

STOOL / TABOURET

40489 / 41440
42489

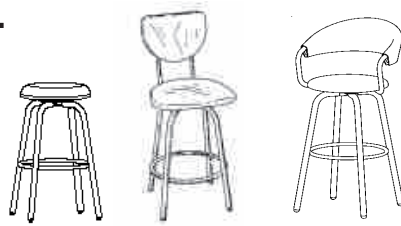

Your look, your style, your home
Votre look, votre style de vie

Thank you for choosing an Amisco product
Merci d'avoir choisi un produit Amisco

IMPORTANT Dealer or installer: Leave all documents to the consumer.
Détaillant ou installateur: Laissez tous les documents au consommateur.

Consumer: Keep this document with your proof of purchase for reference.
Consommateur: Conservez ce document avec votre preuve d'achat pour référence.



Problems, assembly videos, warranty, product care or other information?

www.amisco.com
1 800 361-6360



Problèmes, vidéos d'assemblage, garantie, conseils d'entretien ou autre information?

Contact us within 30 days from your purchase date. Monday to Friday, from 8:30 a.m. to 12 p.m., 1 p.m. to 4:30 p.m. (Eastern standard time). Keep handy your proof of purchase and the Amisco product number when calling.

Amisco product number/Numéro du produit Amisco

Contactez-nous dans les 30 jours suivant votre achat. Du lundi au vendredi, de 8h30 à 12h00, 13h00 à 16h30 (heure de l'Est). Ayez sous la main votre preuve d'achat et le numéro de produit Amisco au moment d'appeler.

UNLEVEL PRODUCT ?

(May happen during shipping.)

- 1) Verify your product on several floor locations to confirm that the product is not level.
- 2) Put the unassembled product (no seat nor gliders) on a hard level surface and find which 2 legs are longer.
- 3) Take the product by one of the longer legs, and hit strongly the opposite leg on the ground. Protect the floor surface or do this on a rough floor. The metal is flexible, so this operation will not damage your product.

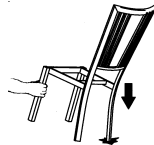

- 4) Verify your product on the same level surface. Repeat step 3 as necessary.

PRODUIT PAS DE NIVEAU ?

(Peut survenir durant le transport.)

- 1) Vérifiez votre produit à différents endroits sur le plancher pour confirmer que le produit n'est pas de niveau.
- 2) Mettez le produit non assemblé (pas de siège ni glisseur) sur une surface dure et de niveau, et trouvez les 2 pattes les plus longues.
- 3) Prenez le produit par l'une des pattes longues, et frappez fortement la patte opposée contre le sol. Protégez la surface du plancher ou faites cette opération sur un plancher non fini. Puisque le métal est flexible, cette opération n'endommagera pas votre produit.

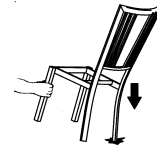

- 4) Vérifiez votre produit sur la même surface de niveau. Répétez l'étape 3 aussi souvent que nécessaire.

LIST OF TOOLS REQUIRED :

- A phillips screwdriver.
- A mallet.
- A 7/16" wrench or adjustable wrench.



IMPORTANT: In order to prevent any damage to this product, **DO NOT USE ANY POWER TOOL** to assemble it. Assemble this product by hand.

LISTE DES OUTILS NÉCESSAIRES :

- Un tournevis étoile.
- Un maillet.
- Une clé 7/16" ou à molette.

IMPORTANT: Afin de prévenir tout dommage à ce produit, **NE PAS UTILISER D' OUTILS ÉLECTRIQUES** pour son assemblage. Assemblez ce produit manuellement.

PARTS LIST / LISTE DES PIÈCES

ITEM	DESCRIPTION	QTY
①	Stool base <i>Base de tabouret</i>	1
②	Backrest support <i>Support de dossier</i>	1
③	Swivel plate <i>Plaque pivotante</i>	1
④	Seat <i>Siège</i>	1
⑤	Upholstered backrest / cushion <i>Dossier rembourré / coussin</i>	1
⑥	Hardware bag <i>Sac de quincaillerie</i>	1

HARDWARE LIST / LISTE DE LA QUINCAILLERIE

ITEM	DESCRIPTION	QTY 40489	QTY 41440 42489
(A)	Bolt R.H. 7/8" x 1/4-20NC <i>Boulon T.R.</i>	4	4
(B)	Bolt R.H. 1 1/2" x 1/4-20NC <i>Boulon T.R.</i>	4	4
(C)	Locknut 1/4-20NC <i>Écrou de blocage</i>	4	4
(D)	Wood screw 5/8" #10 <i>Vis à bois</i>	2	0
(E)	Glide <i>Glisseur</i>	4	4
(F)	Flat glide 3/4" <i>Glisseur plat 3/4"</i>	2	0
(G)	Plug button 3/8" <i>Bouchon 3/8"</i>	4	0
(H)	Bolt Pan Head 3/4" x 10-24NC <i>Boulon T. Pan</i>	4	0

1) Remove and discard the two nuts and bolts maintaining together the base, the swivel plate and the backrest for transportation. This hardware will not be used for assembly.

Enlever et disposer des 2 boulons et écrous qui maintiennent ensemble la base, la plaque pivotante et le dossier pour le transport. Cette quincaillerie ne sera pas utilisée pour le montage.

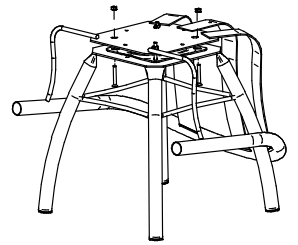

2) Rotate the swivel plate 4 about 45° while putting weight on it.
Tourner la plaque pivotante 4 de 45° en appliquant un poids dessus.

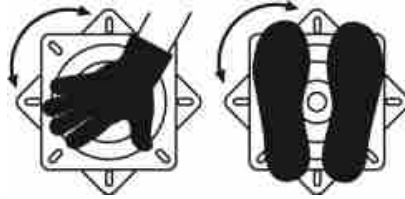

3) Insert E glides under stool base 1. In order to protect certain floor coverings, we suggest you to use self-adhesive felts under legs.

Insérer les glisseurs E sous la base de tabouret 1. Afin de protéger certains revêtement de plancher, nous suggérons d'utiliser des feutres autocollants sous les pattes.

4) Bolt-on swivel plate 4 on stool base 1 with B bolts and C nuts.
Visser la plaque pivotante 4 sur la base de tabouret 1 avec les boulons B et les écrous C.

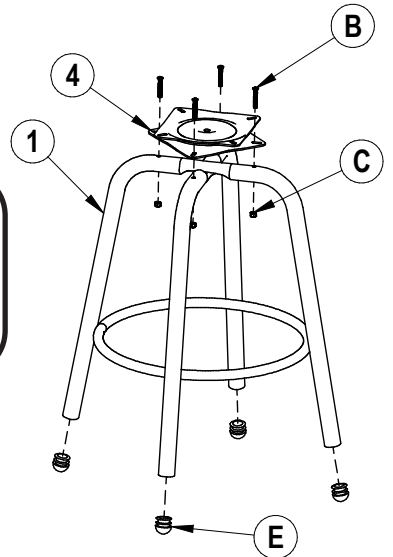
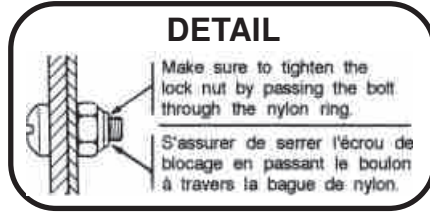

5) Bolt-on lightly backrest 2 and swivel plate 4 on seat 3 with A bolts.

Visser légèrement le dossier 2 et la plaque pivotante 4 sur le siège 3 avec les boulons A.

6) Tighten firmly all A bolts.
Visser fermement tous les boulons A.

7) Screw-on D wood screws (40489).
Visser les vis à bois D (40489).

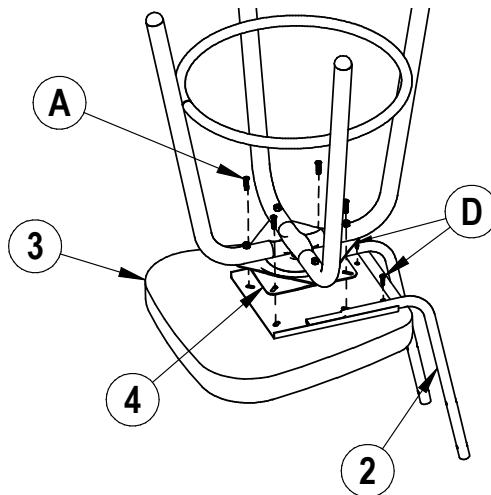

40489
UPHOLSTERED BACKREST INSTALLATION
INSTALLATION DU DOS REMBOURRÉ

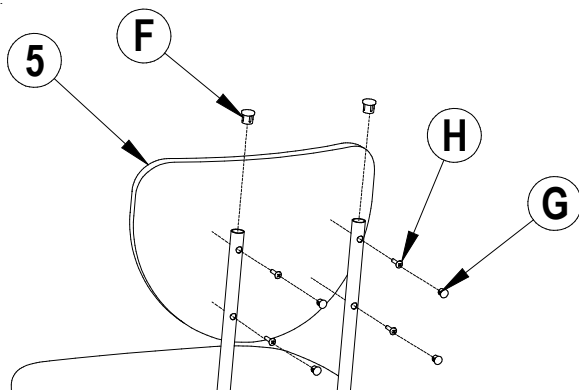

8) Insert F glides into backrest support 2.
Insérer les glisseurs F au support de dossier 2.

9) Screw-on backrest 5 to backrest support 2 with H bolts.
Visser le dossier 5 au support de dossier 2 à l'aide des boulons H.

10) Insert G plugs into backrest support holes 2.
Insérer les bouchons G dans les trous du support 2.

41440
UPHOLSTERED BACKREST INSTALLATION
INSTALLATION DU DOS REMBOURRÉ

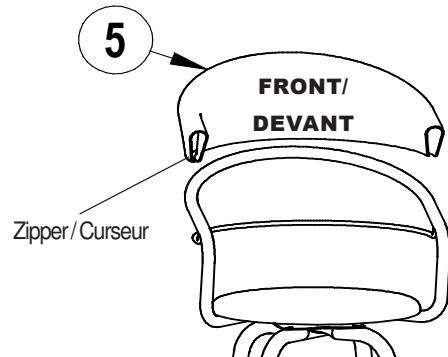

8) Place cushion 5 on the backrest tube and close the zipper halfway.
Placer le coussin 5 sur le tube du dossier et fermer la fermeture éclair à moitié.

9) Slide cushion 5 in the open side direction. Close the zipper and place back cushion 5 in the center of the backrest.
Glisser le coussin 5 du côté ouvert de la fermeture éclair. Fermer la glissière et replacer le coussin 5 au centre du dossier.

WARNING
MISE EN GARDE



SAFETY INSTRUCTIONS
INSTRUCTIONS DE SÉCURITÉ



Due to their height and to the movement of the swivel, bar stools must be used with caution to prevent falls and injuries. Children should not be left unsupervised sitting on stools or near stools. Periodically inspect your stool and tighten all screws, nuts and bolts. If you find a broken weld or a bent leg, stop using your stool and contact Amisco customer service. Failure to follow the basic safety and maintenance instructions listed here may cause product damage or injuries.

Étant donné leur hauteur et le mouvement de la plaque pivotante, les tabourets doivent être utilisés avec précaution, pour prévenir des chutes et des blessures. Les enfants ne doivent pas être laissés sans surveillance sur ou près des tabourets. Inspectez périodiquement votre tabouret et resserrer les vis, boulons et écrous. Si vous trouvez une soudure brisée ou une patte croche, cessez d'utiliser votre tabouret et appelez le service à la clientèle d'Amisco. Le non respect des quelques règles de sécurité énumérées ici peut occasionner des dommages aux produits ou des blessures.