



Aluminum Rail Post

INSTALLATION INSTRUCTIONS

PLEASE READ OWNER'S MANUAL COMPLETELY BEFORE INSTALLING POSTS.

34109318BOM V3 3/13

Models

73013157 / 73013158 / 73013159
73013160 / 73013174 / 73013175
73003797 / 73017827 / 73017828

Owner's Manual

Version

3.0

Thank you for choosing the Barrette Outdoor Living Rail or Stair Rail Kit. Please read the instructions completely before assembling your rail. Retain manual and your dated sales slip for future reference and warranty claims.

Before You Begin...

Make sure your project meets local building codes before beginning installation.

Tools Needed:

- Level
- Drill & bits
- 5/16" diameter grade 5 bolts and nuts galvanized per ASTM F2329

- 5/16" masonry anchors (for concrete application)
- 3 1/2" deck screws (for deck/wood application)
- 5/16" wrench

Additional Products Needed for 36" Residential Installations

- (Somerset, New Castle, Versarail, Elite Aluminum Rail)
- Post Mount Kit

Additional Products Needed for 42" Commercial Installations

- (Versarail, Elite Aluminum Rail)
- Post Mount Kit
 - Post Install Kit - for 42" rail installations

Deck/Wood Surface (36" & 42" Residential Installation Only)

- 1.) Attach mounting plate to post with provided 1/4" x 2 1/2" Phillips head screws (Figure 1).
- 2.) Install blocking at post locations:
 - a. Layout railing installation to determine post locations
 - b. Beneath all post locations install at least two 2x8 blocks using at least three #10 x 3 1/2" deck screws penetrating through the joists at least 1 1/2" into the blocks (Figures 2 & 3)
- 3.) Mark holes through the bottom plate of steel post onto deck surface – remove steel post and drill 3/8" hole in all four marks through the deck board and blocking.
- 4.) Purchase 5/16" diameter grade 5 bolts and nuts galvanized per ASTM F2329 approximately 1" longer than the distance between steel mounting plates (minimum 5")
 - a. Push 5/16" bolts through post plate and attach separate bottom plate from beneath deck surface (posts can be leveled as needed by using steel washers as shims) (Figure 4)

Figure 1

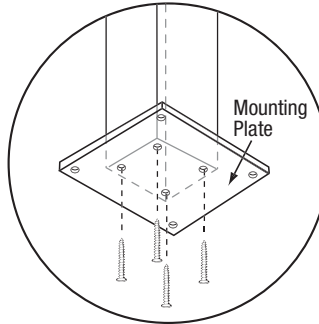

Figure 2

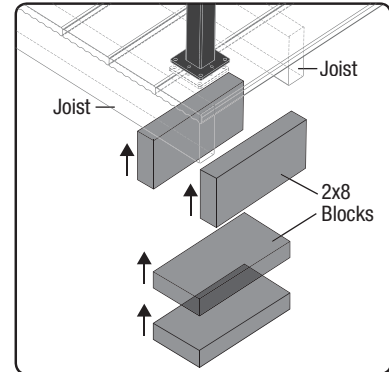

Figure 3

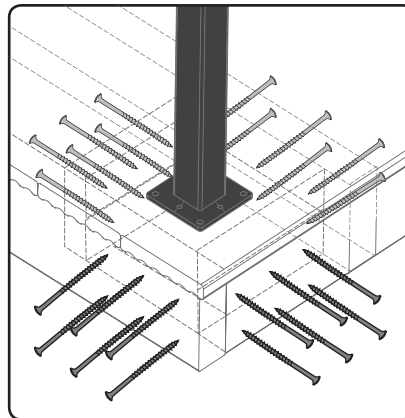
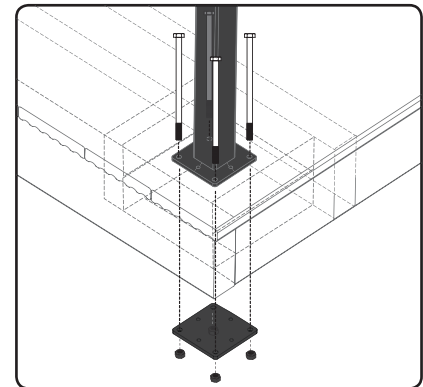

Figure 4



Concrete Surface

Note: Purchase four 5/16" masonry anchors according to local building codes.

For Residential (Somerset, New Castle, Versarail, Elite Aluminum Rail):

- 1.) Attach mounting plate to post with provided 1/4" x 2 1/2" Phillips head screws (Figure 1).
- 2.) Mark holes through mounting plate onto concrete surface and follow anchor/screw installation instructions.
- 3.) Install base trim (Figure 5) around post prior to installing rail.

Figure 5

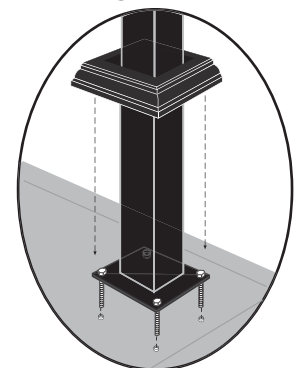

For Commercial (Versarail, Elite Aluminum Rail):

Note: The aluminum railing posts **MUST** be reinforced with an additional steel post mount kit/surface mount. Commercial aluminum railing must be installed on concrete.

For commercial installations, you will also need a Post Mount Kit and a steel Post Install Kit. All parts will be used except the two steel plates that come with the Post Mount Kit.

- 1.) Slide Aluminum Post over the top of the Post Install Kit (*Figure 6*).
- 2.) Using the provided 1/4" x 2-1/2" Phillips flat head screws from the Post Mount Kit, connect the bottom of the Post Mount Kit to the Aluminum Post (*Figure 1*).
- 3.) Mark holes through mounting plate onto concrete surface and follow anchor/screw installation instructions.
- 4.) Install base trim (*Figure 5*) around post prior to installing rail.

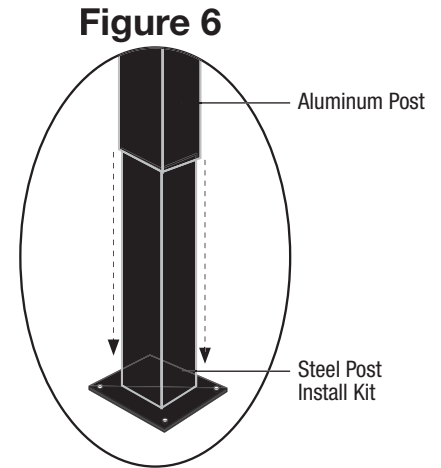

Transferable Limited Lifetime Warranty

What is covered: Barrette Outdoor Living warrants vinyl and aluminum products to include; vinyl and aluminum fence, vinyl and aluminum railing and plastic lattice against defects or workmanship for as long as you own your home. Barrette Outdoor Living will at its option replace the product in question with new product of the same or equivalent value at no charge. Barrette Outdoor Living warrants these products against peeling, flaking, splintering, corrosion, rusting or abnormal discoloration under normal use and service per ASTM D 2244. This warranty extends to the original purchaser or transferee as specified herein on the products noted above. Separate and distinct warranties for hardware and other products are not covered under this warranty.

What this warranty does not cover: This limited warranty does not cover damage resulting from accident, unreasonable use, neglect, alteration, improper service, improper installation, acts of God or any other causes not arising out of defects in materials or workmanship. Additionally, this warranty does not cover costs of installation, removal, reinstallation or surface mold and mildew created by excessive environmental conditions. Any service or repair provided outside the scope of this limited warranty shall be at Barrette Outdoor Living's rate and terms then in effect.

What do we do to correct the problems? Should your Barrette Outdoor Living product prove defective under warranty, reference the website or call the phone number listed below. Your problem will be assigned a tracking number and an authorized Barrette Outdoor Living representative will contact you to arrange a convenient time to schedule an onsite inspection, or request pictures, if need be. If after inspection product is deemed to be manufacturer defect we will make arrangements to rectify the issue. You must have proof of your purchase in order for the problem to be corrected.

Transferee Coverage: Warranty coverage will be extended to one transferee on the above listed products with the following limitations. Transferee must obtain an original or copy of the initial sales receipt (with proof of date) from the previous owner(s). Additionally, if fence is purchased from a builder or installer, documentation must be supplied that names the product installed on property and date of transfer.

THIS WARRANTY IS IN LIEU OF ALL CONDITIONS OR WARRANTIES, EXPRESS, OR IMPLIED INCLUDING BUT NOT LIMITED TO ANY IMPLIED CONDITIONS OR WARRANTIES OR MERCHANTABILITY OR FITNESS FOR A PARTICULAR PURPOSE ON THE PART OF Barrette OR ITS LICENSORS, SOME STATES DO NOT ALLOW THE EXCLUSIONS OF IMPLIED WARRANTIES OR LIMITATIONS OF HOW LONG AN IMPLIED WARRANTY LASTS, SO THE ABOVE LIMITATIONS MAY NOT APPLY TO YOU. IF THE PRODUCT IS DEFECTIVE PER THE ABOVE COVERAGES, YOUR SOLE AND EXCLUSIVE REMEDY SHALL BE REPAIR OR REPLACEMENT AS PROVIDED ABOVE. BARRETTE AND ITS LICENSORS SHALL NOT BE LIABLE FOR ANY DAMAGES, LOSS OF USE, LOSS OF PROFITS OR INTERRUPTION OF BUSINESS WHETHER SUCH ALLEGED DAMAGES ARE BASED IN WARRANTY, TORT, CONTRACT, OR INDEMNITY. SOME STATES DO NOT ALLOW THE EXCLUSION OF LIMITATIONS OF INCIDENTAL OR CONSEQUENTIAL DAMAGES, SO THE ABOVE LIMITATIONS MAY NOT APPLY TO YOU. This warranty is valid only in the United States and Canada.

Refer to www.BarretteOutdoorLiving.com for specific details about warranty limitations.
1-800-336-2383

To register your product, please visit: www.barretteoutdoorliving.com/product-registration



© Barrette Outdoor Living • 7830 Freeway Circle • Middleburg Heights, Ohio • 44130
<http://www.barretteoutdoorliving.com> • 1-800-336-2383

Nous vous remercions d'avoir choisi Outdoor Living Poteau de rampe en aluminium de Barrette. Veuillez lire les instructions avant le montage de vos rampes. Conservez ce manuel et votre facture d'achat pour référence ultérieure et la garantie

AVANT DE COMMENCER :

Assurez-vous que votre projet respecte les codes du bâtiment locaux avant de commencer l'installation.

Outils nécessaires

- Niveau
- Perceuse et forets
- Boulons de $\frac{5}{16}$ " [0,79 cm] de diamètre, de grade 5, avec écrous galvanisés selon la norme ASTM F2329

- boulons d'ancrage de maçonnerie de $\frac{5}{16}$ " (Pour applications sur béton)
- vis à tête plate de $\frac{3}{16}$ " [8,89 cm] (pour plate-forme/application sur bois)
- Clé $\frac{5}{16}$ "

Produits complémentaires nécessaires pour les installations résidentielles de 36 " (91,44 cm)

- (Somerset, New Castle, VersaRail, Elite Aluminum Rail)
- Kit d'installation des poteaux

Produits supplémentaires nécessaires pour les installations commerciales de 42 " (106,68 cm) (VersaRail, Elite Aluminum Rail)

- Kit d'installation des poteaux
- Kit d'installation des poteaux - pour les installations de rampes de 42 " (106,68 cm)

Plate-forme / Surface en bois (Installation résidentielle seulement de 36 " (91,44 cm) et 42 " (106,68 cm))

- Fixez la plaque de montage au poteau avec les vis cruciformes fournies de $\frac{1}{4}$ " x $2\frac{1}{2}$ " (Figure 1).
- Installez un dispositif de blocage des emplacements des poteaux :
 - Disposez les rampes pour déterminer l'emplacement des poteaux
 - Sous tous les emplacements de poteaux, installez au moins deux blocs de 2x8 en utilisant au moins trois longues vis de # 10 x $3\frac{1}{2}$ " pénétrant à travers les poutrelles d'au moins $1\frac{1}{2}$ " [3,81 cm] dans les blocs (Figures 2 et 3)
- Marquez les trous à travers la plaque inférieure du poteau en acier sur la surface de la plate-forme - enlevez le poteau en acier et percez un trou de $\frac{3}{8}$ " [0,95 cm] dans les quatre marques à travers le plancher de la plate-forme et le dispositif de blocage.
- Achetez des boulons de $\frac{5}{16}$ " [0,79 cm] de diamètre de grade 5 avec des écrous galvanisés selon la norme ASTM F2329 environ 1" [2,54 cm] plus longs que la distance entre les plaques de montage en acier (minimum 5" [12,7 cm])
 - Enfoncez des boulons de $\frac{5}{16}$ " [0,79 cm] (non inclus) à travers la plaque du poteau et attachez une plaque inférieure séparée de dessous la surface de la plate-forme (les poteaux peuvent être mis à niveau si nécessaire à l'aide de rondelles en acier servant de cales) (Figure 4)

Figure 1

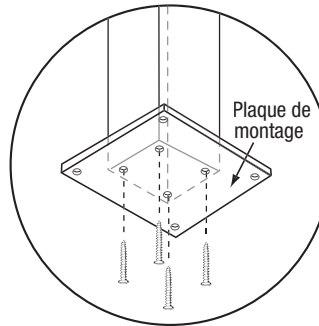

Figure 2

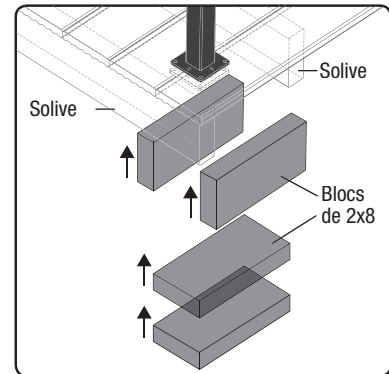

Figure 3

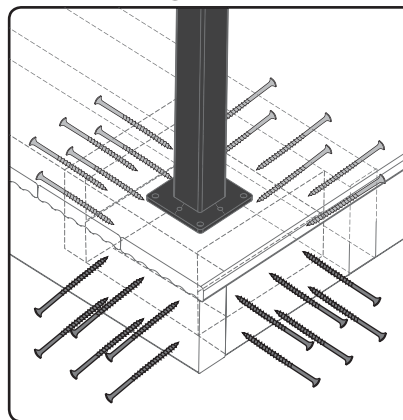
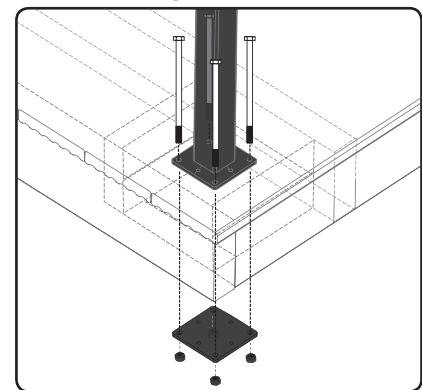

Figure 4



Surface en béton

Remarque : achetez quatre dispositifs d'ancrage pour maçonnerie de $\frac{5}{16}$ " [0,79 cm], selon les codes du bâtiment locaux.

Pour le résidentiel (Somerset, New Castle, VersaRail, Elite Aluminum Rail) :

- Fixez la plaque de montage au poteau avec des vis cruciformes de $\frac{1}{4}$ " x $2\frac{1}{2}$ " (Figure 1).
- Marquez les trous à travers la plaque de montage sur la surface en béton et suivez les instructions d'installation d'ancrage et de vis.
- Installez la garniture de base (Figure 5) autour du poteau avant d'installer la rampe.

Figure 5

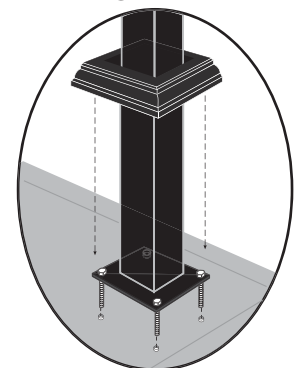

Pour le commercial (VersaRail, Elite Aluminum Rail) :

Remarque: Les poteaux en aluminium DOIVENT être renforcés par un kit de montage en surface/support poteau en acier supplémentaire.
Les rampes en aluminium de commerce doivent être installées sur du béton.

Pour les installations commerciales, vous aurez également besoin d'un kit d'installation de poteau et un kit d'installation de poteau en acier.
Toutes les pièces seront utilisées, sauf les deux plaques d'acier qui viennent avec le Kit de montage des poteaux.

- 1.) Glissez le poteau en aluminium par-dessus la partie supérieure du kit d'installation des poteaux (Figure 6).
- 2.) À l'aide de vis cruciformes de ¼ "x 2½" fournies dans le kit de montage de poteaux, connectez la partie inférieure du kit de montage des poteaux au poteau en aluminium (Figure 1).
- 3.) Marquer les trous à travers la plaque de montage sur la surface en béton et suivez les instructions d'installation pour les dispositifs d'ancrage et les vis.
- 4.) Installez la garniture de base (Figure 5) autour du poteau avant d'installer la rampe.

Figure 6

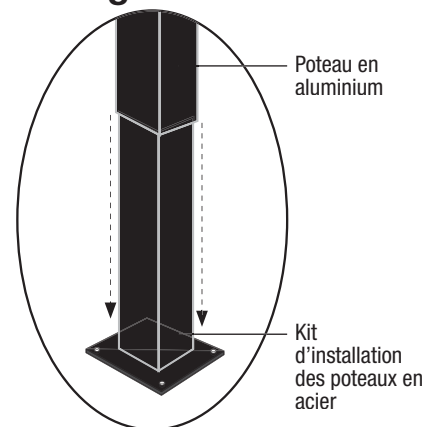

Garantie à vie limitée transférable

Ce qui est couvert par cette garantie : Barrette Outdoor Living garantit que les produits en vinyle et en aluminium qu'elle fabrique, notamment les clôtures en vinyle et en aluminium, les rampes en vinyle et en aluminium, et les treillis en plastique contre les vices de matériau ou de fabrication tant que vous êtes propriétaire de votre maison. Barrette Outdoor Living, à son gré, remplacera à ses frais le produit en question par un nouveau produit de valeur équivalente. Barrette Outdoor Living garantit ces produits contre les problèmes de pelage, de décollement, d'écaillage, de corrosion, de rouille ou de décoloration anormale dans des conditions d'utilisation ou de service normales selon la norme ASTM D 2244. Comme prévu par les présentes, cette garantie s'applique à l'acheteur initial des produits mentionnés ci-dessus ou à son cessionnaire. Cette garantie ne couvre pas la quincaillerie ou les autres produits.

Ce qui est n'est pas couvert par cette garantie : Cette garantie limitée ne couvre pas les dommages causés à la suite d'un accident, de l'usage abusif, de la négligence, de l'altération du produit, d'un mauvais entretien, d'une installation non conforme, de calamités naturelles ou de toute autre cause ne découlant pas d'un vice de matériau ou de fabrication. De plus, cette garantie ne couvre pas les frais d'installation, d'enlèvement ou de réinstallation, ni les frais liés à des problèmes de moisissure causés par des conditions environnementales extrêmes. Les réparations ou l'entretien fournis hors du cadre de cette garantie limitée seront effectués aux tarifs établis par Barrette Outdoor Living et selon les conditions alors en vigueur.

Que ferons-nous pour régler le problème ? Si votre produit Barrette Outdoor Living s'avère défectueux sous les conditions de la garantie, visitez le site Web de Barrette Outdoor Living ou composez le numéro de téléphone indiqué ci-dessous. On vous attribuera un numéro de suivi et un représentant autorisé de Barrette Outdoor Living communiquera avec vous pour planifier, au besoin, une inspection sur place ou pour demander des photos. Si, après inspection du produit, nous jugeons que le fabricant est responsable du problème, nous prendrons les mesures nécessaires pour remédier au problème. Vous devez fournir une preuve d'achat avant qu'on procède au règlement de votre réclamation.

Couverture du cessionnaire : La garantie sur les produits énumérés ci-dessus s'applique également à un cessionnaire, sous réserve des limitations suivantes : le cessionnaire doit obtenir du propriétaire précédent l'original ou une copie de la facture de vente initiale (sur laquelle doit figurer la date) ; de plus, si le produit a été acheté d'un constructeur ou d'un installateur, on doit nous fournir des documents qui font état des produits qui ont été installés, ainsi que de la date de transfert de la propriété.

CETTE GARANTIE REMPLACE TOUTES LES AUTRES CONDITIONS OU GARANTIES, EXPRESSES OU IMPLICITES, NOTAMMENT TOUTES LES CONDITIONS OU GARANTIES IMPLICITES DE QUALITÉ MARCHANDE OU D'APTITUDE À UN USAGE PARTICULIER DE LA PART DE BARRETTE OUTDOOR LIVING OU DE SES CONCÉDANTS. CERTAINES PROVINCES ET CERTAINS ÉTATS NE PERMETTENT PAS L'EXCLUSION DE GARANTIES IMPLICITES OU DE LIMITATIONS QUANT À LA DURÉE D'UNE GARANTIE IMPLICITE, ALORS LES LIMITATIONS ÉNUMÉRÉES CI-DESSUS POURRAIENT NE PAS S'APPLIQUER DANS VOTRE CAS. SI LE PRODUIT EST DÉFECTUEUX SOUS LES CONDITIONS DE LA GARANTIE CI-DESSUS, VOTRE UNIQUE RECOURS EST LA RÉPARATION OU LE REMPLACEMENT DU PRODUIT CONFORMÉMENT À CE QUI EST PRÉVU CI-DESSUS. BARRETTE OUTDOOR LIVING ET SES CONCÉDANTS NE SONT PAS RESPONSABLES DES DOMMAGES, DE LA PERTE D'UTILISATION, DE LA PERTE DE PROFITS OU DE L'INTERRUPTION DES AFFAIRES, QUE CES PRÉSUMÉS DOMMAGES SOIENT FONDÉS SUR UNE GARANTIE, UN DÉLIT, UN CONTRAT OU UNE INDEMNITÉ. CERTAINES PROVINCES ET CERTAINS ÉTATS NE PERMETTENT PAS D'EXCLUSION OU DE LIMITATIONS DES DOMMAGES ACCESSOIRES OU INDIRECTS, ALORS LES LIMITATIONS ÉNUMÉRÉES CI-DESSUS POURRAIENT NE PAS S'APPLIQUER DANS VOTRE CAS. Cette garantie est valide seulement au Canada et aux États-Unis.

Consultez www.BarretteOutdoorLiving.com pour plus de détails sur les limitations de garantie.

1-800-336-2383

Pour enregistrer votre produit, veuillez visiter: www.barretteoutdoorliving.com/product-registration



LEA EL MANUAL DEL PROPIETARIO EN SU TOTALIDAD ANTES DE ENSAMBLAR EL POSTE DE BARANDAL DE ALUMINIO

73013157 / 73013158 / 73013159
73013160 / 73013174 / 73013175
73003797 / 73017827 / 73017828

Gracias por escoger el Poste de barandal de aluminio Barrette Outdoor Living. Lea las instrucciones en su totalidad antes de comenzar a ensamblar su barandal. Conserve el manual y el recibo de compra fechado para futura referencia y reclamos de garantía.

ANTES DE COMENZAR:

Compruebe que sus proyecto satisfaga los códigos locales de construcción antes de comenzar con la instalación.

Herramientas necesarias:

- Nivelado
- Taladro y brocas
- Pernos grado 5 de $\frac{5}{16}$ " de diámetro con tuercas galvanizadas según la normativa ASTM F2329

- Anclajes para mampostería de $\frac{5}{16}$ " (Para la aplicación en concreto)
- Tornillos de plataforma de $3\frac{1}{2}$ " (para la aplicación en plataformas/madera)
- Llave de $\frac{5}{16}$ "

Productos adicionales que se necesitan para las instalaciones residenciales de 36"

- (Barandal de aluminio Elite, Somerset, New Castle, Versarail)
- Kit de montaje de postes

Productos adicionales que se necesitan para las instalaciones comerciales de 42" (Barandal de aluminio Elite, Versarail)

- Kit de montaje de postes
- Kit de instalación de poste - para instalaciones de barandal de 42"

Superficie de plataforma/madera (únicamente instalaciones residenciales de 36" y 42")

- 1.) Conecte la placa de montaje al poste con los tornillos de cabeza Phillips de $\frac{1}{4}$ " x $2\frac{1}{2}$ " incluidos (Figura 1).
- 2.) Instale bloques en los sitios de los postes:
 - a. Diseñe la instalación del barandal para determinar los sitios de los postes
 - b. Debajo de los sitios de los postes, instale al menos dos bloques de 2x8 utilizando al menos tres tornillos de plataforma #10 x $3\frac{1}{2}$ " que penetran por las viguetas a una profundidad mínima de $1\frac{1}{2}$ " en los bloques (Figuras 2 y 3)
- 3.) Marque los orificios a través de la placa inferior del poste de acero en la superficie de la plataforma; quite el poste de acero y perfore orificios de $\frac{3}{8}$ " en las cuatro marcas, atravesando la tabla de la plataforma y el bloque.
- 4.) Compre pernos grado 5 de $\frac{5}{16}$ " de diámetro con tuercas galvanizadas según la normativa ASTM F2329 aprox. 1" más largas que la distancia entre las placas de montaje de acero (mínimo 5" de longitud)
 - a. Empuje los pernos de $\frac{5}{16}$ " (no incluidos) a través de la placa del poste y fije una placa inferior adicional por la parte inferior de la superficie de la plataforma (puede nivelar los postes según se necesite usando arandelas de acero como cuñas) (Figura 4)

Figura 1



Figura 2



Figura 3

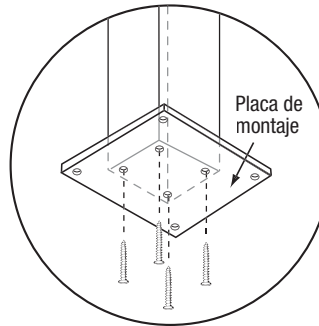

Figura 4

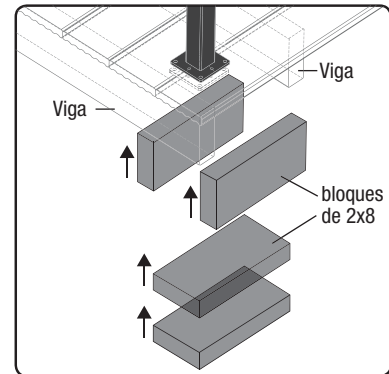

Superficie de concreto

Nota: Compre cuatro anclajes para mampostería de $\frac{5}{16}$ " de acuerdo con los códigos locales de construcción.

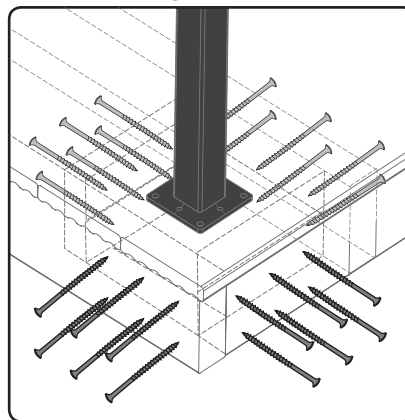
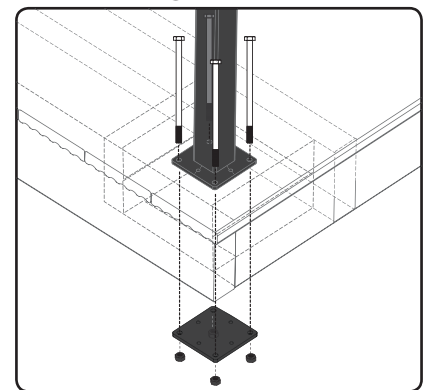
Para instalaciones residenciales (Barandal de aluminio Elite, Somerset, New Castle, Versarail)

- 1.) Conecte la placa de montaje al poste con los tornillos de cabeza Phillips de $\frac{1}{4}$ " x $2\frac{1}{2}$ " incluidos (Figura 1).
- 2.) Marque los orificios a través de las placas de montaje en la superficie de concreto y siga las instrucciones de instalación para el anclaje/tornillo.
- 3.) Instale la moldura de base (Figura 5) alrededor del poste antes de instalar el barandal.

Figura 5

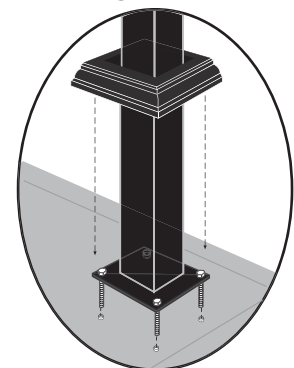

Para instalaciones comerciales (Barandal de aluminio Elite, Versarail):

Nota: Debe reforzar los postes del barandal de aluminio con un kit de montaje de superficie/poste de acero adicional. Los barandales de aluminio de tipo comercial se deben instalar en concreto.

Para instalaciones comerciales, también necesitará un kit de montaje de poste y un kit de instalación de poste de acero. Todas las piezas serán utilizadas, excepto las dos placas de acero que vienen con el kit de montaje de poste.

- 1.) Deslice el poste de aluminio por la parte superior del kit de instalación de poste (Figura 6).
- 2.) Utilizando los tornillos de cabeza plana Phillips de ¼" x 2½" del kit de montaje de poste, fije la parte inferior del kit de montaje de poste al poste de aluminio (Figura 1).
- 3.) Marque los orificios a través de las placas de montaje en la superficie de concreto y siga las instrucciones de instalación para el anclaje/tornillo.
- 4.) Instale la moldura de base (Figura 5) alrededor del poste antes de instalar el barandal.

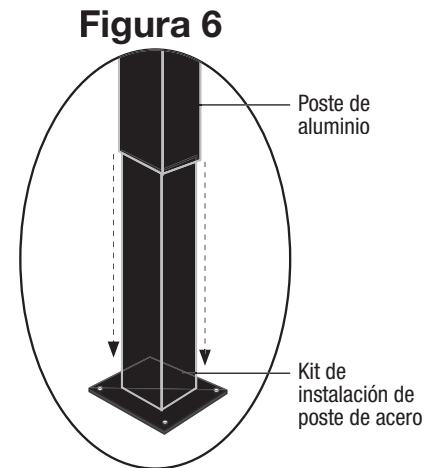

Garantía limitada de por vida transferible

Cuál es su cobertura: Barrette Outdoor Living garantiza los productos de vinilo y aluminio, que incluyen vallas de vinilo y aluminio, travesaños de vinilo y aluminio, y celosías de plástico, contra defectos de materiales o mano de obra mientras sea propietario de su residencia. Barrette Outdoor Living, a su discreción, reemplazará el producto en cuestión con un producto nuevo del mismo valor o de valor equivalente sin costo alguno. Barrette Outdoor Living garantiza estos productos contra descascarado, desconchado, astillado, oxidación, corrosión o decoloración anormal bajo uso y servicio normal, de conformidad con la norma ASTM D 2244. Esta garantía se extiende al comprador original o al cesionario como se especifica aquí sobre los productos mencionados anteriormente. Esta garantía no cubre otras garantías separadas y singulares para componentes y otros productos.

Qué no está cubierto por esta garantía: Esta garantía limitada no cubre daños que resulten de un accidente, uso irrazonable, negligencia, alteración, servicio inadecuado, instalación inadecuada, casos de fuerza mayor o cualquier otra causa que no surja de defectos de los materiales o de la mano de obra. Además, esta garantía no cubre costos de instalación, remoción, reinstalación ni enmohecimiento creado por condiciones ambientales excesivas. Para los servicios o reparaciones proporcionadas fuera del alcance de esta garantía limitada aplicarán las tarifas y términos vigentes de Barrette Outdoor Living.

¿Qué podemos hacer para corregir los problemas? En caso de que el producto de Barrette Outdoor Living salga defectuoso bajo la garantía, consulte el sitio web o llame al número de teléfono indicado abajo. El problema recibirá un número de seguimiento y un representante autorizado de Barrette Outdoor Living le contactará para programar una hora conveniente para una inspección en el lugar, o solicitar fotos, si se requiere. Si después de la inspección se considera que el producto tiene un defecto de fabricación, haremos arreglos para rectificar el problema. Debe tener un comprobante de compra para que se corrija el problema.

Cobertura del cesionario: La cobertura de la garantía se extenderá a un cesionario para los productos indicados anteriormente, con las siguientes limitantes. El cesionario debe obtener una copia o el original del recibo inicial de venta (con comprobante de fecha) de los propietarios anteriores. Además, si compró la valla a una constructora o instalador, se debe proveer la documentación donde se indiquen los nombres del producto instalado en la propiedad y la fecha de transferencia.

ESTA GARANTÍA SUSTITUYE TODAS LAS CONDICIONES O GARANTÍAS, EXPRESAS O IMPLÍCITAS, INCLUSIVE, ENTRE OTRAS, CONDICIONES O GARANTÍAS IMPLÍCITAS O COMERCIALIZACIÓN O IDONEIDAD PARA UN FIN EN PARTICULAR POR PARTE DE Barrette O SUS CONCESIONARIOS. ALGUNOS ESTADOS NO PERMITEN LA EXCLUSIÓN DE GARANTÍAS IMPLÍCITAS NI LAS LIMITACIONES SOBRE EL TIEMPO QUE PUEDE DURAR UNA GARANTÍA IMPLÍCITA, DE MODO QUE ES POSIBLE QUE LAS LIMITACIONES NO APLIQUEN A USTED. SI EL PRODUCTO ESTÁ DEFECTUOSO SEGÚN LAS COBERTURAS ANTERIORES, SU ÚNICO Y EXCLUSIVO REMEDIO ES LA REPARACIÓN O EL REEMPLAZO COMO SE INDICA ANTERIORMENTE. BARRETTE Y SUS CONCESIONARIOS NO SON LEGALMENTE RESPONSABLES DE DAÑOS, PÉRDIDAS DE USO, PÉRDIDAS DE GANANCIAS O INTERRUPCIONES COMERCIALES, SIN IMPORTAR SI LOS SUPUESTOS DAÑOS SE BASAN EN UNA GARANTÍA, AGRAVIO, CONTRATO O INDEMNIZACIÓN. ALGUNOS ESTADOS NO PERMITEN LA EXCLUSIÓN O LIMITACIÓN DE DAÑOS INCIDENTALES O CONSECUENTES, DE MODO QUE ES POSIBLE QUE LAS LIMITACIONES NO APLIQUEN A USTED. Esta garantía solamente es válida en los Estados Unidos y Canadá.

Consulte el sitio web www.BarretteOutdoorLiving.com con respecto de los detalles específicos sobre las limitaciones de garantía.
1-800-336-2383

Para registrar su producto, visite: www.barretteoutdoorliving.com/product-registration



© Barrette Outdoor Living • 7830 Freeway Circle • Middleburg Heights, Ohio • 44130
<http://www.barretteoutdoorliving.com> • 1-800-336-2383