

ITEM #0331097



BELLHAVEN II CEILING FAN

MODEL #E-BLHII52RBZ5C4

Harbor Breeze® is a registered trademark of LF, LLC. All Rights Reserved.

Español p. 19

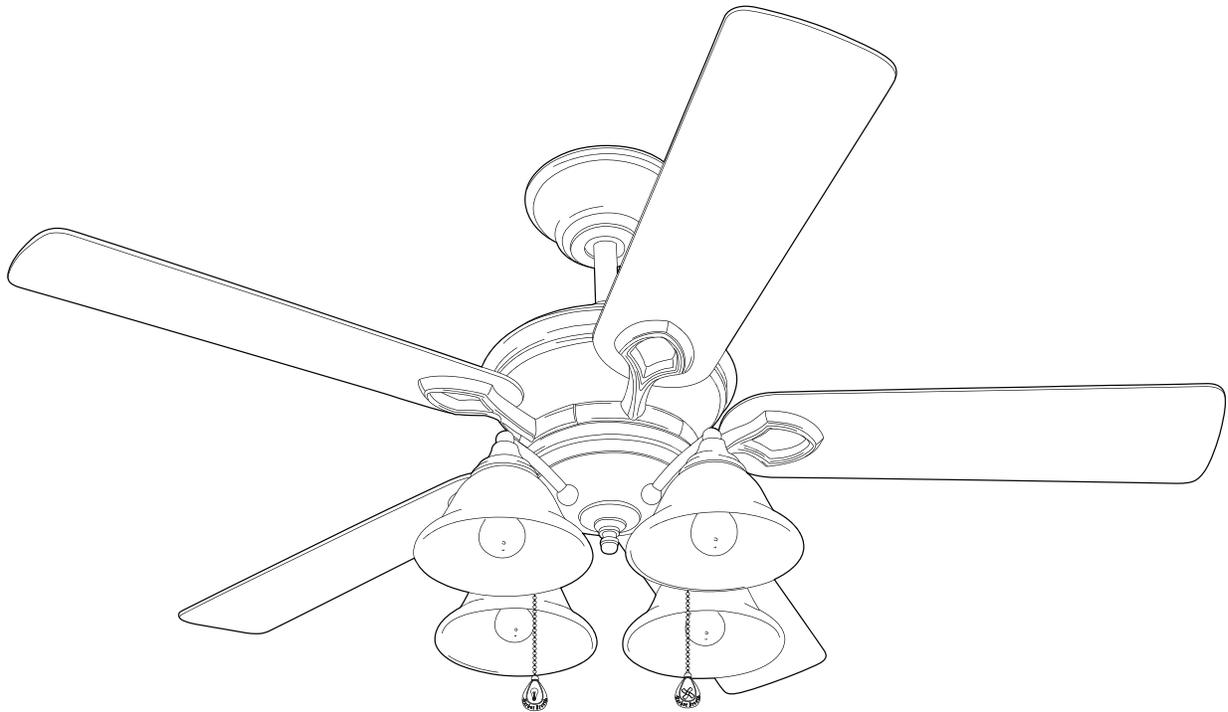

Federal regulations require ceiling fans with light kits manufactured or imported after January 1, 2009, to limit total wattage consumed by the light kit to 190W. Therefore, this fan is equipped with a wattage limiting device. If you lamp this fan's light kit with bulbs totaling more than 190W, the wattage limiting device will reduce the watts consumed to 190W.

ATTACH YOUR RECEIPT HERE

Serial Number _____ Purchase Date _____



Questions, problems, missing parts? Before returning to your retailer, call or contact our customer service department at **1-800-527-1292**, 8:30 a.m. - 5:00 p.m., CST, Monday - Friday.

TABLE OF CONTENTS

Safety Information	2 - 3
Package Contents	4
Hardware Contents	5
Preparation	5
Initial Installation	6 - 7
Fan Mounting	7 - 8
Wiring	9 - 10
Final Installation	11 - 13
Operation Instructions	14 - 15
Care and Maintenance	15
Troubleshooting	15 - 17
Warranty	17
Replacement Parts List	18



SAFETY INFORMATION

READ AND SAVE THESE INSTRUCTIONS

Please read and understand this entire manual before attempting to assemble, install or operate the product. If you have any questions regarding the product, please call customer service at **1-800-527-1292**, 8:30 a.m. - 5:00 p.m., CST, Monday - Friday.

- Do not discard fan carton or foam inserts. Should this fan need to be returned to the factory for repairs, it must be shipped in its original packaging to ensure proper protection against damage that might exceed the initial cause for return.
- Make sure that all electrical connections comply with local codes, ordinances, the National Electrical Code and ANSI/NFPA 70-199. Hire a qualified electrician or consult a do-it-yourself wiring handbook, available at Lowe's, if you are unfamiliar with installing electrical wiring.
- Make sure the installation site you choose allows a minimum clearance of 7 feet from the blades to the floor and at least 30 in. from the end of the blades to any obstruction.
- After you install the fan, make sure that all connections are secure to prevent the fan from falling.
- The net weight of this fan including the light kit is: 24.25 lbs. (11 kg).

WARNINGS



To reduce the risk of fire, electrical shock, or personal injury, mount fan to outlet box marked "ACCEPTABLE FOR FAN SUPPORT" and use mounting screws provided with the outlet box. Most outlet boxes commonly used for the support of lighting fixtures are not acceptable for fan support and may need to be replaced. Consult a qualified electrician if in doubt. Secure the outlet box directly to the building structure. The outlet box and its support must be able to support the moving weight of the fan (at least 35 lbs.). Do NOT use a plastic outlet box.

To avoid personal injury, the use of gloves may be necessary while handling fan parts with sharp edges.

To reduce the risk of fire, electrical shock, or personal injury, wire connectors provided with this fan are designed to accept only one 12 gauge house wire and two lead wires from the fan. If your house wire is larger than 12 gauge or there is more than one house wire to connect to the two fan lead wires, consult an electrician for the proper size wire connectors to use.

To reduce the risk of fire or electrical shock, do not use the fan with any solid state speed control device or control fan speed with a full range dimmer switch.

To reduce the risk of fire, electrical shock, or personal injury, do not bend the blade arms when installing them, balancing the blades, or cleaning the fan. Do not insert objects between the rotating fan blades.

To reduce the risk of personal injury, use **only** parts provided with this fan. **The use of parts OTHER than those provided with this fan will void the warranty.**

CAUTIONS

Before proceeding, be sure to shut off electricity at main switch or circuit breaker in order to avoid electrical shock.

Read all instructions and safety information before installing your new fan. Review the accompanying assembly diagrams.

PACKAGE CONTENTS

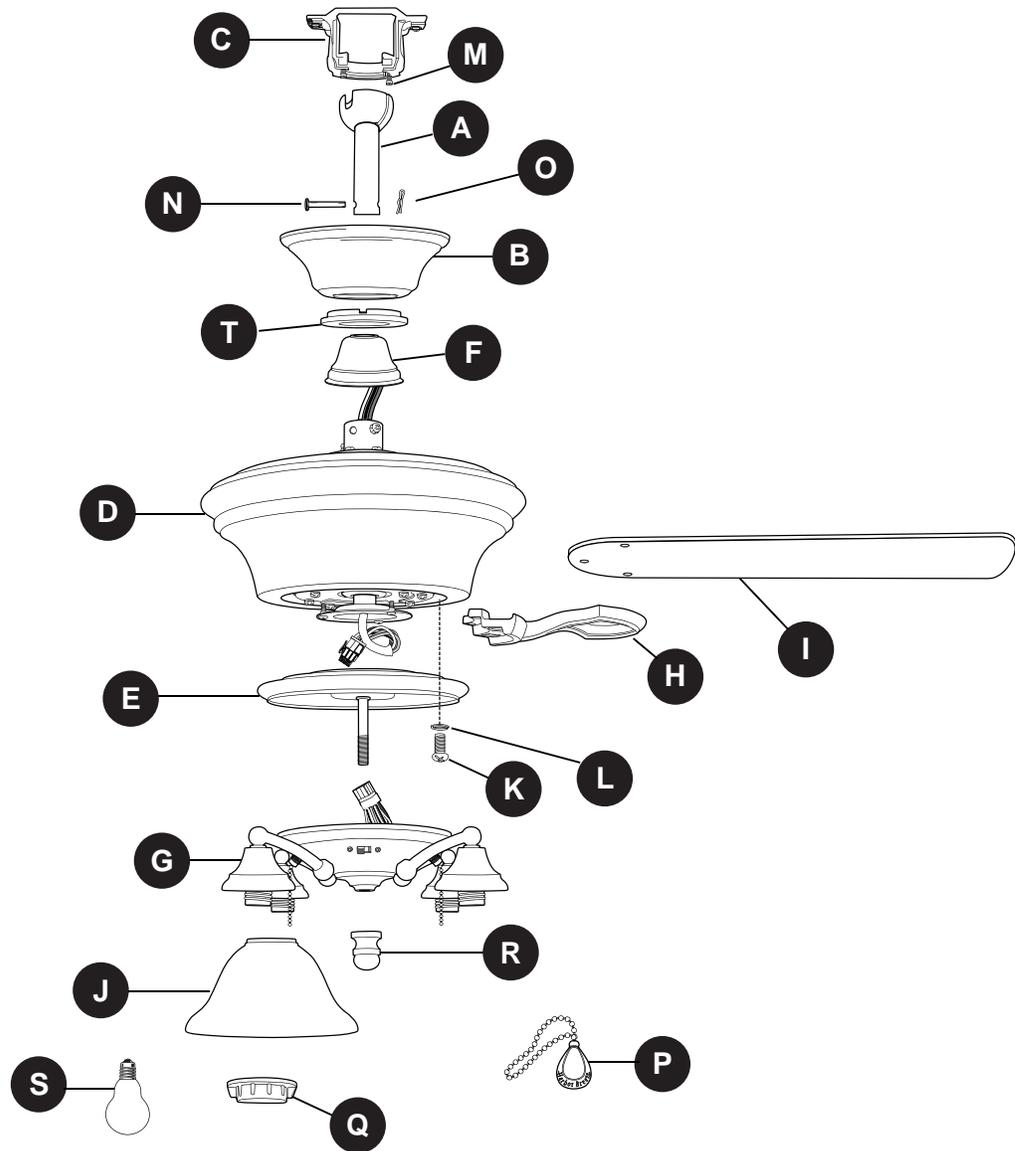

PART	DESCRIPTION	QUANTITY
A	Downrod	1
B	Canopy	1
C	Mounting Bracket	1
D	Motor Housing	1
E	Fitter Plate	1
F	Yoke Cover	1
G	Light Kit Fitter	1
H	Blade Arm	5
I	Blade	5
J	Glass Shade	4
K	Motor Screw (preassembled)	10
L	Lock Washer (preassembled)	10

PART	DESCRIPTION	QUANTITY
M	Canopy Mounting Screw (preassembled)	2
N	Pin (preassembled)	1
O	Clip (preassembled)	1
P	Pull Chain Extension	2
Q	Socket Ring (preassembled)	4
R	Finial (preassembled)	1
S	Candelabra Base Bulb	4
T	Canopy Cover	1

⚠ IMPORTANT REMINDER: You must use the parts provided with this fan for proper installation and safety. **⚠**

HARDWARE CONTENTS (shown actual size)

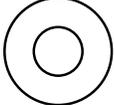
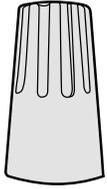
		
AA	BB	CC
Blade Screw	Fiber Blade Washer	E3 Wire Connector
Qty. 15	Qty. 15	Qty. 4

PREPARATION

Before beginning assembly and installation of product, make sure all parts are present. Compare parts with package contents list and hardware contents above. If any part is missing or damaged, do not attempt to assemble the product. Contact customer service for replacement parts.

Estimated Assembly Time: 120 minutes

Tools Required for Assembly (not included): Electrical Tape, Phillips Screwdriver, Pliers, Safety Glasses, Stepladder and Wire Strippers

Helpful Tools (not included): AC Tester Light, Tape Measure, Do-It-Yourself Wiring Handbook (available at Lowe's), and Wire Cutters

Bulbs Required (included): 4 candelabra base 40-watt max. bulbs

⚠ DANGER: When using an existing outlet box, make sure the outlet box is securely attached to the building structure and can support the full weight of the fan. Failure to do this can result in serious injury or death. The stability of the outlet box is essential in minimizing wobble and noise in the fan after installation is complete.

⚠ CAUTION: Be sure outlet box is properly grounded and that a ground wire (green or bare) is present.

After opening top of carton, remove mounting hardware package from foam inserts. Remove motor from packing and place on carpet or on foam to avoid damage to finish.

⚠ CAUTION: Carefully check all screws, bolts and nuts on fan motor assembly to ensure that they are secured.

INITIAL INSTALLATION

1. Turn off circuit breakers and wall switch to the fan supply line leads. (Fig. 1)

⚠ DANGER: Failure to disconnect power supply prior to installation may result in serious injury or death.

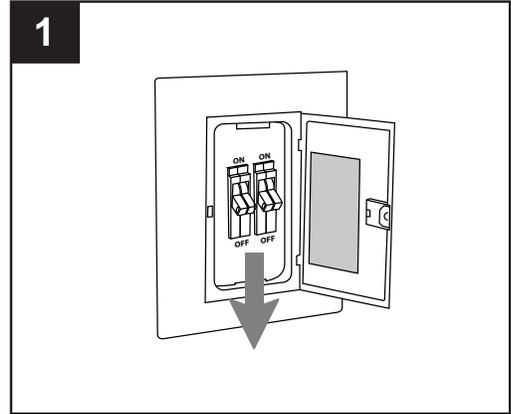

2. Determine mounting method to use. (Fig. 2)
 - A. Normal mount
 - B. Angle mount

Important: If using the angle mount, check to make sure the ceiling angle is not steeper than 19°.

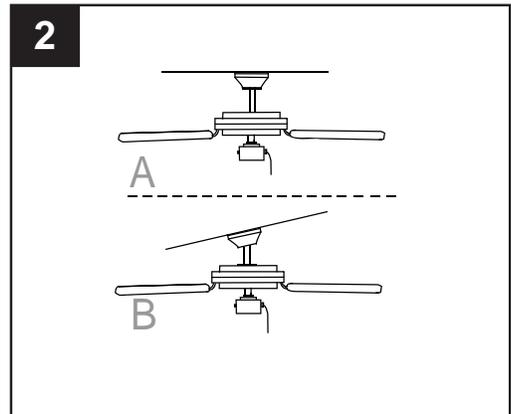

3. Check to make sure blades (I) are at least 30 in. from any obstruction. Check downrod (A) length to ensure blades (I) are at least 7 ft. above the floor. (Fig. 3)

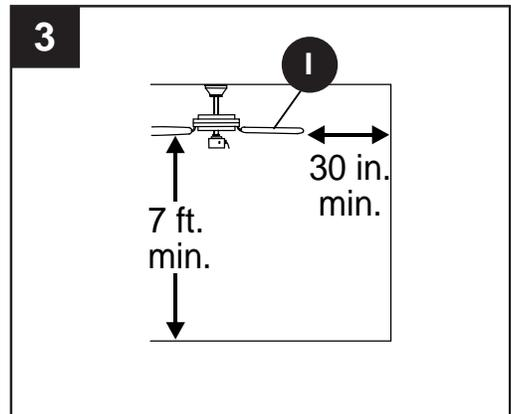

4. Secure mounting bracket (C) to outlet box using screws, spring washers, and flat washers provided with the outlet box. (Fig. 4)

***Note:** It is very important that you use the proper hardware when installing the mounting bracket (C) as this will support the fan.

IMPORTANT: If using the angle mount, make sure open end of mounting bracket (C) is installed facing the higher point of the ceiling.

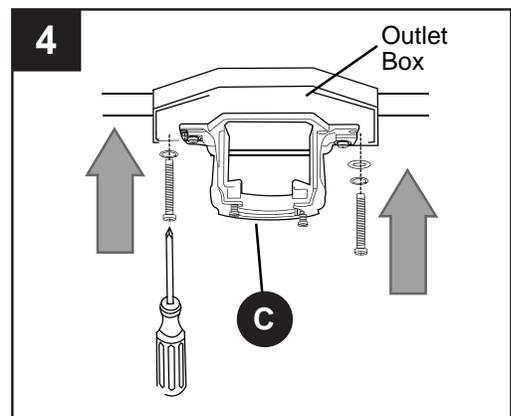

INITIAL INSTALLATION

5. Remove motor screws (K) and lock washers (L) from underside of motor and save for blade arm (H) attachment later on. [If there are plastic motor blocks installed with the motor screws (K) and lock washers (L), discard the plastic motor blocks.] (Fig. 5)

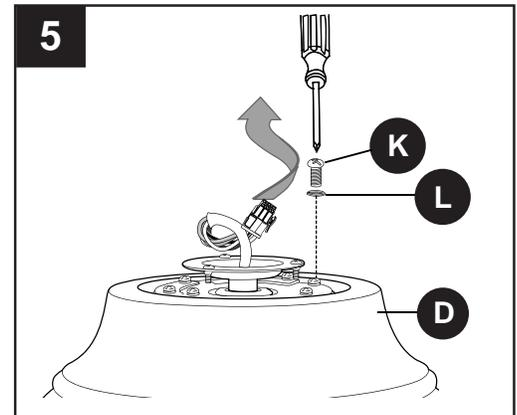

FAN MOUNTING

1. Remove pin (N) and clip (O) from motor housing yoke at top of motor housing (D) and partially loosen set screws. (Fig. 1)

***Helpful Hint:** Downrod style mounting is best suited for ceilings 8 ft. (2.44 m) high or higher. For taller ceilings you may want to use a longer downrod (sold separately) than the one provided. Angle style mounting is best suited for angled or vaulted ceilings. A longer downrod is sometimes necessary to ensure proper blade clearance.

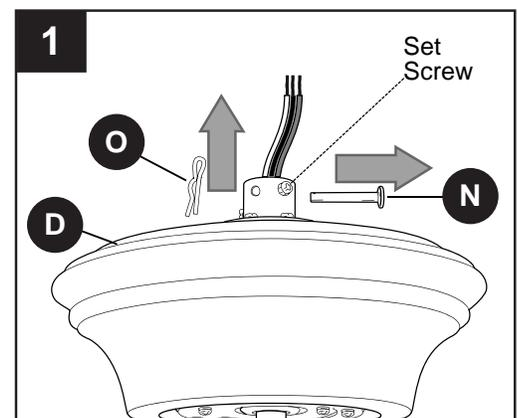

2. Insert downrod (A) through canopy (B), canopy cover (T), and yoke cover (F). [Note: Canopy cover (T) must be turned with the shiny side toward the motor housing (D).] Thread wires from motor housing (D) through downrod (A). (Fig. 2)

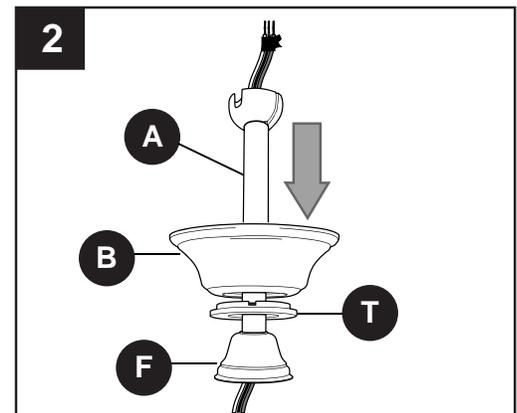

3. Slip downrod (A) into motor housing yoke, align holes and re-install pin (N) and clip (O). Re-tighten set screws in motor housing yoke and then tighten nuts. Slide yoke cover (F) down until it rests on top of motor housing (D). (Fig. 3)

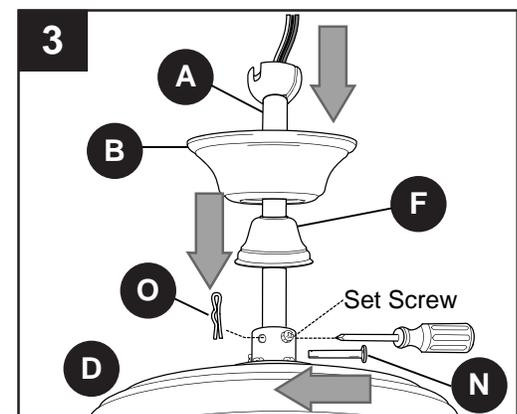

FAN MOUNTING

- Depending on the length of downrod (A) you use, you may need to cut the lead wires back to simplify the wiring. If you decide to cut back the lead wires, it is suggested that you do so in the following manner:

Take the lead wires and make sure that you have pulled them all the way through the top of the downrod (A). Start at the TOP of the ball on the downrod (A) and measure 8 in. of lead wire, and then cut the excess wire off with wire cutters. (Fig. 4)

Note: If you do *not* cut back the lead wires, **Steps 4 and 5 are not necessary and you may proceed to Step 6 instead.**

- If you decided to cut back the lead wires in Step 4, strip 1/2 in. of insulation from end of white wire. Twist stripped ends of each strand of wire within the insulation with pliers. (Fig. 5) Repeat Step 5 for black, blue (if applicable) and green wires.

- Install ball end of downrod (A) into mounting bracket (C) opening. Align slot in ball with tab in mounting bracket (C). (Fig. 6)

⚠ DANGER: Failure to align slot in ball with tab may result in serious injury or death.

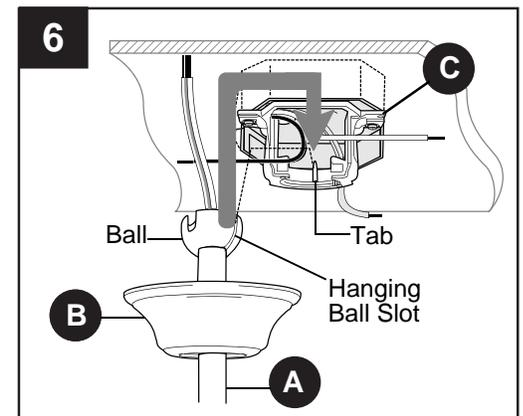
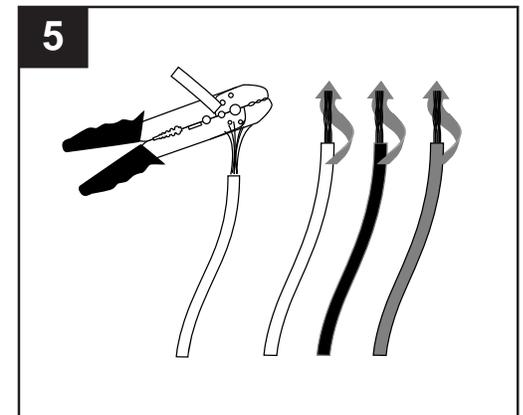
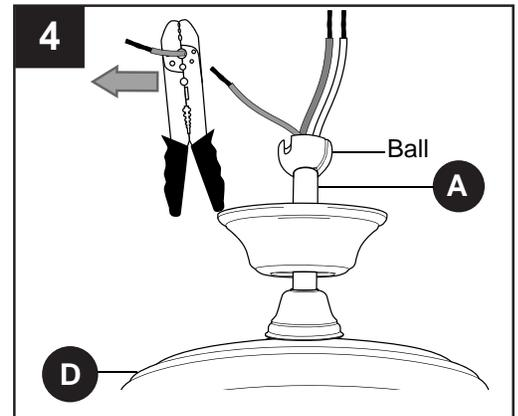

WIRING

⚠ WARNING: To reduce the risk of fire, electrical shock, or personal injury, wire connectors provided with this fan are designed to accept only one 12 gauge house wire and two lead wires from the fan. If your house wire is larger than 12 gauge or there is more than one house wire to connect to the two fan lead wires, consult an electrician for the proper size wire connectors to use.

⚠ CAUTION: Be sure outlet box is properly grounded and that a ground (green or bare) wire is present.

⚠ WARNING: If house wires are different colors than referred to in the following steps, stop immediately. A professional electrician is recommended to determine wiring.

1. Choose wiring diagram (Fig. 1A, Fig. 1B or Fig. 1C) that fits your situation and make appropriate wiring connections as follows: [**NOTE:** For each wire connection below, use one of the wire connectors (CC) provided, making sure to screw wire connector (CC) on in a clockwise direction.]

1A. FAN AND LIGHT CONTROLLED BY PULL CHAINS: Connect **BLACK** and **BLUE** wire from fan to **BLACK** wire from ceiling. Connect **WHITE** wire from fan to **WHITE** wire from ceiling. Connect all **GROUND (GREEN)** wires together from fan (on downrod and mounting bracket) to **BARE/GREEN** wire from ceiling. (Fig. 1A)

1B. FAN CONTROLLED BY PULL CHAIN, LIGHT BY WALL SWITCH: If you intend to control the fan light with a separate wall switch, connect **BLACK** wire from fan to **BLACK** wire from ceiling. Connect **BLUE** wire from fan to the **BLACK** wire from the independent wall switch for the light. Connect **WHITE** wire from fan to **WHITE** wire from ceiling. Connect all **GROUND (GREEN)** wires together from fan (on downrod and mounting bracket) to **BARE/GREEN** wire from ceiling. (Fig. 1B)

FAN AND LIGHT CONTROLLED BY PULL CHAINS

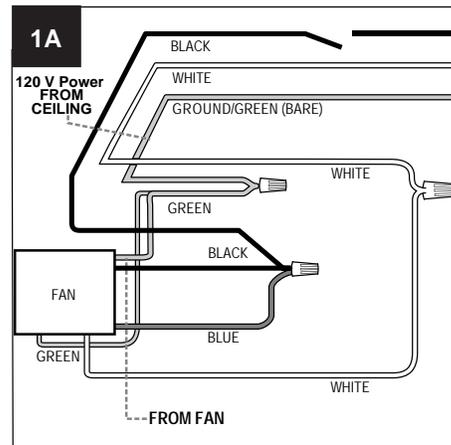

FAN CONTROLLED BY PULL CHAIN, LIGHT BY WALL SWITCH

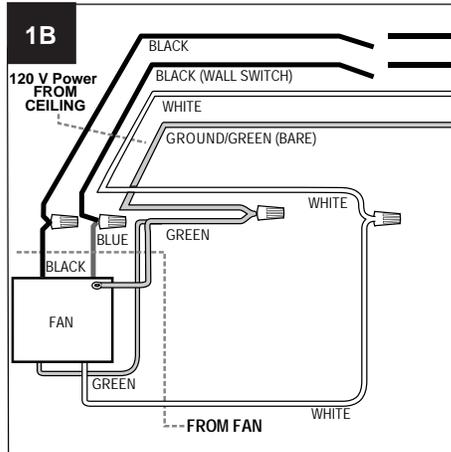

WIRING

1C. FAN AND LIGHT CONTROLLED BY TWO WALL SWITCHES: If you intend to control the fan and light with separate wall switches, connect **BLACK** wire from fan to **BLACK** wire from the independent wall switch for the fan. Connect **BLUE** wire from fan to the **BLACK** wire from the other independent wall switch for the light. Connect **WHITE** wire from fan to **WHITE** wire from ceiling. Connect all **GROUND (GREEN)** wires together from fan (on downrod and mounting bracket) to **BARE/GREEN** wire from ceiling. (Fig. 1C)

Note: Black wire is hot power for fan. Blue wire is hot power for light kit. White wire is common for fan and light kit. Green or bare wire is ground.

2. Wrap electrical tape around each individual wire connector (CC) down to the wire as shown in Fig. 2.

⚠ WARNING: Make sure no bare wire or wire strands are visible after making connections. Place green and white connections on opposite side of box from the black and blue (if applicable) connections.

Turn spliced/taped wires upward and gently push wires and wire connectors (CC) into outlet box.

Hardware Used

CC E3 Wire Connector x4

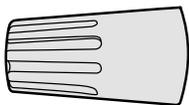

3. **IMPORTANT:** Using a full range dimmer switch to control fan speed will cause a loud humming noise from fan. To reduce the risk of fire or electrical shock, do NOT use a full range dimmer switch to control fan speed. (Fig. 3)

FAN AND LIGHT CONTROLLED BY TWO WALL SWITCHES

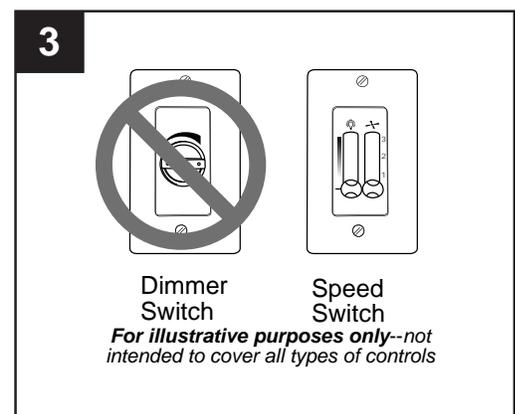
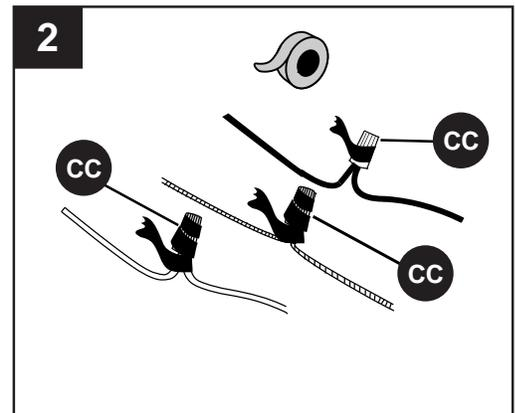
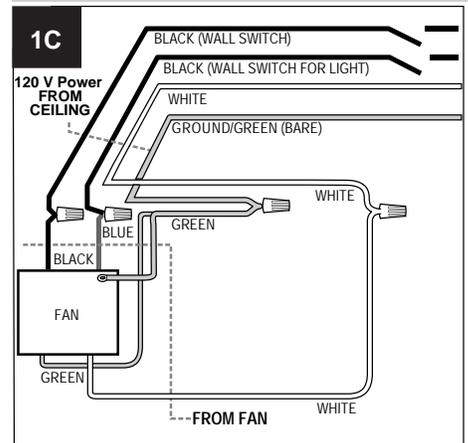

FINAL INSTALLATION

1. Locate two canopy mounting screws (M) on underside of mounting bracket (C) and remove canopy mounting screw (M) closest to the open end of of the mounting bracket (C). Partially loosen the other canopy mounting screw (M). Lift canopy (B) to mounting bracket (C). Place rounded part of slotted hole in canopy (B) over loosened canopy mounting screw (M) in mounting bracket (C) and push up. Twist canopy (B) to lock. Re-insert canopy mounting screw (M) that was removed, and then tighten both canopy mounting screws (M) securely. Slide canopy cover (T) up to canopy (B), aligning rounded part of slotted holes in canopy cover (T) with screwheads in bottom of canopy (B). Turn canopy cover (T) to the right (clockwise) until it stops. (Fig. 1)
2. Partially insert three blade screws (AA), along with three fiber blade washers (BB), to attach one blade arm (H) to a blade (I). Then, tighten each blade screw (AA) starting with the one in the middle. (Fig. 2) Repeat with remaining blades (I).

Hardware Used

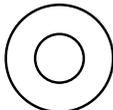
AA Blade Screw		x15
BB Fiber Blade Washer		x15

3. Locate motor screws (K) and lock washers (L) that were removed in Step 5 on page 7.

Insert two motor screws (K), along with lock washers (L), through one blade arm (H) to attach blade arm (H) to motor. Tighten motor screws (K) securely. (Fig. 3) Repeat with remaining blade arms (H), making sure to completely secure each blade arm (H) before proceeding with the next.

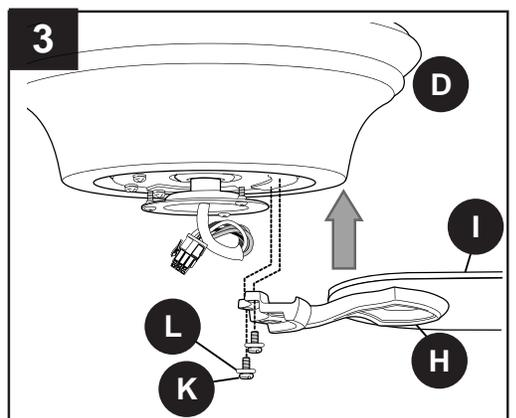
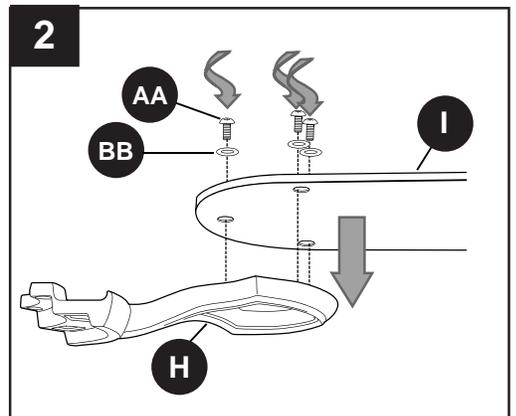
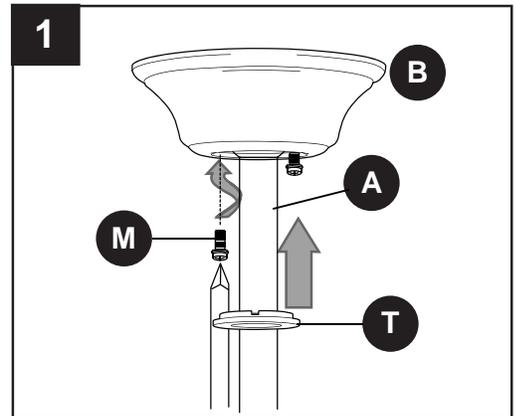

FINAL INSTALLATION

- Partially loosen two screws in motor plate on underside of motor and remove the other screw. Align slotted holes in fitter plate (E) with loosened screws on motor plate, allowing male plug from motor housing (D) to come through square hole in fitter plate (E). Twist fitter plate (E) to lock. Re-insert the screw that was removed and securely tighten all three screws. (Fig. 4)

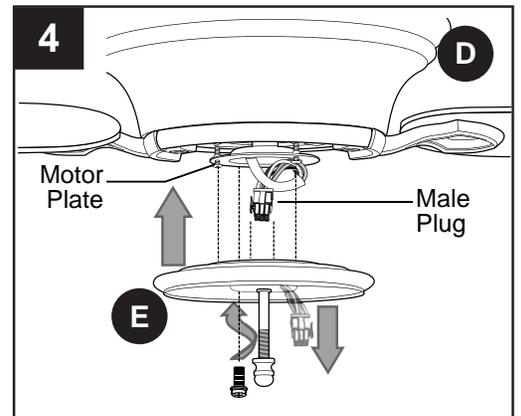

- Remove finial (R) from threaded rod on fitter plate (E). (Fig. 5) *Save finial (R) for later use.*

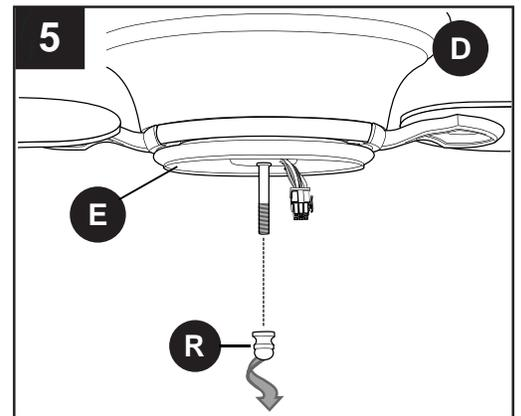

- Connect male plug from motor housing (D) to female plug from light kit fitter (G), matching up the colors on the male plug with the colors on the female plug for correct fit. Make sure plugs are connected completely. (Fig. 6)

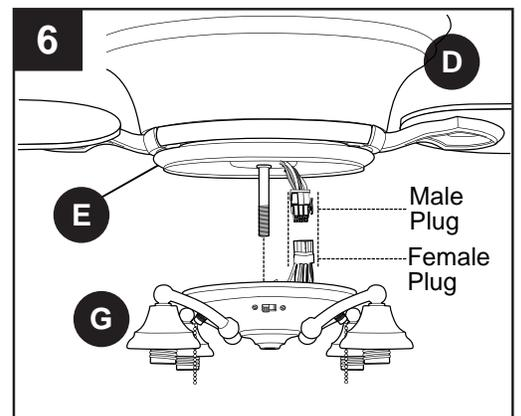

- Align hole in center of light kit fitter (G) with threaded rod on fitter plate (E) and push up gently until threaded rod comes through hole. Secure light kit fitter (G) with finial (R) that was previously removed. (Fig. 7)

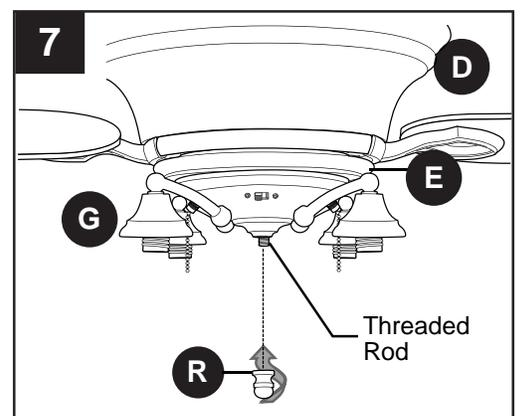

FINAL INSTALLATION

8. Remove socket rings (Q) from sockets. Attach glass shades (J) with socket rings (Q). (Fig. 8)

Note: Do not overtighten socket rings (Q) as glass may crack or break.

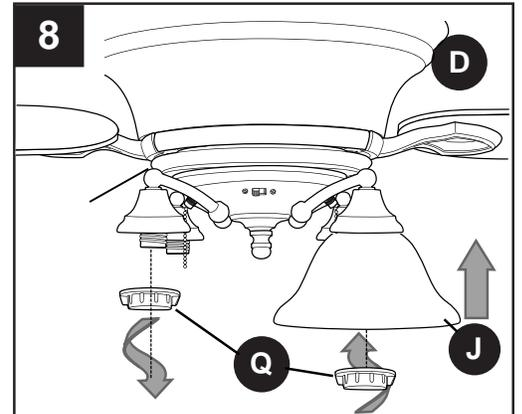

9. Install four candelabra base 40-watt max. bulbs (S) included. (Fig. 9)

Important: When you need to replace bulbs, please allow bulb(s) and glass shade(s) (J) to cool down before touching them.

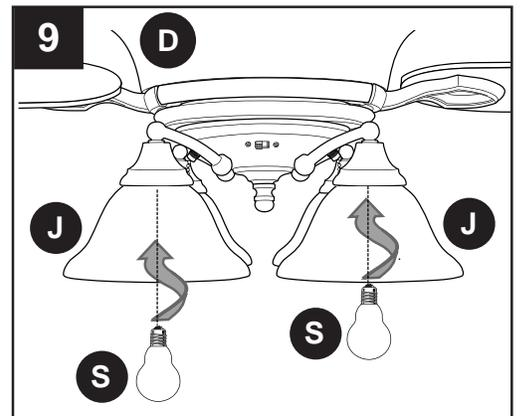

10. The pull chain extensions (P) supplied in one of the hardware packs or custom pull chain extensions (sold separately) may be attached to fan and light pull chains. (Fig. 10)

NOTE: This fan is remote control adaptable (remote control sold separately).

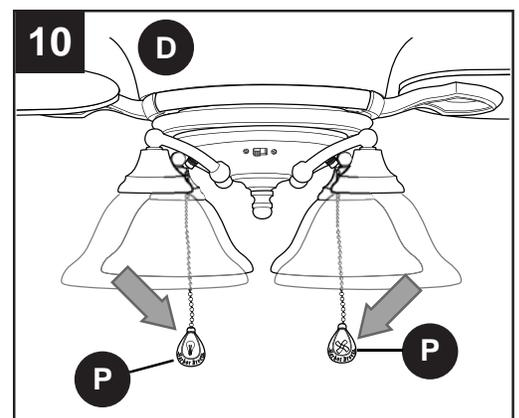

OPERATION INSTRUCTIONS

1. The pull chain labeled SPEED has four positions to control **fan** speed. One pull is HIGH, two is MEDIUM, three is LOW and four turns the fan OFF. (Fig. 1)

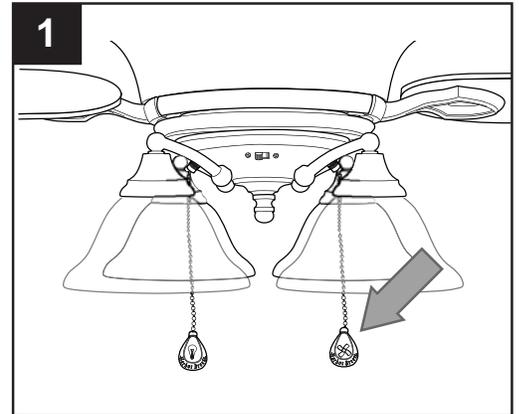

2. The pull chain labeled LIGHT is used to turn the **lights** ON or OFF. (Fig. 2)

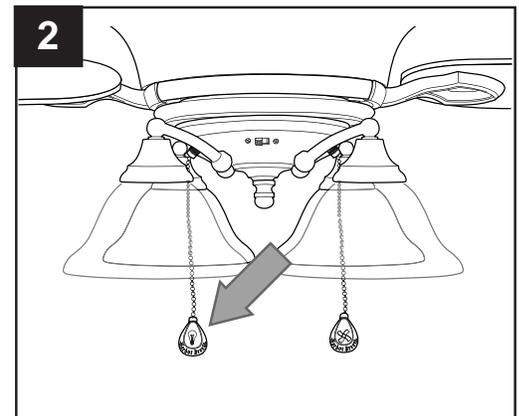

3. Use the fan reverse switch, located on the switch housing, to optimize your fan for seasonal performance. (Fig. 3) A ceiling fan will allow you to raise your thermostat setting in summer and lower your thermostat setting in winter without feeling a difference in your comfort.

Note: Wait for fan to stop before moving the reverse switch.

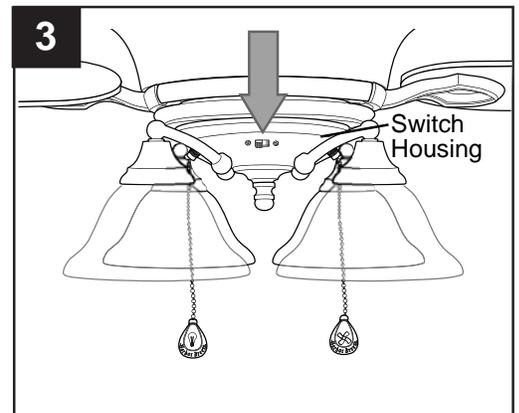

3A. In **warmer** weather, setting the reverse switch in the **LEFT** position will result in downward airflow creating a wind chill effect. (Fig. 3A)

3B. In **cooler** weather, setting the reverse switch in the **RIGHT** position will result in upward airflow that can help move stagnant, hot air off the ceiling area. (Fig. 3B)

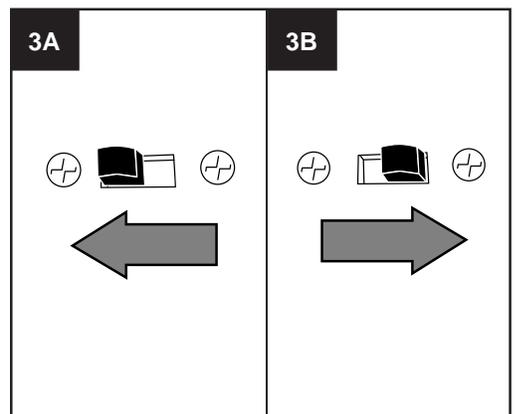

OPERATION INSTRUCTIONS

3C. **IMPORTANT:** Reverse switch must be set either **completely LEFT** or **completely RIGHT** for fan to function. If the reverse switch is set in the **middle** position (Fig. 3C), fan will not operate.

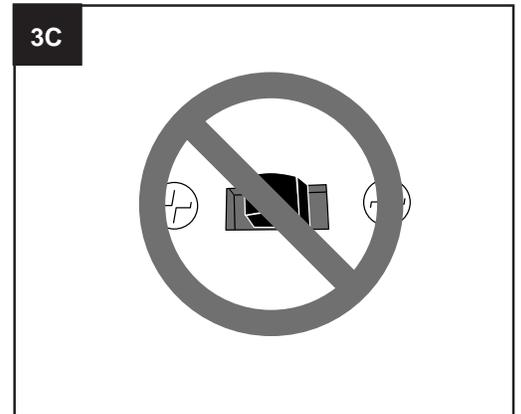

CARE AND MAINTENANCE

At least twice each year, lower canopy (B) to check downrod (A) assembly, and then tighten all screws on the fan. Clean motor housing (D) with only a soft brush or lint-free cloth to avoid scratching the finish. Clean blades (I) with a lint-free cloth. You may occasionally apply a light coat of furniture polish to wood blades for added protection.

Important: Shut off main power supply before beginning any maintenance. Do not use water or a damp cloth to clean the ceiling fan.

TROUBLESHOOTING

If you have any questions regarding the product please call customer service at **1-800-527-1292**, 8:30 a.m. - 5 p.m., CST, Monday - Friday.

⚠ Warning: Before beginning work, shut off the power supply to avoid electrical shock.

PROBLEM	POSSIBLE CAUSE	CORRECTIVE ACTION
Fan does not move.	<ol style="list-style-type: none"> 1. Reverse switch not engaged. 2. Power is off or fuse is blown. 3. Faulty wire connection. 4. Plugs not connected properly. 	<ol style="list-style-type: none"> 1. Push switch firmly either to the right or to the left. 2. Turn power on or check fuse. 3. Turn power off. Loosen canopy (B) and check all connections. 4. Check that male and female plugs in light kit fitter (G) are connected properly according to instructions on page 12.
Noisy operation.	<ol style="list-style-type: none"> 1. Blades (I) are loose. 2. Cracked blade (I). 3. Full range dimmer switch 4. Fan is new. 	<ol style="list-style-type: none"> 1. Tighten all blade screws (AA). 2. Replace blade (I). 3. Replace with an approved speed control device. 4. Allow fan a "break in" period of a few days, especially when running the fan at Medium and High speeds.

TROUBLESHOOTING

PROBLEM	POSSIBLE CAUSE	CORRECTIVE ACTION
Excessive wobbling.	<ol style="list-style-type: none"> 1. Blades (I) are loose. 2. Blade arms (H) incorrectly attached. 3. Unbalanced blades (I). 4. Fan not securely mounted. 5. Fan too close to vaulted ceiling. 6. Set screw(s) on motor housing yoke is (are) not tightened properly. 7. Set screw on hanging ball is not tightened properly. 	<ol style="list-style-type: none"> 1. Tighten all blade screws (AA). 2. Re-install blade arms (H). 3. Switch one blade (I) with a blade (I) from the opposite side. 4. Turn power off. Carefully loosen canopy (B) and verify that mounting bracket (C) is secure. 5. Use a longer downrod (A) or move fan to another location. 6. Tighten yoke set screw(s) securely. 7. Carefully loosen and lower canopy (B) and verify that set screw on hanging ball is tightened securely.
Fan operates but lights fail (if applicable).	<ol style="list-style-type: none"> 1. Bulb(s) not installed correctly. 2. Wires in canopy (B) not wired properly. 3. Wall switch to fan is off. 4. Plugs not connected properly. 	<ol style="list-style-type: none"> 1. Re-install bulb(s). 2. Check wires in canopy (B) and, if necessary, re-wire according to instructions on pages 9 and 10. 3. Make sure that wall switch to fan is on. 4. Check that male and female plugs in light kit fitter (G) are connected properly according to instructions on page 12.
Lights dim when turning fan and/or lights on.	<ol style="list-style-type: none"> 1. Fan is lamped with more than 190W and fan was turned off at wall switch, causing the wattage limiting device to re-set itself. 2. Fan is lamped with more than 190W causing the wattage limiting device in fan to re-set itself due to power outage. 	<ol style="list-style-type: none"> 1. No action necessary--fan will automatically re-set within 5 seconds after turning wall switch back on. 2. No action necessary--fan will automatically re-set within 5 seconds after turning power back on. <p>Note: In order to avoid this problem, fan may be lamped with bulbs totaling no more than than 190W.</p>

TROUBLESHOOTING

PROBLEM	POSSIBLE CAUSE	CORRECTIVE ACTION
Lights appear dimmer than they should.	1. Fan is lamped with more than 190W and wattage limiting device is reducing the amount of wattage produced by the light kit.	1. Lamp light kit with bulbs that total no more than 190W.

Note: A small amount of "wobble" is normal and should not be considered a defect.

WARRANTY

LIMITED LIFETIME WARRANTY: Litex Industries warrants this fan to be free from defects in workmanship and materials present at time of shipment from the factory for Lifetime limited from the date of purchase. This warranty applies only to the original purchaser. Litex Industries agrees to correct any defect at no charge or, at our option, replace the ceiling fan with a comparable or superior model.

To obtain warranty service, present a copy of your sales receipt as proof of purchase. All cost of removal and reinstallation are the express responsibility of the purchaser. Any damage to the ceiling fan by accident, misuse or improper installation, or by using parts not produced by the manufacturer of this fan or affixing accessories not produced by the manufacturer of this fan, are the purchaser's own responsibility. Litex Industries assumes no responsibility whatsoever for fan installation during the limited lifetime warranty. Any service performed by an unauthorized person will render the warranty invalid.

Due to varying climatic conditions, this warranty does not cover changes in brass finish, rusting, pitting, tarnishing, corroding or peeling. Brass finish fans maintain their beauty when protected from varying weather conditions. Any glass provided with this fan is not covered by the warranty.

Any replacement of defective parts for the ceiling fan must be reported within the first year from the date of purchase. For the balance of the warranty, call our customer service department at **(1-800-527-1292)** for return authorization and shipping instructions so that we may repair or replace the ceiling fan. Any fan or parts returned improperly packaged is/are the sole responsibility of the purchaser. There is no further express warranty. Litex Industries disclaims any and all implied warranties. The duration of any implied warranty which cannot be disclaimed is limited to the limited lifetime period as specified in our warranty. Litex Industries shall not be liable for incidental, consequential or special damages arising at or in connection with product use or performance except as may otherwise be accorded by law. This warranty gives you specific legal rights and you may also have other rights which vary from state to state. This warranty supersedes all prior warranties.

REPLACEMENT PARTS LIST

For replacement parts, call our customer service department at **1-800-527-1292**, 8:30 a.m. - 5:00 p.m., CST, Monday - Friday. When ordering parts, please have the Model # or Item # of the fan available, which can be found on page 1.

PART	DESCRIPTION
A	Downrod
B	Canopy
C	Mounting Bracket
E	Fitter Plate
F	Yoke Cover
G	Light Kit Fitter
H	Blade Arm
I	Blade
J	Glass Shade
K	Motor Screw
L	Lock Washer
M	Canopy Mounting Screw
N	Pin
O	Clip
P	Pull Chain Extension
Q	Socket Ring
R	Finial
T	Canopy Cover
AA	Blade Screw
BB	Fiber Blade Washer
CC	E3 Wire Connector

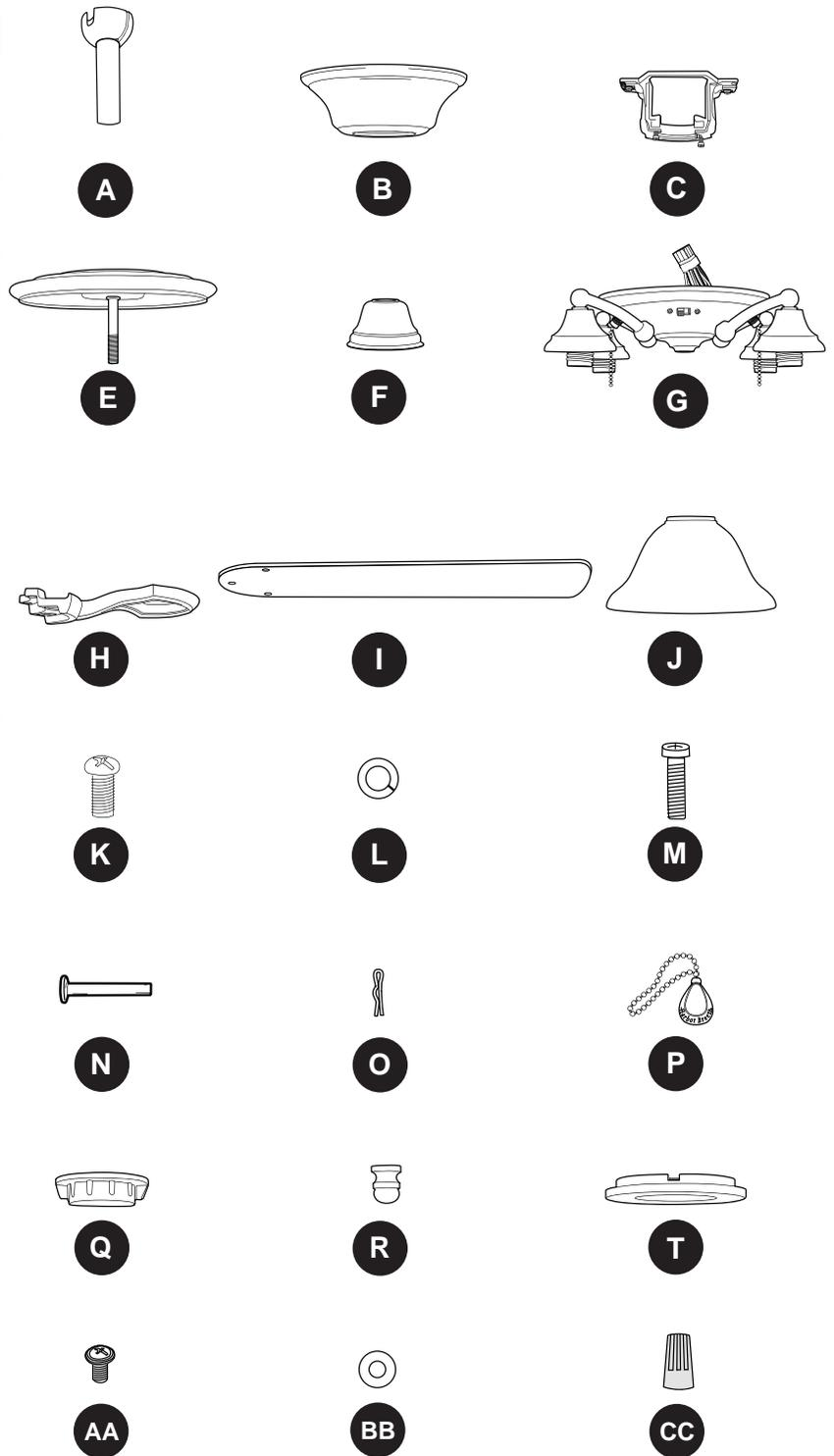



VENTILADOR DE TECHO BELLHAVEN II

MODELO #E-BLHII52RBZ5C4

Harbor Breeze® es marca registrada de LF, LLC. Reservados todos los derechos.

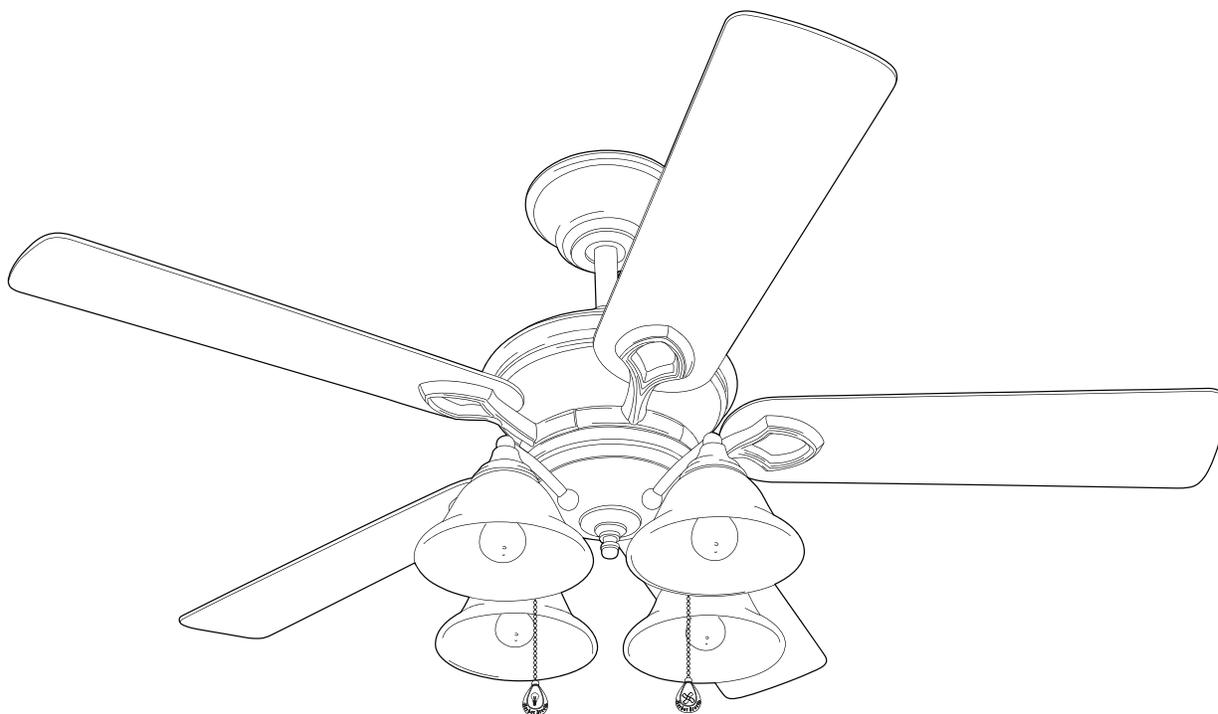

El reglamento federal requiere que un ventilador de techo con juego de luz fabricado o importado después del 1^{ro} de enero del 2009 limite el vatiage total que consume el juego de luz a 190W. Por lo tanto, este ventilador tiene un aparato que sirve para limitar el vatiage. Si pone bombillas en el juego de luz de este ventilador que suman más de 190W, el aparato que sirve para limitar el vatiage reducirá los vatios consumidos a 190W.

ADJUNTE SU RECIBO AQUI

Número de serie _____ Fecha de compra _____



¿Preguntas, problemas, faltan piezas? Antes de regresar a la tienda, llame o póngase en contacto con nuestro departamento de servicio al cliente al **1-800-527-1292**, de 8:30 a.m. a 5:00 p.m., hora central, de lunes a viernes.

INDICE DE MATERIAS

Información de seguridad	20 - 21
Contenido del paquete	22
Contenido de artículos de ferretería	23
Preparación	23
Instalación inicial	24 - 25
Montaje del ventilador	25 - 26
Conexión de los cables	27 - 28
Instalación final	29 - 31
Instrucciones de funcionamiento	32 - 33
Cuidado y mantenimiento	33
Localización de fallas	33 - 35
Garantía	36
Lista de piezas de repuestos	37



INFORMACION DE SEGURIDAD

POR FAVOR LEA Y GUARDE ESTAS INSTRUCCIONES

Por favor lea el instructivo entero antes de tratar de ensamblar, instalar o hacer funcionar el producto. Si tiene alguna pregunta acerca del producto, por favor llame al servicio al cliente al **1-800-527-1292**, de 8:30 a.m. a 5:00 p.m., hora central, de lunes a viernes.

- No deseche la caja del ventilador ni la goma espuma incluida. Si hay que mandar el ventilador a la fábrica por alguna reparación, se debe enviar en su paquete original para asegurar la protección apropiada contra daños que podrían exceder la causa inicial por la cual se devolvió.
- Asegúrese de que todas las conexiones eléctricas cumplen con los códigos y las ordenanzas locales, con el Código Nacional Eléctrico (NEC, por sus siglas en inglés), y ANSI/NFPA 70-199. Contrate un electricista calificado o consulte una guía de instalación eléctrica de hágalo usted mismo, disponible en Lowe's, si no está familiarizado con la instalación eléctrica.
 - Asegúrese de que el lugar de instalación que usted escogió tiene un mínimo de 2,13 m de desde las paletas hasta el piso y que la punta de las paletas quede a por lo menos 76,2 cm de cualquier obstrucción.
 - Después de instalar el ventilador, verifique que todas las conexiones estén seguras para que no se caiga el ventilador.
- El peso neto del ventilador con el juego de luz es de: 11 kg.

ADVERTENCIAS



Para reducir el riesgo de incendio, choque eléctrico o daño corporal, sujete el ventilador a una caja de salida marcada "Aceptable para sostener ventilador" ("ACCEPTABLE FOR FAN SUPPORT" en inglés) y use los tornillos de montaje proporcionados con la caja de salida. La mayoría de las cajas de salida que se usan comúnmente para sostener aparatos de alumbrado no son aceptables para sostener ventiladores y es posible que sea necesario reemplazarla. Consulte con un electricista calificado si tiene alguna duda. Asegure la caja de salida directamente a la estructura del edificio. La caja de salida y el soporte deben ser capaces de sostener el peso móvil del ventilador (por lo menos 15,88 kg). NO use una caja de salida plástica.

Para reducir el riesgo de daño corporal, es posible que sea necesario usar guantes al manejar las piezas del ventilador que tengan bordes afilados.

Para reducir el riesgo de incendio, choque eléctrico o daño corporal, los conectores para cable provistos con este ventilador son diseñados para aceptar sólo un cable de calibre 12 de la casa y dos cables principales del ventilador. Si el calibre del cable de la casa es superior al 12 o hay más de un cable de la casa para conectar a los cables principales del ventilador, consulte con un electricista para informarse sobre el tamaño correcto de conectores para cable que se debe usar.

Para reducir el riesgo de incendio o un choque eléctrico, no use el ventilador con ningún control de velocidad de estado sólido ni controle la velocidad del ventilador con un interruptor con reductor de luz de gama completa.

Para reducir el riesgo de incendio, choque eléctrico o lesión personal, no doble brazos de las paletas mientras las esté instalando, ni cuando esté balanceando las paletas ni cuando esté limpiando el ventilador. No inserte objetos entre las paletas giratorias del ventilador.

Para reducir el riesgo de lesión personal, use **sólo** las piezas provistas con este ventilador. **Al usar piezas *DISTINTAS* a las provistas con este ventilador se invalidará la garantía.**

PRECAUCIONES

Antes de proseguir, desconecte la electricidad, quitando los fusibles o cortando el suministro de energía de los circuitos para evitar un choque eléctrico.

Lea todas las instrucciones y la información de seguridad antes de instalar su ventilador nuevo. Revise los diagramas de ensamblaje acompañantes.

CONTENIDO DEL PAQUETE

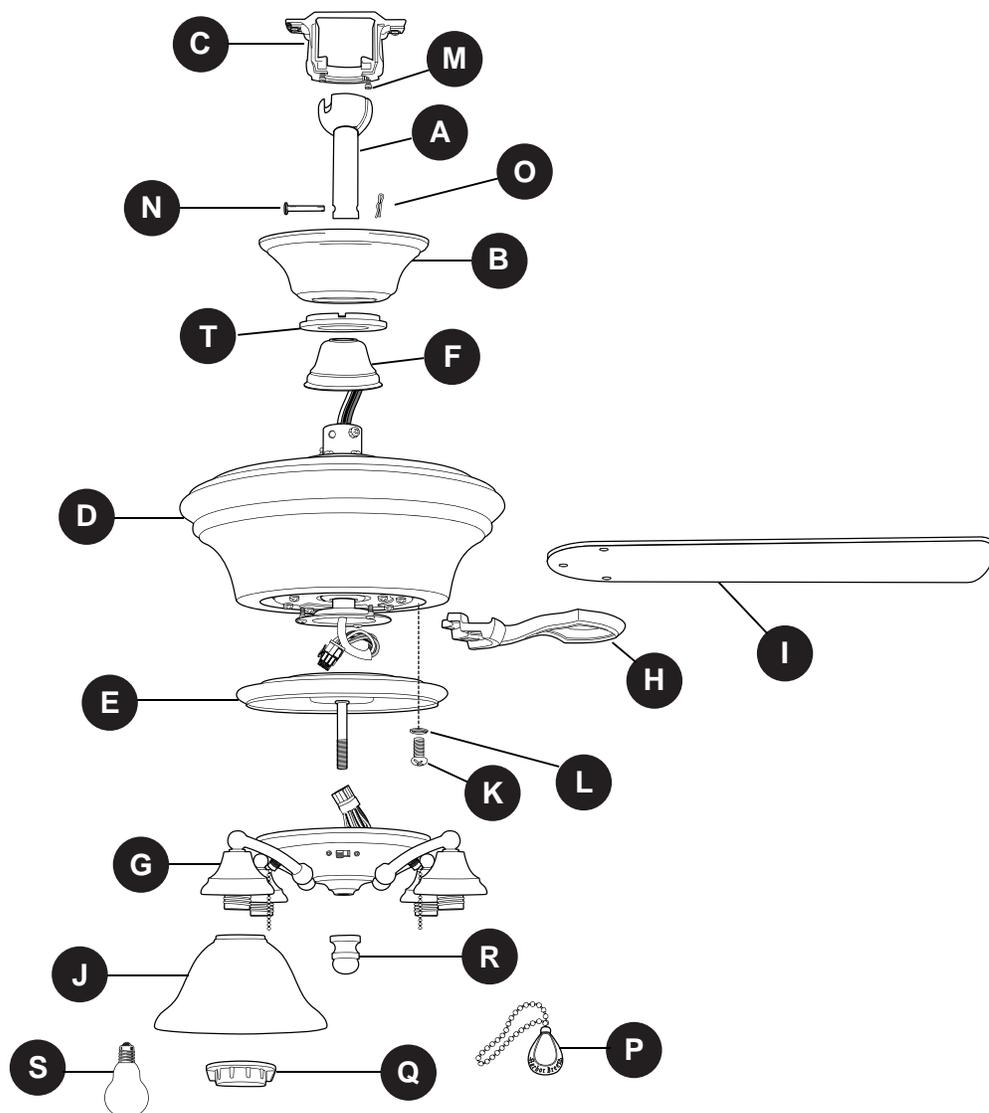

PIEZA	DESCRIPCION	CANTIDAD
A	Vástago	1
B	Cubierta	1
C	Soporte de montaje	1
D	Bastidor del motor	1
E	Placa de conexión	1
F	Cubierta del yugo	1
G	Conector para el juego de luz	1
H	Brazo para la paleta	5
I	Paleta	5
J	Pantalla de vidrio	4
K	Tornillo del motor (preensamblado)	10
L	Arandela de seguridad (preensamblada)	10
M	Tornillo para montaje de la cubierta (preensamblado)	2

PIEZA	DESCRIPCION	CANTIDAD
N	Clavija (preensamblada)	1
O	Sujetador (preensamblado)	1
P	Extensión para la cadena de encendido	2
Q	Anillo de portalámpara (preensamblado)	4
R	Adorno con rosca (preensamblado)	1
S	Bombilla de base candelabro	4
T	Decoración para la cubierta	1

⚠ RECORDATORIO IMPORTANTE: Se tienen que utilizar las piezas provistas con este ventilador para una instalación adecuada y su seguridad. **⚠**

CONTENIDO DE ARTICULOS DE FERRETERIA (se muestra en tamaño natural)

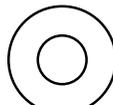
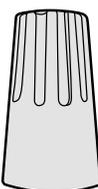
 	 	 
Tornillo para la paleta	Arandela de fibra para la paleta	Conector para cable E3
Ctd. 15	Ctd. 15	Ctd. 4

PREPARACION

Antes de empezar con el ensamblaje e instalación del producto, asegúrese de tener todas las piezas. Compare las piezas con la lista de contenido de artículos de ferretería más arriba. Si falta alguna pieza o se encuentra dañada, no trate de ensamblar, instalar o hacer funcionar el producto. Póngase en contacto con el departamento de servicio al cliente para piezas de repuesto.

Tiempo estimado para la instalación: 120 minutos

Herramientas necesarias para el ensamblaje (no incluidas): Cinta aislante, destornillador Phillips, alicate, gafas protectoras, escalera portátil y pela cables

Herramientas opcionales (no incluidas): Lámpara probador CA, cinta de medir, guía de instalación eléctrica de hágalo usted mismo (disponible en Lowe's) y cortaalambres

Bombillas necesarias (incluidas): 4 bombillas de base candelabro de 40 vatios máx.

⚠ PELIGRO: Cuando utilice una caja de salida existente, asegúrese de que la caja de salida esté firmemente sujeta a la estructura del edificio para que pueda sostener el peso total del ventilador. El no hacer esto puede resultar en graves daños o la muerte. La estabilidad de la caja de salida es esencial para minimizar tambaleo y ruido en el ventilador una vez que se haya terminado la instalación.

⚠ PRECAUCION: Asegúrese de que la caja de salida esté conectada a tierra correctamente y que haya un conductor a tierra (cable verde o pelado).

Después de abrir la parte superior de la caja de cartón, saque el paquete de ferretería para montaje de las inserciones de goma espuma. Saque el motor del empaquetado y póngalo en la alfombra o sobre la goma espuma para evitar daño al acabado.

⚠ PRECAUCION: Cuidadosamente verifique que todos los tornillos, los pernos y las tuercas en el motor del ventilador están seguros.

INSTALACION INICIAL

1. Apague todos los disyuntores del circuito y el interruptor de pared a la línea de suministro de electricidad del ventilador. (Fig. 1)

⚠ PELIGRO: El no desconectar el suministro de electricidad antes de la instalación puede resultar en daños graves o la muerte.

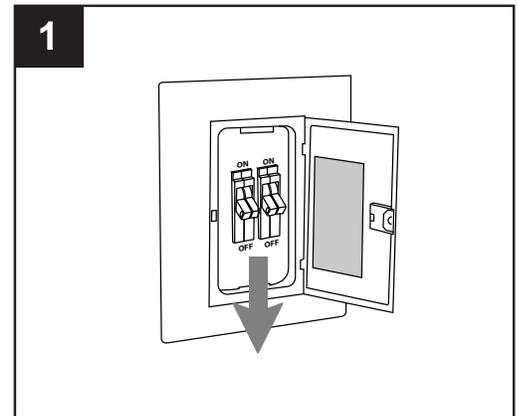

2. Determine el método de montaje. (Fig. 2)

A. Montaje normal

B. Montaje en ángulo

Importante: Cuando use el montaje en ángulo, asegúrese de que el ángulo del techo no tenga una inclinación mayor de 19°.

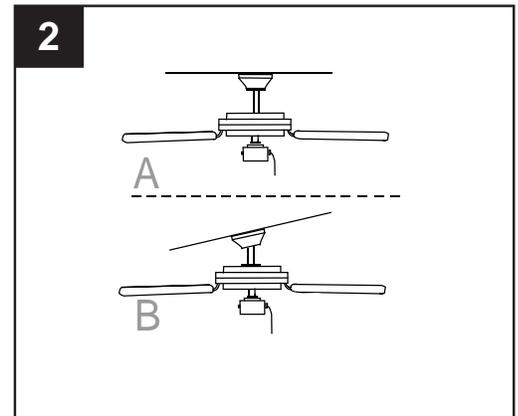

3. Asegúrese de que las paletas (I) del ventilador queden a por lo menos 76,2 cm de cualquier obstrucción. Verifique la longitud del vástago (A) para asegurarse de que las paletas (I) queden a por lo menos 2,13 m arriba del nivel del piso. (Fig. 3)

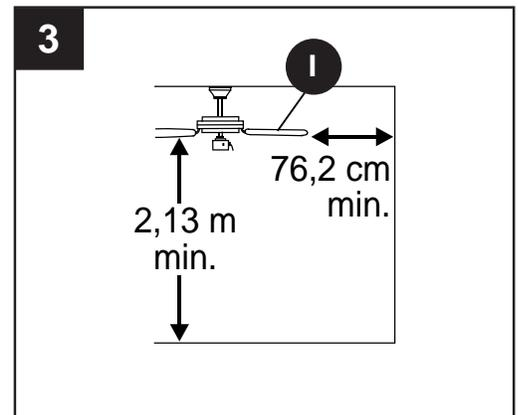

4. Asegure el soporte de montaje (C) a la caja de salida con los tornillos, las arandelas de resorte, y las arandelas planas provistos con la caja de salida. (Fig. 4)

***Nota:** Es muy importante usar los artículos de ferretería correctos al instalar el soporte de montaje (C) puesto que sirve para sostener el ventilador.

IMPORTANTE: Si usa el montaje en ángulo, asegúrese de instalar el soporte de montaje (C) con la abertura orientada hacia el punto más alto del techo.

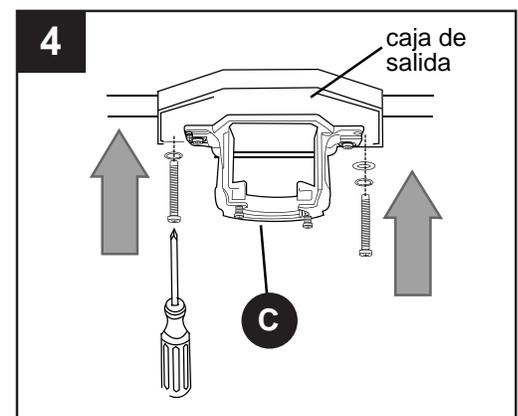

INSTALACION INICIAL

5. Saque los tornillos del motor (K) y las arandelas de seguridad (L) del lado inferior del motor y guárdelos para sujetar los brazos para las paletas (H) más adelante. [Si hay también soportes de plástico del motor instalados con los tornillos del motor (K) y las arandelas de seguridad (L), deseche los soportes de plástico.] (Fig. 5)

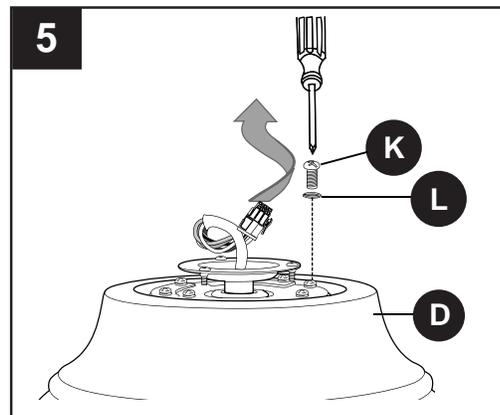

MONTAJE DEL VENTILADOR

1. Quite la clavija (N) y el sujetador (O) del yugo del motor en la parte superior del bastidor del motor (D) y afloje parcialmente los tornillos de fijación. (Fig. 1)

***Consejo útil:** El montaje con vástago es más adecuado para techos de 2,44 m o más altos. Para techos de mayor altura, quizás usted prefiera usar un vástago más largo (a la venta por separado) del provisto. El montaje en ángulo es más adecuado para techos en ángulo o abovedados. A veces se necesitará un vástago más largos para asegurar el espacio adecuado para las paletas del ventilador.

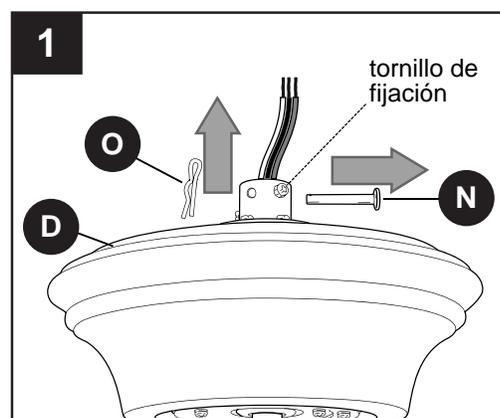

2. Introduzca el vástago (A) en la cubierta (B), la decoración para la cubierta (T), y la cubierta del yugo (F). [Nota: Se tiene que voltear la decoración para la cubierta (T) para que el lado brillante dé a/ bastidor del motor (D).] Pase los cables del bastidor del motor (D) por el vástago (A). (Fig. 2)

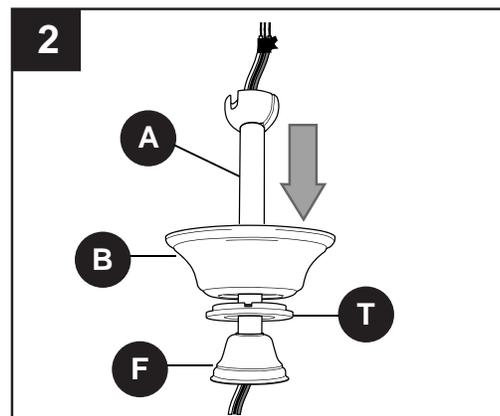

3. Coloque el vástago (A) dentro del yugo del motor, alinee los agujeros y vuelva a instalar la clavija (N) y el sujetador (O). Vuelva a ajustar los tornillos de fijación en el yugo del bastidor del motor y luego apriete las tuercas. Baje la cubierta del yugo (F) hasta que se apoye en el bastidor del motor (D). (Fig. 3)

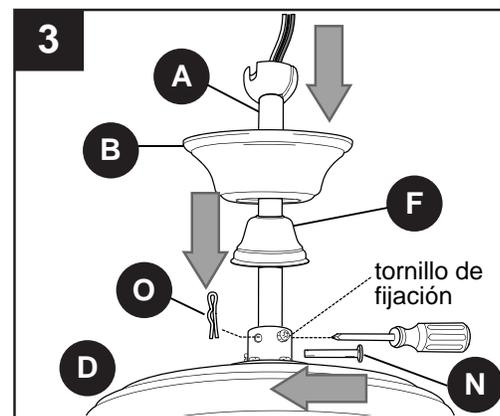

MONTAJE DEL VENTILADOR

- Dependiendo del largo del vástago (A) que use, es posible que tenga que cortar los cables principales para facilitar la conexión de cables. Si usted elige cortar los cables principales, se le sugiere hacerlo de la manera que sigue:

Toma los cables principales y asegúrese de que los haya jalado completamente por la parte superior del vástago (A). Comience en la parte SUPERIOR de la bola en el vástago (A) y mida 20,5 cm de cable principal, y luego corte el cable en exceso con cortaalambres. (Fig. 4)

NOTA: Si *no* va a cortar los cables principales, **los pasos 4 y 5 no son necesarios y se puede continuar con el paso 6 en su lugar.**

- Si decide por cortar los cables principales en el paso 4, pele 1,5 cm de material aislante del extremo del cable blanco. Retuerza los extremos pelados de cada filamento dentro del material aislante con alicate. (Fig. 5) Repita el paso 5 para los cables negros, azules (si aplica) y verdes.

- Instale el extremo de la bola del vástago (A) en la abertura del soporte de montaje (C). Alinee la ranura de la bola con la lengüeta del soporte de montaje (C). (Fig. 6)

⚠ PELIGRO: El no alinear la lengüeta con la ranura de la bola puede ser causa de graves daños o de muerte.

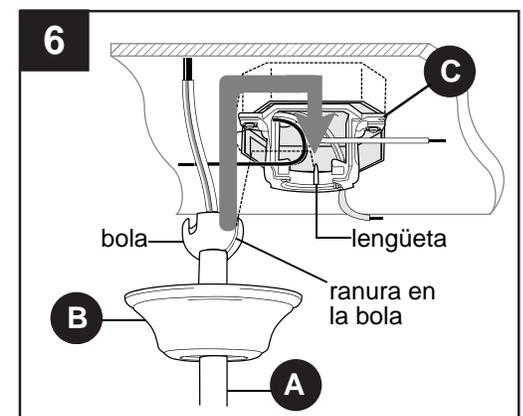
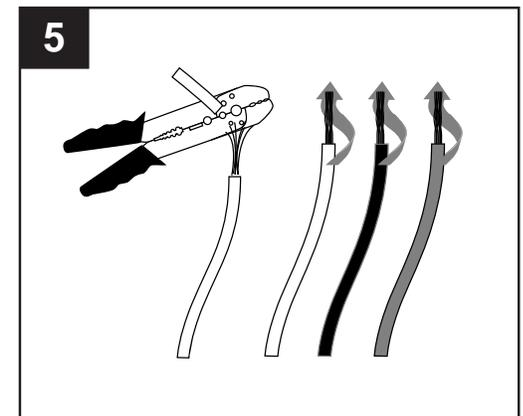
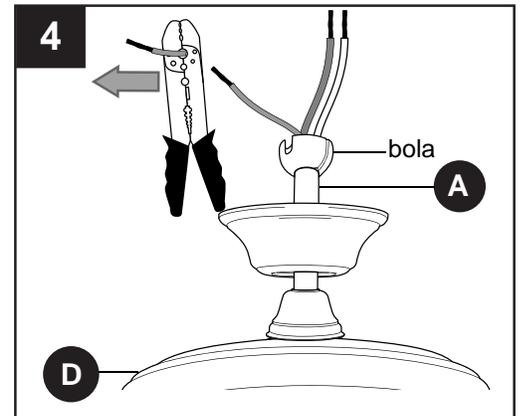

CONEXION DE LOS CABLES

⚠️ ADVERTENCIA: Para reducir el riesgo de incendio, choque eléctrico o daño corporal, los conectores para cable provistos con este ventilador son diseñados para aceptar sólo un cable de calibre 12 de la casa y dos cables principales del ventilador. Si el calibre del cable de la casa es superior al 12 o hay más de un cable de la casa para conectar a los cables principales del ventilador, consulte con un electricista para informarse sobre el tamaño correcto de conectores para cable que se debe usar.

⚠️ PRECAUCION: Asegúrese de que la caja de salida esté conectada a tierra correctamente y que haya un conductor a tierra (cable verde o pelado).

⚠️ ADVERTENCIA: Si los cables de la casa son de colores diferentes a los mencionados en los siguientes pasos, suspenda el trabajo inmediatamente. Se recomienda que un electricista profesional determine la instalación eléctrica que se debe hacer.

1. Escoja el diagrama de instalación eléctrica (Fig. 1A, Fig. 1B o Fig. 1C) que corresponde a su situación y haga las conexiones apropiadas según lo que sigue: **[NOTA:** Para cada conexión de cable que se va a hacer a continuación, use uno de los conectores para cable (CC) provistos, asegurándose de atornillar el conector para cable (CC) en el sentido de las agujas del reloj.]

1A. VENTILADOR Y LUZ CONTROLADOS POR CADENAS DE ENCENDIDO: Conecte el cable **NEGRO** y el **AZUL** del ventilador al cable **NEGRO** del techo. Conecte el cable **BLANCO** del ventilador al cable **BLANCO** del techo. Conecte todos los **CONDUCTORES A TIERRA** (cables **VERDES**) del ventilador (en el vástago y el soporte de montaje) al cable **PELADO/VERDE** del techo. (Fig. 1A)

1B. VENTILADOR CONTROLADO POR CADENA DE ENCENDIDO, LUZ POR INTERRUPTOR DE PARED: Si usted piensa controlar la luz del ventilador con un interruptor distinto, conecte el cable **NEGRO** del ventilador al cable **NEGRO** del techo. Conecte el cable **AZUL** del ventilador al cable **NEGRO** que corresponde al interruptor independiente. Conecte el cable **BLANCO** del ventilador al cable **BLANCO** del techo. Conecte todos los **CONDUCTORES A TIERRA** (cables **VERDES**) del ventilador (en el vástago y el soporte de montaje) al cable **PELADO/VERDE** del techo. (Fig. 1B)

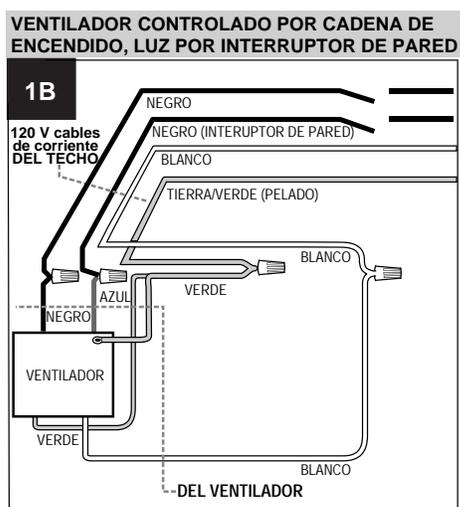
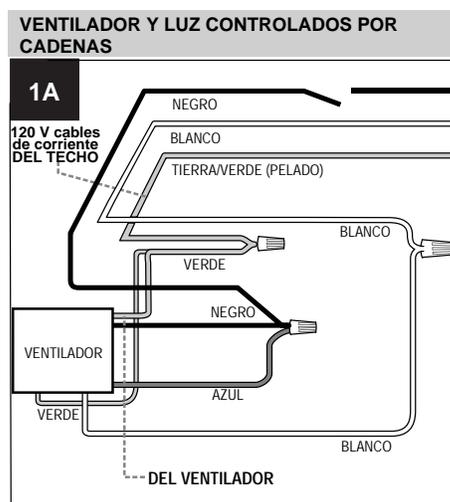

CONEXION DE LOS CABLES

1C. VENTILADOR Y LUZ CONTROLADOS POR DOS INTERRUPTORES DE PARED: Si usted piensa controlar la luz y el ventilador con interruptores distintos, conecte el cable **NEGRO** del ventilador al cable **NEGRO** que corresponde al interruptor independiente del ventilador. Conecte el cable **AZUL** del ventilador al cable **NEGRO** que corresponde al otro interruptor independiente para la luz. Conecte el cable **BLANCO** del ventilador al cable **BLANCO** del techo. Conecte todos los **CONDUCTORES A TIERRA** (cables **VERDES**) del ventilador (en el vástago y el soporte de montaje) al cable **PELADO/VERDE** del techo. (Fig. 1C)

Nota: El cable negro es positivo (conduce energía eléctrica) del ventilador. El cable azul es positivo (conduce energía eléctrica) del juego de luz. El cable blanco es tanto para el ventilador como para el juego de luz. El cable verde o pelado es el que hace tierra.

2. Ponga cinta aislante en cada conector para cable (CC) por separado como se muestra en la Fig. 2.

⚠ ADVERTENCIA: Asegúrese de que no se vean cables pelados ni filamentos después de hacer las conexiones. Coloque las conexiones verdes y blancas en la caja al lado opuesto de las negras y azules (si aplica).

Voltee los cables empalmados (que tienen cinta aislante) hacia arriba y con cuidado meta los cables y los conectores para cable (CC) dentro de la caja de salida.

Artículos de ferretería que se usaron

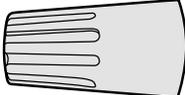
CC Conector para cable E3  x4

3. **IMPORTANTE:** El usar un interruptor con reductor de luz de gama completa para controlar la velocidad del ventilador causará un zumbido recio en el ventilador. Para reducir el riesgo de incendio o choque eléctrico, **NO** use un interruptor con reductor de luz de gama completa para controlar la velocidad del ventilador. (Fig. 3)

VENTILADOR Y LUZ CONTROLADOS POR DOS INTERRUPTORES DE PARED

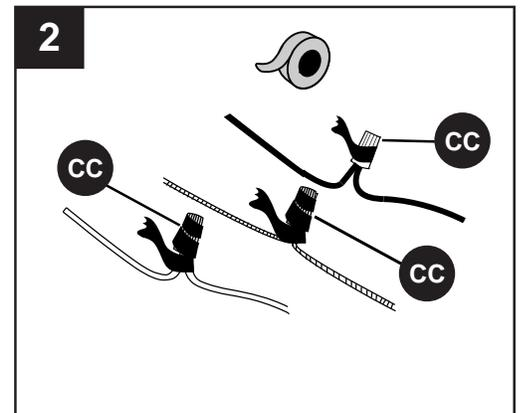
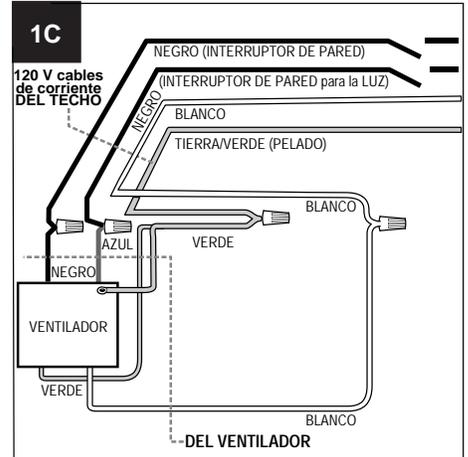

INSTALACION FINAL

1. Localice los dos tornillos para montaje de la cubierta (M) en la parte inferior del soporte de montaje (C) y quite el tornillo para montaje de la cubierta (M) que está localizado más cerca del extremo abierto del soporte de montaje (C). Afloje parcialmente el otro tornillo para montaje de la cubierta (M). Eleve la cubierta (B) hasta el soporte de montaje (C). Ponga la parte redondeada del agujero con ranura en la cubierta (B) encima del tornillo para montaje de la cubierta (M) aflojado en el soporte de montaje (C) y empuje hacia arriba. Gire la cubierta (B) para cerrarla. Vuelva a introducir el tornillo para montaje de la cubierta (M) que se quitó, y luego apriete bien ambos tornillos para montaje de la cubierta (M). Suba la decoración para la cubierta (T) hasta la cubierta (B), alineando la parte redondeada de los agujeros con ranura en la decoración para la cubierta (T) con las cabezas de tornillo en el fondo de la cubierta (B). Gire la decoración para la cubierta (T) a la derecha (en el sentido de las agujas del reloj) hasta que ya no gire. (Fig. 1)

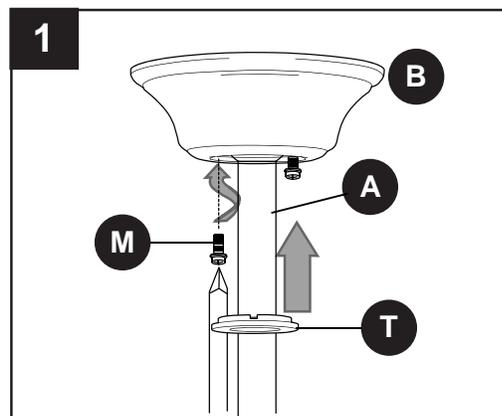

2. Parcialmente introduzca tres tornillos para la paleta (AA), junto con tres arandelas de fibra para la paleta (BB), para sujetar un brazo para la paleta (H) a una paleta (I). Luego, apriete cada tornillo para la paleta (AA), empezando con el de en medio. (Fig. 2) Repita esto con las demás paletas (I).

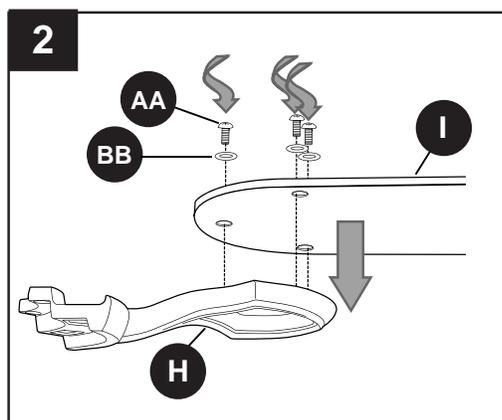

Artículos de ferretería que se usaron

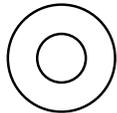
- | | | | |
|-----------|----------------------------------|---|-----|
| AA | Tornillo para la paleta |  | x15 |
| BB | Arandela de fibra para la paleta |  | x15 |

3. Localice los tornillos del motor (K) y las arandelas de seguridad (L) que se quitaron en el paso 5 de la página 25.

Introduzca dos tornillos del motor (K), junto con las arandelas de seguridad (L), en uno de los brazos para la paleta (H) para sujetar el brazo para la paleta (H) al motor. Apriete bien los tornillos del motor (K). (Fig. 3) Repita esto con los demás brazos para las paletas (H), asegurándose de asegurar cada brazo para la paleta (H) antes de seguir con el próximo.

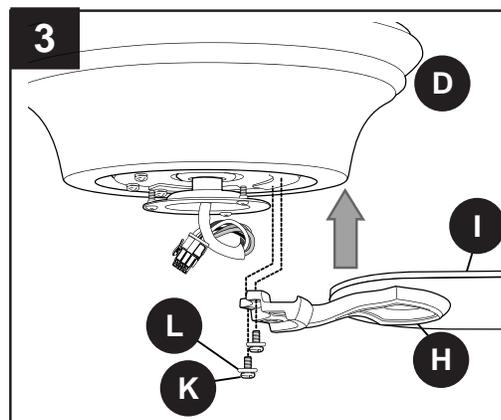

INSTALACION FINAL

- Parcialmente afloje dos tornillos en la placa del motor en la parte inferior del motor y quite el otro tornillo. Alinee los agujeros con ranura en la placa de conexión (E) con los tornillos aflojados en la placa del motor, dejando que el enchufe macho del bastidor del motor (D) pase por el agujero cuadrado en la placa de conexión (E). Gire la placa de conexión (E) para cerrarla. Vuelva a introducir el tornillo que se quitó y apriete bien los tres tornillos. (Fig. 4)

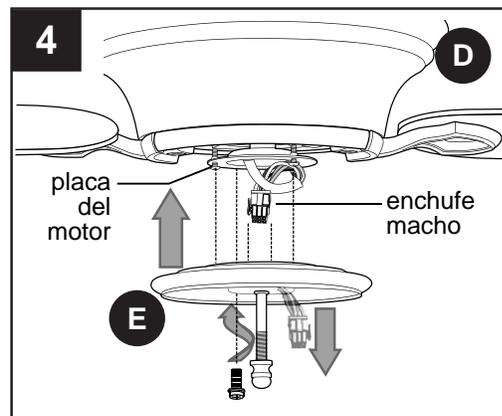

- Quite el adorno con rosca (R) de la varilla roscada en la placa de conexión (E). (Fig. 5) *Guarde el adorno con rosca (R) para uso más adelante.*

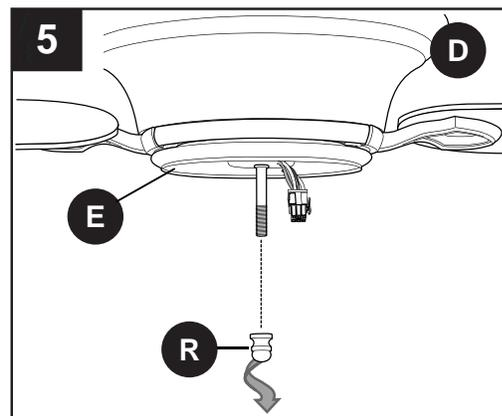

- Conecte el enchufe macho del bastidor del motor (D) al enchufe hembra del conector para juego de luz (G), haciendo coincidir los colores en el enchufe macho con los del enchufe hembra para que se conecten correctamente. Asegúrese de que los enchufes se conecten bien. (Fig. 6)

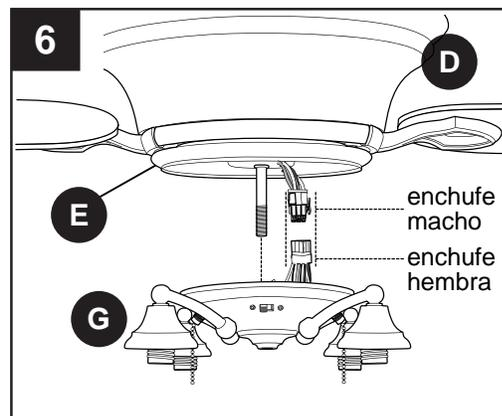

- Alinee el agujero de en medio del conector para el juego de luz (G) con la varilla roscada en la placa de conexión (E) y con cuidado empuje hacia arriba hasta que la varilla roscada pase por el agujero. Asegure el conector para el juego de luz (G) con el adorno con rosca (R) que se quitó anteriormente. (Fig. 7)

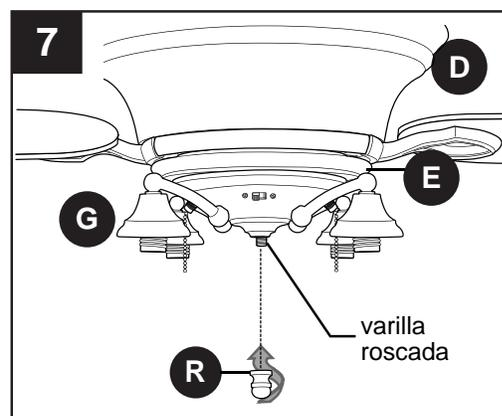

INSTALACION FINAL

8. Quite los anillos del portalámpara (Q) de los portalámparas. Sujete las pantallas de vidrio (J) con los anillos del portalámpara (Q). (Fig. 8)

Nota: No apriete los anillos del portalámpara (Q) demasiado porque el vidrio se puede rajarse o romper.

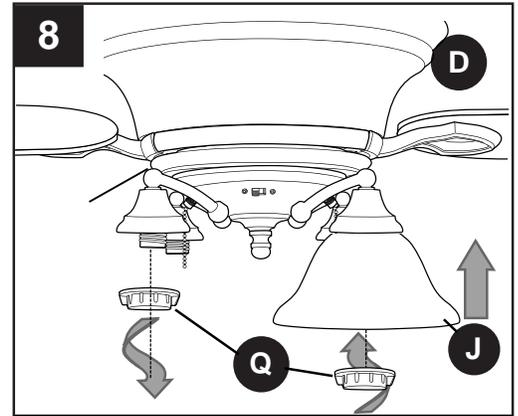

9. Instale las cuatro bombillas de 40 vatios máx. (S) incluidas. (Fig. 9)

Importante: Cuando necesite reemplazar las bombillas, por favor permita que se enfríen la(s) bombilla(s) y la(s) pantalla(s) de vidrio (J) antes de tocarlas.

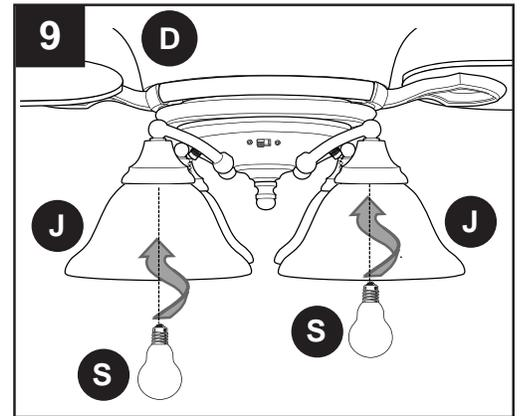

10. Se pueden fijar las extensiones para las cadenas de encendido (P) provistas en uno de los paquetes de artículos de ferretería a las cadenas de encendido para el ventilador y la luz o usar extensiones para cadenas de encendido hechas a medida (a la venta por separado). (Fig. 10)

NOTA: Este ventilador es adaptable para usar con control remoto (a la venta por separado).

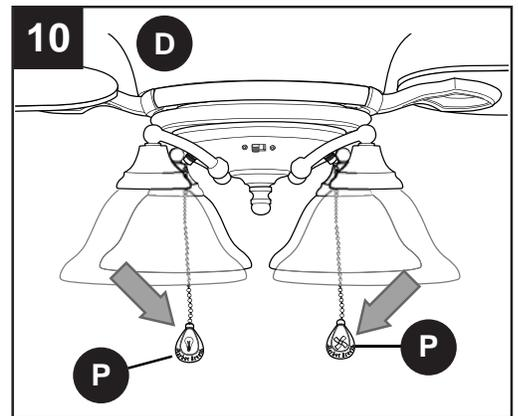

INSTRUCCIONES DE FUNCIONAMIENTO

1. La cadena de encendido etiquetada VELOCIDAD tiene cuatro posiciones para controlar la velocidad del **ventilador**. Jálela una vez para la velocidad ALTA, dos veces para la velocidad MEDIA, tres veces para la velocidad BAJA y cuatro veces para APAGAR el ventilador. (Fig.1)

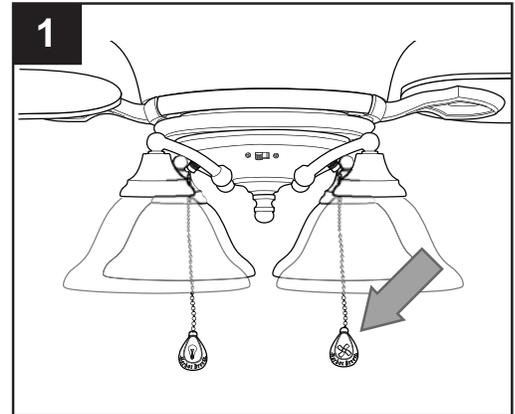

2. La cadena de encendido etiquetada LUZ se usa para ENCENDER o APAGAR las **luces**. (Fig. 2)

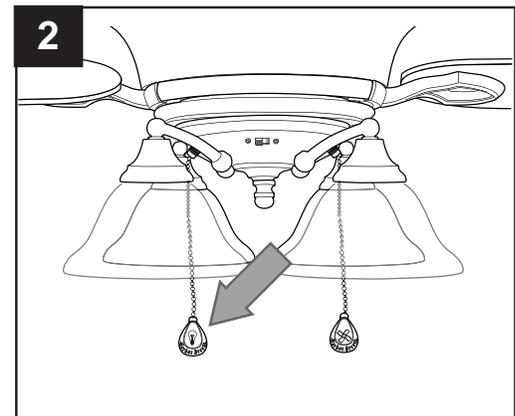

3. Use el interruptor de reversa, localizado en la caja del interruptor, para optimizar el uso del ventilador durante las estaciones del año. (Fig. 3) Un ventilador de techo le permitirá subir el termostato en verano y bajarlo en invierno sin notar una diferencia en su comodidad.

Nota: Espere a que se detenga completamente el ventilador antes de usar el interruptor de reversa.

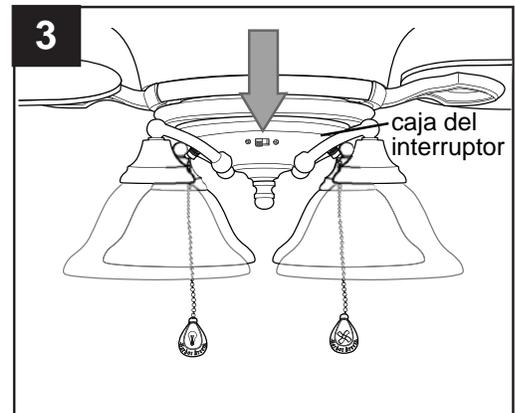

3A. En un clima más **caluroso**, el mover el interruptor de reversa a la **IZQUIERDA** producirá un flujo de aire descendente creando un efecto de viento refrescante. (Fig. 3A)

3B. En un clima más **fresco**, el mover el interruptor de reversa a la **DERECHA** producirá un flujo de aire ascendente que podrá servir para mover el aire caliente acumulado en el techo. (Fig. 3B)

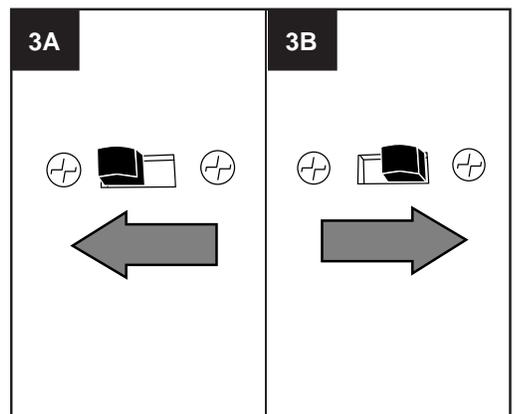

INSTRUCCIONES DE FUNCIONAMIENTO

3C. **IMPORTANTE:** Hay que mover el interruptor de reversa o **completamente** a la **DERECHA** o **completamente** a la **IZQUIERDA** para que funcione el ventilador. Si el interruptor de reversa está puesto en la posición *de en medio* (Fig. 3C), no funcionará el ventilador.

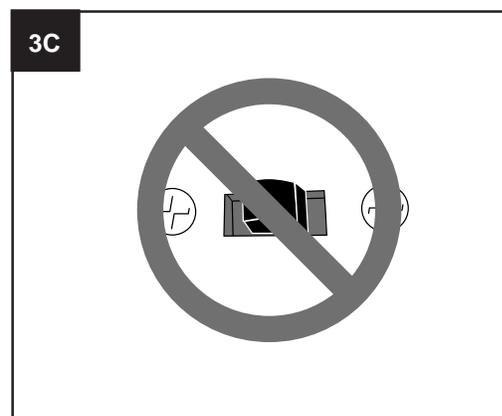

CUIDADO Y MANTENIMIENTO

Baje la cubierta (B) para inspeccionar el conjunto del vástago (A) por lo menos dos veces al año, y luego apriete todos los tornillos del ventilador. Limpie el bastidor del ventilador (D) solamente con un cepillo suave o un paño que no tenga pelusa para no rayar el acabado. Limpie las paletas (I) con un paño que no tenga pelusa. De vez en cuando usted puede lustrar las paletas de madera con un poco de cera para muebles como una protección adicional.

Importante: Apague la fuente principal del suministro de electricidad antes de iniciar cualquier tipo de mantenimiento. No use agua ni un paño húmedo para limpiar el ventilador.

LOCALIZACION DE FALLAS

Si tiene alguna pregunta acerca del producto, por favor llame al servicio al cliente al **1-800-527-1292**, de 8:30 a.m. a 5:00 p.m., hora central, de lunes a viernes.

⚠ ADVERTENCIA: Antes de proseguir, desconecte la electricidad, quitando los fusibles o cortando el suministro de energía de los circuitos para evitar un choque eléctrico.

PROBLEMA	CAUSA POSIBLE	ACCION CORRECTIVA
El ventilador no se mueve.	<ol style="list-style-type: none"> 1. El interruptor de reversa no está prendido. 2. No hay electricidad o se ha saltado un fusible. 3. Conexión de cables defectuosa. 4. Los enchufes no están conectados bien. 	<ol style="list-style-type: none"> 1. Mueva el interruptor firmemente hacia arriba o hacia abajo. 2. Conecte la electricidad o inspeccione el fusible. 3. Apague la electricidad. Afloje la cubierta (B) e inspeccione todas las conexiones. 4. Averigüe que los enchufes macho y hembra en el conector para el juego de luz (G) estén conectados bien según las instrucciones en la página 30.
Funcionamiento ruidoso.	<ol style="list-style-type: none"> 1. Las paletas (I) están flojas. 2. Paleta (I) rota. 3. Interruptor con reductor de luz de gama completa. 	<ol style="list-style-type: none"> 1. Apriete todos los tornillos para las paletas (AA). 2. Reemplace la paleta (I). 3. Reemplace el control con un aparato de control de velocidad aprobado.

LOCALIZACION DE FALLAS

PROBLEMA	CAUSA POSIBLE	ACCION CORRECTIVA
Funcionamiento ruidoso.	4. El ventilador es nuevo.	4. Permita unos días para que el motor del ventilador se equilibre, especialmente al usar el ventilador a velocidad media o alta.
Tambaleo excesivo.	<p>1. Las paletas (I) están flojas.</p> <p>2. No se instalaron correctamente los brazos para las paletas (H).</p> <p>3. Las paletas (I) no están equilibradas.</p> <p>4. El ventilador no está sujetado bien.</p> <p>5. El ventilador está demasiado cerca de un techo abovedado.</p> <p>6. No se apretó (apretaron) correctamente el (los) tornillo(s) de fijación en el yugo del bastidor del motor.</p> <p>7. No se apretó bien el tornillo de fijación en la bola que sirve para colgar.</p>	<p>1. Apriete todos los tornillos para las paletas (AA).</p> <p>2. Instale los brazos para las paletas (H) de nuevo.</p> <p>3. Intercambie una paleta (I) con otra del lado contrario.</p> <p>4. Apague la electricidad. Afloje la cubierta (B) cuidadosamente y verifique que el soporte de montaje (C) esté bien sujeto.</p> <p>5. Utilice un vástago (A) más largo o mueva el ventilador a otro lugar.</p> <p>6. Apriete bien el (los) tornillo(s) de fijación.</p> <p>7. Afloje la cubierta (B) y bájela cuidadosamente y verifique que esté bien apretado el tornillo de fijación en la bola que sirve para colgar.</p>
El ventilador funciona pero las luces no (si aplica).	<p>1. No se instalaron bien la(s) bombilla(s).</p> <p>2. No se conectaron correctamente los cables en la cubierta (B).</p> <p>3. El interruptor de pared para el ventilador está apagado.</p> <p>4. Los enchufes no están conectados bien.</p>	<p>1. Instale la(s) bombilla(s) de nuevo.</p> <p>2. Verifique que se conectaron bien los cables en la cubierta (B) y, si es necesario, vuelva a conectarlos según las instrucciones en las páginas 27 y 28.</p> <p>3. Asegúrese de que el interruptor de pared para el ventilador esté prendido.</p> <p>4. Averigüe que los enchufes macho y hembra en el conector para el juego de luz (G) estén conectados bien según las instrucciones en la página 30.</p>

LOCALIZACION DE FALLAS

PROBLEMA	CAUSA POSIBLE	ACCION CORRECTIVA
Las luces se bajan al prender el ventilador y/o las luces.	<ol style="list-style-type: none">1. El ventilador tiene más de 190W y se apagó el ventilador con el interruptor de pared, ocasionando que se restaurara el aparato que sirve para limitar el vatiage.2. Las bombillas en el ventilador suman más de 190W ocasionando que se restaurara el aparato que sirve para limitar el vatiage debido a un corte de luz.	<ol style="list-style-type: none">1. No hay que hacer nada--el ventilador se restaurará automáticamente a los 5 segundos de haber prendido el interruptor de pared de nuevo.2. No hay que hacer nada--el ventilador se restaurará automáticamente a los 5 segundos de haber conectado la electricidad de nuevo. <p>Nota: Para evitar tal problema, se pueden poner bombillas en el ventilador que suman no más de 190W.</p>
Las luces se ven más débiles de lo que se deben.	<ol style="list-style-type: none">1. Las bombillas en el ventilador suman más de 190W y el aparato que sirve para limitar el vatiage está reduciendo la cantidad de vatios producido por el juego de luz.	<ol style="list-style-type: none">1. Ponga bombillas en el juego de luz que suman no más de 190W.

Nota: Un pequeño “tambaleo” es normal y no se debe considerar como defecto.

GARANTIA

GARANTIA LIMITADA DE POR VIDA: Litex Industries garantiza que este ventilador está libre de defectos de mano de obra y de materiales desde la fecha de salida de la fábrica por el tiempo de por vida limitada a partir de la fecha de compra. Esta garantía sólo se aplica al comprador original. Litex Industries se compromete a corregir cualquier defecto libre de cargo o, si lo considera necesario, a reemplazar el ventilador por un modelo equiparable o superior.

Para recibir servicio durante el período de garantía, debe presentar una copia del recibo como comprobante de compra. Cualquier costo derivado de la remoción y la re-instalación será responsabilidad explícita del comprador. Cualquier daño accidental al ventilador o por uso inadecuado o instalación incorrecta o por usar piezas no producidas por el fabricante de este ventilador o por la fijación de accesorios no producidos por el fabricante de este ventilador, será la responsabilidad del comprador. Litex Industries no se hace responsable en ningún modo de la instalación del ventilador durante el período de garantía limitada de por vida. Cualquier servicio prestado por una persona no autorizada invalida la garantía.

Debido a los distintos tipos de condiciones climáticas, esta garantía no cubre ningún cambio en el acabado bronce, ni por la oxidación, marcas, la decoloración, la corrosión ni el descascarillado del material. Se conserva la belleza de un ventilador con acabado bronce protegiéndolo de las diversas condiciones de clima. Las pantallas provistas con el ventilador no están cubiertas por la garantía.

Cualquier pieza defectuosa del ventilador de techo se debe reportar dentro del primer año desde la fecha de compra. Si desea que reparemos o reemplacemos su ventilador, llame a nuestro departamento de servicio al cliente (al **1-800-527-1292**) para obtener una autorización de devolución e instrucciones de envío. Cualquier ventilador o pieza devuelta en malas condiciones de empaquetamiento será la responsabilidad única del comprador. No existe ninguna otra garantía expresa. Litex Industries rehusa cualquier y toda garantía implícita. La duración de cualquier garantía implícita a la que no se pueda renunciar se limita al tiempo de por vida especificado en nuestra garantía limitada. Litex Industries no es responsable de daños incidentales, emergentes ni especiales surgidos de o con respecto al uso o el funcionamiento del producto, salvo previo acuerdo con la ley. Esta garantía le da derechos legales específicos y es posible que usted también tenga otros derechos que pueden variar de estado en estado. Esta garantía reemplaza toda garantía previa.

LISTA DE PIEZAS DE REPUESTOS

Para piezas de repuesto, llame a nuestro departamento de servicio al cliente al **1-800-527-1292**, de 8:30 a.m. a 5:00 p.m., hora central, de lunes a viernes. Al pedir piezas, por favor tenga listo el No. de modelo o No. de artículo del accesorio para iluminación, que se pueden encontrar en la página 19).

PIEZA	DESCRIPCION
A	Vástago
B	Cubierta
C	Soporte de montaje
E	Placa de conexión
F	Cubierta del yugo
G	Conectador para el juego de luz
H	Brazo para la paleta
I	Paleta
J	Pantalla de vidrio
K	Tornillo del motor
L	Arandela de seguridad
M	Tornillo para montaje de la cubierta
N	Clavija
O	Sujetador
P	Extensión para la cadena de encendido
Q	Anillo del portalámpara
R	Adorno con rosca
T	Decoración para la cubierta
AA	Tornillo para la paleta
BB	Arandela de fibra para la paleta
CC	Conector para cable E3

