

Right Hinge Installation Instructions

Please turn poster over for Left Hinge Instructions.

Instrucciones de instalación de las bisagras a la derecha

Dele vuelta al impreso para las instrucciones de instalación de las bisagras a la izquierda.

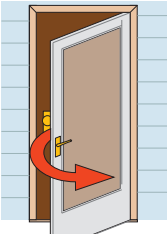

Quick Start Video
Scan with mobile device to see a video of EasyHang® installation.
Video de inicio rápido
Escanee con el dispositivo móvil para ver un video de la instalación EasyHang®

202220904-0418



INSTALLATION QUESTIONS? MISSING PARTS? REPLACEMENT PARTS? DON'T GO BACK TO THE STORE!
VISIT WWW.LARSONDOORS.COM
HOMEOWNER HELPLINE
1-888-483-3768

Please have the following information on hand when you call:
1 Warranty registration number
2 Model of door
3 Size of the door
4 Color

Read the complete installation instructions before proceeding with installation.

- Installation may require two people when lifting and installing the door
- Use appropriate protective equipment
- Children should not be allowed to play with the door
- Failure to install door properly could result in an injury

NOTE: Larson Manufacturing Company is not responsible for accidents or injury resulting from the use or installation of this product.

Lea las instrucciones completas para la instalación antes de proceder a efectuarla.

- Puede ser necesario contar con dos personas para levantar e instalar la puerta
- Utilice equipo de protección adecuado
- No debe permitirse que los niños jueguen con la puerta
- No instalar la puerta inadecuadamente podría causar lesiones

NOTA: Larson Manufacturing Company no es responsable por los accidentes o lesiones que resulten del uso o instalación de este producto.

Por favor tenga a mano la siguiente información cuando llame:

- 1 Número de registro de garantía
- 2 Modelo de la puerta
- 3 Tamaño de la puerta
- 4 Color

Parts List

Lista de piezas

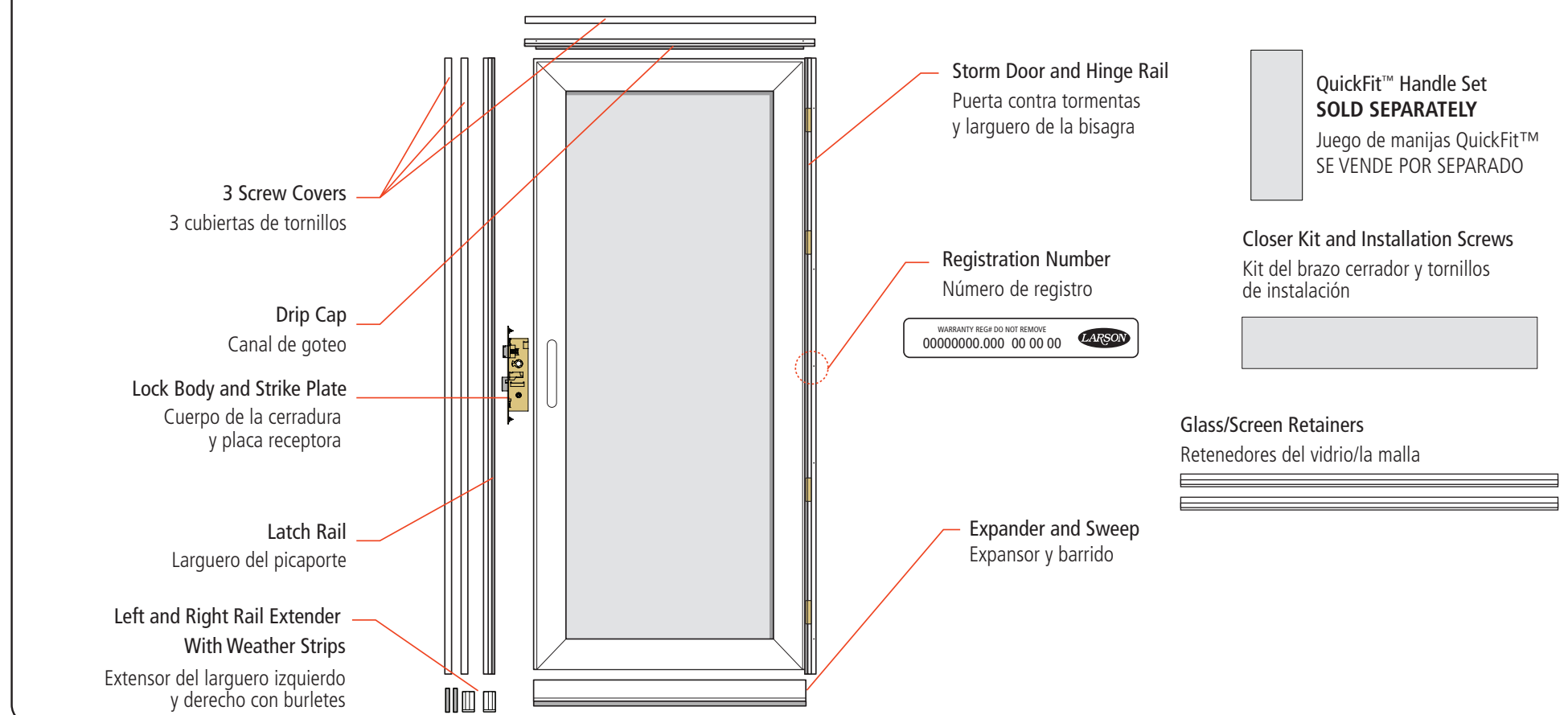

Recommended Tools

Herramientas recomendadas

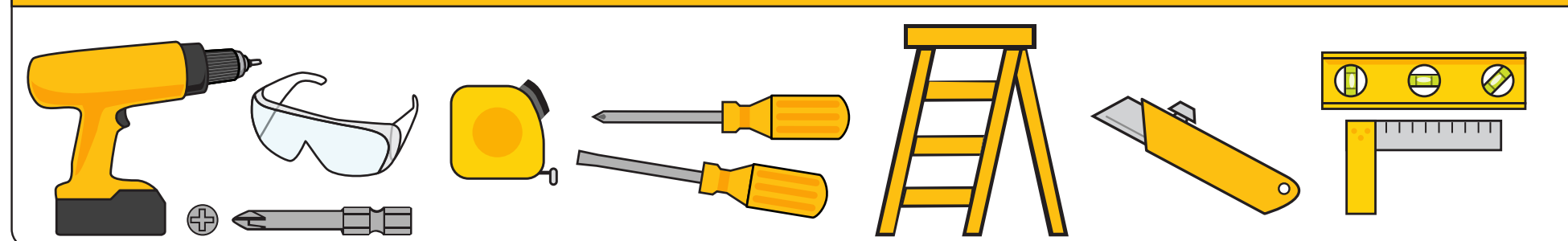

1 Prep Steps

Pasos preparatorios

1a Confirm the hinge side of the storm door. Turn this poster over for left hinge installation. Your LARSON Reversa-Hinge storm door is designed for either right or left hinge installation. Oversize custom doors may not be reversible.

1b 1-in wide x 1-in deep mounting surface is required. Hinge-side shimming may be required to fit existing opening. Use an appropriate shim thickness to reduce the opening to size noted. Shims are not included – household shim materials may include paint stir sticks or wooden yardsticks. Check for existing door hardware interference. If storm door hardware interferes with your primary door hardware we recommend placing storm door hinge on opposite side.

Nominal Door Sizes / Tamaños nominales de las puertas	Opening Width (no shim required) / Ancho de la abertura (no necesita calza)	Opening Width (shim required) / Ancho de la abertura (necesita calza)	Shim to this Opening Width / Utilice calza para este ancho de la abertura	Min. - Max. Height / Min. - Max. Alto
32-in x 81-in	31 7/8-in – 32-in	32 1/16-in – 32-3/8-in	31 7/8-in – 32-in	80-in to 81-in
36-in x 81-in	35 7/8-in – 36-in	36 1/16-in – 36-3/8-in	35 7/8-in – 36-in	

1c Verify house door trim is securely attached and square.
1d Remove the expander and lock body from the edge of the door.
1e Remove four (4) yellow plastic shipping clips that temporarily hold in the glass and screen by sliding them to the center of the opening. Push them toward the middle of the glass, slightly bowing the screen. Remove the clips and screen.

La superficie de montaje debe tener 1-in (2.5 cm) de ancho x 1-in (2.5 cm) de profundidad. Es posible que se deban colocar calzas para ajustar a la abertura existente. Los posibles materiales corrientes que pueden utilizarse como cuña son los palos para mezclar o metros de madera. Las calzas no se incluyen – los posibles materiales corrientes que pueden utilizarse como cuña son los palos para mezclar o metros de madera. Revise si existe interferencia con los herrajes de la puerta. Si los herrajes de la puerta contra tormenta interfieren con los de su puerta primaria recomendamos colocar las bisagras de la puerta contra tormentas en el lado opuesto.

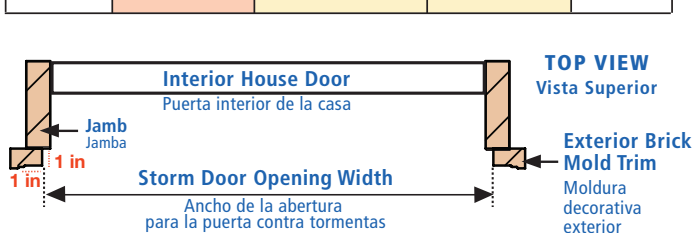

1f TO SECURE THE INSERT: with weatherstrip or screen spline facing the outside of house place the window or screen into the opening. Insert retainer into the track on inside edge of door. Start at top and work your way down by applying pressure as you go. Repeat for opposite side of the door. TO REMOVE: insert a flat head screwdriver into the slot and gently twist and pull to release. Pull the retainer out of the track. *inside door view*

Compruebe que la moldura de la puerta de la casa se encuentre fijada de manera segura y a escuadra.
Retire el expansor y el cuerpo de la cerradura del borde de la puerta.
Retire los cuatro (4) sujetadores amarillos plásticos de embalaje para envío que sostienen el vidrio y la malla temporalmente deslizándolos en el centro de la abertura. Presiónelos hacia el medio del vidrio, doblando ligeramente la malla. Retire los sujetadores y la malla.

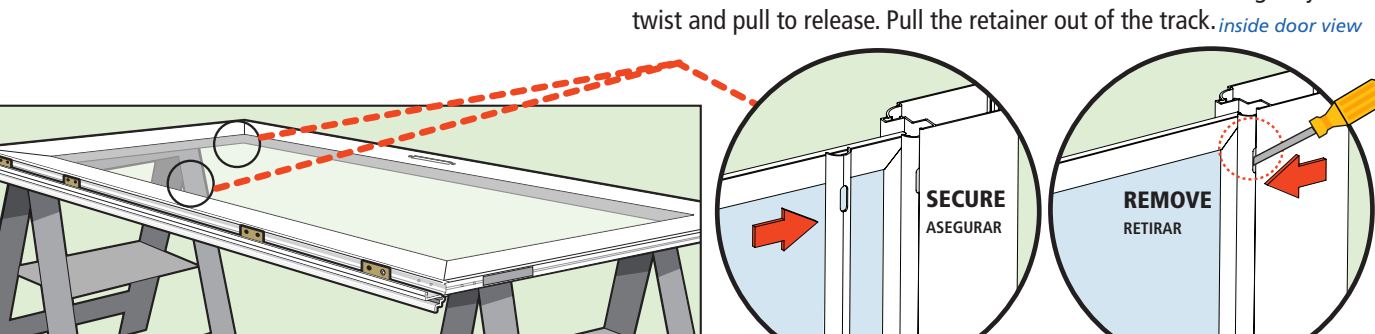

2 Set Placeholder Screw For Hinge Rail

Coloque el tornillo marcador de posición para el larguero de las bisagras

2a Locate the screw template in BAG A. Position it with the screw hole on the interior surface. Place the template tight against the hinge side of the door frame, and slide to the top.

2b Holding the template in place, install the attached placeholder screw from BAG A into the CENTER of the hole. Do not tighten all of the way. Leave 1/8-in of the screw exposed. Remove template and discard.

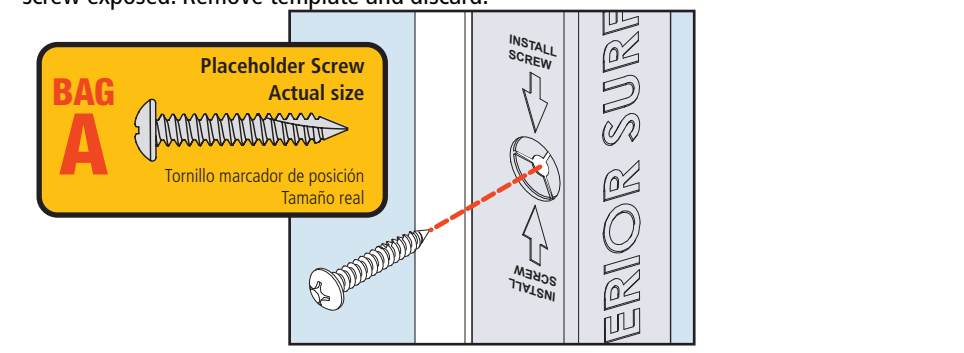
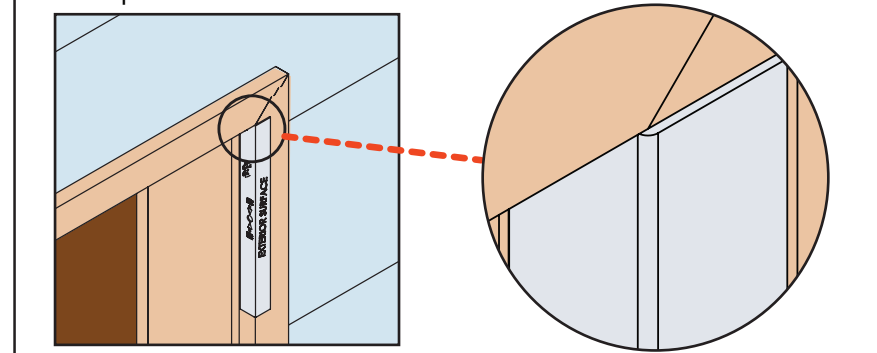

Ubique la plantilla de los tornillos en la BOLS A. Colóquela con el agujero del tornillo en la superficie interior. Coloque la plantilla ajustadamente contra el lado de la bisagra del marco de la puerta y deslicela hacia la parte superior.

Con la plantilla en su lugar, instale el tornillo marcador de posición que se encuentra la BOLS A en el agujero. No apriete completamente. Deje de 1/8" (3.2 mm) de tornillo expuesto. Retire la plantilla y deséchela.

3 Attach Storm Door to Door Frame

Fije la puerta contra tormentas al marco de la puerta

3a Slide rail extender (marked with "R") into the bottom of the hinge rail.

3b Hang storm door onto door frame using the placeholder screw. The door will settle approx. 1/16-in down. Tighten screw while pushing top of hinge rail tight against the door frame.

3c At the second hinge from the bottom, install door installation screw from BAG B in one of the pre-punched holes.

3d Slide rail extender to sill. Loosen door installation screw as needed.

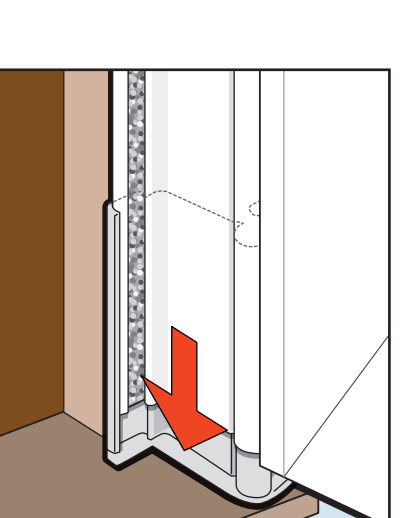
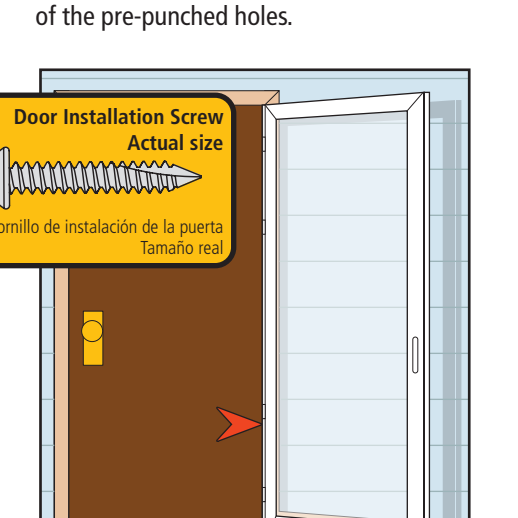
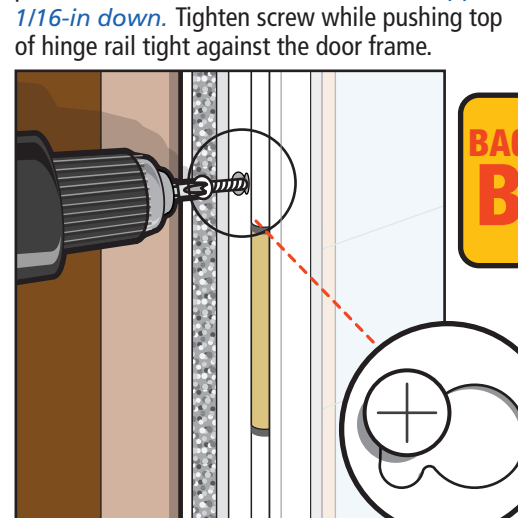
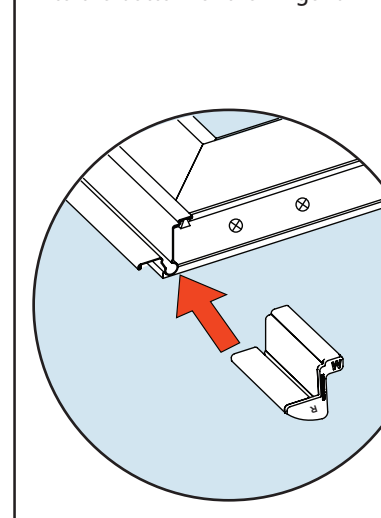

Deslice el extensor del larguero (marcado con una "R") en la parte inferior del larguero de las bisagras.

Coloque la puerta contra tormentas en el marco de la puerta utilizando el tornillo marcador de posición. La puerta se asentará approx. 1/16 in. (1.6 mm). Apriete el tornillo mientras empuja la parte superior del larguero donde van las bisagras ajustándolo contra el marco de la puerta.

En la parte inferior del larguero de las bisagras, coloque el tornillo de instalación de la puerta que se encuentra en la BOLS B para asegurar la abertura de la puerta.

Deslice el extensor del larguero hasta la solera. Afloje el tornillo de instalación de la puerta según sea necesario.

3e Install door installation screws from BAG B on the inner side of hinge rail in remaining locations.

3f Push door tight against door frame. Install door installation screws from BAG B on the outer side of hinge rail.

3g Cut extender weather stripping to length, peel adhesive backing and install.

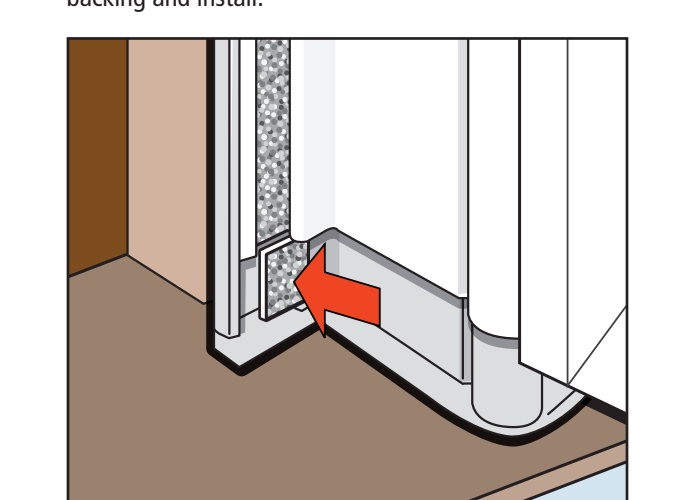
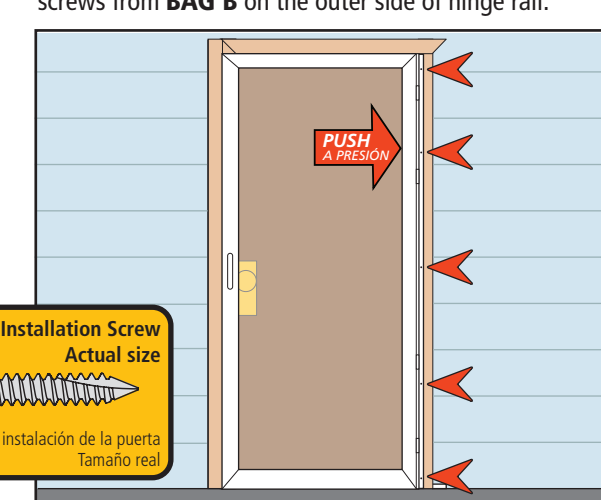
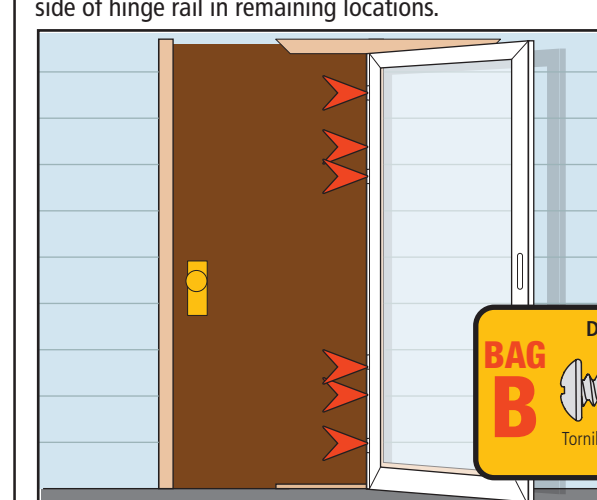

Instale todos los tornillos de instalación de la puerta que se encuentra en la BOLS B en el larguero interior de las bisagras en las ubicaciones restantes.

Empuje la puerta ajustándola contra el marco de la puerta. Coloque los tornillos de instalación de la puerta que se encuentran en la BOLS B en el lado externo del larguero de las bisagras.

Corte el burlete del extensor al tamaño, desprenda el respaldo adhesivo e instale.

4 Install the Drip Cap

Instale el canal de goteo

4a If separated in shipping, reassemble the hold open clip, slider pad, and slider nut from BAG E in the orientation shown.

4b Insert hold open clip and slider pad into drip cap track in the orientation shown. Make sure arrows point toward the hinge side.

4c Place the drip cap on the door frame above the storm door and align end of drip cap with outside edge of hinge rail.

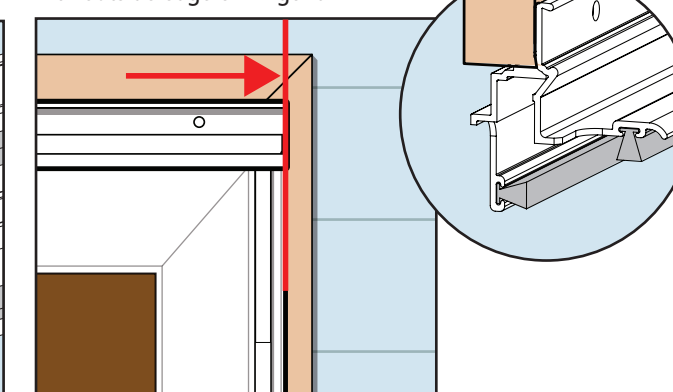
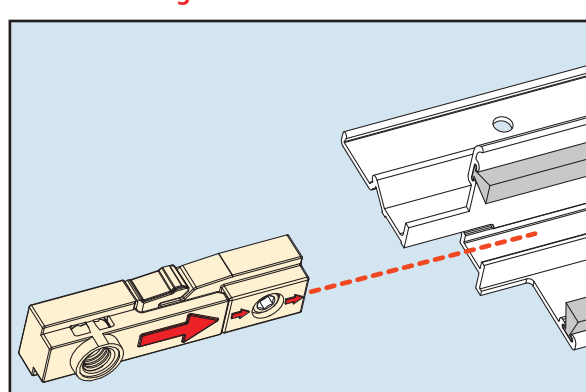
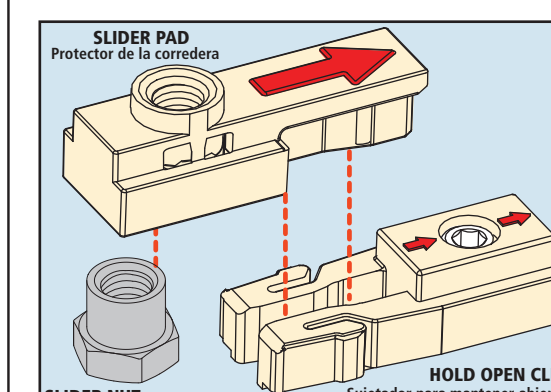

Si fue necesario, ensamble de nuevo el sujetador para mantener abierto, el protector de la corredera y la tuerca de la corredera que se encuentra en la BOLS E en la orientación que se ilustra.

Inserte el sujetador para mantener abierto y el protector de la corredera en el riel del canal de goteo en la orientación que se ilustra. Compruebe que las flechas apunten hacia el lado de la bisagra.

Coloque el canal de goteo en el marco de la puerta sobre la puerta contra tormentas y alinee el extremo del canal de goteo con el borde exterior del larguero de las bisagras.

4d Close the door and adjust the drip cap so that the reveal on top of the door is consistent and the weatherstrip touches the top of the door. Install front drip cap installation screws from BAG E.

4e Install the bottom drip cap installation screws from BAG C. To avoid closer binding, do not over tighten.

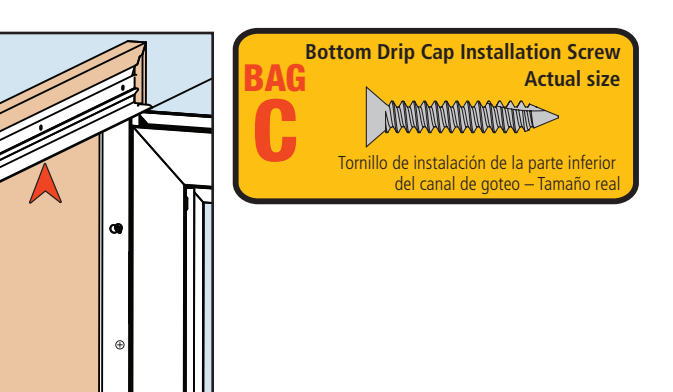
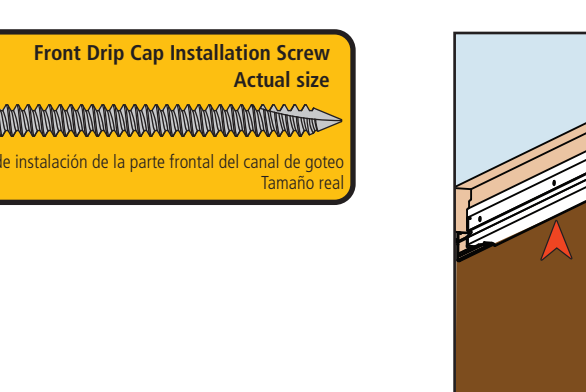
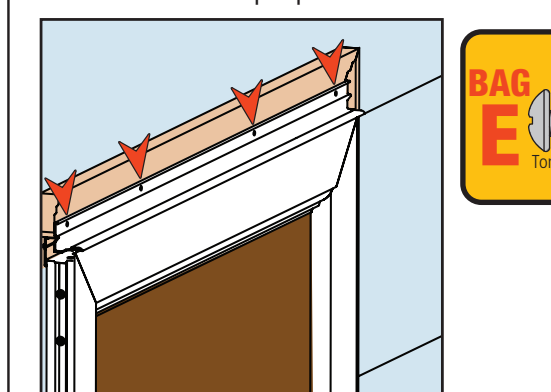

Cierre la puerta y ajuste canal de goteo para proporcionar un acabado parejo entre la pared y el marco en la parte superior de la puerta de modo que el burlete toque la parte superior de la puerta. Coloque los tornillos de instalación de la parte frontal del canal de goteo que se encuentran en la BOLS E.

Coloque los tornillos de instalación de la parte inferior del canal de goteo que se encuentran en la BOLS C. No apriete demasiado para evitar que el brazo cerrador quede excesivamente ajustado.

Coloque los tornillos de instalación de la parte inferior del canal de goteo que se encuentran en la BOLS C. No apriete demasiado para evitar que el brazo cerrador quede excesivamente ajustado.

5 Install Latch Rail

Instale el larguero del picaporte

5a Slide rail extender (marked with "L") into the bottom of latch rail.

5b Place latch rail tight against the drip cap.

5c Slide rail extender to sill.

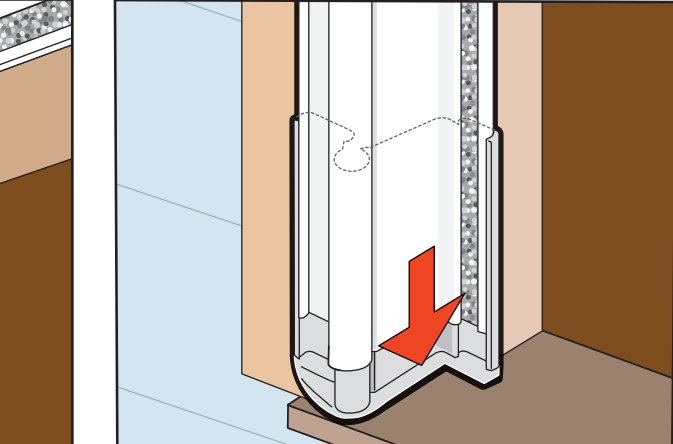
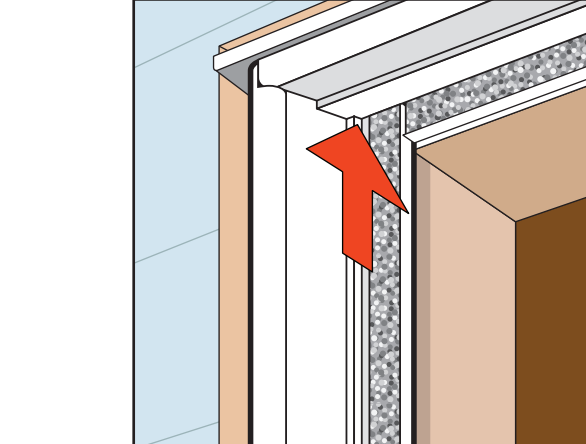
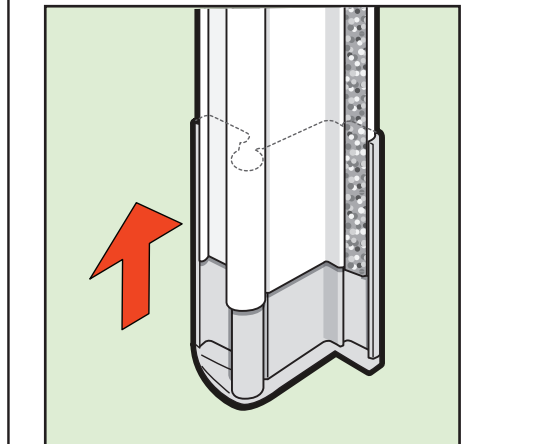

Deslice el extensor del larguero (marcado con una "L") en la parte inferior del larguero del picaporte.

Coloque el larguero del picaporte ceñido contra el canal de goteo.

Deslice el extensor del larguero hasta la solera.

5d Align outside edge of latch rail with outside edge of drip cap. Verify that the door closes freely without hitting the latch rail.

5e Fasten the latch rail with door installation screws from BAG B.

5f Cut extender weather stripping to length, peel adhesive backing and install.

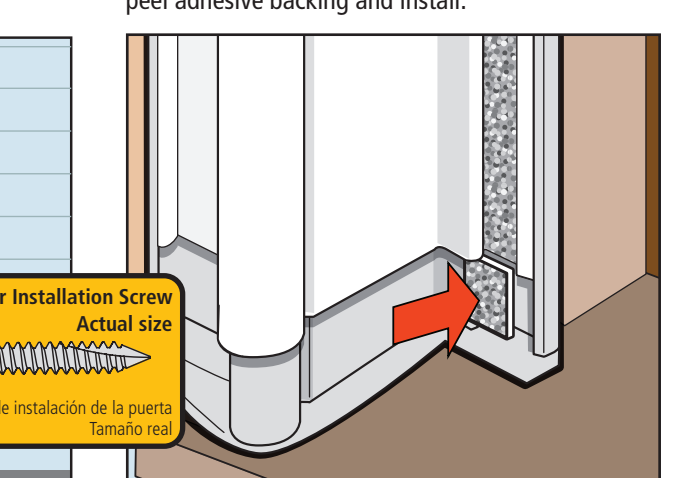
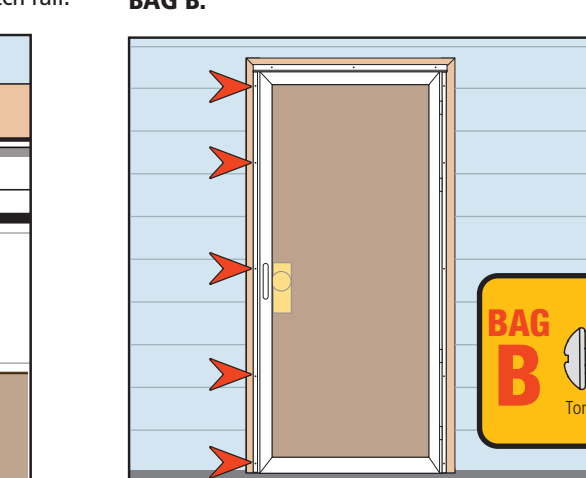
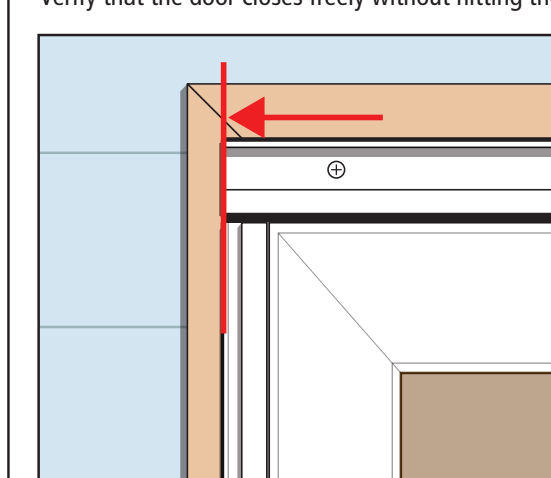

Alinee el borde externo del larguero del picaporte con el borde externo del canal de goteo. Verifique que la puerta cierre libremente sin golpear el larguero del picaporte.

Ajuste el larguero del picaporte con los tornillos de instalación de la puerta que se encuentran en la BOLS B.

Corte el burlete del extensor al tamaño, desprenda el respaldo adhesivo e instale.

6 Install QuickFit™ Handle and Strike Plate

Instale la manija QuickFit™ y la placa receptora

Follow the separate QuickFit™ instructions located in the storm door instruction packet.

Siga las instrucciones para instalar la manija QuickFit™ que se encuentran por separado en el paquete de instrucciones de la puerta contra tormentas.

7 Storm Door Expander

Expansor de la puerta contra tormentas

7a Install expander with holes facing inside of door.

7b Adjust the expander until the sweep lightly touches threshold.

7c Secure expander with screws from BAG D.

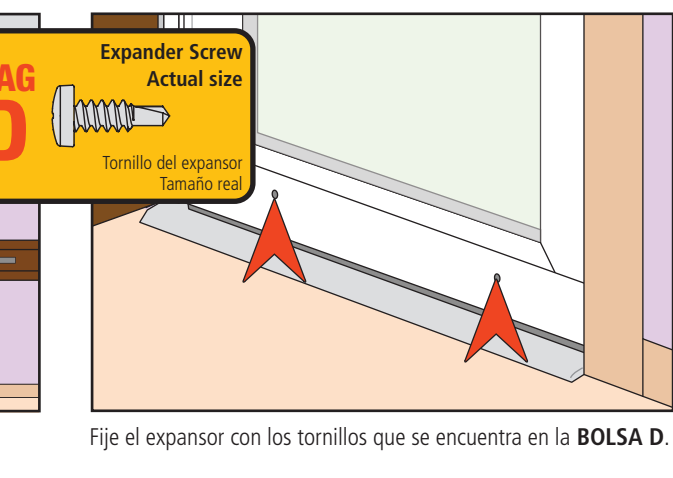
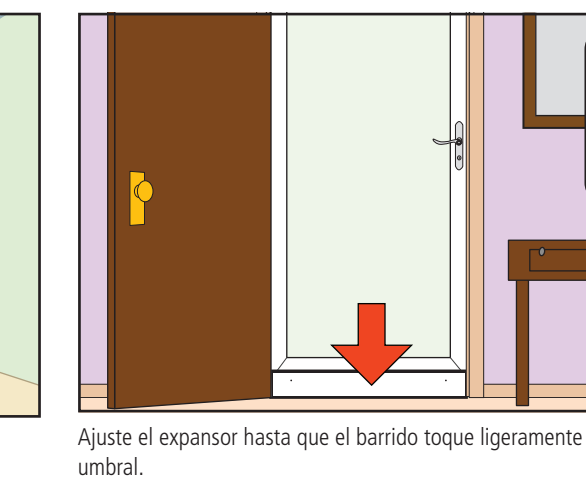
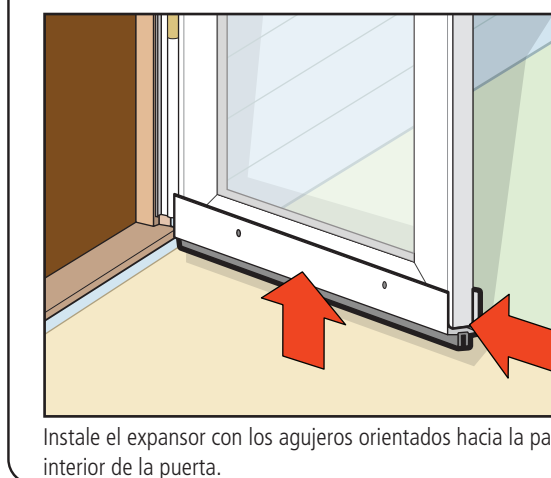

Instale el expansor con los agujeros orientados hacia la parte interior de la puerta.

Ajuste el expansor hasta que el barrido toque ligeramente el umbral.

Fije el expansor con los tornillos que se encuentra en la BOLS D.

8 Install Closer

Instale el cerrador

8a Mount closer arm to the top of the closer in the orientation shown. The "R" designator on the closer arm must be visible when installed. Securely fasten the closer bolt from BAG E with the provided Allen wrench.

8b Holding the closer with one hand, rotate the arm 90 degrees. Hold the arm open and install the installation pin from BAG E into the hole on the closer.

NOTE: The closer arm is under pressure and will begin to return to original position when released.

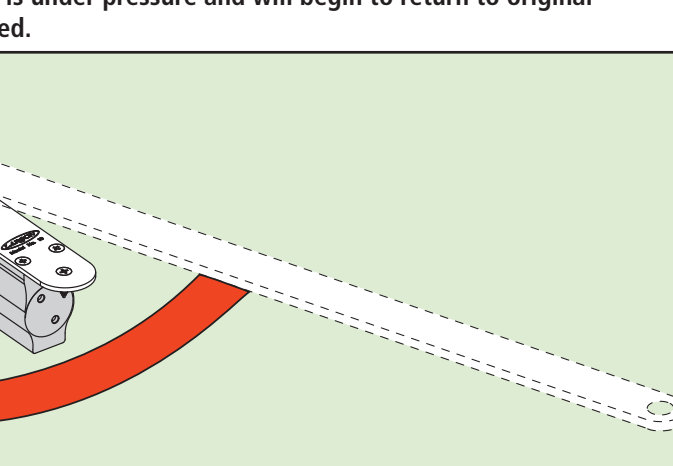
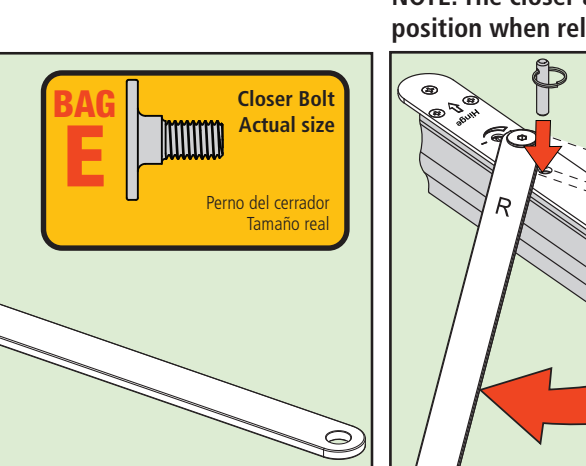
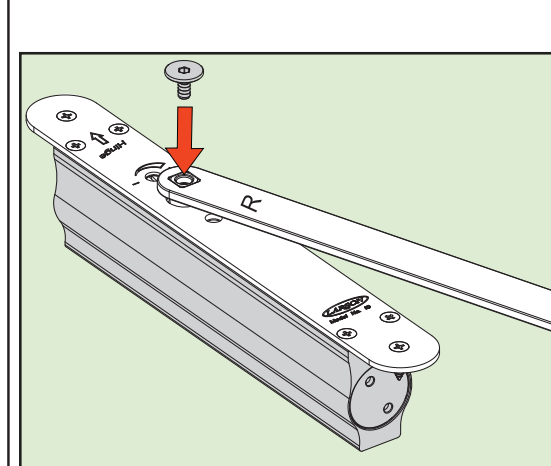

Monte el brazo cerrador en la parte superior del cerrador en la orientación que se ilustra. La "R" del brazo cerrador debe estar visible cuando esté instalado. Fije el perno del cerrador que se encuentra en la BOLS E con la llave Allen que se suministra.

Sosteniendo el cerrador con una mano, gire el brazo cerrador 90 grados. Conserve el brazo cerrador abierto y coloque el pasador de instalación en el agujero del cerrador.

NOTA: El brazo cerrador está bajo presión y comenzará a regresar a la posición original cuando lo suelte.

8c Install the closer into the top pocket of the door. Align the pre-installed screws with the holes in the top of the door and tighten.

8d Close the door slowly to align the holes of the closer arm and the slider pad with each other. Install the slider bolt from BAG E with the provided Allen wrench. To avoid binding, do not over tighten. Open door to the desired hold open position and tighten the hold open clip set screw.

8e Remove the installation pin and close the door to disengage the slider pad from the hold open clip. Caulk along top edge if needed.

8f Adjust closer speed on top of the closer using a flat head screw driver.

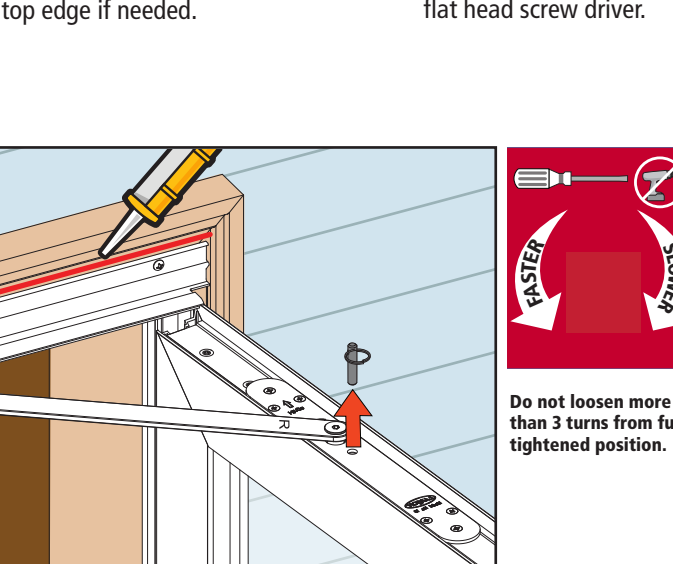
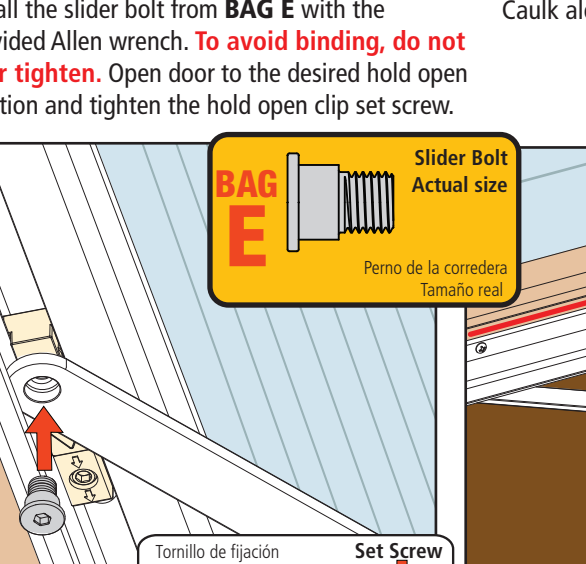
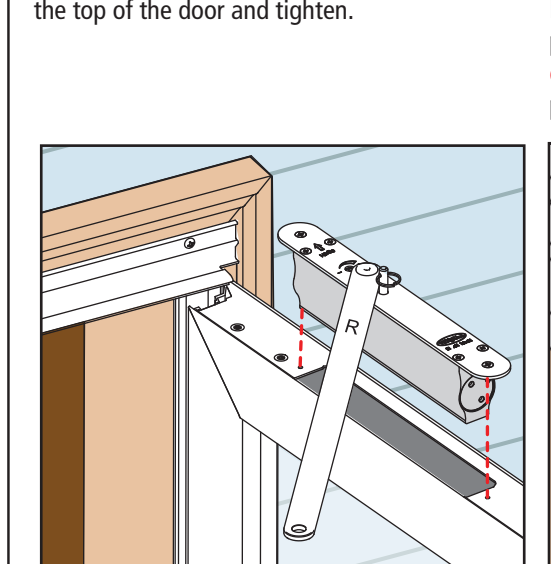

Instale el cerrador en la cavidad superior de la puerta. Alinee los tornillos preinstalados con los agujeros de la parte superior de la puerta y apriete.

Cierre la puerta lentamente para alinear los agujeros del brazo cerrador y el protector de la corredera entre sí. Instale el perno de la corredera que se encuentra en la BOLS E con la llave Allen que se suministra. No apriete demasiado para evitar que el cerrador quede excesivamente ajustado.

Abra la puerta hasta la posición en que desee que se conserve abierta y apriete el tornillo de fijación del sujetador para mantener abierto. Retire el pasador de instalación y cierre la puerta para desenganchar el protector de la corredera del sujetador para mantener abierto. Calafatee a lo largo del borde superior si fue necesario.

Regule la velocidad del cerrador en la parte superior del cerrador utilizando un destornillador de cabeza plana.

9 Screw Cover Installation

Instalación de las cubiertas de tornillos

Rail Screw Covers
Snap strips into place by anchoring the outer side first. Start at one end and slide finger along strip while pressing. Screw covers may need to be cut to fit.

Cubiertas de los tornillos del larguero
Coloque las bandas a presión en su lugar anclando el lado interno primero. Comience en los extremos superiores y deslice el dedo hacia abajo de la franja mientras presiona.

Es posible que sea necesario cortar las cubiertas de los tornillos para que se adapten.

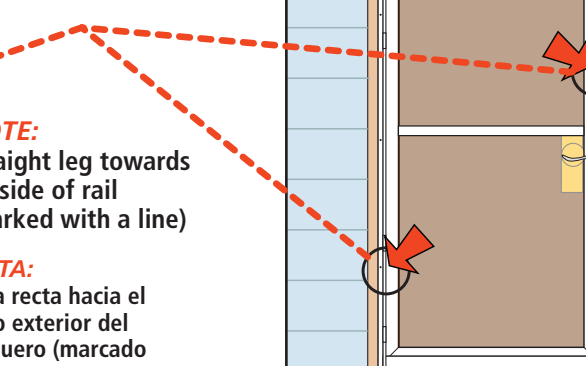

NOTE: Straight leg towards outside of rail (marked with a line)

NOTE: Pata recta hacia el lado exterior del larguero (marcado con una línea)

Left Hinge Installation Instructions

Please turn poster over for Right Hinge Instructions.
Instrucciones de instalación de las bisagras a la izquierda

Dele vuelta al impreso para las instrucciones de instalación de las bisagras a la derecha.

INSTALLATION QUESTIONS? MISSING PARTS? REPLACEMENT PARTS? DON'T GO BACK TO THE STORE!
VISIT WWW.LARSONDOORS.COM
HOMEOWNER HELPLINE 1-888-483-3768

¿TIENE PREGUNTAS SOBRE LA INSTALACIÓN? ¿HAY PIEZAS FALTANTES? ¿HAY PIEZAS DE REPUESTO? **¡NO REGRESE A LA TIENDA!**
Visite www.larsondoors.com
LÍNEA DE AYUDA PARA EL PROPIETARIO DE VIVIENDA 1-888-483-3768

Please have the following information on hand when you call:
1 Warranty Registration number
2 Model of door
3 Size of the door
4 Color

Por favor tenga a mano la siguiente información cuando llame:
1 Número de registro de garantía
2 Modelo de la puerta
3 Tamaño de la puerta
4 Color

! Read the complete installation instructions before proceeding with installation.
• Installation may require two people when lifting and installing the door
• Use appropriate protective equipment
• Children should not be allowed to play with the door
• Failure to install door properly could result in an injury
NOTE: Larson Manufacturing Company is not responsible for accidents or injury resulting from the use or installation of this product.
Lea las instrucciones completas para la instalación antes de proceder a efectuarla.
• Puede ser necesario contar con dos personas para levantar e instalar la puerta
• Utilice equipo de protección adecuado
• No debe permitirse que los niños jueguen con la puerta
• No instalar la puerta adecuadamente podría causar lesiones
NOTA: Larson Manufacturing Company no es responsable por los accidentes o lesiones que resulten del uso o instalación de este producto.

Parts List

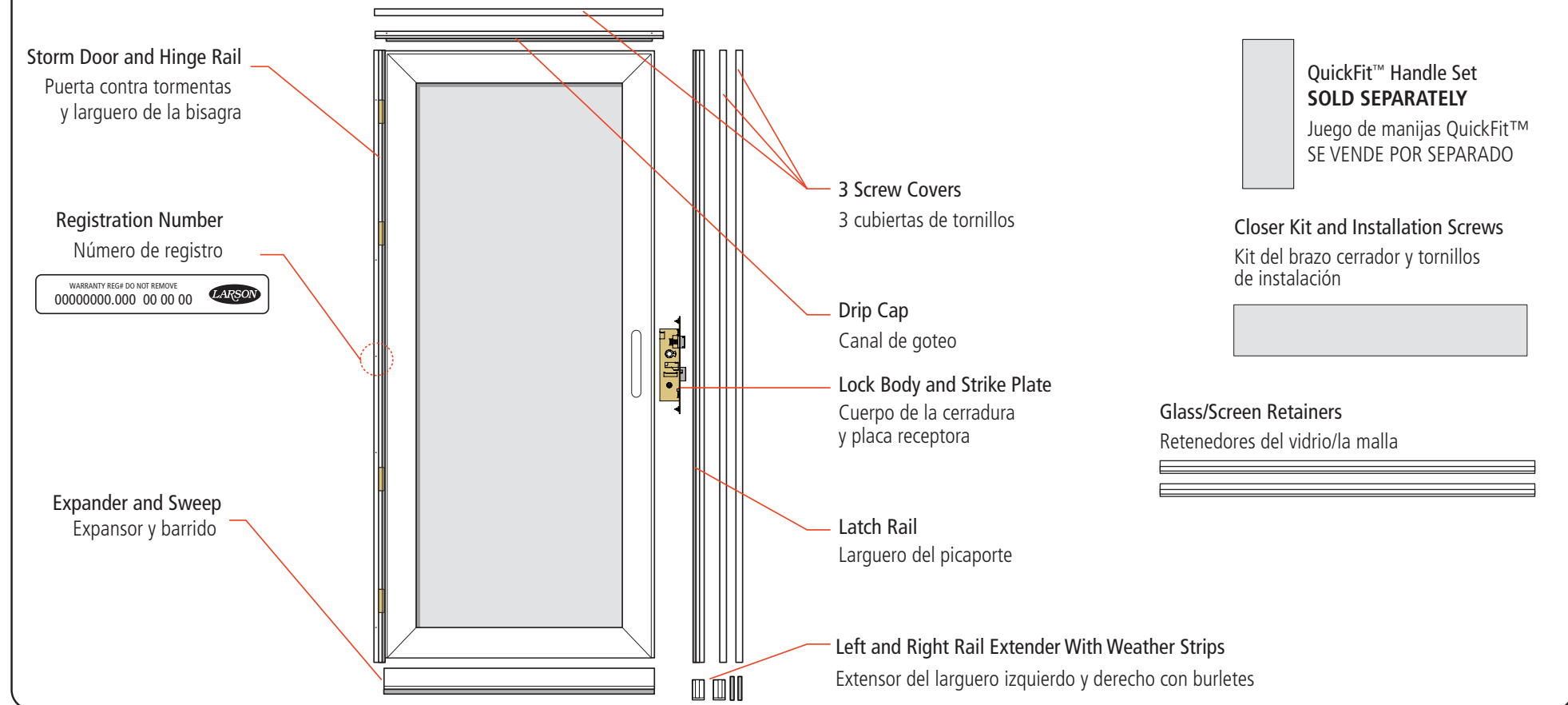

Recommended Tools

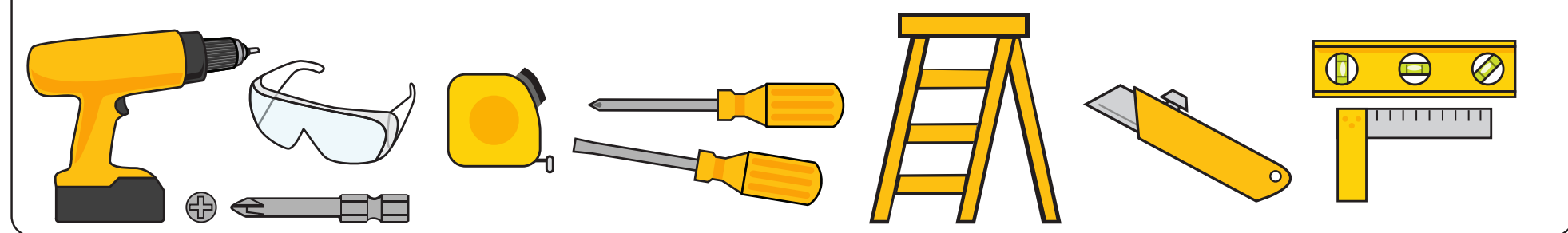

1 Prep Steps

1a Confirm the hinge side of the storm door. Turn this poster over for right hinge installation. Your LARSON Reversa-Hinge storm door is designed for either right or left hinge installation. Oversize custom doors may not be reversible.

1b 1-in wide x 1-in deep mounting surface is required. Hinge-side shimming may be required to fit existing opening. Use an appropriate shim thickness to reduce the opening to size noted. Shims are not included – household shim materials may include paint stir sticks or wooden yardsticks. Check for existing door hardware interference. If storm door hardware interferes with your primary door hardware we recommend placing storm door hinge on opposite side.

Nominal Door Sizes / Tamanos nominales de las puertas	Opening Width (no shim required) / Ancho de la abertura (no necesita calza)	Opening Width (shim required) / Ancho de la abertura (necesita calza)	Shim to this Opening Width / Utilice calza para este ancho de la abertura	Min. - Max. Height / Min. - Max. Alto
32-in x 81-in	31 7/8-in – 32-in	32 1/16-in – 32-3/8-in	31 7/8-in – 32-in	80-in to 81-in
36-in x 81-in	35 7/8-in – 36-in	36 1/16-in – 36-3/8-in	35 7/8-in – 36-in	

1c Verify house door trim is securely attached and square.

1d Remove the expander and lock body from the edge of the door.

1e Remove four (4) yellow plastic shipping clips that temporarily hold in the glass and screen by sliding them to the center of the opening. Push them toward the middle of the glass, slightly bowing the screen. Remove the clips and screen.

1f TO SECURE THE INSERT: with weatherstrip or screen spline facing the outside of house place the window or screen into the opening. Insert retainer into the track on inside edge of door. Start at top and work your way down by applying pressure as you go. Repeat for opposite side of the door. TO REMOVE: insert a flat head screwdriver into the slot and gently twist and pull to release. Pull the retainer out of the track.

1c Compruebe que la moldura de la puerta de la casa se encuentre fijada de manera segura y a escuadra.

1d Retire el expansor y el cuerpo de la cerradura del borde de la puerta.

1e Retire los cuatro (4) sujetadores amarillos plásticos de embalaje para envío que sostienen el vidrio y la malla temporalmente deslizándolos en el centro de la abertura. Presiónelos hacia el medio del vidrio, doblando ligeramente la malla. Retire los sujetadores y la malla.

1f Para asegurar el vidrio, inserte el retenedor en las pistas del interior de la puerta. Comience en la parte superior y presione hacia abajo a medida que avanza. Repita en el lado opuesto de la puerta. Para retirar, inserte un destornillador de punta plana en la ranura y tire del retenedor para sacarlo de la pista.

2 Set Placeholder Screw For Hinge Rail

2a Locate the screw template in BAG A. Position it with the screw hole on the interior surface. Place the template tight against the hinge side of the door frame, and slide to the top.

2b Holding the template in place, install the attached placeholder screw from BAG A into the CENTER of the hole. Do not tighten all of the way. Leave 1/8-in of the screw exposed. Remove template and discard.

Ubique la plantilla de los tornillos en la BOLSA A. Colóquela con el agujero del tornillo en la superficie interior. Coloque la plantilla ajustadamente contra el lado de la bisagra del marco de la puerta y deslicela hacia la parte superior.

Con la plantilla en su lugar, instale el tornillo marcador de posición que se encuentra en la BOLSA A en el agujero. No apriete completamente. Deje de 1/8" (3.2 mm) de tornillo expuesto. Retire la plantilla y deséchela.

3 Attach Storm Door to Door Frame

3a Slide rail extender (marked with "L") into the bottom of the hinge rail.

3b Hang storm door onto door frame using the placeholder screw. The door will settle approx. 1/16-in down. Tighten screw while pushing top of hinge rail tight against the door frame.

3c At the second hinge from the bottom, install door installation screw from BAG B in one of the pre-punched holes.

3d Slide rail extender to sill. Loosen door installation screw as needed.

3e Install door installation screws from BAG B on the inner side of hinge rail in remaining locations.

3f Push door tight against door frame. Install door installation screws from BAG B on the outer side of hinge rail.

3g Cut extender weather stripping to length, peel adhesive backing and install.

3e Instale todos los tornillos de instalación de la puerta que se encuentra en la BOLSA B en el larguero interior de las bisagras en las ubicaciones restantes.

3f Empuje la puerta ajustándola contra el marco de la puerta. Coloque los tornillos de instalación de la puerta que se encuentra en la BOLSA B en el lado externo del larguero de las bisagras.

3g Corte el burlete del extensor al tamaño, desprenda el respaldo adhesivo e instale.

4 Install the Drip Cap

4a If separated in shipping, reassemble the hold open clip, slider pad, and slider nut from BAG E in the orientation shown.

4b Insert hold open clip and slider pad into drip cap track in the orientation shown. Make sure arrows point toward the hinge side.

4c Place the drip cap on the door frame above the storm door and align end of drip cap with outside edge of hinge rail.

4d Close the door and adjust the drip cap so that the reveal on top of the door is consistent and the weatherstrip touches the top of the door. Install front drip cap installation screws from BAG E.

4e Install the bottom drip cap installation screws from BAG C. To avoid closer binding, do not over tighten.

Cierre la puerta y ajuste canal de goteo para proporcionar un acabado parejo entre la pared y el marco en la parte superior de la puerta de modo que el burlete toque la parte superior de la puerta. Coloque los tornillos de instalación de la parte frontal del canal de goteo que se encuentran en la BOLSA E.

Coloque el canal de goteo en el marco de la puerta sobre la puerta contra tormentas y alinee el extremo del canal de goteo con el borde exterior del larguero de las bisagras.

Cierre la puerta y ajuste canal de goteo para proporcionar un acabado parejo entre la pared y el marco en la parte superior de la puerta de modo que el burlete toque la parte superior de la puerta. Coloque los tornillos de instalación de la parte inferior del canal de goteo que se encuentran en la BOLSA C. No apriete demasiado para evitar que el brazo cerrador quede excesivamente ajustado.

5 Install Latch Rail

5a Slide rail extender (marked with "R") into the bottom of latch rail.

5b Place latch rail tight against the drip cap.

5c Slide rail extender to sill.

5d Align outside edge of latch rail with outside edge of drip cap. Verify that the door closes freely without hitting the latch rail.

5e Fasten the latch rail with door installation screws from BAG B.

5f Cut extender weather stripping to length, peel adhesive backing and install.

Deslice el extensor del larguero (marcado con una "R") en la parte inferior del larguero del picaporte.

Coloque el larguero del picaporte ceñido contra el canal de goteo.

Deslice el extensor del larguero hasta la solera.

Alinee el borde externo del larguero del picaporte con el borde externo del canal de goteo. Verifique que la puerta cierre libremente sin golpear el larguero del picaporte.

Ajuste el larguero del picaporte con los tornillos de instalación de la puerta que se encuentran en la BOLSA B.

Corte el burlete del extensor al tamaño, desprenda el respaldo adhesivo e instale.

6 Install QuickFit™ Handle and Strike Plate

Follow the separate QuickFit™ instructions located in the storm door instruction packet.

Siga las instrucciones para instalar la manija QuickFit™ que se encuentran por separado en el paquete de instrucciones de la puerta contra tormentas.

7 Storm Door Expander

7a Install expander with holes facing inside of door.

7b Adjust the expander until the sweep lightly touches threshold.

7c Secure expander with screws from BAG D.

Instale el expansor con los agujeros orientados hacia la parte interior de la puerta.

Ajuste el expansor hasta que el barrido toque ligeramente el umbral.

Fije el expansor con los tornillos que se encuentra en la BOLSA D.

8 Install Closer

8a Mount closer arm to the top of the closer in the orientation shown. The "L" designator on the closer arm must be visible when installed. Securely fasten the cover bolt from BAG E with the provided Allen wrench.

8b Holding the closer with one hand, rotate the arm 90 degrees. Hold the arm open and install the installation pin from BAG E into the hole on the closer.

NOTE: The closer arm is under pressure and will begin to return to original position when released.

Monte el brazo cerrador en la parte superior del cerrador en la orientación que se ilustra. La "L" del brazo cerrador debe estar visible cuando esté instalado. Fije el perno del cerrador que se encuentra en la BOLSA E con la llave Allen que se suministra.

Sosteniendo el cerrador con una mano, gire el brazo cerrador 90 grados. Consérve el brazo cerrador abierto y coloque el pasador de instalación en el agujero del cerrador.

NOTA: El brazo cerrador está bajo presión y comenzará a regresar a la posición original cuando lo suelte.

8c Install the closer into the top pocket of the door. Align the pre-installed screws with the holes in the top of the door and tighten.

8d Close the door slowly to align the holes of the closer arm and the slider pad with each other. Install the slider bolt from BAG E with the provided Allen wrench. To avoid binding, do not over tighten. Open door to the desired hold open position and tighten the hold open clip set screw.

8e Remove the installation pin and close the door to disengage the slider pad from the hold open clip. Caulk along top edge if needed.

8f Adjust closer speed on top of the closer using a flat head screw driver.

Instale el cerrador en la cavidad superior de la puerta. Alinee los tornillos preinstalados con los agujeros de la parte superior de la puerta y apriete.

Cierre la puerta lentamente para alinear los agujeros del brazo cerrador y el protector de la corredera entre sí. Instale el perno de la corredera que se encuentra en la BOLSA E con la llave Allen que se suministra. No apriete demasiado para evitar que el cerrador quede excesivamente ajustado.

Abra la puerta hasta la posición en que desee que se conserve abierta y apriete el tornillo de fijación del sujetador para mantener abierto. Retire el pasador de instalación y cierre la puerta para desenganchar el protector de la corredera del sujetador para mantener abierto. Calafatee a lo largo del borde superior si fuese necesario.

Regule la velocidad del cerrador en la parte superior del cerrador utilizando un destornillador de cabeza plana.

9 Screw Cover Installation

Rail Screw Covers
Snap strips into place by anchoring the outer side first. Start at one end and slide finger along strip while pressing. Screw covers may need to be cut to fit.

Cubiertas de los tornillos del larguero
Coloque las bandas a presión en su lugar anclando el lado interno primero. Comience en los extremos superiores y deslice el dedo hacia abajo de la franja mientras presiona. Es posible que sea necesario cortar las cubiertas de los tornillos para que se adapten.

NOTE: Straight leg towards outside of rail (marked with a line)
NOTA: Pata recta hacia el lado exterior del larguero (marcado con una línea)