



ITEM #0402097

# INVERTED PENDANT

MODEL #LWSC0333D1

Français p. 10

Español p. 19

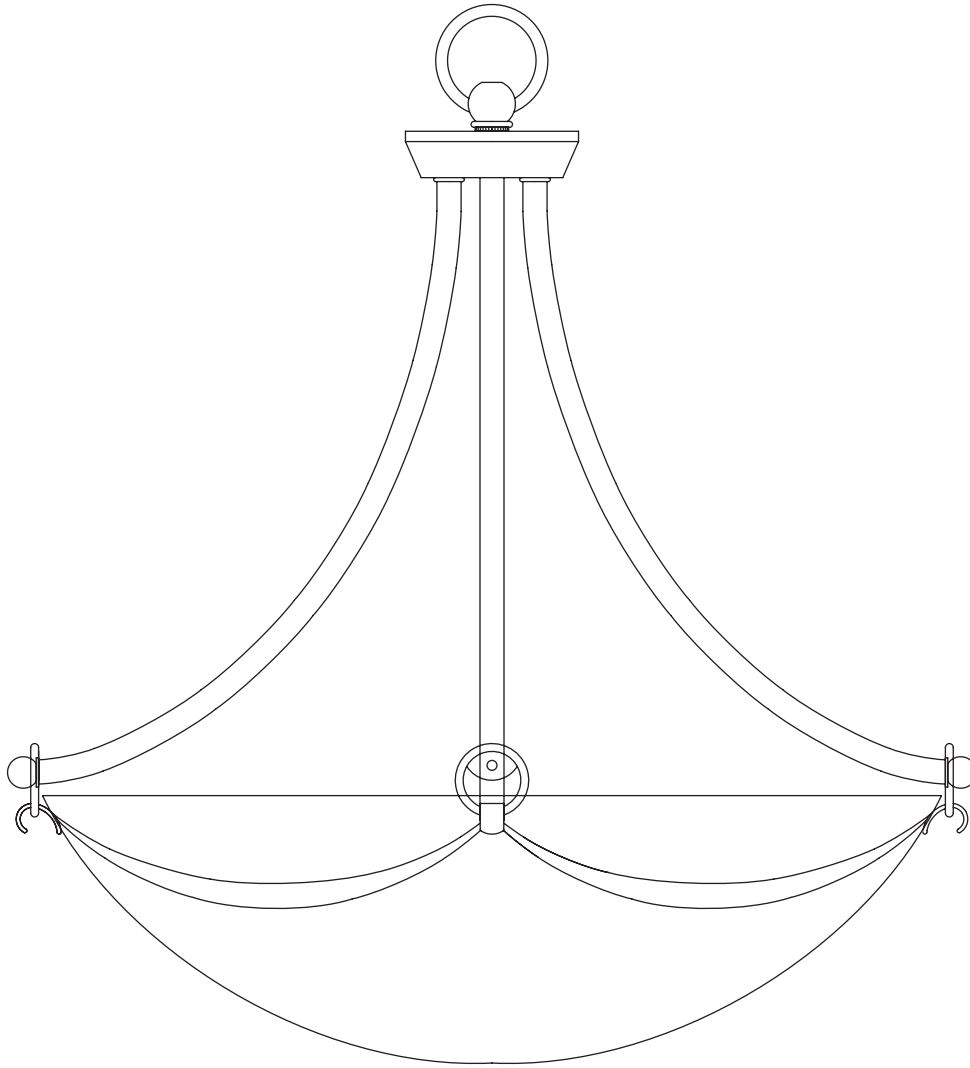

**ATTACH YOUR RECEIPT HERE**

Serial Number \_\_\_\_\_ Purchase Date \_\_\_\_\_



**Questions, problems, missing parts?** Before returning to your retailer, call our customer service department at 1-866-439-9800, 8 a.m. - 6 p.m., EST, Monday - Thursday, 8 a.m. - 5 p.m., EST, Friday.

# PACKAGE CONTENTS

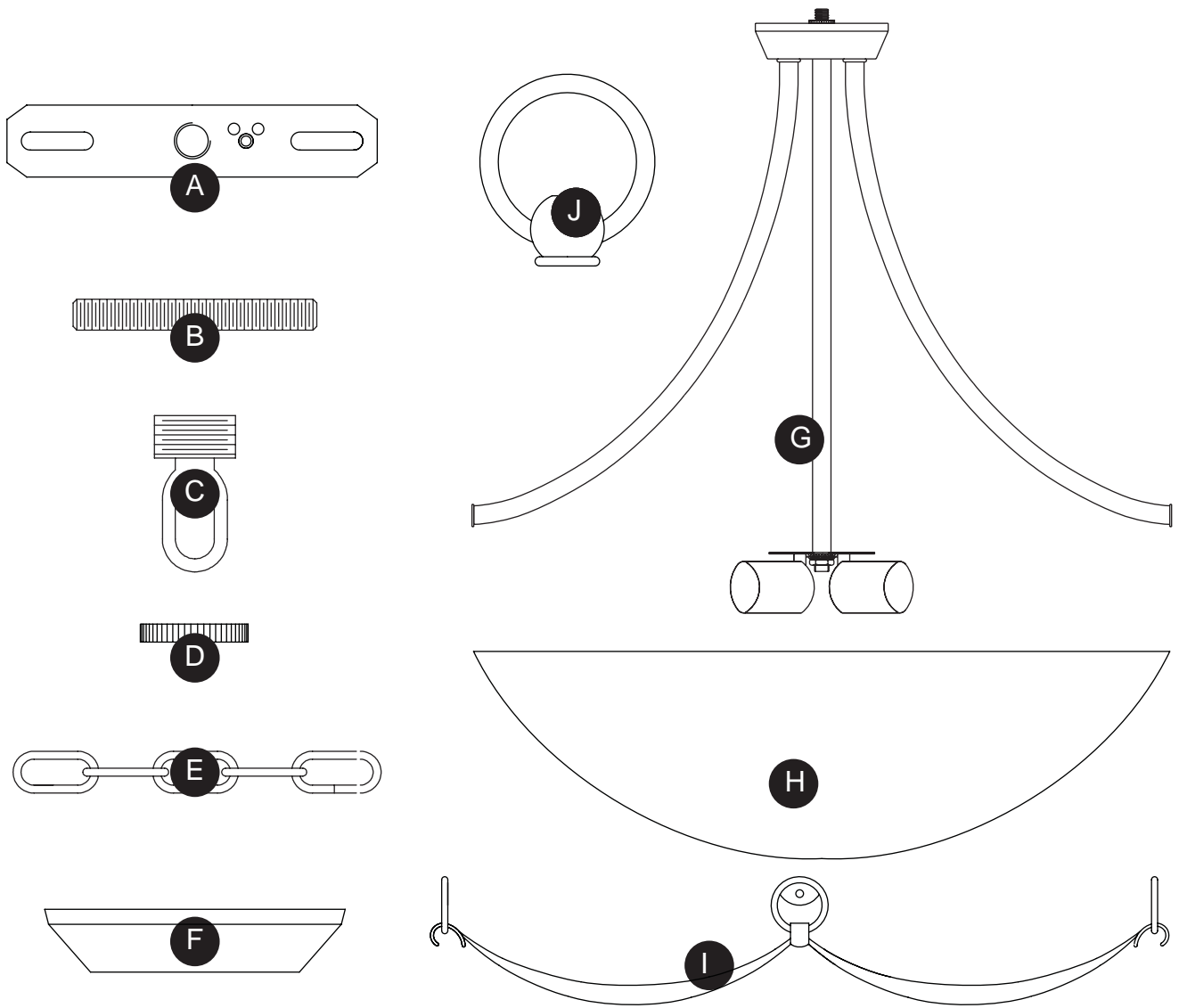

PART	DESCRIPTION	QUANTITY
A	Crossbar	1
B	Nipple	1
C	Canopy Chain Loop	1
D	Canopy Lock Ring	1
E	Fixture Chain	1
F	Ceiling Canopy	1
G	Fixture Assembly	1
H	Shade	1
I	Shade Holder	1
J	Fixture Loop	1

## HARDWARE CONTENTS (shown actual size)

---

AA

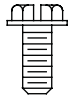

Green Ground  
Screw

[preassembled  
to Crossbar (A)]

Qty. 1

BB

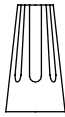

Wire  
Connector

Qty. 3

CC

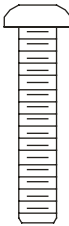

Outlet  
Box  
Screw

Qty. 2

DD



Lock  
Washer

Qty. 2

EE



Hex Nut

Qty. 2

FF

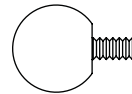

Lock  
Screws

Qty. 4



## SAFETY INFORMATION

---

Please read and understand this entire manual before attempting to assemble, operate or install the product.

### WARNING

- RISK OF ELECTRIC SHOCK - Before beginning installation, turn off electricity at the circuit breaker box or the main fuse box.
- RISK OF FIRE - Use bulbs specified by the markings and/or labels on the fixture.

### CAUTION

- For your safety, read instructions completely before beginning installation.
- If in doubt about electrical installation, consult a licensed electrician.
- Turn off electricity to fixture before replacing the bulb(s).

## PREPARATION

---

Before beginning assembly of product, make sure all parts are present. Compare parts with package contents list and hardware contents above. If any part is missing or damaged, do not attempt to assemble the product. Contact customer service for replacement parts.

### Estimated Assembly Time: 30 - 45 minutes

Tools Required for Assembly (not included): Flathead screwdriver, Phillips screwdriver, Pliers, Wire cutters, Electrical tape, Safety goggles and Ladder.

Helpful Tools (not included): Wire strippers

## ASSEMBLY INSTRUCTIONS

1. Unfold support arms on fixture assembly (G) to proper locations.

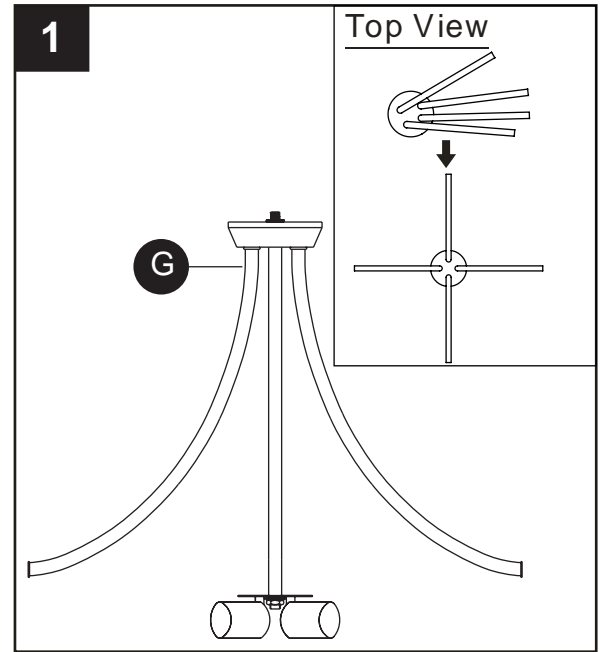

2. Thread the fixture loop (J) onto the nipple on the top center of the fixture assembly (G). Hand tighten until snug.

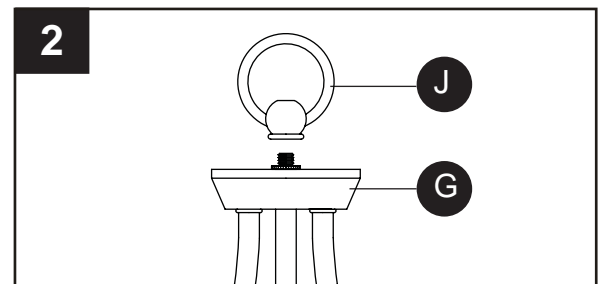

3. Secure the crossbar (A) to the outlet box (not included) with outlet box screws (CC). Tighten until snug.

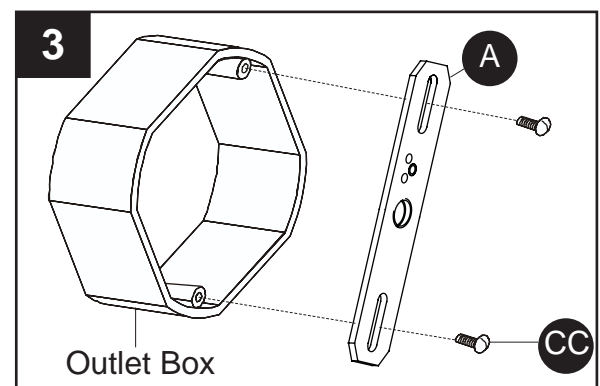

### Hardware Used

CC

Outlet  
Box  
Screw

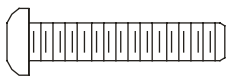



x 2

## ASSEMBLY INSTRUCTIONS

4. Thread one hex nut (EE) onto top end of the nipple (B). Place one lock washer (DD) over the top end of the nipple (B) and then thread the nipple (B) into the center lock hole of the crossbar (A). Using pliers (not included), thread the hex nut (EE) against the crossbar (A) and hand tighten until snug.

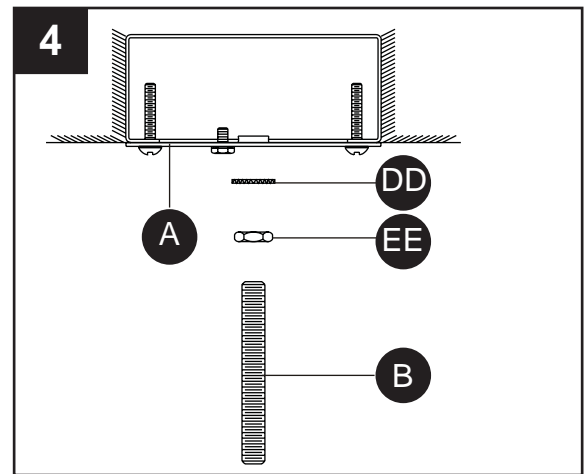

### Hardware Used

<b>DD</b>	Lock Washer		x 1
<b>EE</b>	Hex Nut		x 1



5. Thread another hex nut (EE) onto the end of the nipple (B). Place the lock washer (DD) over the end of the nipple (B) and then thread the canopy chain loop (C) onto the end of the nipple (B). Using pliers, thread the hex nut (EE) against the canopy chain loop (C) and hand tighten until snug.

### Hardware Used

<b>DD</b>	Lock Washer		x 1
<b>EE</b>	Hex Nut		x 1

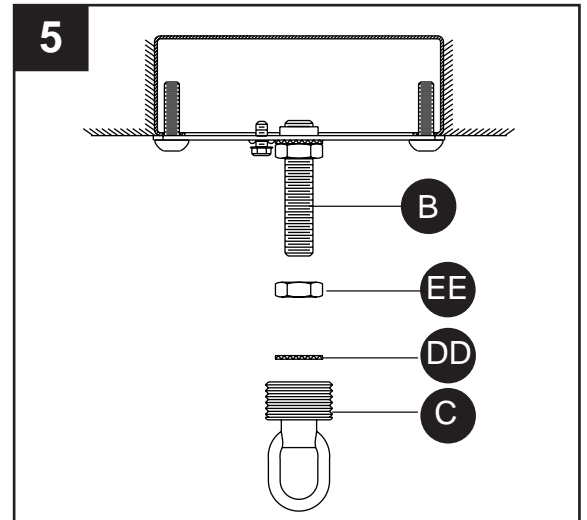

6. Push the ceiling canopy (F) upward over the outlet box. Thread the canopy lock ring (D) onto the canopy chain loop (C) and tighten until snug to secure the ceiling canopy (F).

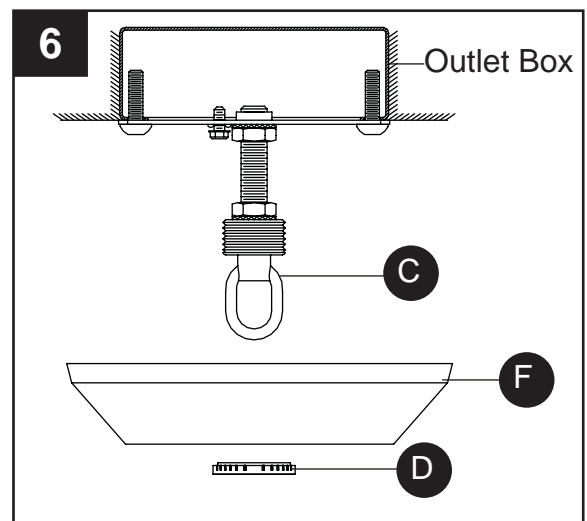

## ASSEMBLY INSTRUCTIONS

- Adjust the fixture chain (E) to the desired length, removing links if needed. Attach one end of the fixture chain (E) onto the canopy chain loop (C) and then attach the other end of the fixture chain (F) to the fixture loop (J) on the top of the fixture.

Note: You may need to use pliers to open the chain links. If so, put a cloth over the chain to protect the finish from the pliers.

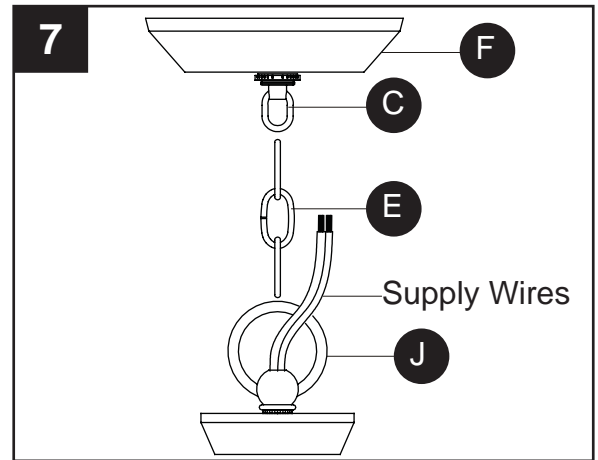

- Pull the supply wires up through the fixture chain (F), alternating links. Push the wires up through the canopy chain loop (C) into the outlet box.

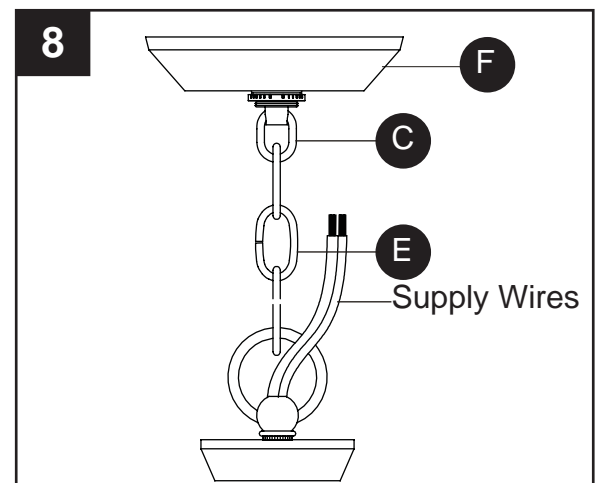

- Unthread the canopy lock ring (D) and slide canopy lock ring (D) and ceiling canopy (F) down the fixture chain (E). Push all slack fixture wire through canopy chain loop (C) into outlet box. Trim excess fixture wire, leaving a minimum of 6 in. hanging out of the outlet box. Refer to the next step to connect the wires. Then re-attach the ceiling canopy (F) as shown in step 6.

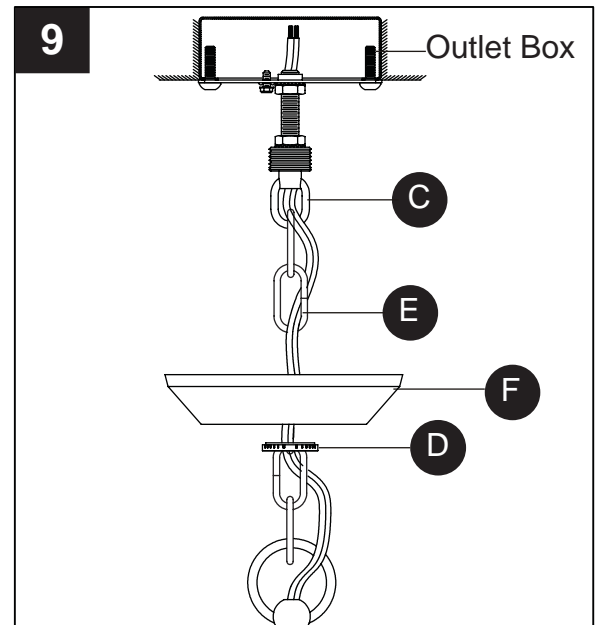

## ASSEMBLY INSTRUCTIONS

10. Attach ground fixture wire to either the green ground screw (AA) on crossbar (A) or to the ground wire in the outlet box (usually GREEN or BARE). If attaching fixture ground wire to the crossbar (A), it is imperative the outlet box in your home be properly grounded. Connect the neutral WHITE or RIBBED side fixture wire to the neutral usually WHITE wire from the outlet box. Connect the hot BLACK or SMOOTH side fixture wire to the hot usually BLACK wire from the outlet box. Fasten wires together with a wire connector (BB) and tightly wrap connector with electrical tape (not included).

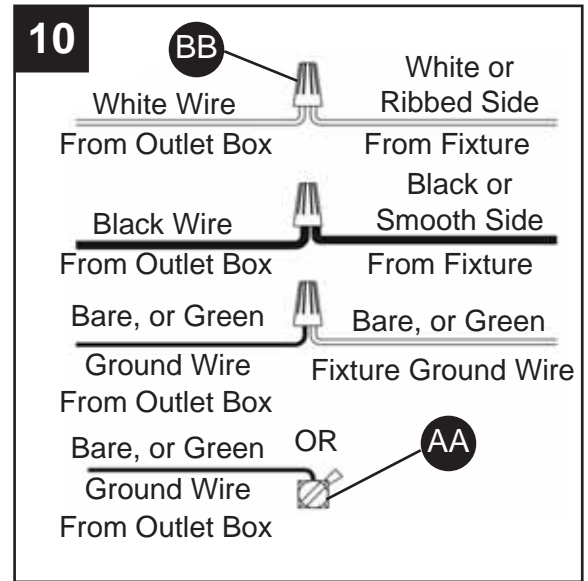

### Hardware Used

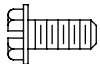
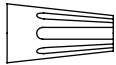
<b>AA</b>	Green Ground Screw		x 1
<b>BB</b>	Wire Connector		x 3

11. Place shade (H) inside shade holder (I). Lift the shade holder (I) with shade (H) upward and align rings of the shade holder (I) with the ends of the side arms of the fixture assembly (G). Pass lock screws (FF) through ring of the shade holder (I) and thread into side arm of the fixture assembly (G). Tighten until snug.

**WARNING:** Two people are recommended to hang fixture.

### Hardware Used

<b>FF</b>	Lock Screws		x 4
-----------	-------------	---	-----

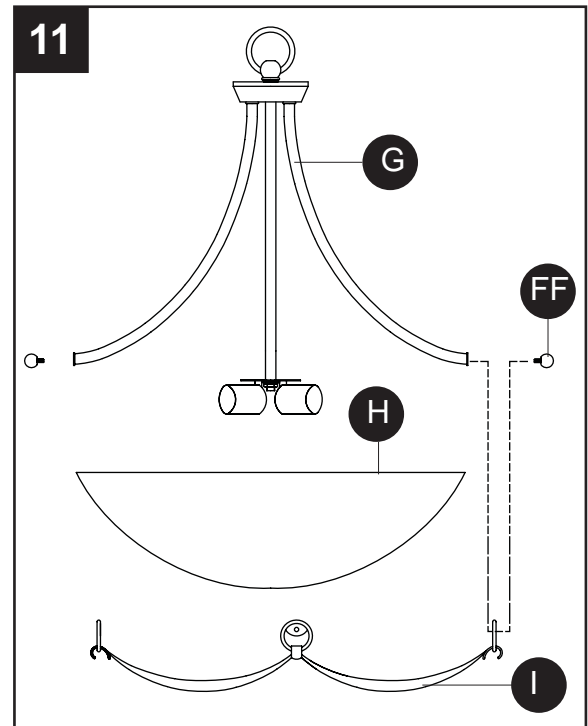

## ASSEMBLY INSTRUCTIONS

12. Install the bulbs (not included). Use three 100-watt max. standard-base bulbs.

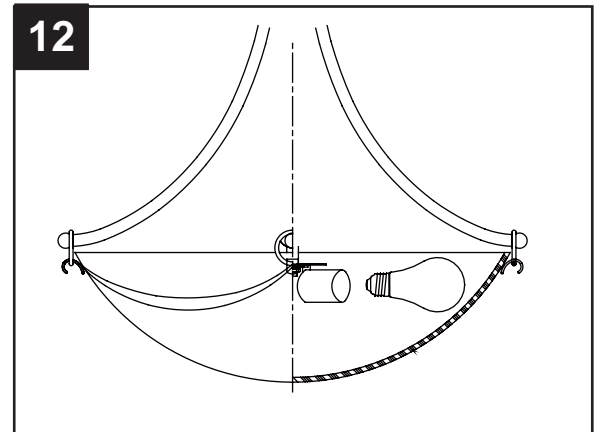

## CARE AND MAINTENANCE

- Wipe clean using soft, dry cloth or static duster. Always avoid using harsh chemicals and abrasives to clean fixture as they may damage the finish.

## TROUBLESHOOTING

PROBLEM	POSSIBLE CAUSE	CORRECTIVE ACTION
Bulbs will not light.	<ol style="list-style-type: none"> <li>1. Bulb is burned out.</li> <li>2. Power is off.</li> <li>3. Faulty wire connection.</li> <li>4. Faulty switch.</li> </ol>	<ol style="list-style-type: none"> <li>1. Replace light bulb.</li> <li>2. Make sure power supply is on.</li> <li>3. Check wiring.</li> <li>4. Test or replace the switch.</li> </ol>
Fuse blows or the circuit breaker trips when light is turned on.	<ol style="list-style-type: none"> <li>1. Crossed wires or power wire is grounding out.</li> </ol>	<ol style="list-style-type: none"> <li>1. Check wire connection.</li> </ol>

## WARRANTY

The manufacturer warrants all of its lighting fixtures against defects in materials and workmanship for one (1) year from the date of purchase. If within this period the product is found to be defective in material or workmanship, the product must be returned, with a copy of the original sales receipt as proof of purchase in the original carton, to the place of purchase. The manufacturer will, at its option, repair, replace or refund the original purchase price to the consumer. This warranty does not cover fixtures becoming defective due to misuse, accidental damage, improper handling and/or installation and specifically excludes liability for direct, incidental or consequential damages. As some states do not allow exclusions or limitations on an implied warranty, the above exclusions and limitations may not apply to you. This warranty gives you specific legal rights. You may have other rights that vary from state to state.



## REPLACEMENT PARTS LIST

For replacement parts, call our customer service department at 1-866-439-9800, 8 a.m. - 6 p.m., EST, Monday - Thursday, 8 a.m. - 5 p.m., EST, Friday.

PART	DESCRIPTION	NUMBER
A	Crossbar	9570KIT
B	Nipple	
C	Canopy Chain Loop	
D	Canopy Lock Ring	
F	Ceiling Canopy	
AA	Green Ground Screw	
BB	Wire Connector	
CC	Outlet Box Screw	
DD	Lock Washer	
EE	Hex Nut	
FF	Lock Screws	M2362FI
E	Fixture Chain	M2106CHBN
G	Fixture Assembly	10333D1LWSC
I	Shade Holder	
H	Shade	G3334SH
J	Fixture Loop	M2360LP

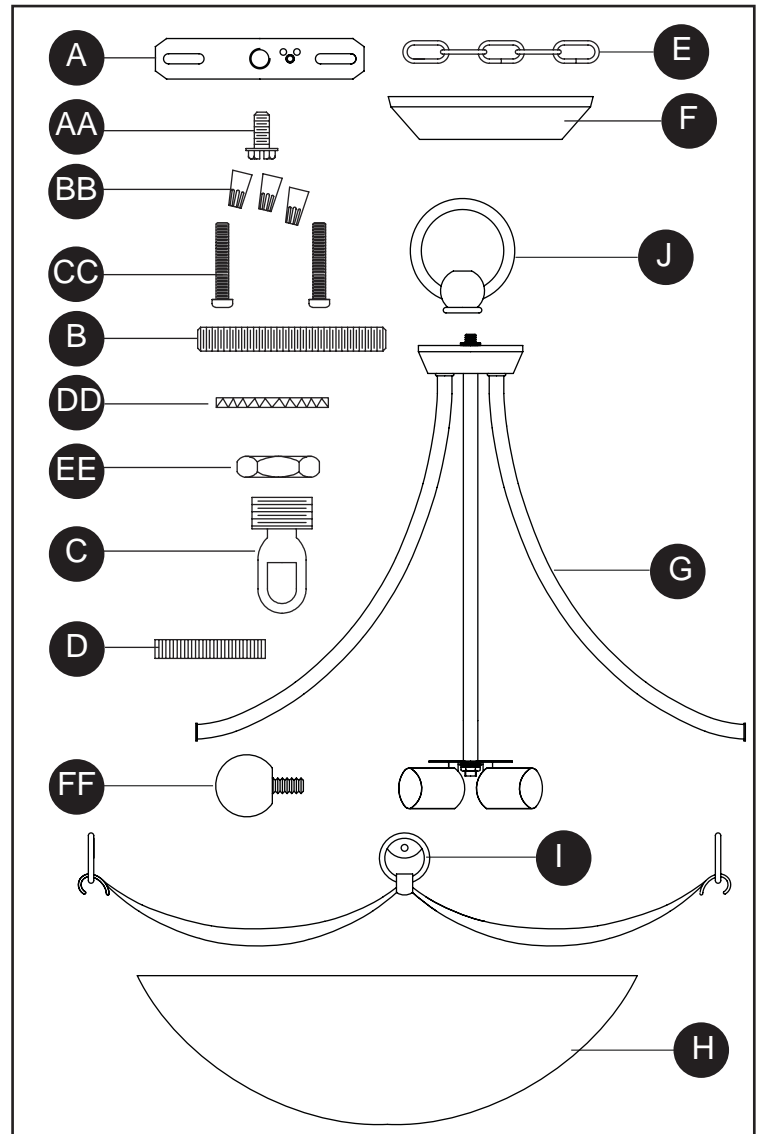



ARTICLE N°0402097

# PENDENTIF INVERSÉ

MODÈLE N° LWSC0333D1

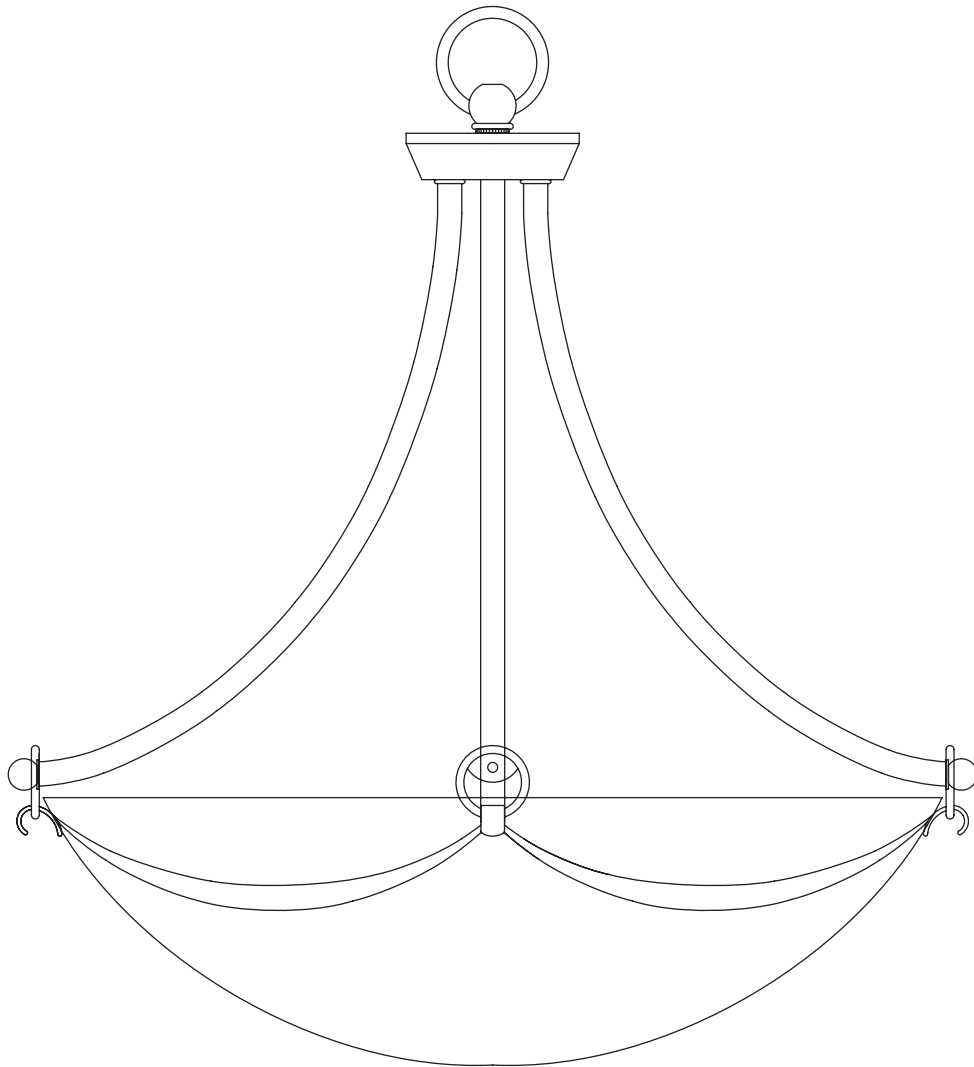

**JOINDRE LE REÇU ICI**

Numéro de série \_\_\_\_\_ Date d'achat \_\_\_\_\_



**Des questions, des problèmes, des pièces manquantes?** Avant de retourner l'article à votre détaillant, appelez notre service à la clientèle au 1 866 439-9800, entre 8 h et 18 h (HNE), du lundi au jeudi, ou entre 8 h et 17 h (HNE), le vendredi.



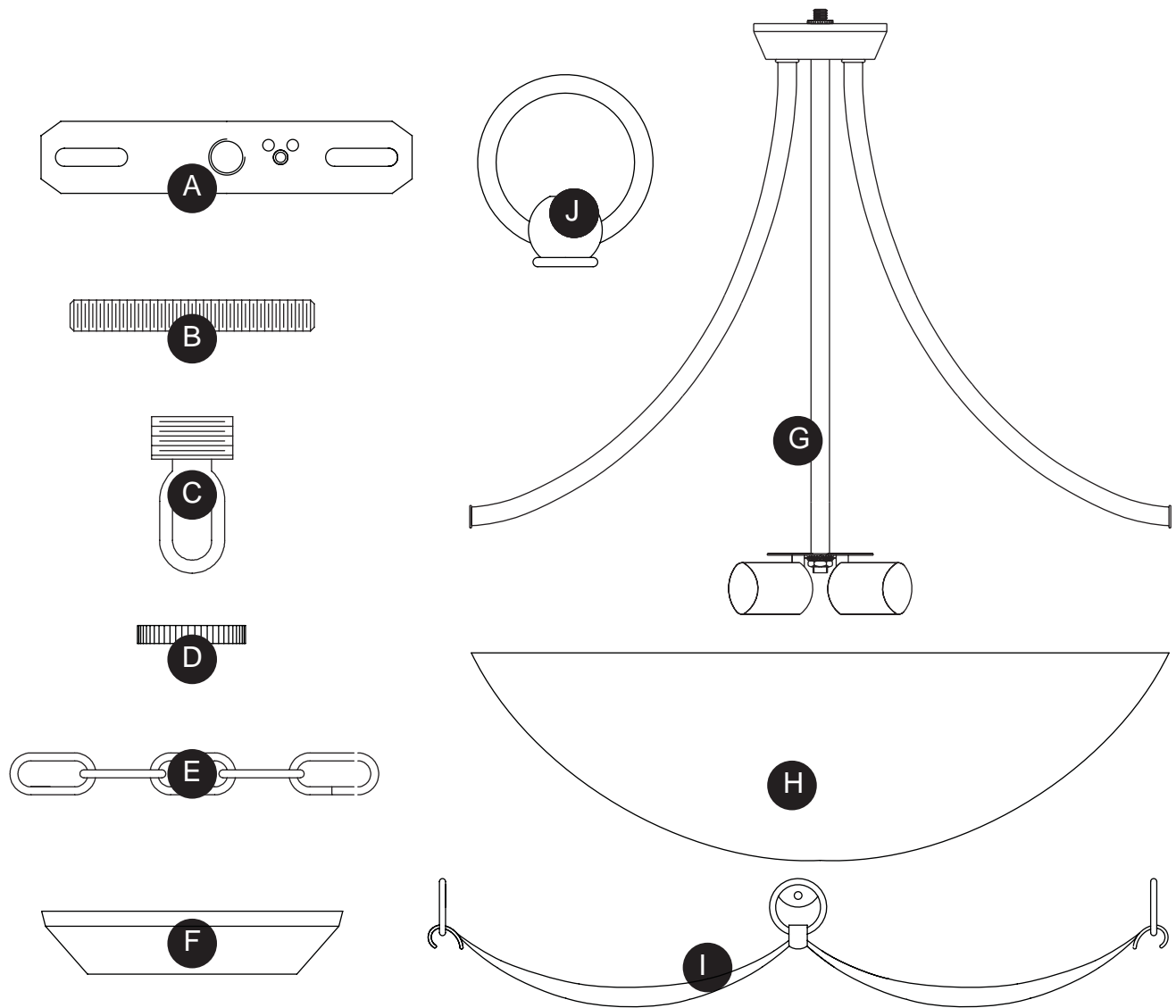



## CONTENU DE L'EMBALLAGE



PIÈCE	DESCRIPTION	QUANTITÉ
A	Traverse	1
B	Tige Filetée	1
C	Anneau De Couvercle	1
D	Bague De Retenue De Couvercle	1
E	Chaîne Du Luminaire	1
F	Couvercle	1
G	Luminaire	1
H	Abat-Jour	1
I	Pièce Décorative	1
J	Anneau De Suspension	1

## QUINCAILLERIE INCLUSE (grandeur réelle)

---

					
Vis de mise à la terre verte (préassemblée au support de montage [A])	Capuchon de connexion	Vis pour boîte de sortie	Rondelle de blocage	Écrou hexagonal	Vis de blocage
Qty. 1	Qty. 3	Qty. 2	Qty. 2	Qty. 2	Qty. 4

### **CONSIGNES DE SÉCURITÉ**

---

Veillez vous assurer de lire et de comprendre l'intégralité de ce manuel avant d'assembler, d'utiliser ou d'installer ce produit.

#### **AVERTISSEMENT**

- **RISQUE DE CHOC ÉLECTRIQUE** - Avant de commencer l'installation, coupez l'électricité au niveau de la boîte de disjoncteurs ou du coffret à fusibles principal.
- **RISQUE D'INCENDIE** - Utilisez les ampoules précisées par les marques et/ou les étiquettes sur le luminaire.

#### **MISE EN GARDE**

- Pour votre sécurité, lisez les instructions au complet avant de commencer l'installation.
- En cas de doute au sujet de l'installation électrique, consultez un électricien agréé.
- Coupez l'électricité vers le luminaire avant de remplacer l'ampoule ou les ampoules.

#### **PREPARATION**

---

Avant de commencer l'assemblage du produit, assurez-vous d'avoir toutes les pièces. Comparez les pièces avec la liste du contenu de l'emballage et celle de la quincaillerie ci-dessus. S'il y a des pièces manquantes ou endommagées, ne tentez pas d'assembler le produit. Communiquez avec le service à la clientèle pour obtenir des pièces de rechange.

**Durée d'assemblage prévue: 30 à 45 minutes.**

Outils requis pour l'assemblage (non compris) : Tournevis plat, Tournevis cruciforme, Pincés, Cisaille, Ruban isolant, Lunettes de sécurité, Échelle.

Outils utiles (non compris) : Pincés à dénuder

## INSTRUCTIONS POUR L'ASSEMBLAGE

1. Déployez les bras de soutien du luminaire (G) et placez-les de manière appropriée.

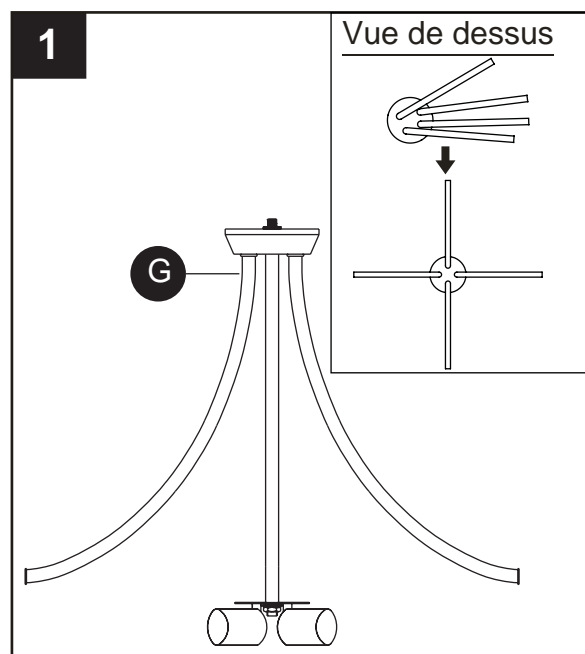

2. Vissez l'anneau de suspension (J) à la tige filetée sur la partie supérieure centrale du luminaire (G). Serrez fermement à la main.

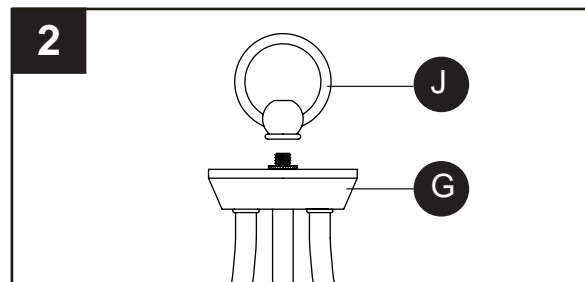

3. Fixez la traverse (A) à la boîte de sortie (non incluse) à l'aide des vis pour boîte de sortie (CC). Serrez fermement.

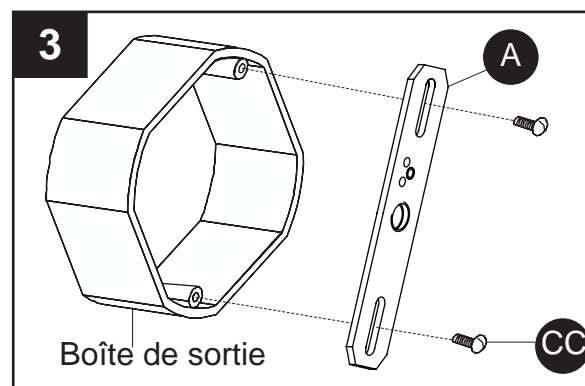

### Quincaillerie utilisée



Vis pour  
boîte de  
sortie

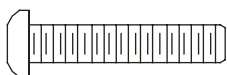



x 2

## INSTRUCTIONS POUR L'ASSEMBLAGE

4. Vissez un écrou hexagonal (EE) à l'extrémité supérieure de la tige filetée (B). Placez une rondelle de blocage (DD) sur l'extrémité supérieure de la tige filetée (B), puis vissez la tige filetée (B) dans le trou de verrouillage central de la traverse (A). Vissez l'écrou hexagonal (EE) à la traverse (A) à l'aide de pinces (non incluses), puis serrez fermement à la main.

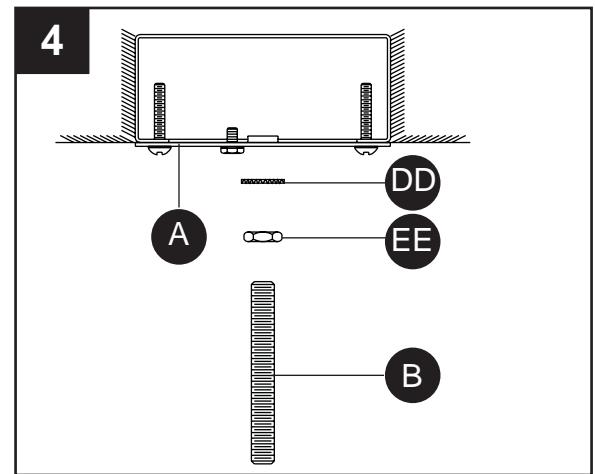

### Quincaillerie utilisée

<b>DD</b>	Rondelle de blocage		x 1
<b>EE</b>	Écrou hexagonal		x 1



5. Vissez un autre écrou hexagonal (EE) à l'extrémité de la tige filetée (B). Placez une rondelle de blocage (DD) sur l'extrémité de la tige filetée (B), puis vissez l'anneau du couvercle (C) à l'extrémité de la tige filetée (B). Vissez l'écrou hexagonal (EE) à l'anneau du couvercle (C) à l'aide de pinces (non incluses), puis serrez fermement à la main.

### Quincaillerie utilisée

<b>DD</b>	Rondelle de blocage		x 1
<b>EE</b>	Écrou hexagonal		x 1

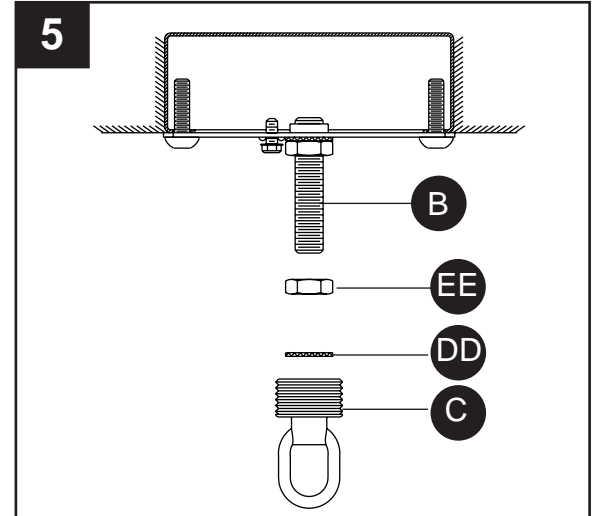

6. Poussez le couvercle (F) vers le haut sur la boîte de sortie. Vissez la bague de retenue du couvercle (D) sur l'anneau du couvercle (C), puis serrez fermement de façon à fixer le couvercle (F).

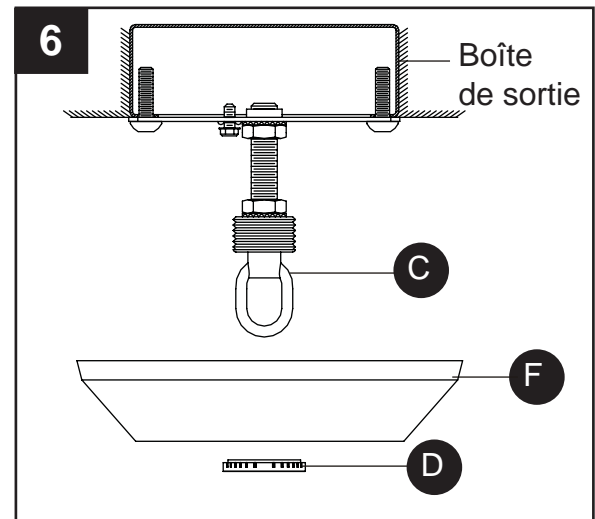

## INSTRUCTIONS POUR L'ASSEMBLAGE

7. Ajustez la chaîne du luminaire (E) à la longueur désirée en retirant les maillons au besoin. Fixez une extrémité de la chaîne du luminaire (E) à l'anneau du couvercle (C), puis fixez l'autre extrémité de la chaîne du luminaire (F) à l'anneau de suspension (J), sur le haut du luminaire.

Remarque : Il est possible que vous ayez besoin de pinces pour ouvrir les maillons de la chaîne. Le cas échéant, couvrez la chaîne d'un linge afin de ne pas endommager le fini avec les pinces.

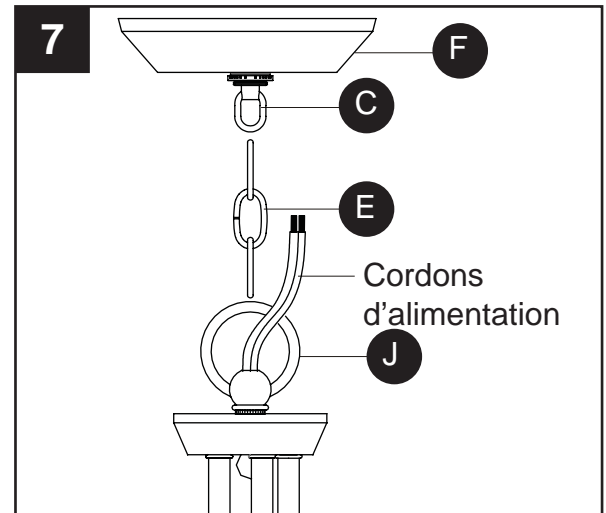

8. Faites passer les cordons d'alimentation à travers les maillons de la chaîne du luminaire (F), en alternance. Faites passer les fils à travers l'anneau du couvercle (C), puis dans la boîte de sortie.

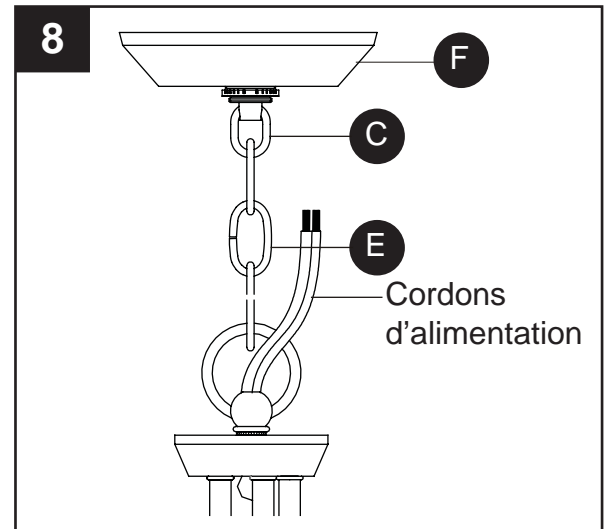

9. Dévissez la bague de retenue du couvercle (D), puis glissez la bague de retenue du couvercle (D) et le couvercle (F) vers le bas, le long de la chaîne du luminaire (E). Faites passer tout l'excédent du cordon d'alimentation à travers l'anneau du couvercle (C), puis dans la boîte de sortie. Coupez l'excédant du cordon d'alimentation, en laissant au moins 15,24 cm de cordon dépasser de la boîte de sortie. Consultez la prochaine étape pour raccorder les cordons d'alimentation. Fixez ensuite de nouveau le couvercle (F) de la manière décrite à l'étape 6.

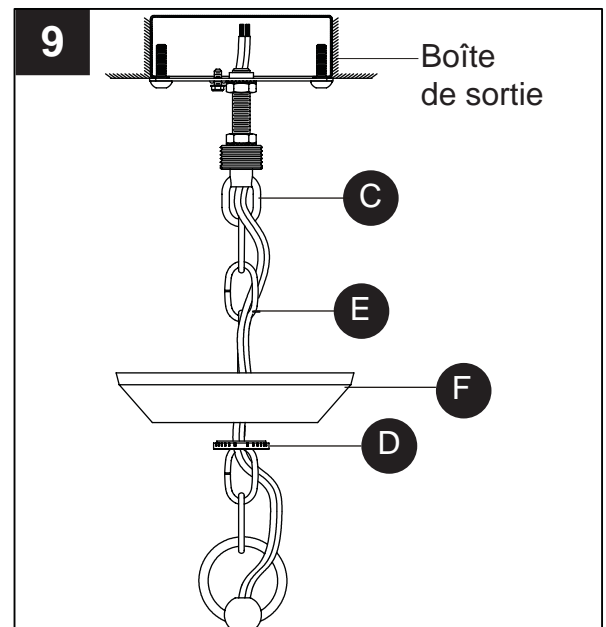

## INSTRUCTIONS POUR L'ASSEMBLAGE

10. Fixez le fil de mise à la terre à la vis de mise à la terre verte (AA) du support de montage (A) ou au fil de mise à la terre de la boîte de sortie (fil habituellement VERT ou DÉNUDÉ). Si vous attachez le fil de mise à la terre du luminaire au support de montage (A), il est essentiel que la boîte de sortie de votre maison soit correctement mise à la terre. Raccordez le fil neutre du luminaire (BLANC ou RAINURÉ sur le côté) au fil neutre (généralement BLANC) de la boîte de sortie. Raccordez le fil chargé du luminaire (NOIR ou LISSE sur le côté) au fil chargé (généralement NOIR) de la boîte de sortie. Joignez les deux fils au moyen d'un capuchon de connexion (BB) et enrroulez ce dernier de ruban isolant bien serré.

### Quincaillerie utilisée

**AA** Vis de mise à la terre verte  x 1

**BB** Capuchon de connexion  x 3

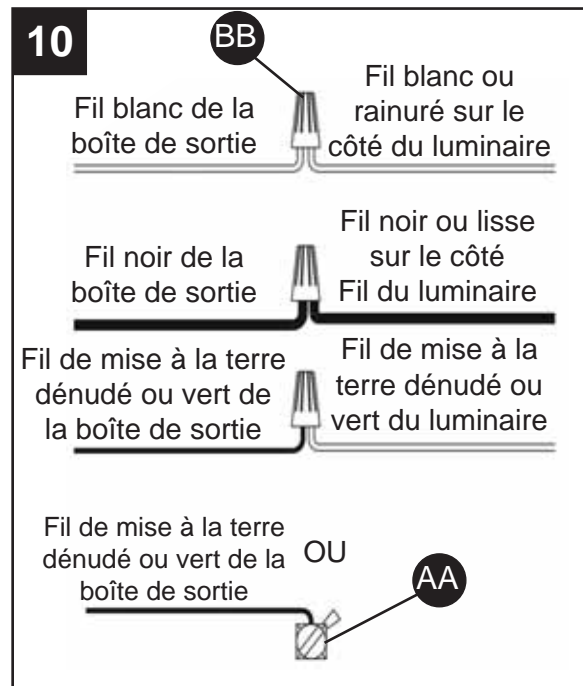

11. Placez l'abat-jour (H) dans le support d'abat-jour (I). Soulevez le support d'abat-jour (I) et l'abat-jour (H) et alignez les anneaux du support d'abat-jour (I) avec les extrémités des bras du luminaire (G). Insérez les vis de blocage (FF) à travers les anneaux du support d'abat-jour (I) et vissez-les dans les bras du luminaire (G). Serrez fermement.

AVERTISSEMENT : Nous vous recommandons de demander l'aide d'une deuxième personne pour accrocher ce luminaire.

### Quincaillerie utilisée

**FF** Vis de blocage  x 4

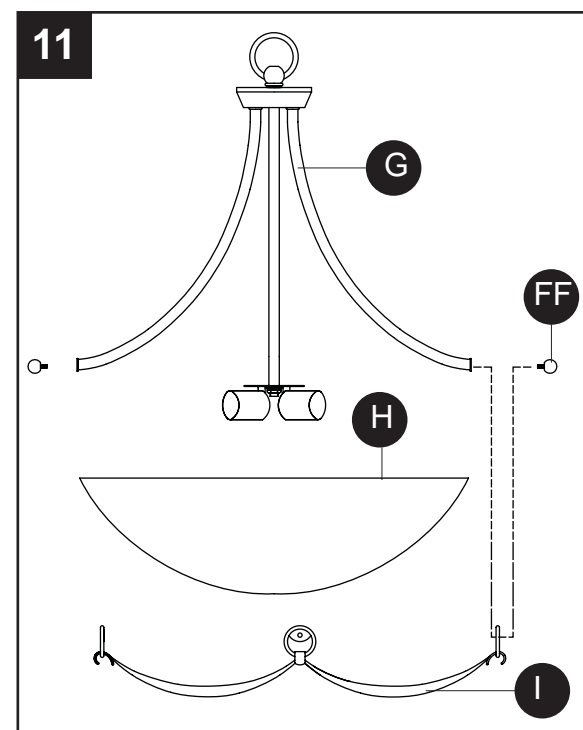



## INSTRUCTIONS POUR L'ASSEMBLAGE

12. Posez les ampoules (non incluses). Utilisez trois ampoules à culot moyen d'un maximum de 100 W.

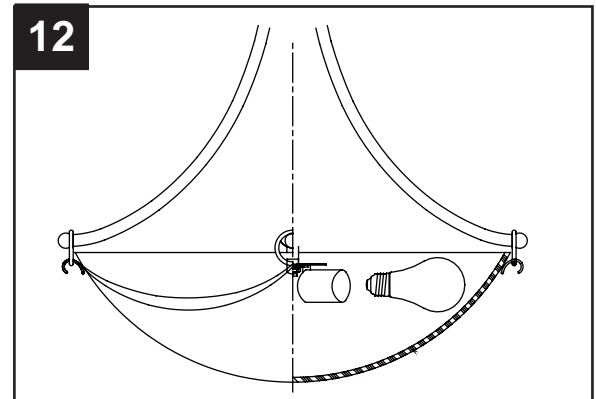

## SOINET ENTRETIEN

- Essuyez au moyen d'un chiffon doux et propre ou d'un plumeau antistatique. Évitez toujours d'utiliser des produits chimiques rudes et des abrasifs pour nettoyer le luminaire puisqu'ils peuvent endommager le fini.

## DÉPANNAGE

PROBLÈME	CAUSE POSSIBLE	ACTION CORRECTRICE
Les ampoules ne s'allument pas.	<ol style="list-style-type: none"><li>1. L'ampoule est grillée.</li><li>2. L'alimentation électrique est fermée.</li><li>3. Connexion de fils défectueuse.</li><li>4. Interrupteur défectueux.</li></ol>	<ol style="list-style-type: none"><li>1. Remplacez l'ampoule.</li><li>2. Assurez-vous que l'alimentation est mise en marche.</li><li>3. Vérifiez les fils.</li><li>4. Vérifiez ou remplacez l'interrupteur.</li></ol>
Le fusible saute ou le disjoncteur se déclenche lorsque la lumière est allumée.	<ol style="list-style-type: none"><li>1. Les fils sont croisés ou le fil d'alimentation se met à la terre.</li></ol>	<ol style="list-style-type: none"><li>1. Vérifiez la connexion des fils.</li></ol>

## GARANTIE

Le fabricant garantit tous ses luminaires contre les défauts de fabrication de matériaux et de main d'oeuvre pendant un (1) an à compter de la date d'achat. Si pendant cette période, le produit s'avère défectueux en ce qui concerne les matériaux ou la main d'oeuvre, le produit peut être retourné, avec une copie du reçu d'achat original comme preuve d'achat, dans sa boîte originale au lieu de l'achat. Le fabricant, à sa discrétion, réparera ou remplacera le produit ou remboursera son prix d'achat original au consommateur. Cette garantie ne couvre pas les luminaires qui deviennent défectueux à cause d'une mauvaise utilisation, d'un dommage accidentel, d'une mauvaise manipulation et/ou installation et exclut spécifiquement la responsabilité pour les dommages directs, consécutifs ou indirects. Puisque certaines provinces ne permettent pas les exclusions ou les restrictions d'une garantie implicite, les exclusions et les restrictions précédentes peuvent ne pas s'appliquer à votre cas. Cette garantie vous confère des droits légaux précis. Vous pouvez avoir d'autres droits qui varient d'une province à l'autre.

## LISTE DES PIÈCES DE RECHANGE

Pour vous procurer des pièces de rechange, appelez notre service à la clientèle au 1 866 439-9800, entre 8 h et 18 h (HNE), du lundi au jeudi, ou entre 8 h et 17 h (HNE), le vendredi.

PIÈCE	DESCRIPTION	NOMBRE
A	Support De Fixation	9570KIT
B	Tige Filetée	
C	Anneau De Couvercle	
D	Bague De Retenue De Couvercle	
F	Couvercle	
AA	Vis de mise à la terre verte	
BB	Capuchon de connexion	
CC	Vis pour boîte de sortie	
DD	Rondelle de blocage	
EE	Écrou hexagonal	
FF	Vis de blocage	M2362FI
E	Chaîne Du Luminaire	M2106CHBN
G	Luminaire	10333D1LWSC
I	Pièce Décorative	
H	Abat-Jour	G3334SH
J	Anneau De Suspension	M2360LP

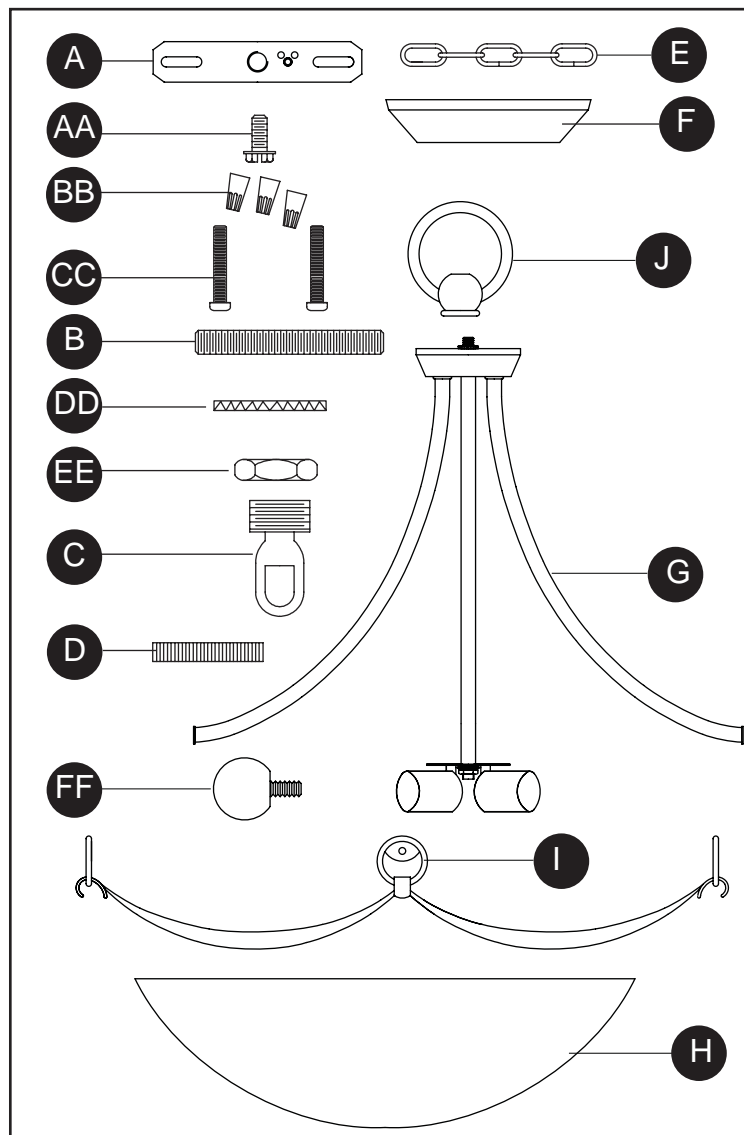

Imprimé en Chine



ARTÍCULO #0402097

# LAMPARA COLGANTE INVERTIDA

MODELO #LWSC0333D1

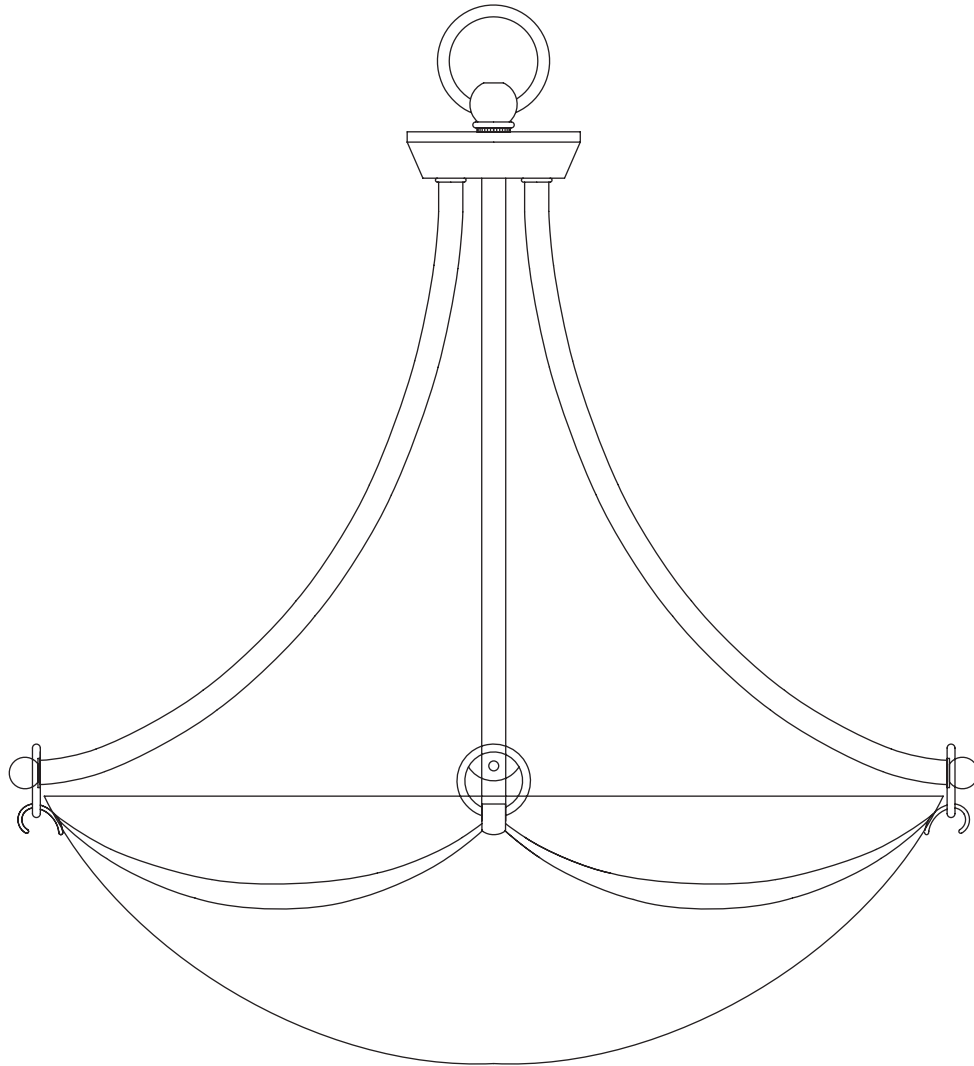

**ADJUNTE SU RECIBO AQUÍ**

**Número de serie** \_\_\_\_\_ **Fecha de compra** \_\_\_\_\_



**¿Preguntas, problemas, piezas faltantes?** Antes de volver a la tienda, llame a nuestro Departamento de Servicio al Cliente al 1-866-439-9800, de lunes a jueves de 8 a.m. a 6 p.m. y los viernes de 8 a.m. a 5 p.m., hora estándar del Este.

## CONTENIDO DEL PAQUETE

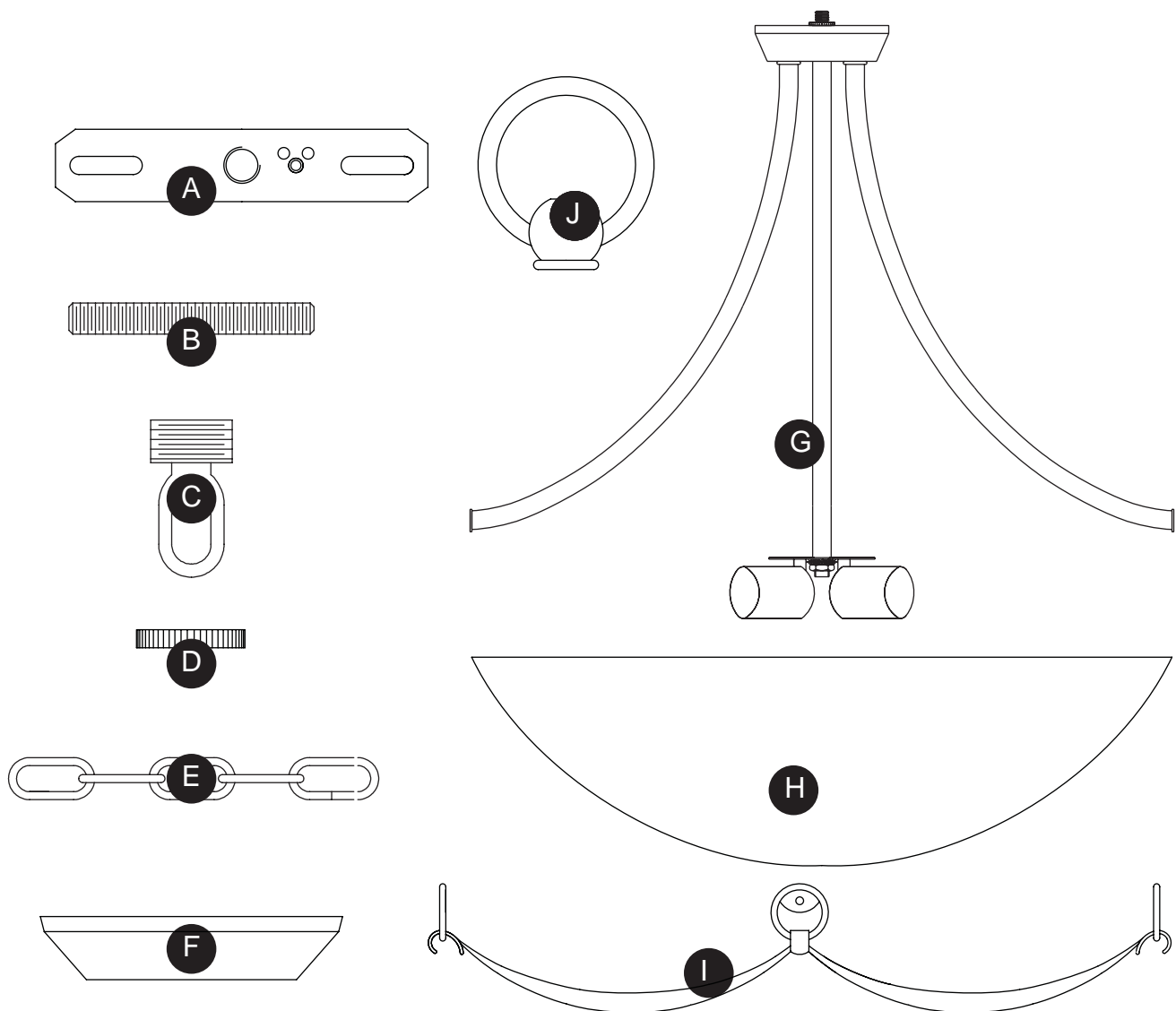

PIEZA	DESCRIPCIÓN	CANTIDAD
A	Placa Perforada	1
B	Manguito Roscado	1
C	Enganche De La Cadena De La Base	1
D	Anillo de bloqueo de la base	1
E	Cadena de la lámpara	1
F	Base para techo	1
G	Ensamble de la lámpara	1
H	Pantalla	1
I	Pieza decorativa	1
J	Enganche de la lámpara	1

## ADITAMENTOS (se muestra en tamaño real)

---

AA

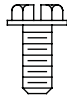

Tornillo verde de puesta a tierra

[preensamblado a la placa perforada (A)]

Qty. 1

BB

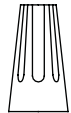

Conector de cables

Qty. 3

CC



Tornillo para la caja de salida

Qty. 2

DD



Arandela de seguridad

Qty. 2

EE



Tuerca hexagonal

Qty. 2

FF

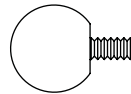

Tornillos de fijación

Qty. 4



## INFORMACIÓN DE SEGURIDAD

---

Lea y comprenda completamente este manual antes de intentar ensamblar, usar o instalar el producto.

### ADVERTENCIA

- **RIESGO DE DESCARGA ELECTRICA:** antes de comenzar con la instalación, desconecte la electricidad en la caja de interruptores o caja de fusibles principal.
- **RIESGO DE INCENDIO:** utilice bombillas que coincidan con las marcas y/o rótulos de la lámpara.

### PRECAUCION

- Para su seguridad, lea todas las instrucciones antes de comenzar con la instalación.
- Si tiene dudas acerca de la instalación eléctrica, comuníquese con un electricista profesional.
- Desconecte la electricidad en la lámpara antes de reemplazar la(s) bombilla(s).

### PREPARACION

---

Antes de comenzar a ensamblar el producto, asegúrese de tener todas las piezas. Compare las piezas con la lista del contenido del paquete y los aditamentos mencionados anteriormente. No intente ensamblar el producto si falta alguna pieza o si éstas están dañadas. Póngase en contacto con el Departamento de Servicio al Cliente para obtener piezas de repuesto.

**Tiempo de ensamblado aproximado: entre 30 y 45 minutos.**

Herramientas necesarias para el ensamblado (no incluidas): destornillador de cabeza plana, Destornillador Phillips, Pinzas, Cinta aisladora, Tenazas, Gafas de seguridad, Escalera.

Herramientas útiles (no incluidas): pinzas pelacable

## INSTRUCCIONES DE ENSAMBLAJE

1. Despliegue los brazos de apoyo en el ensamble de la lámpara (G) para colocarlos en la posición adecuada.

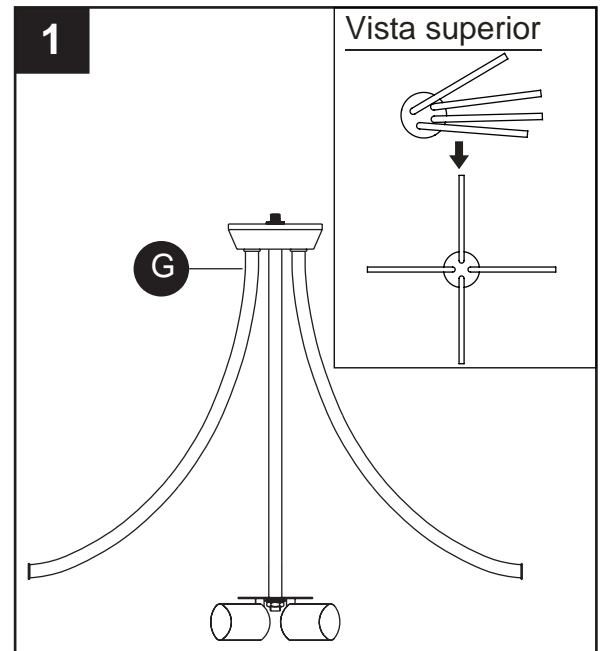

2. Enrosque el enganche de la lámpara (J) en el manguito roscado en el centro superior del ensamble de la lámpara (G). Apriete a mano hasta que esté ajustado.

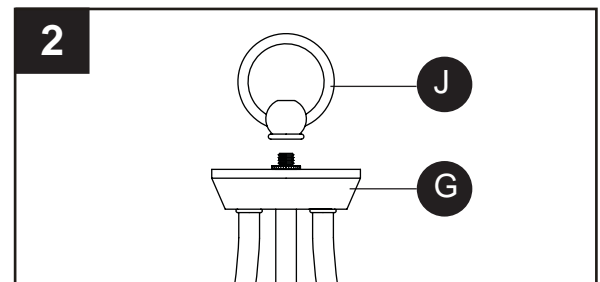

3. Fije la placa perforada (A) a la caja de salida (no incluida) con los tornillos para la caja de salida (CC). Apriete hasta que esté ajustado.

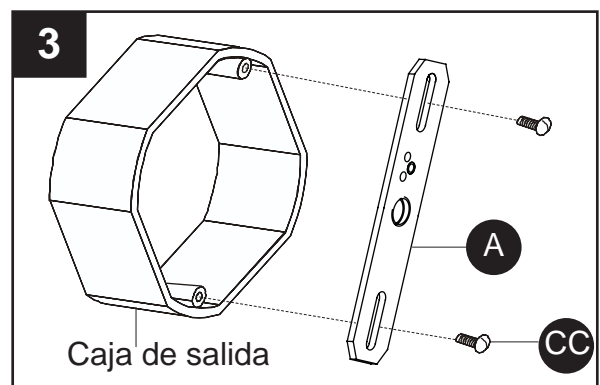

### Aditamentos utilizados



Tornillo para  
la caja  
de salida





x 2

## INSTRUCCIONES DE ENSAMBLAJE

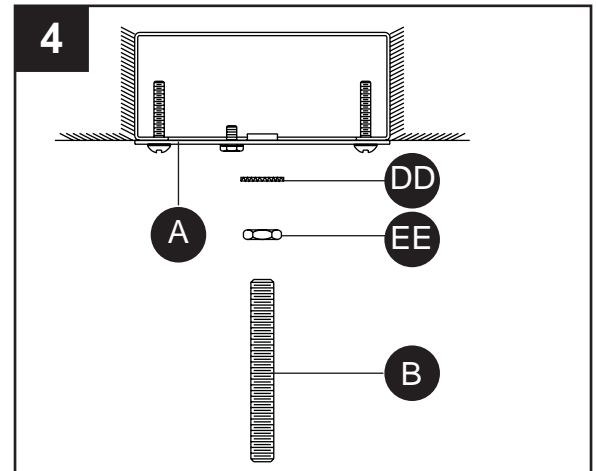
4. Enrosque una tuerca hexagonal (EE) en el extremo superior del manguito roscado (B). Coloque una arandela de seguridad (DD) sobre el extremo superior del manguito roscado (B) y enrosque este último en el orificio de bloqueo central de la placa perforada (A). Con unas pinzas (no se incluyen), enrosque la tuerca hexagonal (EE) pegada a la placa perforada (A) y apriete a mano hasta que quede ajustada.





### Aditamentos utilizados

<b>DD</b>	Arandela de seguridad		x 1
<b>EE</b>	Tuerca hexagonal		x 1

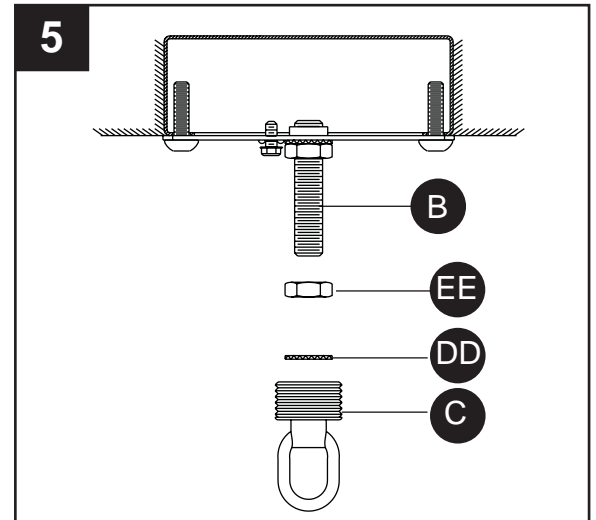
5. Enrosque otra tuerca hexagonal (EE) en el extremo del manguito roscado (B). Coloque la arandela de seguridad (DD) sobre el extremo del manguito roscado (B) y enrosque el enganche de la cadena de la cubierta (C) en el extremo del manguito roscado (B). Con unas pinzas, enrosque la tuerca hexagonal (EE) pegada al enganche de la cadena de la cubierta (C) y apriete a mano hasta que quede ajustada.



### Aditamentos utilizados

<b>DD</b>	Arandela de seguridad		x 1
<b>EE</b>	Tuerca hexagonal		x 1

6. Empuje la cubierta para techo (F) hacia arriba sobre la caja de salida. Enrosque el anillo de bloqueo de la cubierta (D) en el enganche de la cadena de la cubierta (C) y apriete hasta que quede fijo para asegurar la cubierta para techo (F).

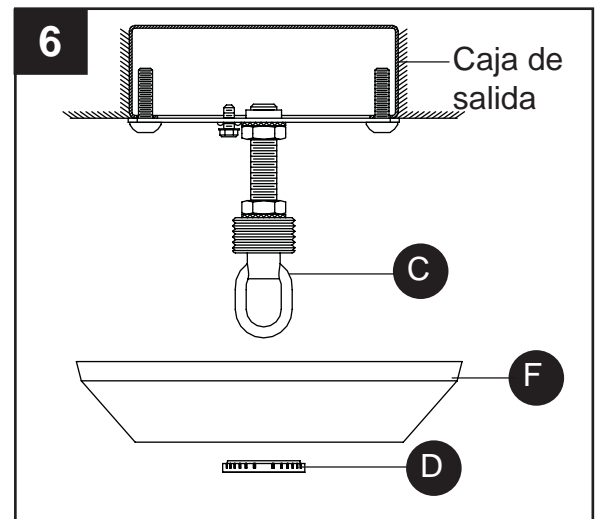

## INSTRUCCIONES DE ENSAMBLAJE

7. Ajuste la cadena de la lámpara (E) al largo deseado, si es necesario retire eslabones. Fije un extremo de la cadena de la lámpara (E) al enganche de la cadena de la cubierta (C) y fije el otro extremo de la cadena de la lámpara (F) en el enganche de la lámpara (J), en la parte superior de la lámpara.

Nota: Es posible que deba usar pinzas para abrir los eslabones de la cadena. De ser así, envuelva la cadena con un paño para proteger el acabado de las pinzas.

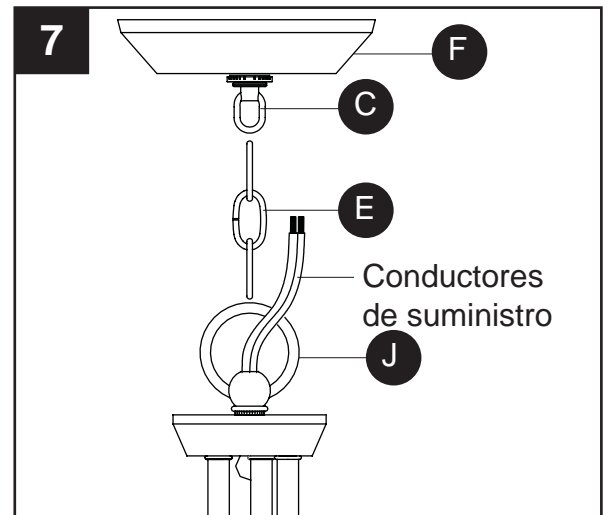

8. Pase los conductores del suministro hacia arriba a través la cadena de la lámpara (F), alternando los eslabones. Empuje los conductores por el enganche de la cadena de la cubierta (C) dentro de la caja de salida.

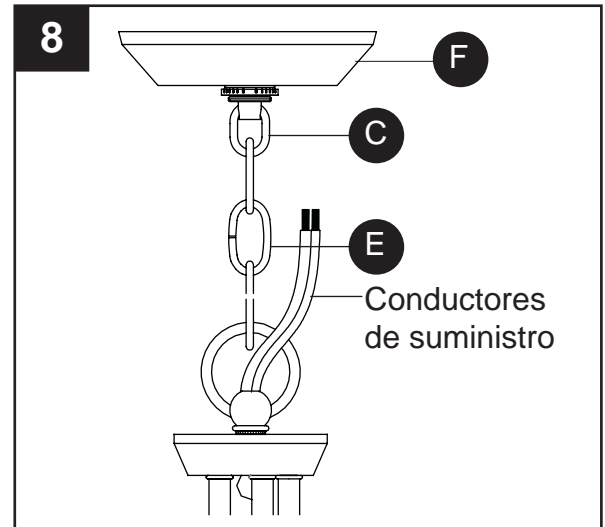

9. Desenrosque el anillo de bloqueo de la cubierta (D) y pase el anillo de bloqueo de la cubierta (D) y la cubierta para techo (F) por la cadena de la lámpara (E). Empuje los conductores sueltos de la lámpara por el enganche de la cadena de la cubierta (C) y dentro de la caja de salida. Recorte los conductores en exceso de la lámpara, dejando al menos 15,24 cm colgando fuera de la caja de salida. Consulte el siguiente paso para conectar los cables. Vuelva a fijar la cubierta para techo (F) como se muestra en el paso 6.

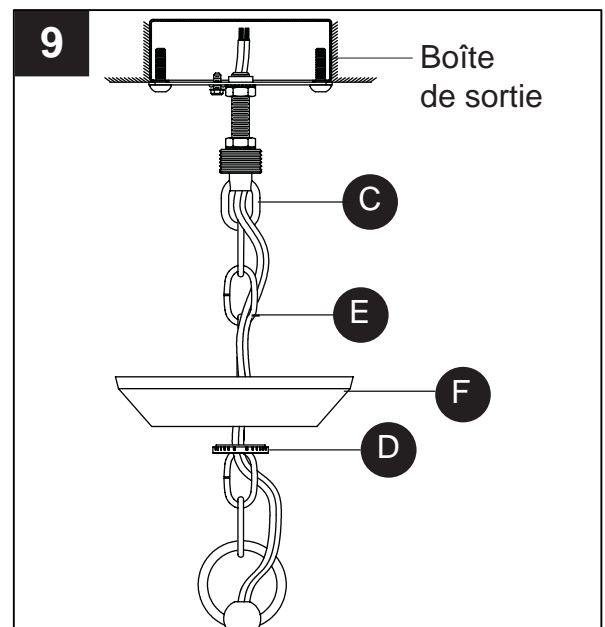



## INSTRUCCIONES DE ENSAMBLAJE

10. Fije el conductor a tierra de la lámpara al tornillo verde de puesta a tierra (AA) que está atornillado en la placa perforada (A) o al conductor a tierra de la caja de salida (conductor VERDE o DESNUDO en general). Al fijar el conductor a tierra de la lámpara a la placa perforada (A), es fundamental que la caja de salida en su hogar esté correctamente conectada a tierra. Conecte el conductor neutro de la lámpara, BLANCO o ACANALADO a los costados, al conductor neutro, generalmente BLANCO, de la caja de salida. Conecte el conductor de corriente, NEGRO o LISO a los costados, de la lámpara al conductor de corriente, generalmente NEGRO, de la caja de salida. Una los conductores con un conector de cables (BB) y átelos firmemente con cinta aislante.

### Aditamentos utilizados

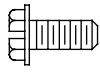
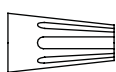
<b>AA</b>	Tornillo verde de puesta a tierra		x 1
<b>BB</b>	Conector de cables		x 3

11. Coloque la pantalla (H) en el soporte de la pantalla (I). Levante el soporte de la pantalla (I) con la pantalla (H) y alinee los anillos del soporte de la pantalla (I) con los extremos de los brazos laterales del ensamble del portalámpara (G). Pase los tornillos de fijación (FF) por el anillo del soporte de la pantalla (I) y atorníllelos en el brazo lateral del ensamble de la lámpara (G). Apriete hasta que esté ajustado. **ADVERTENCIA:** Se recomiendan dos personas para colgar la lámpara.

### Aditamentos utilizados

<b>FF</b>	Tornillos de fijación		x 4
-----------	-----------------------	---	-----

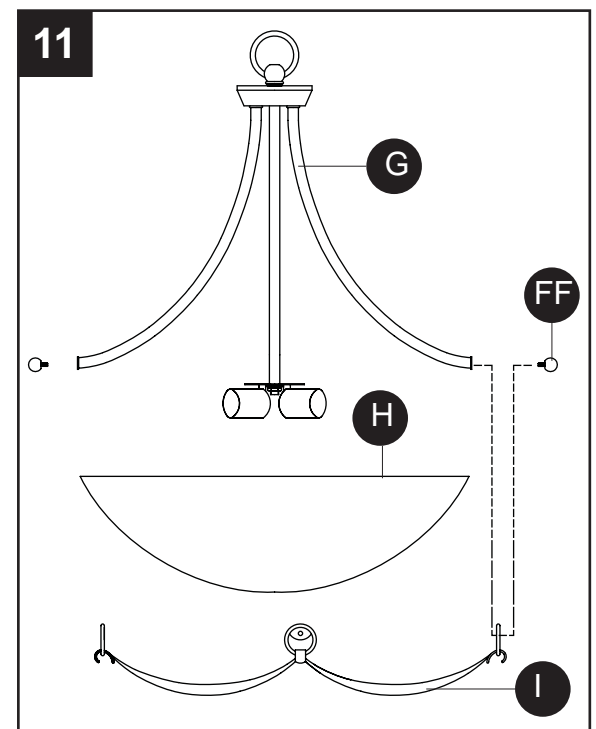
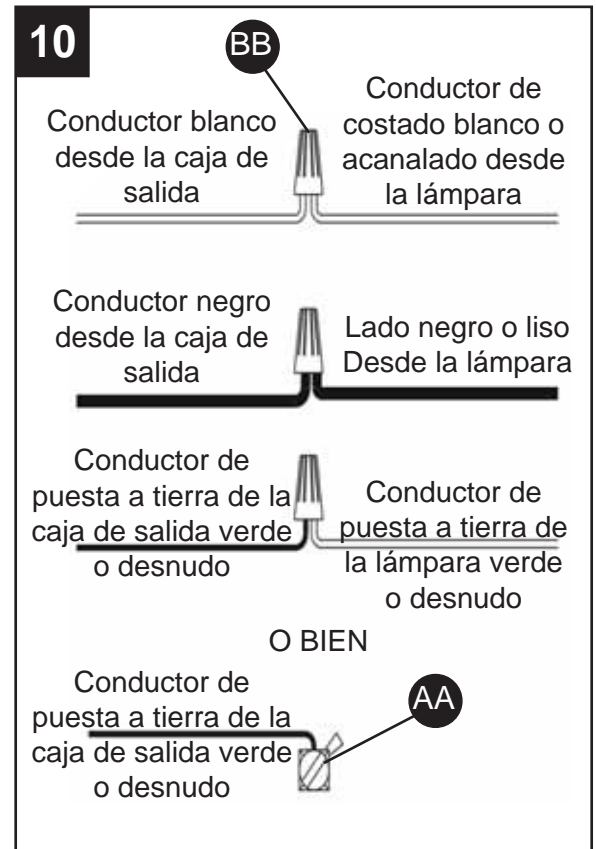

## INSTRUCCIONES DE ENSAMBLAJE

12. Instale la bombilla (no se incluye). Use tres bombillas de 100 vatios como máximo de base media.

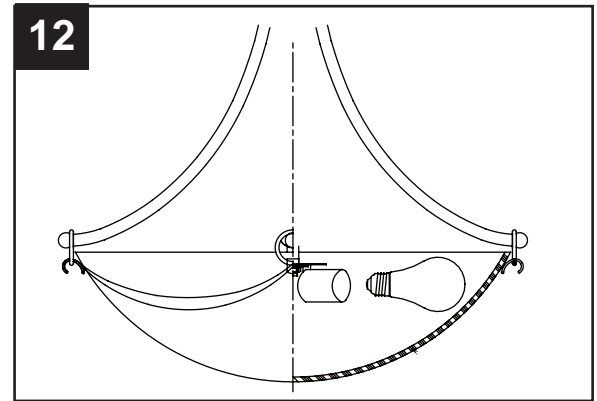

## CUIDADO Y MANTENIMIENTO

- Limpie el producto con un paño suave y seco o un plumero antiestático. No utilice productos químicos perjudiciales o abrasivos para limpiar la lámpara, ya que podrían dañar el acabado.

## RESOLUCION DE PROBLEMAS

PROBLEMA	CAUSA POSIBLE	ACCIÓN CORRECTIVA
La bombilla no enciende.	<ol style="list-style-type: none"><li>1. La bombilla está quemada.</li><li>2. La corriente eléctrica está desconectada.</li><li>3. Conexiones de los cables defectuosas.</li><li>4. Interruptor defectuoso.</li></ol>	<ol style="list-style-type: none"><li>1. Reemplace la bombilla.</li><li>2. Asegúrese de que el suministro eléctrico esté conectado.</li><li>3. Verifique la conexión de los cables.</li><li>4. Pruebe o reemplace el interruptor.</li></ol>
El fusible se quema o los interruptores de circuito saltan cuando se enciende la luz.	<ol style="list-style-type: none"><li>1. Hay cables cruzados o el cable de suministro eléctrico no está conectado a tierra.</li></ol>	<ol style="list-style-type: none"><li>1. Verifique las conexiones de los cables.</li></ol>

## GARANTIA

El fabricante garantiza todos estos accesorios de iluminación contra defectos en los materiales y la fabricación por un período de un (1) año a partir de la fecha de compra. Si dentro de este período de garantía el producto resultara defectuoso en los materiales o fabricación, se deberá devolver al comercio donde se adquirió, junto con una copia del recibo de venta original como comprobante de compra en la caja original. El fabricante, a su elección, reparará o reemplazará el producto o reembolsará el precio de compra original al consumidor. Esta garantía no cubre lámparas defectuosas debido al uso indebido, daños accidentales, manipulación y/o instalación inadecuada y excluye especialmente la responsabilidad por daños directos, incidentales o emergentes. Algunos estados no permiten la exclusión o limitación de una garantía implícita; por lo tanto, las exclusiones o limitaciones antes mencionadas podrían no ser aplicables. Esta garantía le otorga derechos legales específicos. Asimismo, es posible que usted tenga otros derechos, los cuales varían según el estado.

## LISTADO DE PIEZAS PARA REEMPLAZO

Para obtener piezas de repuesto, llame a nuestro Departamento de Servicio al Cliente al 1-866-439-9800, de lunes a jueves de 8 a.m. a 6 p.m. y los viernes de 8 a.m. a 5 p.m., hora estándar del Este.

PIEZA	DESCRIPCIÓN	NÚMERO
A	Placa Perforada	9570KIT
B	Manguito Roscado	
C	Enganche De La Cadena De La Base	
D	Anillo de bloqueo de la base	
F	Base para techo	
AA	Tornillo verde de puesta a tierra	
BB	Conector de cables	
CC	Tornillo para la caja de salida	
DD	Arandela de seguridad	
EE	Tuerca hexagonal	
FF	Tornillos de fijación	M2362FI
E	Cadena de la lámpara	M2106CHBN
G	Ensamble de la lámpara	10333D1LWSC
I	Pieza decorativa	
H	Pantalla	G3334SH
J	Enganche de la lámpara	M2360LP

