

allen + roth®

welcoming • sophisticated • inspiring

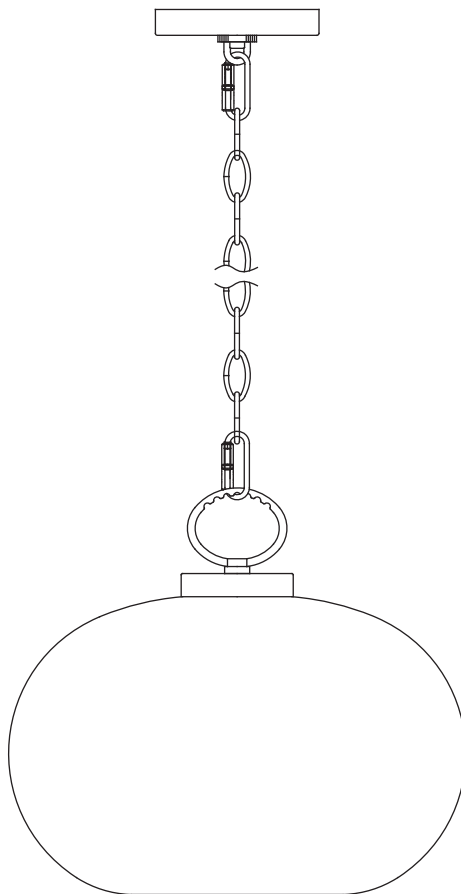

allen + roth® is a registered trademark of LF, LLC. All Rights Reserved.

ITEM #0809829
PENDANT
MODEL #LWS3638A

Français p. 9

Español p. 17

ATTACH YOUR RECEIPT HERE

Serial Number _____ Purchase Date _____

Questions, problems, missing parts? Before returning to your retailer, call our customer service department at 1-866-439-9800, 8 a.m. - 6 p.m., EST, Monday - Thursday, 8 a.m. - 5 p.m., EST, Friday.

XXXXXX

allenandroth.com allen + roth

PACKAGE CONTENTS

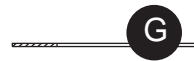
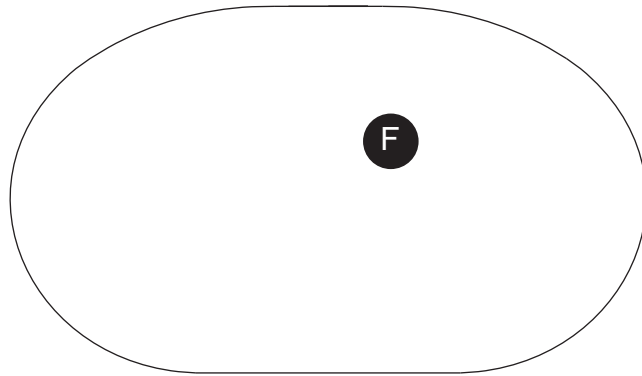
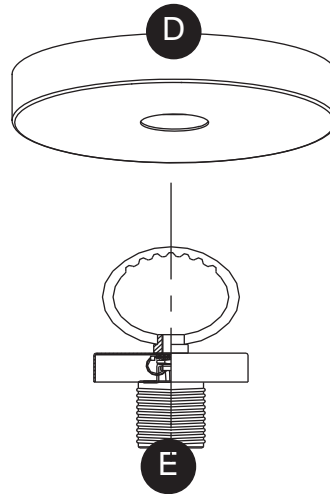
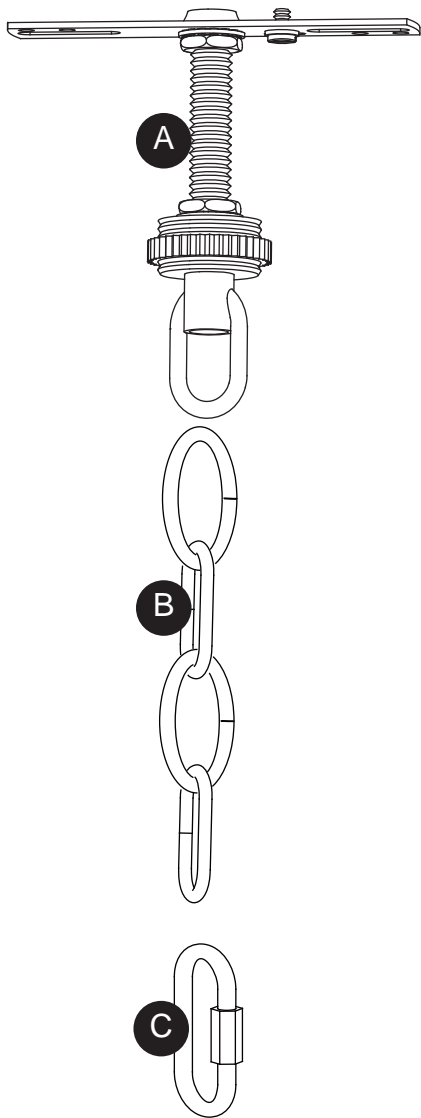

PART	DESCRIPTION	QUANTITY
A	Crossbar Assembly	1
B	Fixture Chain	1
C	Quick Link	2
D	Ceiling Canopy	1
E	Socket Assembly	1
F	Shade	1
G	Steel Collar [Pre-assembled to Socket Assembly(E)]	1
H	Socket Collar [Pre-assembled to Socket Assembly(E)]	1

HARDWARE CONTENTS (shown actual size)

AA



Green Ground
Screw
[preassembled
to Crossbar
Assembly (A)]

Qty. 1

BB



Wire
Connector

Qty. 3

CC

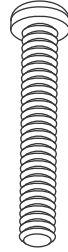

Outlet
Box
Screw

Qty. 2



SAFETY INFORMATION

Please read and understand this entire manual before attempting to assemble, operate or install the product.

WARNING

- RISK OF ELECTRIC SHOCK - Before beginning installation, turn off electricity at the circuit breaker box or the main fuse box.
- RISK OF FIRE - Use bulbs specified by the markings and/or labels on the fixture.

CAUTION

- For your safety, read instructions completely before beginning installation.
- If in doubt about electrical installation, consult a licensed electrician.
- Turn off electricity to fixture before replacing the bulb(s).

PREPARATION

Before beginning assembly of product, make sure all parts are present. Compare parts with package contents list and hardware contents list. If any part is missing or damaged, do not attempt to assemble the product.

Estimated Assembly Time: 30 - 45 minutes

Tools Required for Assembly (not included): Flathead screwdriver, Phillips screwdriver, Pliers, Wire cutters, Electrical tape, Safety goggles and Ladder.

Helpful Tools (not included): Wire strippers

ASSEMBLY INSTRUCTIONS

1. Secure the crossbar assembly (A) to the outlet box (not included) with outlet box screws (CC). Tighten until snug.

Hardware Used

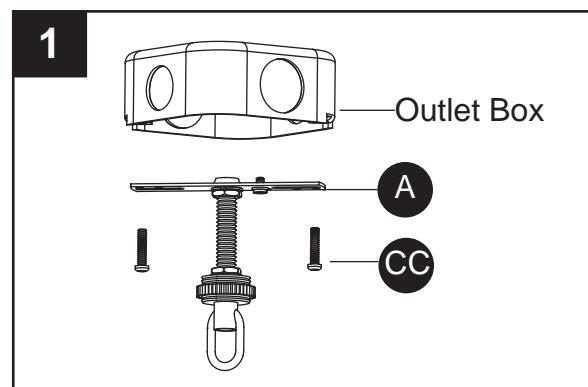
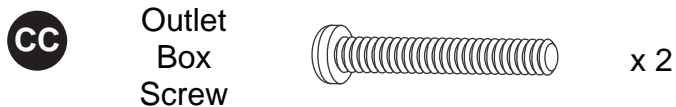

2. Remove the preassembled canopy lock ring from crossbar assembly (A). Temporarily attach the ceiling canopy (D) to the preassembled nipple on the crossbar assembly (A), securing with canopy lock ring. If the ceiling canopy (D) is not snug against the ceiling, remove it from the crossbar assembly (A) and adjust the length of the preassembled nipple by unscrewing the preassembled hex nut. Screw the nipple in or out of the crossbar until the correct length is achieved, then re-attach the ceiling canopy (D).

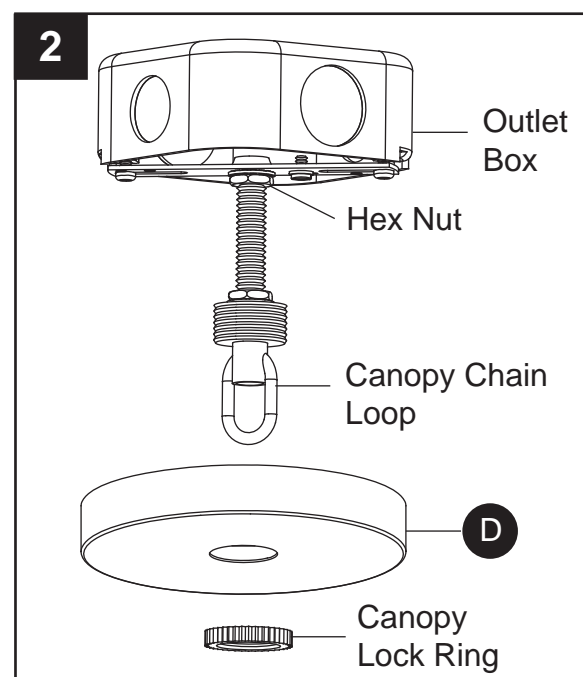

3. Adjust the fixture chain (B) to the desired length, removing links if needed. Connect one end of the fixture chain (B) onto the canopy chain loop with one quick link (C) and then connect the other end of the fixture chain (B) to the fixture loop on the socket assembly (E) with another quick link (C).

Note: You may need to use pliers (not included) to open the links of fixture chain (B). If so, put a cloth over the fixture chain (B) to protect the finish from the pliers.

Suggested chain length to mount above a 30-inch high table for ceiling height:

- 8-ft. ceiling: 16 inches of chain + 2 quick links
- 9-ft. ceiling: 28 inches of chain + 2 quick links
- 10-ft. ceiling: 40 inches of chain + 2 quick links

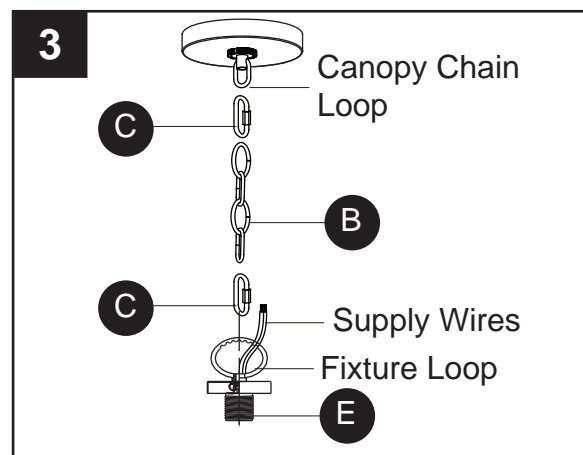

ASSEMBLY INSTRUCTIONS

4. Pull the supply wires and ground wire up through the fixture chain (B), alternating links.

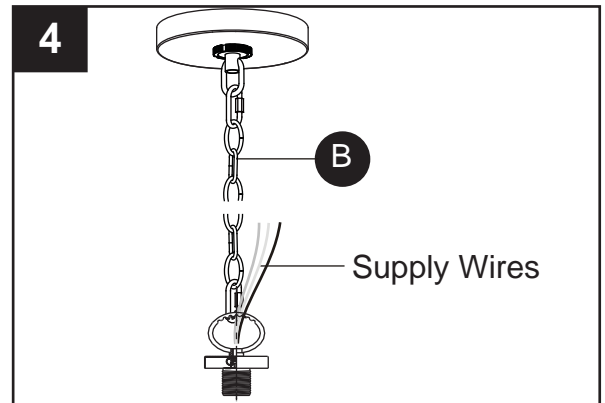

5. Unthread the canopy lock ring and slide canopy lock ring and ceiling canopy (D) down the fixture chain (B). Push all slack fixture wire and ground wire through canopy chain loop into outlet box. Trim excess fixture wire and ground wire, leaving a minimum of 6 in. hanging out of the outlet box.

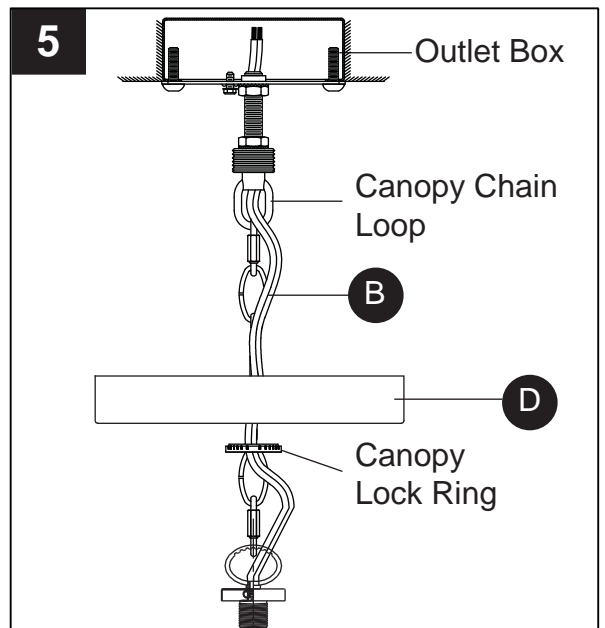

ASSEMBLY INSTRUCTIONS

6. Attach ground fixture wire to either the green ground screw (AA) on crossbar assembly (A) or to the ground wire in the outlet box (usually GREEN or BARE). If attaching fixture ground wire to the crossbar assembly (A), it is imperative the outlet box in your home be properly grounded. Connect the neutral WHITE or RIBBED side fixture wire to the neutral usually WHITE wire from the outlet box. Connect the hot BLACK or SMOOTH side fixture wire to the hot usually BLACK wire from the outlet box. Fasten wires together with a wire connector (BB) and tightly wrap connector with electrical tape (not included).

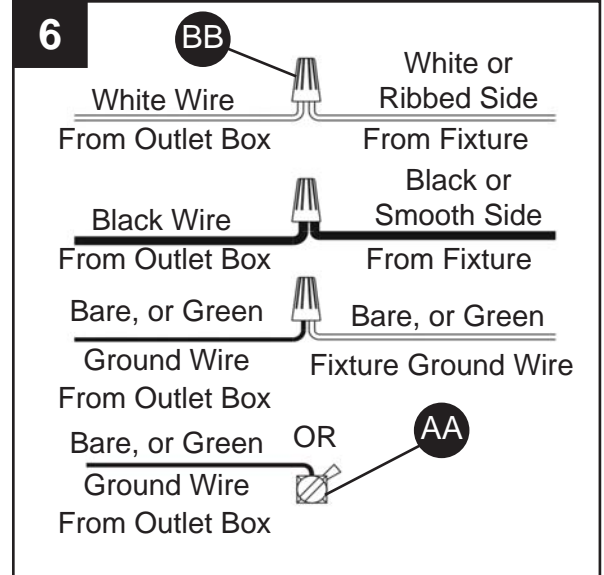

Hardware Used

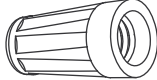
AA	Green Ground Screw		x 1
BB	Wire Connector		x 3

7. Attach the ceiling canopy (D) to the preassembled nipple on the crossbar assembly (A), securing with canopy lock ring.

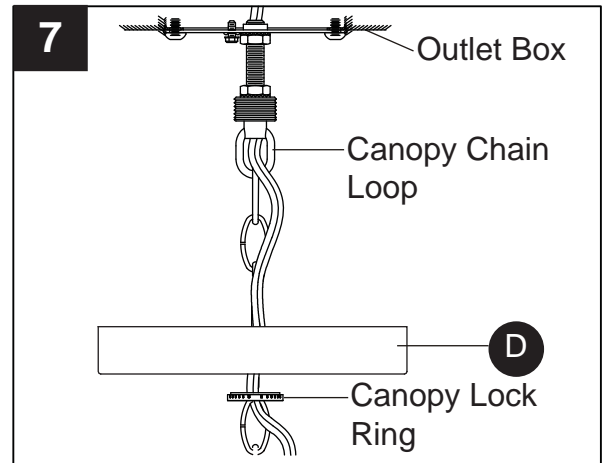

ASSEMBLY INSTRUCTIONS

8. Remove the socket collar (H) and the steel collar (G) from the socket on the socket assembly (E). Place the shade (F) and steel collar (G) over the socket on the socket assembly (E), securing with the socket collar (H). Hand-tighten until snug.

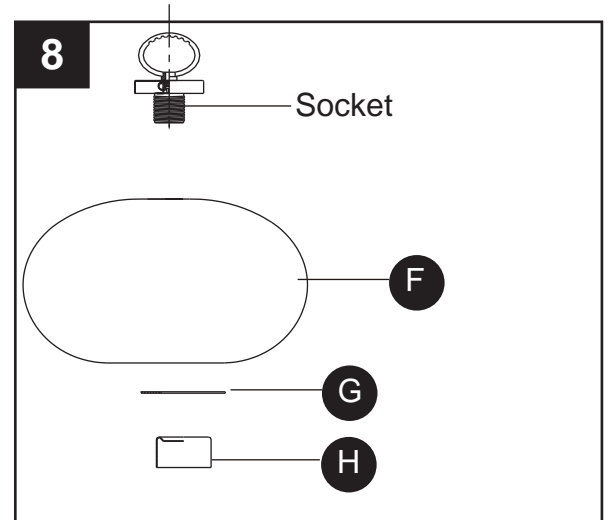

9. Install a 60-watt max. standard-base incandescent bulb or halogen/CFL/LED equivalent.

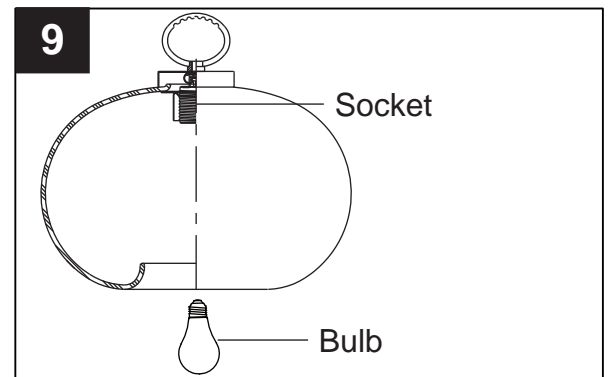

CARE AND MAINTENANCE

- Wipe clean using soft, dry cloth or static duster. Always avoid using harsh chemicals and abrasives to clean fixture as they may damage the finish.

TROUBLESHOOTING

PROBLEM	POSSIBLE CAUSE	CORRECTIVE ACTION
Bulbs will not light.	<ol style="list-style-type: none"> 1. Bulb is burned out. 2. Power is off. 3. Faulty wire connection. 4. Faulty switch. 	<ol style="list-style-type: none"> 1. Replace light bulb. 2. Make sure power supply is on. 3. Check wiring. 4. Test or replace the switch.
Fuse blows or the circuit breaker trips when light is turned on.	Crossed wires or power wire is grounding out.	Check wire connection.

WARRANTY

The manufacturer warrants all of its lighting fixtures against defects in materials and workmanship for three (3) years from the date of purchase. If within this period the product is found to be defective in material or workmanship, the product must be returned, with a copy of the original sales receipt as proof of purchase in the original carton, to the place of purchase. The manufacturer will, at its option, repair, replace or refund the original purchase price to the consumer. This warranty does not cover fixtures becoming defective due to misuse, accidental damage, improper handling and/or installation and specifically excludes liability for direct, incidental or consequential damages. As some states do not allow exclusions or limitations on an implied warranty, the above exclusions and limitations may not apply to you. This warranty gives you specific legal rights. You may have other rights that vary from state to state.

REPLACEMENT PARTS LIST

For replacement parts, call our customer service department at 1-866-439-9800, 8 a.m. - 6 p.m., EST, Monday - Thursday, 8 a.m. - 5 p.m., EST, Friday.

PART	DESCRIPTION	PART #
B	Fixture Chain	M13128CHTK
F	Shade	G13121SH
A	Crossbar Assembly	913120KIT
C	Quick Link	
D	Ceiling Canopy	
BB	Wire Connector	
CC	Outlet Box Screw	
H	Socket Collar	M13122RG

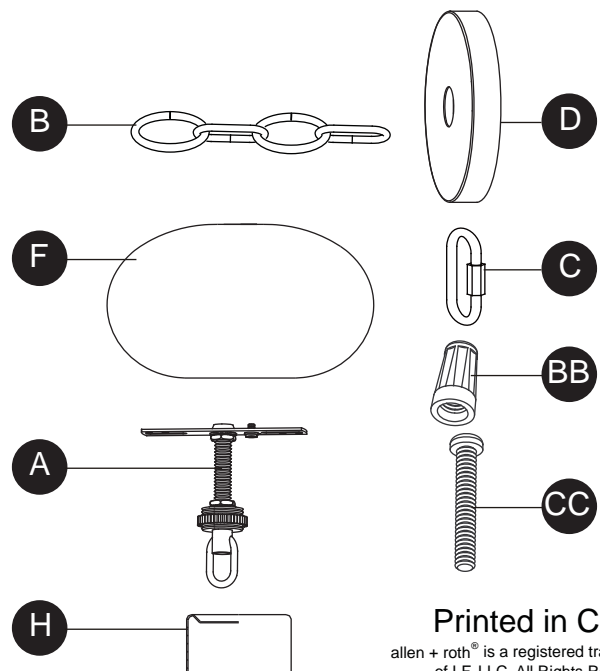

Printed in China

allen + roth® is a registered trademark of LF, LLC. All Rights Reserved.

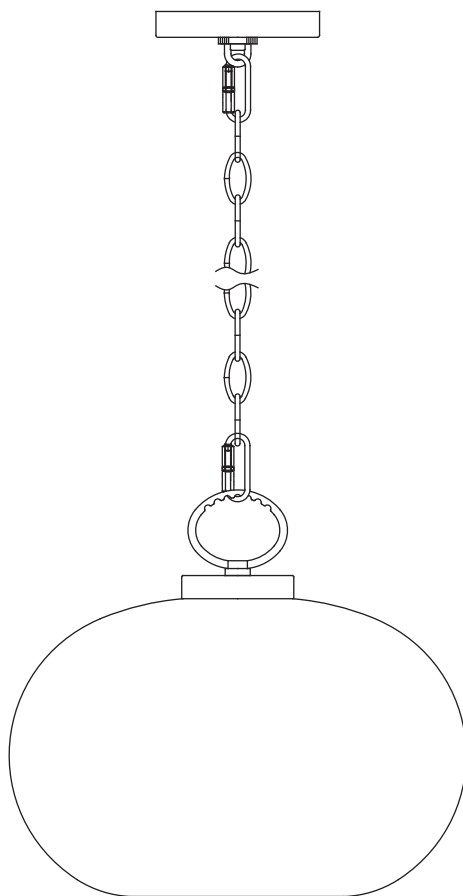

allen + roth® est une marque de commerce déposée de LF, LLC. Tous droits réservés.

ARTICLE N°0809829

LUMINAIRE SUSPENDU

MODÈLE N°LWS3638A

JOINDRE LE REÇU ICI

Numéro de série _____ Date d'achat _____

Des questions, des problèmes, des pièces manquantes? Avant de retourner l'article à votre détaillant, appelez notre service à la clientèle au 1 866 439-9800, entre 8 h et 18 h (HNE), du lundi au jeudi, ou entre 8 h et 17 h (HNE), le vendredi.

CONTENU DE L'EMBALLAGE

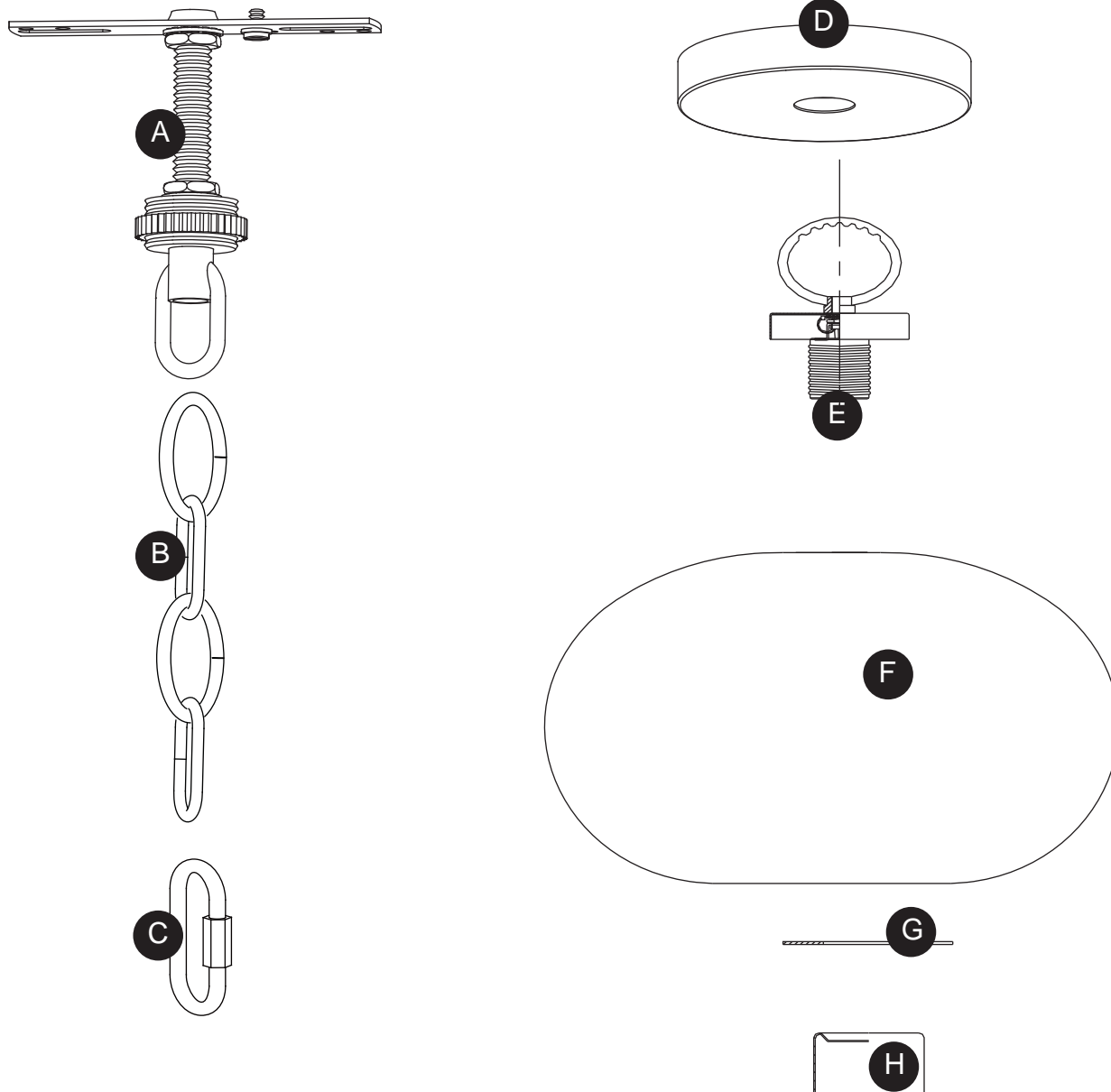

PIÈCE	DESCRIPTION	QUANTITÉ
A	Ensemble de traverse	1
B	Chaîne du luminaire	1
C	Maillon rapide	2
D	Couvercle	1
E	Corps du luminaire	1
F	Abat-jour	1
G	Bague en acier (Préassemblée au corps du luminaire)	1
H	Bague de douille (Préassemblée au corps du luminaire)	1

QUINCAILLERIE INCLUSE (grandeur réelle)

AA



Vis de mise à la terre verte (préassemblée au support de montage [A])

Qté : 1

BB

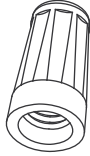

Capuchon de connexion

Qté : 3

CC

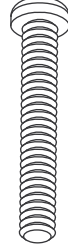

Vis pour boîte de sortie

Qté : 2

CONSIGNES DE SÉCURITÉ

Veillez vous assurer de lire et de comprendre l'intégralité de ce manuel avant d'assembler, d'utiliser ou d'installer ce produit.

AVERTISSEMENT

- RISQUE DE CHOC ÉLECTRIQUE - Avant de commencer l'installation, coupez l'électricité au niveau de la boîte de disjoncteurs ou du coffret à fusibles principal.
- RISQUE D'INCENDIE - Utilisez les ampoules précisées par les marques et/ou les étiquettes sur le luminaire.

MISE EN GARDE

- Pour votre sécurité, lisez les instructions au complet avant de commencer l'installation.
- En cas de doute au sujet de l'installation électrique, consultez un électricien agréé.
- Coupez l'électricité vers le luminaire avant de remplacer l'ampoule ou les ampoules.

PREPARATION

Avant de commencer l'assemblage du produit, assurez-vous d'avoir toutes les pièces. Comparez les pièces avec la liste du contenu de l'emballage et celle de la quincaillerie ci-dessus. S'il y a des pièces manquantes ou endommagées, ne tentez pas d'assembler le produit.

Durée d'assemblage prévue: 30 à 45 minutes.

Outils requis pour l'assemblage (non compris) : Tournevis plat, Tournevis cruciforme, Pincés, Cisaille, Ruban isolant, Lunettes de sécurité, Échelle.

Outils utiles (non compris) : Pincés à dénuder

INSTRUCTIONS POUR L'ASSEMBLAGE

1. Fixez l'ensemble de traverse (A) à la boîte de sortie (non incluse) à l'aide des vis de boîte de sortie (CC). Serrez fermement.

Quincaillerie utilisée

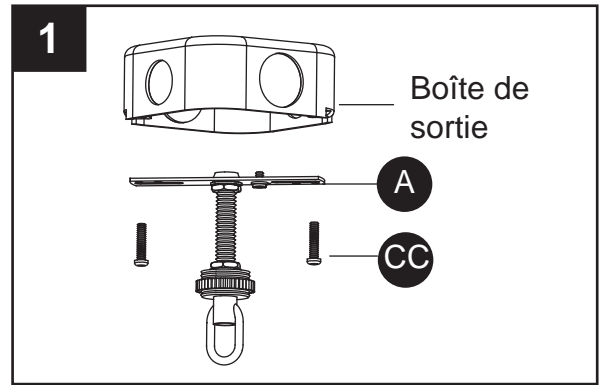
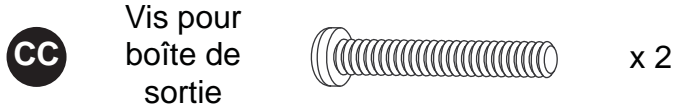

2. Retirez la bague de retenue du couvercle préassemblée de l'ensemble de traverse (A). Fixez de façon temporaire le couvercle (D) sur la tige filetée préassemblée située sur l'ensemble de traverse (A) à l'aide de la bague de retenue du couvercle. Si le couvercle (D) n'est pas collé contre le plafond, retirez-le de l'ensemble de traverse (A), puis dévissez l'écrou hexagonal afin de régler la longueur de la tige filetée préassemblée. Vissez la tige filetée dans la traverse ou dévissez-la jusqu'à la longueur désirée, puis fixez de nouveau le couvercle (D).

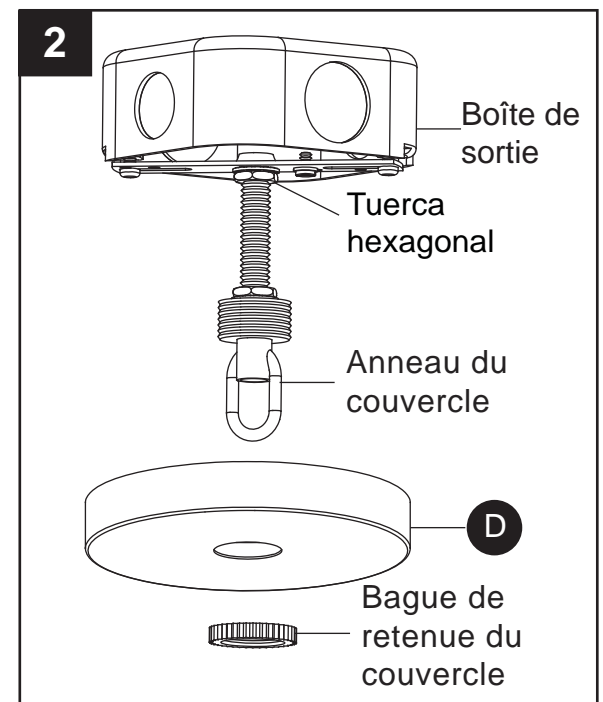

INSTRUCTIONS POUR L'ASSEMBLAGE

3. Ajustez la chaîne du luminaire (B) à la longueur désirée en retirant les maillons au besoin. Fixez une extrémité de la chaîne du luminaire (B) à l'anneau du couvercle à l'aide du maillon rapide (C), puis fixez l'autre extrémité de la chaîne du luminaire (B) à l'anneau de suspension, sur le haut du luminaire, à l'aide d'un autre maillon rapide (C).

Remarque : Il est possible que vous ayez besoin de pinces (non incluses) pour ouvrir les maillons de la chaîne du luminaire (B). Le cas échéant, couvrez la chaîne d'un linge afin de ne pas endommager le fini avec les pinces.

longueur de chaîne suggérée pour une installation au-dessus d'une table de 76,2 cm de hauteur:

Plafond de 2,44 m : 40,64 cm de chaîne et 2 maillons rapides

Plafond de 2,74 m : 71,12 cm de chaîne et 2 maillons rapides

Plafond de 3,04 m : 101,6 cm de chaîne et 2 maillons rapides

4. Faites passer les cordons d'alimentation et le fil de mise à la terre à travers les maillons de la chaîne du luminaire (B), en alternance. Faites passer les fils à travers l'anneau du couvercle, puis dans la boîte de sortie.

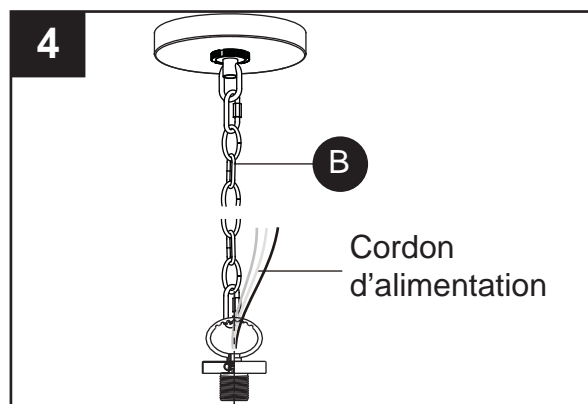
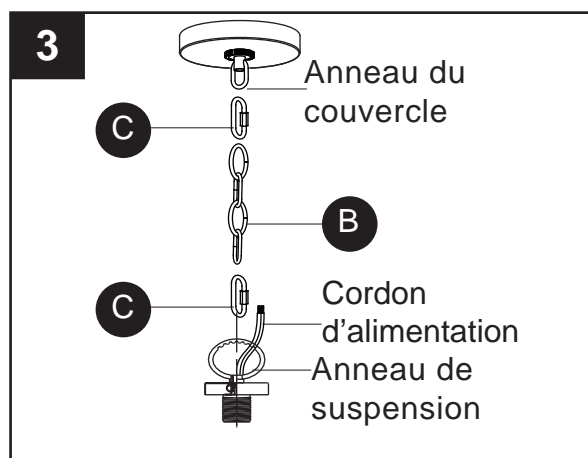

INSTRUCTIONS POUR L'ASSEMBLAGE

5. Dévissez la bague de retenue du couvercle, puis glissez la bague de retenue du couvercle et le couvercle (D) vers le bas, le long de la chaîne du luminaire (B). Faites passer tout l'excédent du cordon d'alimentation et du fil de mise à la terre à travers l'anneau du couvercle, puis dans la boîte de sortie. Coupez l'excédant du cordon d'alimentation et du fil de mise à la terre, en laissant au moins 15,24 cm de cordon dépasser de la boîte de sortie.

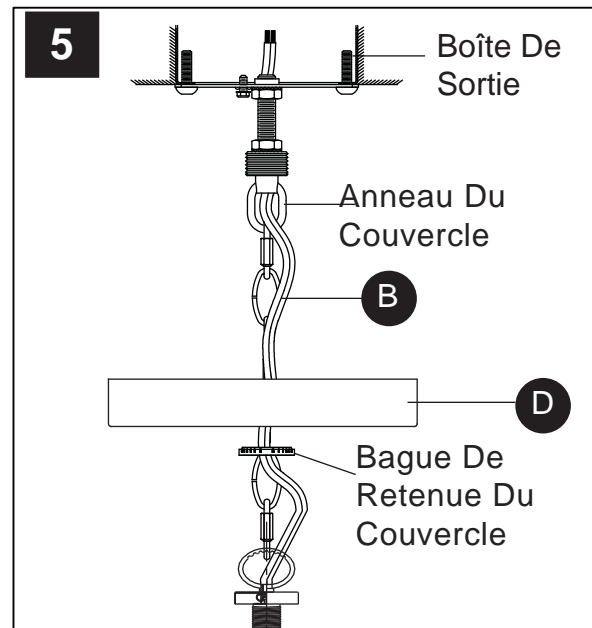

6. Fixez le fil de mise à la terre à la vis de mise à la terre verte (AA) de l'ensemble de traverse (A) ou au fil de mise à la terre de la boîte de sortie (fil habituellement VERT ou DÉNUDÉ). Si vous attachez le fil de mise à la terre du luminaire à la traverse, il est essentiel que la boîte de sortie de votre maison soit correctement mise à la terre. Raccordez le fil neutre du luminaire (BLANC ou NERVURÉ sur le côté) au fil neutre (généralement BLANC) de la boîte de sortie. Raccordez le fil chargé du luminaire (NOIR ou LISSE sur le côté) au fil chargé (généralement NOIR) de la boîte de sortie. Joignez les fils à l'aide d'un capuchon de connexion (BB) et enroulez ce dernier de ruban isolant (non inclus) bien serré.

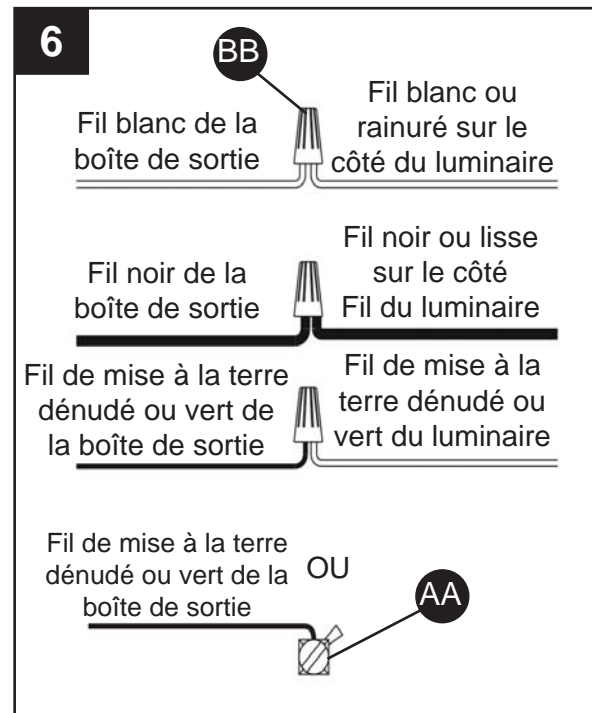

Quincaillerie utilisée

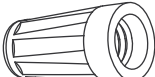
AA	Vis de mise à la terre verte		x 1
BB	Capuchon de connexion		x 3

INSTRUCTIONS POUR L'ASSEMBLAGE

7. Fixez le couvercle (D) sur la tige filetée préassemblée située sur l'ensemble de traverse (A) à l'aide de la bague de retenue du couvercle.

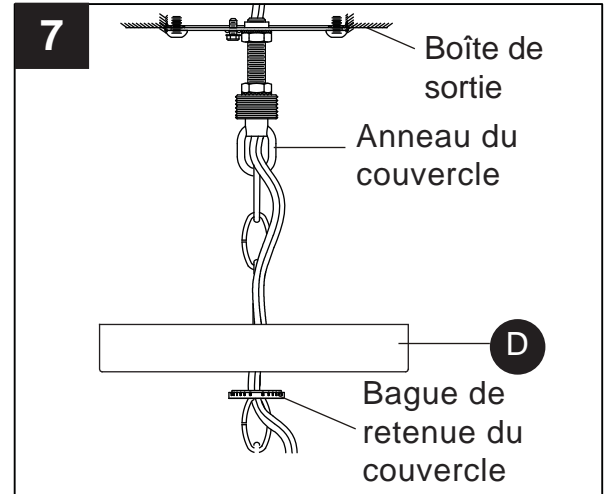

8. Retirez les bagues de douille (H) préassemblées et la bague en acier (G) du corps du luminaire (E). Placez les abat-jour (F) sur les douilles, puis couvrez avec les bagues en acier (G) et fixez-les à l'aide des bagues de douille (H). Serrez fermement à la main.

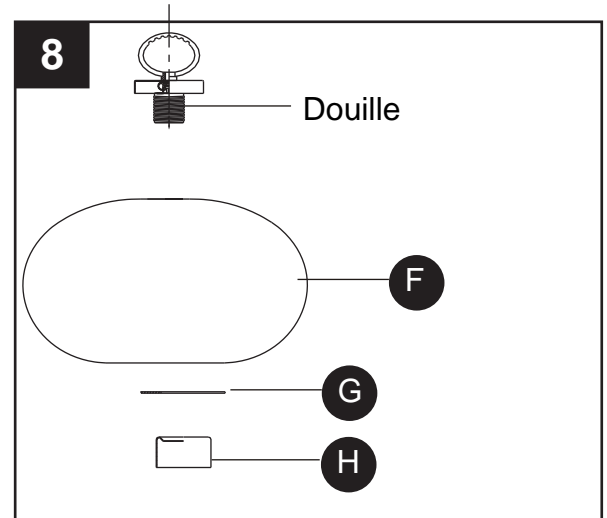

9. Posez les ampoules (non incluses). Utilisez 1 ampoule de type A à culot moyen de 60 W, 1 ampoule LED de rechange.

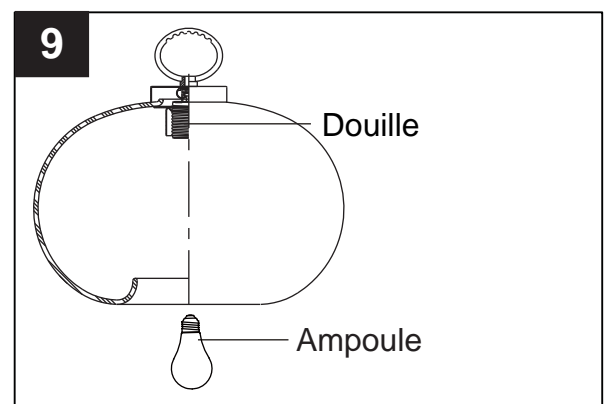

SOINET ENTRETIEN

- Essuyez au moyen d'un chiffon doux et propre ou d'un plumeau antistatique. Évitez toujours d'utiliser des produits chimiques rudes et des abrasifs pour nettoyer le luminaire puisqu'ils peuvent endommager le fini.

DÉPANNAGE

PROBLÈME	CAUSE POSSIBLE	ACTION CORRECTRICE
Les ampoules ne s'allument pas.	<ol style="list-style-type: none"> 1. L'ampoule est grillée. 2. L'alimentation électrique est fermée. 3. Connexion de fils défectueuse. 4. Interrupteur défectueux. 	<ol style="list-style-type: none"> 1. Remplacez l'ampoule. 2. Assurez-vous que l'alimentation est mise en marche. 3. Vérifiez les fils. 4. Vérifiez ou remplacez l'interrupteur.
Le fusible saute ou le disjoncteur se déclenche lorsque la lumière est allumée.	Les fils sont croisés ou le fil d'alimentation se met à la terre.	Vérifiez la connexion des fils.

GARANTIE

Le fabricant garantit tous ses luminaires contre les défauts de fabrication de matériaux et de main d'oeuvre pendant trois (3) ans à compter de la date d'achat. Si pendant cette période, le produit s'avère défectueux en ce qui concerne les matériaux ou la main d'oeuvre, le produit peut être retourné, avec une copie du reçu d'achat original comme preuve d'achat, dans sa boîte originale au lieu de l'achat. Le fabricant, à sa discrétion, réparera ou remplacera le produit ou remboursera son prix d'achat original au consommateur. Cette garantie ne couvre pas les luminaires qui deviennent défectueux à cause d'une mauvaise utilisation, d'un dommage accidentel, d'une mauvaise manipulation et/ou installation et exclut spécifiquement la responsabilité pour les dommages directs, consécutifs ou indirects. Puisque certaines provinces ne permettent pas les exclusions ou les restrictions d'une garantie implicite, les exclusions et les restrictions précédentes peuvent ne pas s'appliquer à votre cas. Cette garantie vous confère des droits légaux précis. Vous pouvez avoir d'autres droits qui varient d'une province à l'autre.

LISTE DES PIÈCES DE RECHANGE

Pour vous procurer des pièces de rechange, appelez notre service à la clientèle au 1 866 439-9800, entre 8 h et 18 h (HNE), du lundi au jeudi, ou entre 8 h et 17 h (HNE), le vendredi.

PIÈCE	DESCRIPTION	PIÈCE N°
B	Chaîne du luminaire	M13128CHTK
F	Abat-jour	G13121SH
A	Ensemble de traverse	913120KIT
C	Maillon rapide	
D	Couvercle	
BB	Capuchon de connexion	
CC	Vis pour boîte de sortie	
H	Bague de douille	M13122RG

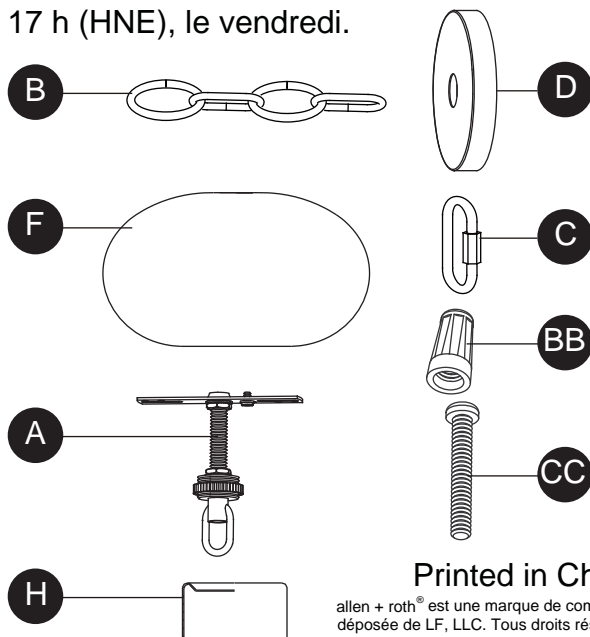

Printed in China
 allen + roth® est une marque de commerce
 déposée de LF, LLC. Tous droits réservés.

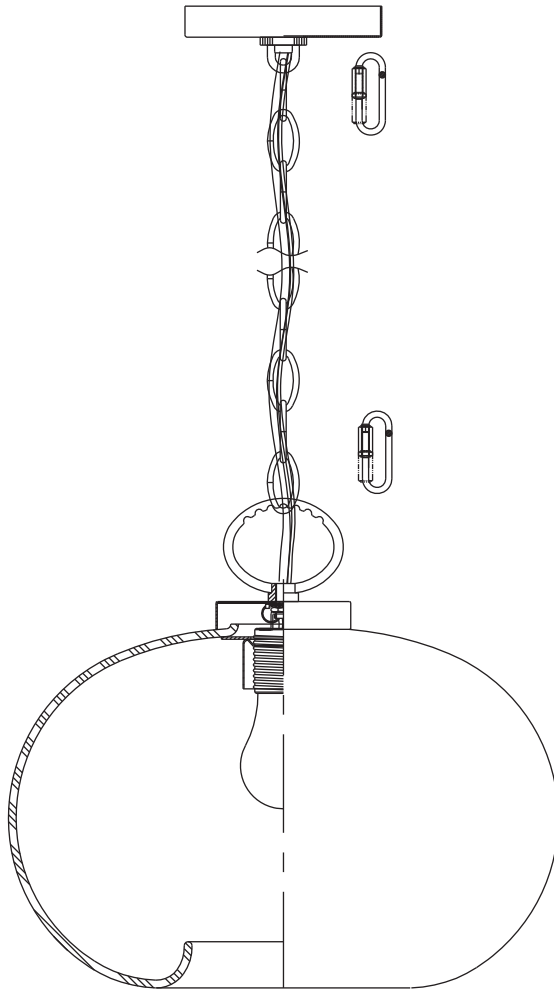

allen + roth® es una marca registrada de LF, LLC. Todos los derechos reservados.

ARTÍCULO #0809829
COLGANTE
MODELO #LWS3638A

ADJUNTE SU RECIBO AQUÍ

Número de serie _____ Fecha de compra _____

¿Preguntas, problemas, piezas faltantes? Antes de volver a la tienda, llame a nuestro Departamento de Servicio al Cliente al 1-866-439-9800, de lunes a jueves de 8 a.m. a 6 p.m. y los viernes de 8 a.m. a 5 p.m., hora estándar del Este.

CONTENIDO DEL PAQUETE

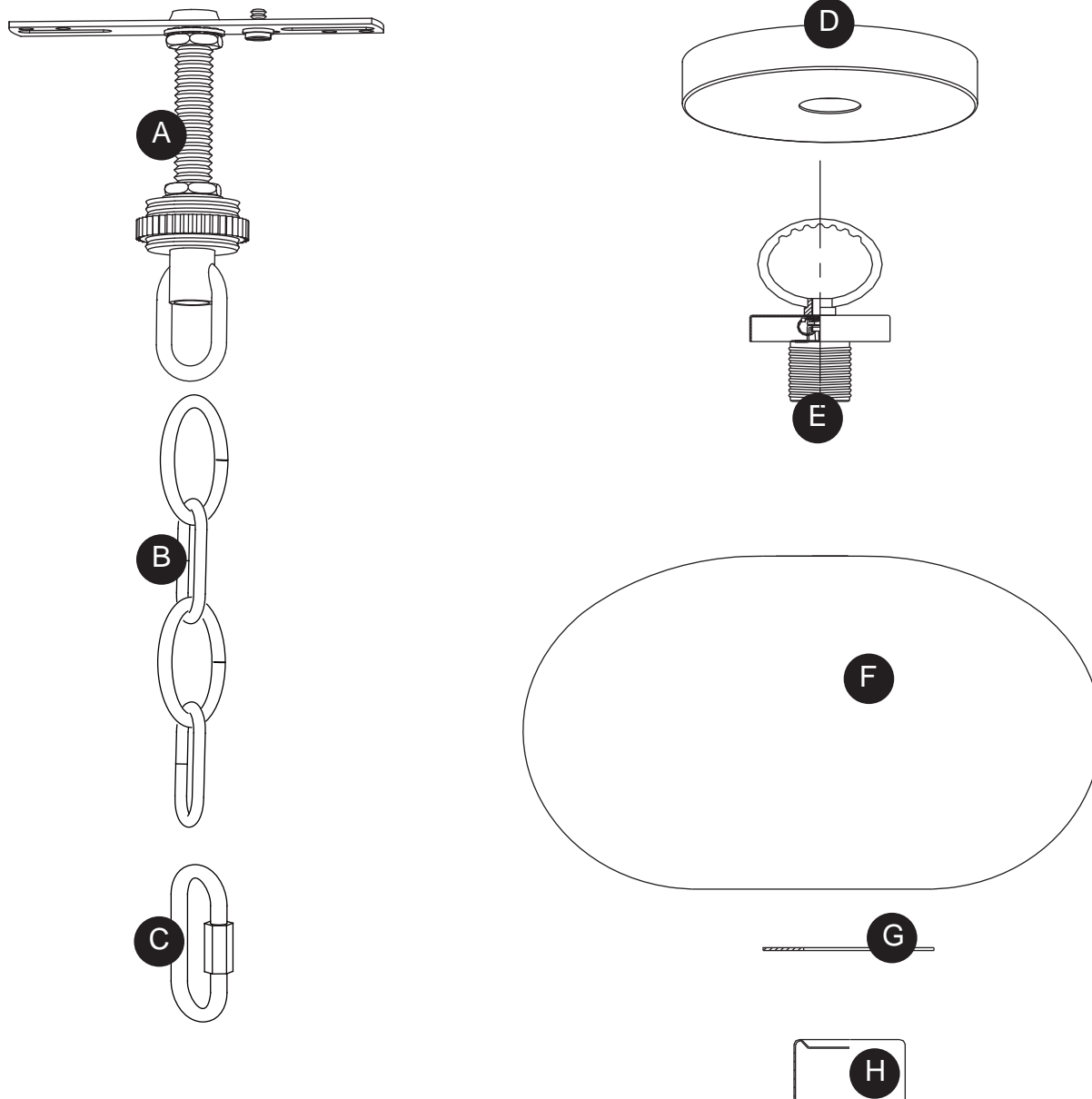

PIEZA	DESCRIPCIÓN	CANTIDAD
A	Ensamble de la placa perforada	1
B	Cadena de la lámpara	1
C	Eslabón de conexión rápida	2
D	Cubierta para techo	1
E	Cuerpo de la lámpara	1
F	Pantalla	1
G	Anillo de acero (Preensamblado al cuerpo de la lámpara)	1
H	Anillo del portalámparas (Preensamblado al cuerpo de la lámpara)	1

ADITAMENTOS (se muestra en tamaño real)

AA



Tornillo verde
de puesta
a tierra
[preensablado
a la placa
perforada (A)]

Cant. 1

BB

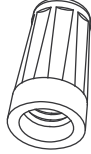

Conector de
cables

Cant. 3

CC

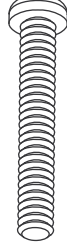

Tornillo para
la caja
de salida

Cant. 2



INFORMACIÓN DE SEGURIDAD

Lea y comprenda completamente este manual antes de intentar ensamblar, usar o instalar el producto.

ADVERTENCIA

- **RIESGO DE DESCARGA ELECTRICA:** antes de comenzar con la instalación, desconecte la electricidad en la caja de interruptores o caja de fusibles principal.
- **RIESGO DE INCENDIO:** utilice bombillas que coincidan con las marcas y/o rótulos de la lámpara.

PRECAUCION

- Para su seguridad, lea todas las instrucciones antes de comenzar con la instalación.
- Si tiene dudas acerca de la instalación eléctrica, comuníquese con un electricista profesional.
- Desconecte la electricidad en la lámpara antes de reemplazar la(s) bombilla(s).

PREPARACION

Antes de comenzar a ensamblar el producto, asegúrese de tener todas las piezas. Compare las piezas con la lista del contenido del paquete y los aditamentos mencionados anteriormente. No intente ensamblar el producto si falta alguna pieza o si éstas están dañadas.

Tiempo de ensamblado aproximado: entre 30 y 45 minutos.

Herramientas necesarias para el ensamblado (no incluidas): destornillador de cabeza plana, Destornillador Phillips, Pinzas, Cinta aisladora, Tenazas, Gafas de seguridad, Escalera.

Herramientas útiles (no incluidas): pinzas pelacable

INSTRUCCIONES DE ENSAMBLAJE

1. Asegure el ensamblaje de la placa perforada (A) a la caja de salida (no se incluye) con los tornillos para la caja de salida (CC). Apriete hasta que queden ajustados.

Aditamentos utilizados

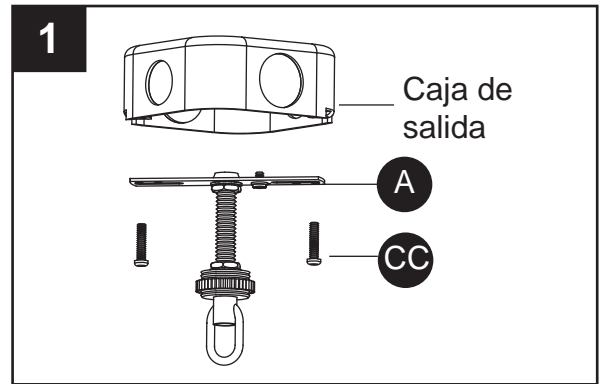
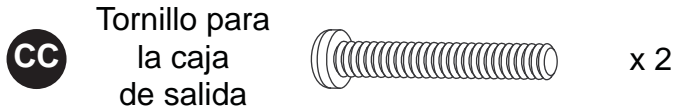

2. Retire el anillo de bloqueo de la cubierta preensamblado del ensamblaje de la placa perforada (A). Fije temporalmente la cubierta para techo (D) al manguito roscado preensamblado en el ensamblaje de la placa perforada (A) y asegure con el anillo de bloqueo de la cubierta. Si la cubierta para techo (D) no está bien ceñida al techo, retírela del ensamblaje de la placa perforada (A) y ajuste el largo del manguito roscado preensamblado al desenroscar la tuerca hexagonal preensamblada. Enrosque o desenrosque el manguito roscado de la placa perforada hasta lograr la longitud correcta, luego vuelva a fijar la cubierta para techo (D).

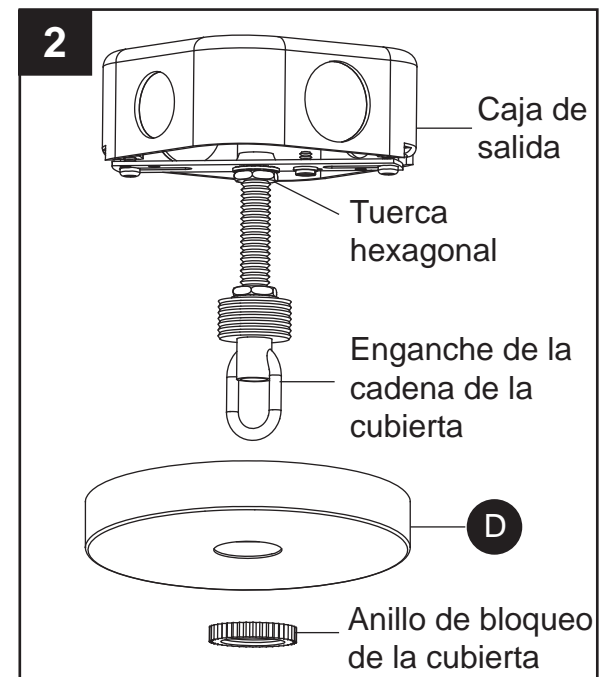

INSTRUCCIONES DE ENSAMBLAJE

3. Ajuste la cadena de la lámpara (B) al largo deseado, si es necesario retire eslabones. Conecte un extremo de la cadena de la lámpara (B) al enganche de la cadena de la cubierta con un eslabón de conexión rápida (C) y conecte el otro extremo de la cadena de la lámpara (B) en el enganche de la lámpara, en la parte superior de la lámpara, con otro eslabón de conexión rápida (C).

Nota: Es posible que deba usar pinzas (no se incluyen) para abrir los eslabones de la cadena de la lámpara (B). De ser así, envuelva la cadena de la lámpara (B) con un paño para evitar que las pinzas dañen el acabado.

Longitud de cadena sugerida para instalar encima de una mesa de 76,2 cm de alto según la altura del techo:

Techo de 2,44 m: 40,64 cm de cadena + 2 eslabones de conexión rápida

Techo de 2,74 m: 71,12 cm de cadena + 2 eslabones de conexión rápida

Techo de 3,05 m: 101,6 cm de cadena + 2 eslabones de conexión rápida

4. Pase los conductores del suministro hacia arriba a través la cadena de la lámpara (B), alternando los eslabones. Empuje los conductores por el enganche de la cadena de la cubierta dentro de la caja de salida.

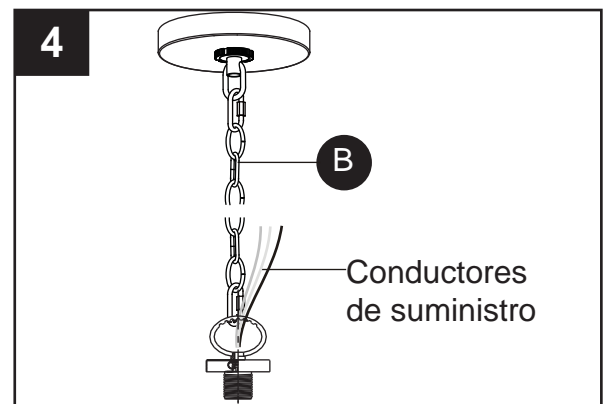
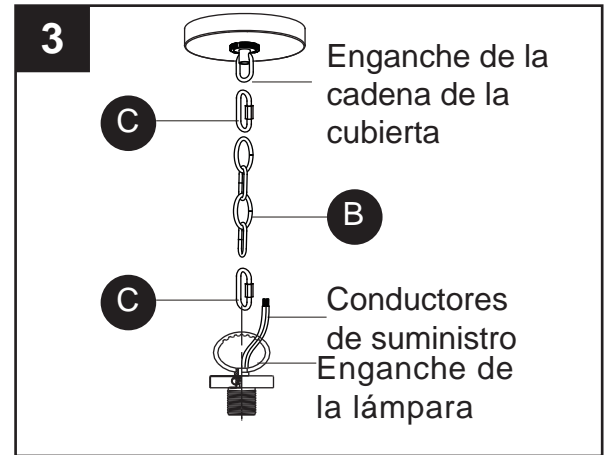

INSTRUCCIONES DE ENSAMBLAJE

5. Desenrosque el anillo de bloqueo de la cubierta y páselo junto con la cubierta para techo (D) por la cadena de la lámpara (B). Empuje los conductores sueltos y el conductor de puesta a tierra de la lámpara por el enganche de la cadena de la cubierta y dentro de la caja de salida. Recorte el conductor de puesta a tierra y los conductores en exceso de la lámpara y deje al menos 15,24 cm colgando fuera de la caja de salida.

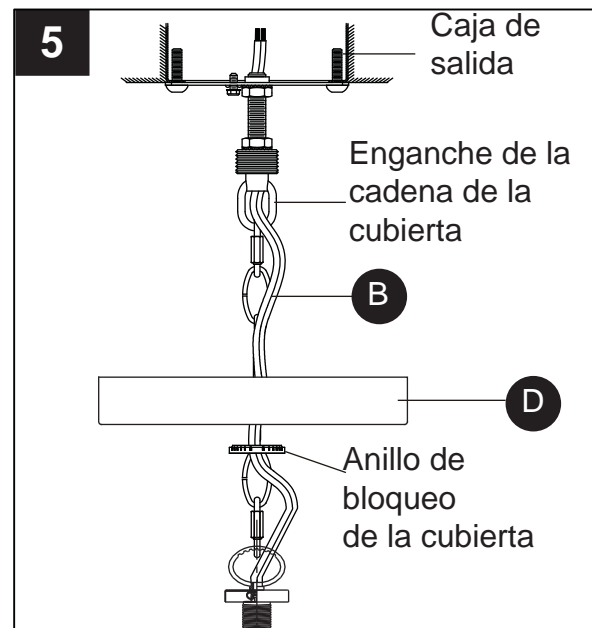

6. Fije el conductor de tierra de la lámpara al tornillo verde de puesta tierra (AA) en el ensamble de la placa perforada (A) o al conductor de puesta a tierra de la caja de salida (que generalmente es un conductor VERDE o DESNUDO). Si fija el conductor de puesta a tierra de la lámpara a la placa perforada, es fundamental que la caja de salida de su hogar tenga una puesta a tierra adecuada. Conecte el conductor neutro de la lámpara, BLANCO o ESTRIADO a los costados, al conductor neutro, generalmente BLANCO, de la caja de salida. Conecte el conductor de corriente, NEGRO o LISO en los costados, de la lámpara al conductor de corriente, generalmente NEGRO, de la caja de salida. Una los conductores con un conector de cables (BB) y envuelva firmemente dicho conector con cinta aislante (no incluida).

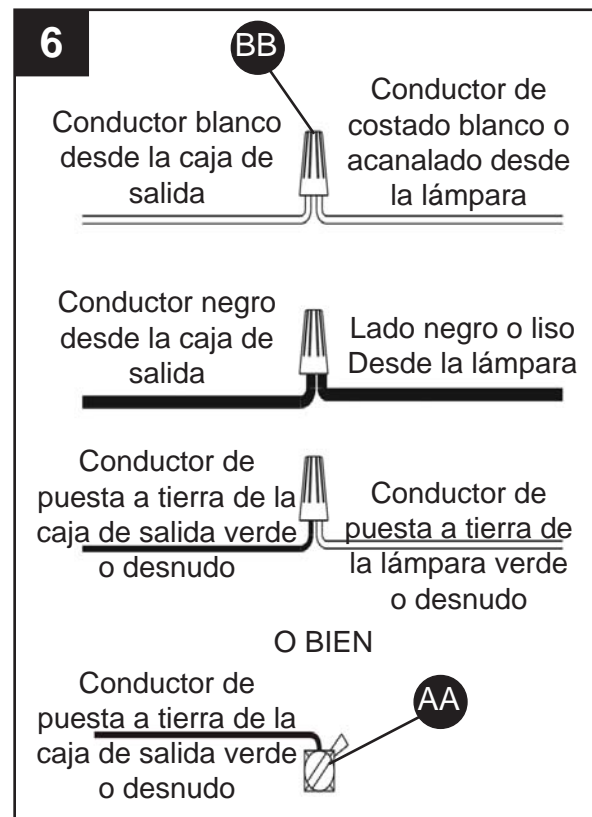

Aditamentos utilizados

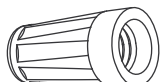
AA	Tornillo verde de puesta a tierra		x 1
BB	Conector de cables		x 3

INSTRUCCIONES DE ENSAMBLAJE

7. Fije la cubierta para techo (D) al manguito roscado preensamblado en el ensamble de la placa transversal (A) y asegure con el anillo de bloqueo de la cubierta.

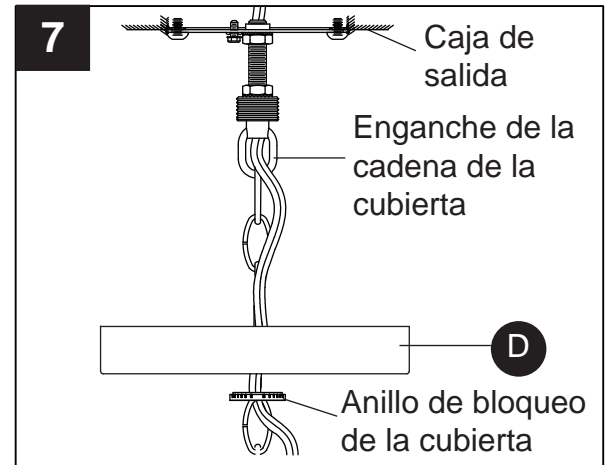

8. Retire los anillo de los portalámparas (H) preensamblados y el anillo de acero (G) del cuerpo de la lámpara (E). Coloque las pantallas (F) en los portalámparas, luego cúbralas con los anillos de acero (G) y asegúrelas con los anillos de los portalámparas (H). Apriete a mano hasta que esté ajustado.

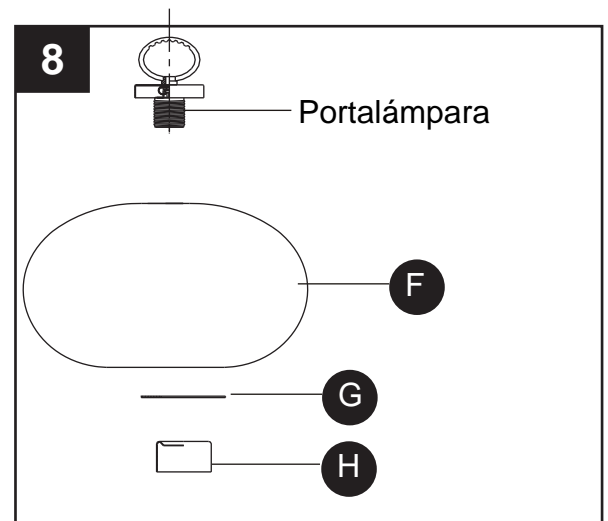

9. Instale las bombillas (no se incluyen). Use 1 bombillas de base media tipo A de 60 W o, alternativamente, 1 bombillas LED.

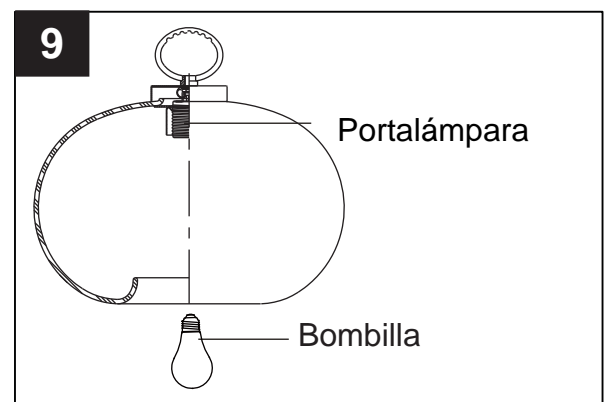

CUIDADO Y MANTENIMIENTO

- Limpie el producto con un paño suave y seco o un plumero antiestático. No utilice productos químicos perjudiciales o abrasivos para limpiar la lámpara, ya que podrían dañar el acabado.

RESOLUCION DE PROBLEMAS

PROBLEMA	CAUSA POSIBLE	ACCIÓN CORRECTIVA
La bombilla no enciende.	<ol style="list-style-type: none"> 1. La bombilla está quemada. 2. La corriente eléctrica está desconectada. 3. Conexiones de los cables defectuosas. 4. Interruptor defectuoso. 	<ol style="list-style-type: none"> 1. Reemplace la bombilla. 2. Asegúrese de que el suministro eléctrico esté conectado. 3. Verifique la conexión de los cables. 4. Pruebe o reemplace el interruptor.
El fusible se quema o los interruptores de circuito saltan cuando se enciende la luz.	Hay cables cruzados o el cable de suministro eléctrico no está conectado a tierra.	Verifique las conexiones de los cables.

GARANTIA

El fabricante garantiza todos estos accesorios de iluminación contra defectos en los materiales y la fabricación por un período de tres (3) años a partir de la fecha de compra. Si dentro de este período de garantía el producto resultara defectuoso en los materiales o fabricación, se deberá devolver al comercio donde se adquirió, junto con una copia del recibo de venta original como comprobante de compra en la caja original. El fabricante, a su elección, reparará o reemplazará el producto o reembolsará el precio de compra original al consumidor. Esta garantía no cubre lámparas defectuosas debido al uso indebido, daños accidentales, manipulación y/o instalación inadecuada y excluye especialmente la responsabilidad por daños directos, incidentales o emergentes. Algunos estados no permiten la exclusión o limitación de una garantía implícita; por lo tanto, las exclusiones o limitaciones antes mencionadas podrían no ser aplicables. Esta garantía le otorga derechos legales específicos. Asimismo, es posible que usted tenga otros derechos, los cuales varían según el estado.

LISTADO DE PIEZAS PARA REEMPLAZO

Para obtener piezas de repuesto, llame a nuestro Departamento de Servicio al Cliente al 1-866-439-9800, de lunes a jueves de 8 a.m. a 6 p.m. y los viernes de 8 a.m. a 5 p.m., hora estándar del Este.

PIEZA	DESCRIPCIÓN	PIEZA #
B	Cadena de la lámpara	M13128CHTK
F	Pantalla	G13121SH
A	Ensamble de la placa perforada	913120KIT
C	Eslabón de conexión rápida	
D	Cubierta para techo	
BB	Conector de cables	
CC	Tornillo para la caja de salida	
H	Anillo del portalámparas	M13122RG

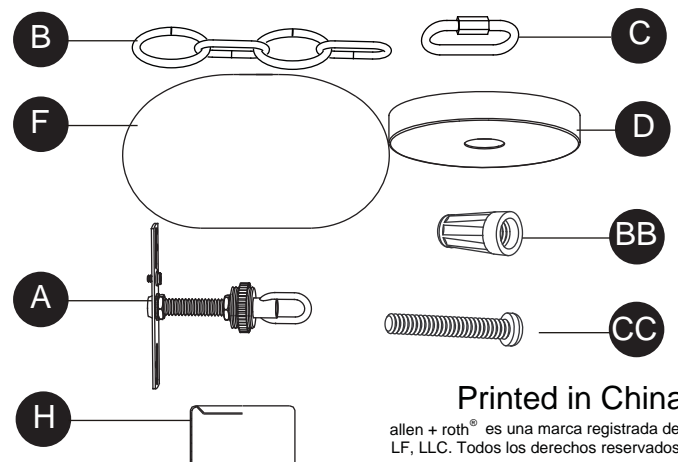

Printed in China

allen + roth® es una marca registrada de LF, LLC. Todos los derechos reservados.

allenandroth.com allen + roth®