

To raise or lower the water level in the tank, use the knob located at the top of the float rod. Turn clockwise to raise the water level and counter-clockwise to lower the water level in the tank.
Para subir o bajar el nivel del agua en el tanque, use el botón situado en la parte superior de la varilla del flotador. Gire a la derecha para elevar el nivel del agua y hacia la izquierda para bajar el nivel del agua en el tanque.

Water Level Adjustment (Ajuste del nivel de agua)

For general cleaning, use a mild, nonabrasive soap and warm water. Do not use abrasive cleaners. Such cleaners contain sand or silica and will eventually scratch and dull the ceramic glaze. Common bowl cleaners may be used on the glazed surface of the toilet bowl and tank. **IMPORTANT: USE OF ANY IN-TANK TOILET CLEANERS USE WILL VOID THE JACUZZI WARRANTY**. In-tank cleaners have been proven to cause damage to rubber and plastic tank parts. Such cleaners also cause leaks and/or flooding and can compromise toilet performance.
Para una limpieza general, utilice un jabón suave, no abrasivo y agua tibia. No use limpiadores abrasivos. Estos limpiadores contienen arena o sílice y rayan e rayan y opacan la esmalte cerámico. Limpiadores comunes recipientes pueden ser utilizados en la superficie acristalada de la taza del inodoro y el tanque. **IMPORTANTE: USO DE CUALQUIER SANO TÁNTOS EN TANQUE DE LIMPIEZA USO ANULARÁ LA GARANTÍA DE JACUZZI**. En el depósito de limpieza se ha demostrado que causa daño a las piezas de plástico y de goma del tanque. Estos productos de limpieza también pueden causar fugas y/o las inundaciones y pueden comprometer el rendimiento inodoro.

Care and Cleaning (Cuidado y limpieza)

Tools (Materiales)
Tape Measure (Cinta métrica)
Bucket (Cubo)
Clean Cloth (Paño de limpieza)
Sponge (Esponja)
Phillips Tip Screwdriver (Destornillador Phillips Consejo)
10mm Wrench (10mm Llave)

Materials (Materiales)

Wax Ring (Q1)
T-pemo (Q1)
Floor Flang Bol (T-pemo) (Q2)
Wax Ring (Q1)
Tank-to-Bowl Seal (Q1)
Tapperm (Q1)
Bolt Caps (Q2)
Beveled Disc (Q2)
Layadora biselados (Q2)
Tank Screw (Q2)
Layadora biselados (Q2)
Metal Washers (Q2)
Arandelas de metal (Q2)
Plastic Disc Nut (Q2)
Arandelas de plástico Bowl (Q2)
Flat Washers (Q2)
Arandelas de metal (Q2)
Lock Nut for Wax Ring (Q2)
Tuerca de mariposa (Q2)
Wing Nut (Q2)
Tuerca de mariposa (Q2)

Tank Hardware

The toilet seat will be packaged with the purchased toilet. Please locate the toilet seat and all corresponding hardware at this time. Please verify that all hardware is present. If hardware is not present, please contact Jacuzzi Luxury Bath at 1-800-288-4002.
El asiento del inodoro se empaquetará con el inodoro comprado. Localice el asiento del inodoro y todos los componentes de hardware correspondientes en este momento. Verifique que todos los componentes de hardware estén presentes. Si el hardware no está presente, comuníquese con Jacuzzi Luxury Bath al 1-800-288-4002.

Elongated - SW09599
Elongated - SW09599

Toilet Seat

Jacuzzi Luxury Two-Piece Toilets

Applicable Models: SW08959, SW08969, SW06959

CUSTOMER SERVICE TOLL FREE NUMBER
SERVICIO AL CLIENTE TELEFONO GRATUITO

Meets the Americans with Disabilities Act Guidelines and ANSI A 117.1 requirements where installed so top of seat is 17" from the finished floor.

Thank you for selecting Jacuzzi Luxury Toilet - the highest example of quality craftsmanship. Please read these instructions carefully before you begin to ensure proper installation. Certain aspects of this installation may require professional help. Also be sure your installation conforms to local codes.

The two piece, 1.28 gallon/flush toilets are designed for water savings & high performance. The install kit includes factory installed fill & flush valves with flapper flush lever, bowl, and seat.

Gracias por elegir Lujo jacuzzi WC - el más alto ejemplo de la artesanía de calidad. Ciertos aspectos de esta instalación puede requerir ayuda profesional. También asegúrese de que su instalación es conforme a los códigos locales.

Las dos piezas, litros 1.28 / inodoros están diseñados para el ahorro de agua y de alto rendimiento. La forma en la trampa oculta se usa para la limpieza fácil. El kit de instalación incluye de fábrica instalado válvulas de llenado y al ras con la aleta la palanca de color, tazón, y el asiento.

NOTES

The following installation instructions will pertain to the models listed above.
(Las instrucciones de instalación siguientes se refieren a los modelos anteriores.)

If the floor flange (commercially available) is corroded from exposure to water, replace before proceeding. Please refer to the installation instructions that come packaged with the floor flange.

(Si la brida del piso (comercio) está corrodida por la exposición al agua, vuelva a colocar antes de continuar. Por favor, consulte las instrucciones de instalación que vienen empaquetadas con la brida del piso.)

If this is a new bathroom, install a 3/8" I.P.S. water supply and shut-off valve.
(Si se trata de un nuevo cuarto de baño, instalar un 3/8" IPS abastecimiento de agua y la válvula de cierre.)

Jacuzzi® Luxury Bath
14525 Monte Vista Avenue
Chino, California, 91710
1-800-288-4002
www.jacuzzi.com

FS000000

For general cleaning, use a mild, nonabrasive soap and warm water. Do not use abrasive cleaners. Such cleaners contain sand or silica and will eventually scratch and dull the ceramic glaze. Common bowl cleaners may be used on the glazed surface of the toilet bowl and tank. **IMPORTANT: USE OF ANY IN-TANK TOILET CLEANERS USE WILL VOID THE JACUZZI WARRANTY**. In-tank cleaners have been proven to cause damage to rubber and plastic tank parts. Such cleaners also cause leaks and/or flooding and can compromise toilet performance.
Para una limpieza general, utilice un jabón suave, no abrasivo y agua tibia. No use limpiadores abrasivos. Estos limpiadores contienen arena o sílice y rayan e rayan y opacan la esmalte cerámico. Limpiadores comunes recipientes pueden ser utilizados en la superficie acristalada de la taza del inodoro y el tanque. **IMPORTANTE: USO DE CUALQUIER SANO TÁNTOS EN TANQUE DE LIMPIEZA USO ANULARÁ LA GARANTÍA DE JACUZZI**. En el depósito de limpieza se ha demostrado que causa daño a las piezas de plástico y de goma del tanque. Estos productos de limpieza también pueden causar fugas y/o las inundaciones y pueden comprometer el rendimiento inodoro.

Care and Cleaning (Cuidado y limpieza)

Tools (Materiales)
Tape Measure (Cinta métrica)
Bucket (Cubo)
Clean Cloth (Paño de limpieza)
Sponge (Esponja)
Phillips Tip Screwdriver (Destornillador Phillips Consejo)
10mm Wrench (10mm Llave)

Materials (Materiales)

Wax Ring (Q1)
T-pemo (Q1)
Floor Flang Bol (T-pemo) (Q2)
Wax Ring (Q1)
Tank-to-Bowl Seal (Q1)
Tapperm (Q1)
Bolt Caps (Q2)
Beveled Disc (Q2)
Layadora biselados (Q2)
Tank Screw (Q2)
Layadora biselados (Q2)
Metal Washers (Q2)
Arandelas de metal (Q2)
Plastic Disc Nut (Q2)
Arandelas de plástico Bowl (Q2)
Flat Washers (Q2)
Arandelas de metal (Q2)
Lock Nut for Wax Ring (Q2)
Tuerca de mariposa (Q2)
Wing Nut (Q2)
Tuerca de mariposa (Q2)

Tank Hardware

The toilet seat will be packaged with the purchased toilet. Please locate the toilet seat and all corresponding hardware at this time. Please verify that all hardware is present. If hardware is not present, please contact Jacuzzi Luxury Bath at 1-800-288-4002.
El asiento del inodoro se empaquetará con el inodoro comprado. Localice el asiento del inodoro y todos los componentes de hardware correspondientes en este momento. Verifique que todos los componentes de hardware estén presentes. Si el hardware no está presente, comuníquese con Jacuzzi Luxury Bath al 1-800-288-4002.

Elongated - SW09599
Elongated - SW09599

Toilet Seat

Jacuzzi Luxury Two-Piece Toilets

Applicable Models: SW08959, SW08969, SW06959

CUSTOMER SERVICE TOLL FREE NUMBER
SERVICIO AL CLIENTE TELEFONO GRATUITO

Meets the Americans with Disabilities Act Guidelines and ANSI A 117.1 requirements where installed so top of seat is 17" from the finished floor.

Thank you for selecting Jacuzzi Luxury Toilet - the highest example of quality craftsmanship. Please read these instructions carefully before you begin to ensure proper installation. Certain aspects of this installation may require professional help. Also be sure your installation conforms to local codes.

The two piece, 1.28 gallon/flush toilets are designed for water savings & high performance. The install kit includes factory installed fill & flush valves with flapper flush lever, bowl, and seat.

Gracias por elegir Lujo jacuzzi WC - el más alto ejemplo de la artesanía de calidad. Ciertos aspectos de esta instalación puede requerir ayuda profesional. También asegúrese de que su instalación es conforme a los códigos locales.

Las dos piezas, litros 1.28 / inodoros están diseñados para el ahorro de agua y de alto rendimiento. La forma en la trampa oculta se usa para la limpieza fácil. El kit de instalación incluye de fábrica instalado válvulas de llenado y al ras con la aleta la palanca de color, tazón, y el asiento.

NOTES

The following installation instructions will pertain to the models listed above.
(Las instrucciones de instalación siguientes se refieren a los modelos anteriores.)

If the floor flange (commercially available) is corroded from exposure to water, replace before proceeding. Please refer to the installation instructions that come packaged with the floor flange.

(Si la brida del piso (comercio) está corrodida por la exposición al agua, vuelva a colocar antes de continuar. Por favor, consulte las instrucciones de instalación que vienen empaquetadas con la brida del piso.)

If this is a new bathroom, install a 3/8" I.P.S. water supply and shut-off valve.
(Si se trata de un nuevo cuarto de baño, instalar un 3/8" IPS abastecimiento de agua y la válvula de cierre.)

Jacuzzi® Luxury Bath
14525 Monte Vista Ave., Chino, CA 91710
1-800-288-4002
www.jacuzzi.com

FS000000



This is a unique installation. Prior to the installation of this product, the installation instructions must be read and completely understood.
Make sure that none of the parts are missing and/or damaged before beginning installation. If there are parts missing and/or damaged, please stop the installation and contact Jacuzzi Luxury Bath Customer Service at 1 800 288 4002 or visit us online at www.jacuzzi.com.

Esta es una instalación única. Antes de la instalación de este producto, las instrucciones de instalación debe ser leído y entendido por completo. Asegúrese de que ninguna de estas piezas se han perdido y / o dañadas antes de comenzar la instalación. Si hay partes que faltan y / o dañados, por favor, detener la instalación y el contacto Jacuzzi Baño de Lujo cliente Servicecat 1 800 288 4002 o visítenos en línea en www.jacuzzi.com.

Step 1

Turn water supply OFF.
Flush the toilet. Remove remaining water using a sponge.
Remove mounting hardware and old toilet.

A su vez cierre el agua.
Descargue el inodoro. Retire el agua restante con una esponja.
Quitar hardware de montaje y servicio de edad.

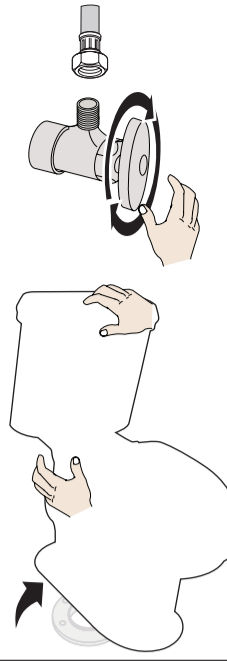

Step 2

Clean the existing floor flange and remove old floor flange bolts.
(Limpie el piso existente brida y eliminar viejos T-pernos.)

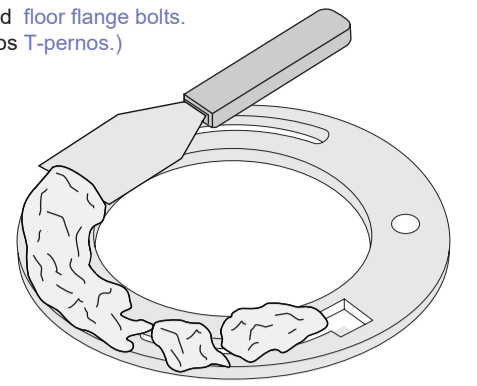

CAUTION

The floor opening must be covered if left unattended for more than 1-2 hours to prevent sewage gases from escaping.
(La abertura en el piso debe estar cubierto si se deja sin atención por más de 1-2 horas para evitar que los gases residuales de escape.)

Step 3

Install two (2) floor flange bolts into the floor flange (as shown to the right).
Instale dos (2) T-pernos en la brida del piso - como se muestra a la derecha.)

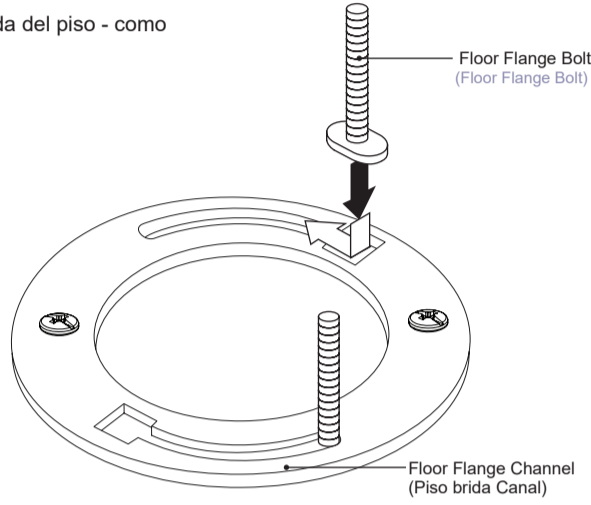

Step 4

Thread two (2) flat washer onto the floor flange bolt.
(Hilo de dos (2) separadores de plástico recipiente en el T-pernos.)

NOTE

The floor flange bolts must be parallel to the wall before proceeding (see below).
(El T-pernos debe ser paralela a la pared antes de proceder - ver más abajo.)

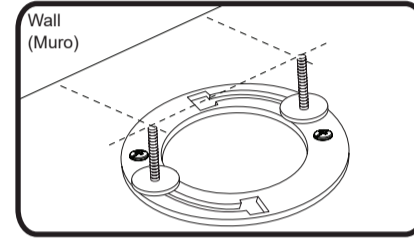

Flat Washer

Step 5

Press the wax ring firmly into place, as shown.
Presione el anillo de cera firmemente en su lugar, como se muestra.

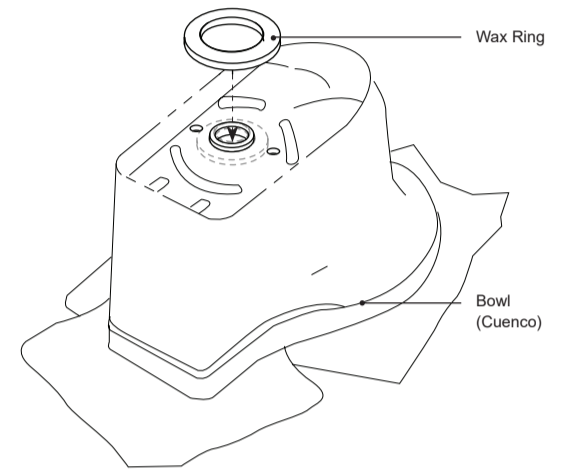

Step 6

CAUTION

It is recommended that two people perform the following step.
(Se recomienda que dos personas realice el siguiente paso.)

When lowering the unit into place, insure that the floor flange bolts on the floor flange. Press down firmly on the unit once the unit is in place.

(Al bajar de la unidad en su lugar, asegúrese de que los agujeros de montaje de la unidad están alineados con el T-pernos de la brida del piso. Presione con firmeza en la unidad una vez que la unidad esté en su lugar.)

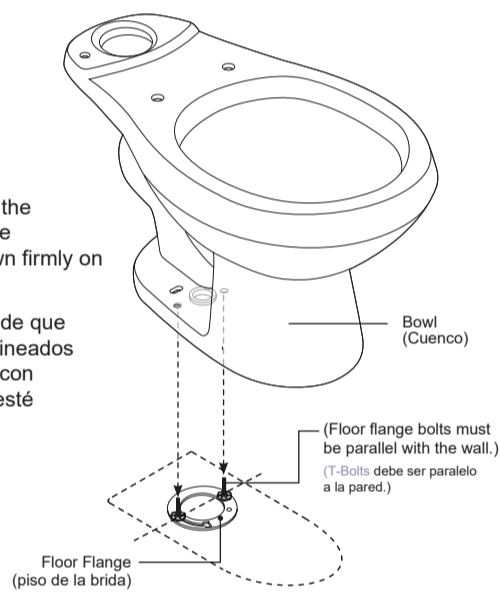

(Floor flange bolts must be parallel with the wall.)
(T-Bolts debe ser paralelo a la pared.)

Step 7

CAUTION

Do not overtighten these nuts, or damage may occur.
(No apriete demasiado los frutos secos, O puede producir daño.)

Place the plastic disc nut, flat washers and lock nut onto the floor flange bolt. Use a 10mm wrench to tighten the lock nut. Place the bolt cap onto the bowl nut and press firmly into place.

(Coloque lavadora biselados y la arandela plana y tuerca recipienteen el T-bolt. Use una llave de 10 mm para apretarla tuerca de tazón. Coloque la tapa de plástico en la tuerca recipiente y presione firmemente en su lugar.)

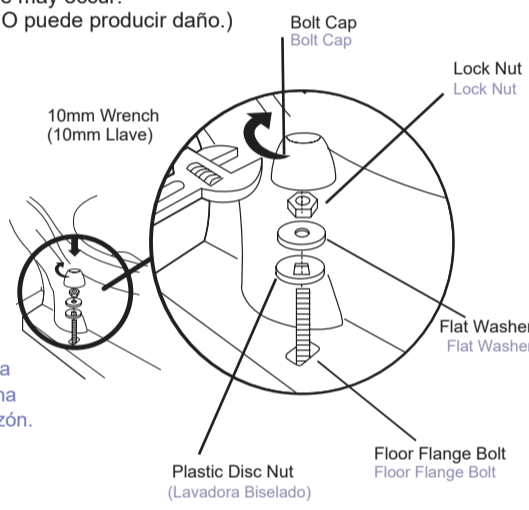

Step 8

Install the tank-to-bowl gasket. When complete, place the tank on the bowl, as shown.

(Instalar cisterna de la junta-bol. Cuando termine, coloque el tanque en el recipiente, como se muestra.)

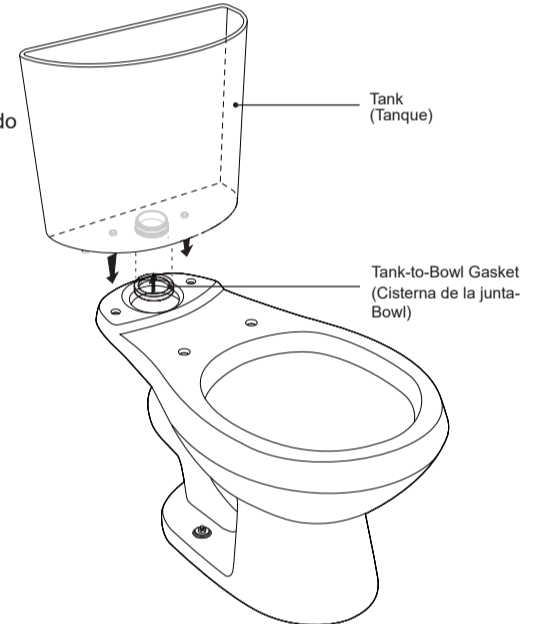

Step 9

Secure the tank using the tank hardware.
(Asegure el tanque usando el hardware del tanque.)

Tank Screw Assembly (Metal Screw, Metal Washer, Rubber Gasket)
Tanque Asamblea tornillo (tornillo de metal, arandela de metal, junta de goma)

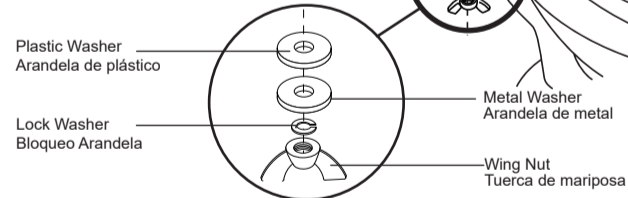

Step 10

Level the toilet.

If the toilet will not level, use shims to level the toilet.

Nivel de la taza del baño.
Si el inodoro no nivel, coloque cuñas para nivelar el inodoro.

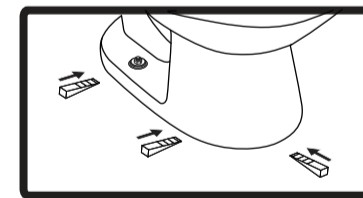

Shims not provided
(Las cuñas no siempre)

Step 11

Optional Step
(Paso opcional)

Seal the space between the floor and the toilet using silicone caulking.
(Sellar el espacio entre el suelo y el inodoro con masilla de silicona.)

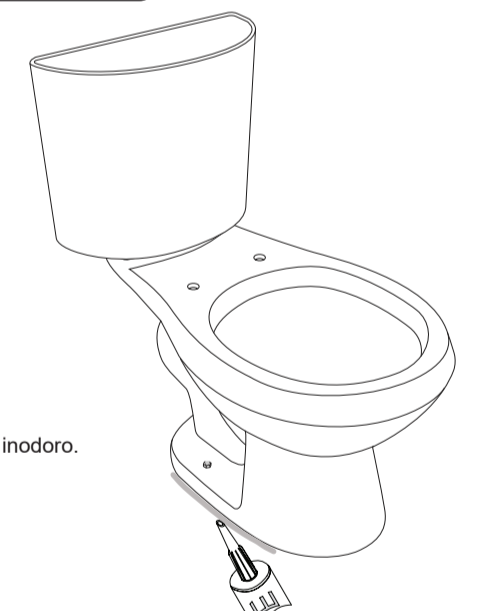

NOTES

Do not caulk the rear of the toilet base. Leaks will not be visible if caulked.
No calafatear la parte posterior de la base del inodoro. Las fugas no será visible si calafateado.

Step 12

At this time, please refer to the installation instructions that come packaged with your product to correctly install the toilet seat.

(En este momento, por favor consulte la Instrucción de instalación que viene incluido con el producto para instalar correctamente el asiento toilette.)

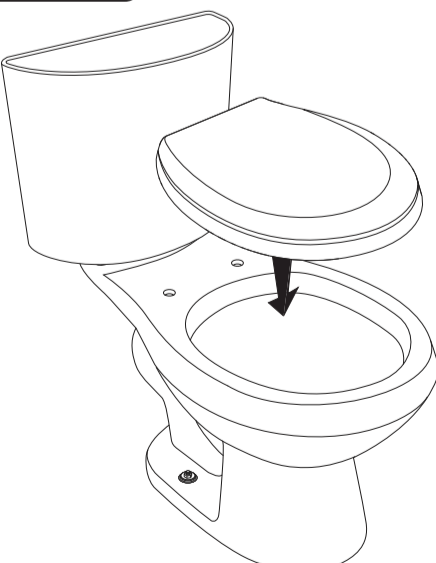

Step 13

Connect the water supply line, turn water ON and flush the toilet. Check for leaks. If leaks are noted, check all fittings and tighten as needed.
Place the plastic cap onto the bowl nut and press firmly into place.

Línea de suministro de agua conectar, abra el agua y tire de la cadena. Revise si hay fugas. Si se observan fugas, revisar todos los terminales y apriete según sea necesario.

Coloque la tapa de plástico en la tuerca recipiente y presione firmemente en su lugar.

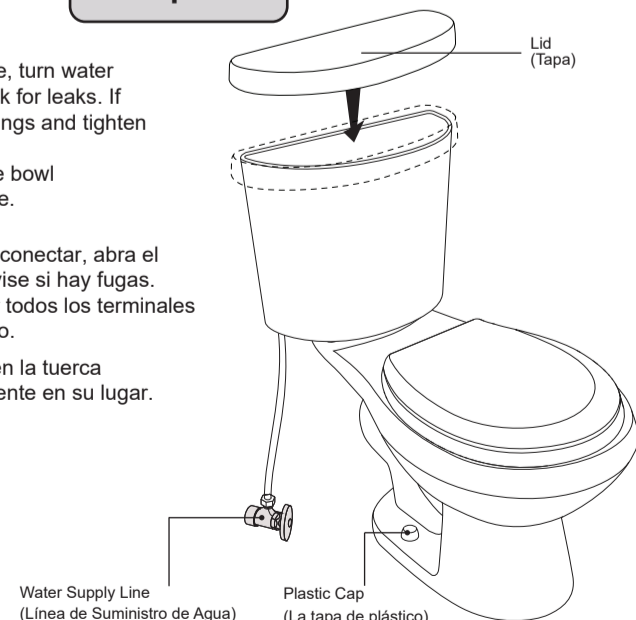

Jacuzzi® Luxury Bath
14525 Monte Vista Avenue
Chino, California, 91710
1-800-288-4002
www.jacuzzi.com