

CARE AND MAINTENANCE/ENTRETIEN/CUIDADO Y MANTENIMIENTO

• To clean, wipe with a damp, non-abrasive cloth.
 Nettoyez la lanterne à l'aide d'un linge humide et non abrasif.
 Límpiela con un paño húmedo no abrasivo.

TROUBLESHOOTING/DÉPANNAGE/SOLUCIÓN DE PROBLEMAS

PROBLEM PROBLÈME PROBLEMA	POSSIBLE CAUSE CAUSE POSSIBLE CAUSA POSIBLE	CORRECTIVE ACTION MESURE CORRECTIVE ACCIÓN CORRECTIVA
Light will not turn on. La lumière ne s'allume pas. La luz no se enciende.	1. No Power./L'article n'est pas alimenté. /No hay energía. 2. Bad wiring./Le câblage est inadéquat. /Cableado defectuoso. 3. Bad switch./L'interrupteur est défectueux./Interruptor incorrecto.	1. Make sure power is on. Vérifiez l'alimentation électrique. Asegúrese de que haya suministro de electricidad 2. Consult a certified electrician. Faites appel à un électricien certifié. Consulte a un electricista certificado. 3. Consult a certified electrician. Faites appel à un électricien certifié. Consulte a un electricista certificado.
Fuse blows or circuit trips when lamp is turned on. Un fusible saute ou un disjoncteur se déclenche lorsque le luminaire est mis sous tension. Cuando se enciende la lámpara, el fusible se quema o el circuito se dispara.	Crossed wires or power wire is grounding out. Des fils sont croisés ou il n'y a pas de mise à la terre. Hay cables cruzados o el conductor de fuerza no tiene puesta a tierra.	Consult a certified electrician. Faites appel à un électricien certifié. Consulte a un electricista certificado.

WARRANTY/GARANTIE/GARANTÍA

The manufacturer warrants this product against defects in materials and workmanship for three (3) years from the date of purchase. If within this period the product is found to be defective in material or workmanship, please contact the manufacturer. A copy of the original sales receipt will be required as proof of purchase. The manufacturer will, at its option, repair or replace the product. This warranty does not cover fixtures becoming defective due to misuse, accidental damage, improper handling and/or installation and specifically excludes liability for direct, incidental or consequential damages. As some states do not allow exclusions or limitations on an implied warranty, the above exclusions and limitations may not apply to you. This warranty gives you specific legal rights, and you may have other rights that vary from state to state.

Le fabricant garantit ce produit contre tout défaut de matériaux ou de fabrication pour une période de trois (3) ans à compter de la date d'achat. Si le produit présente des défauts de matériaux ou de fabrication au cours de cette période, veuillez communiquer avec le fabricant. Vous devrez présenter une copie du reçu de vente initial comme preuve d'achat. Le fabricant choisira de réparer ou de remplacer le produit. Cette garantie ne s'applique pas aux défauts causés par un usage inapproprié, des dommages accidentels, une manipulation ou une installation inadéquate, et elle exclut expressément toute responsabilité pour des dommages directs, accidentels ou consécutifs. Certains États ou certaines provinces ne permettent pas l'exclusion ou la limitation d'une garantie implicite, de sorte que les limitations et exclusions mentionnées ci-dessus peuvent ne pas s'appliquer à vous. Cette garantie vous confère des droits précis. Il est possible que vous disposiez également d'autres droits, qui varient d'un État ou d'une province à l'autre.

El fabricante garantiza la ausencia de defectos en los materiales o en la fabricación de este producto durante tres (3) años a partir de la fecha de compra. Si durante este periodo este producto presentará defectos de fabricación o en los materiales, póngase en contacto con el fabricante. Se requiere de una copia del recibo de venta original como comprobante de compra. El fabricante, a su elección, reparará o reemplazará el producto. Esta garantía no cubre lámparas dañadas debido al mal uso, daño accidental, manipulación y/o instalación inadecuadas y excluye específicamente toda responsabilidad por daños directos, accidentales o resultantes. Debido a que algunos estados no permiten exclusiones o limitaciones en una garantía implícita, las exclusiones y limitaciones anteriores pueden no aplicarse en su caso. Esta garantía le otorga derechos legales específicos, pero podría tener también otros derechos que varían según el estado.

REPLACEMENT PARTS LIST/LISTE DES PIÈCES DE RECHANGE/LISTA DE PIEZAS DE REPUESTO

For replacement parts, call our customer service department at 1-800-643-0067. /Pour obtenir des pièces de rechange, communiquez avec notre service à la clientèle au 1 800 643-0067. /Para solicitar una pieza de repuesto, llame a nuestro Departamento de Servicio al Cliente al 1-800-643-0067.

PART PIÈCE PIEZAS	DESCRIPTION DESCRIPTION DESCRIPCIÓN	PART # NO DE PIÈCE PIEZA #
C	Large Glass Panel/Grand panneau de verre/Panel de vidrio grande	GW18201-A
C	Small Glass Panel/Petit panneau de verre/Panel de vidrio pequeño	GW18201-B
D	Countersunk Head Screw/Vis à tête fraisée/Tornillo de cabeza embutida	4818201SC10

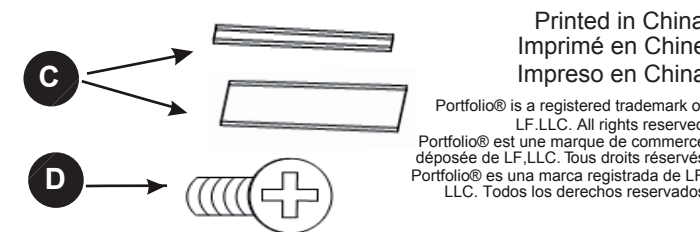

Portfolio® is a registered trademark of LF, LLC. All Rights Reserved.

Portfolio® est une marque de commerce déposée de LF, LLC. Tous droits réservés.

Portfolio® es una marca registrada de LF, LLC. Todos los derechos reservados.



Questions?/Des questions?/¿Preguntas?

Call customer service at 1-800-643-0067, 8 a.m. - 6 p.m., EST, Monday - Thursday, 8 a.m. - 5 p.m., EST, Friday.

Communiquez avec notre service à la clientèle au 1 800 643-0067, entre 8 h et 18 h (HNE) du lundi au jeudi, ou entre 8 h et 17 h (HNE) le vendredi.

Llame al Servicio al Cliente al 1-800-643-0067, de lunes a jueves de 8 a.m. a 6 p.m., y los viernes de 8 a.m. a 5 p.m., hora estándar del Este.

ITEM/ARTICLE/ARTÍCULO #0337119

**WALL LANTERN
LANTERNE MURALE
FAROL DE PARED**

MODEL/ MODÈLE/MODELO#18201

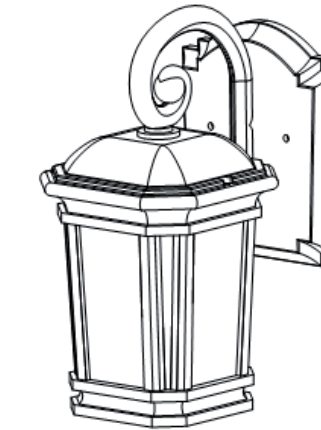

**ATTACH YOUR RECEIPT HERE
JOIGNEZ VOTRE REÇU ICI
ADJUNTE SU RECIBO AQUÍ**

Serial Number/ Numéro de série/Número de serie _____
 Purchase Date/Date d'achat/Fecha de compra _____

PACKAGE CONTENTS/CONTENU DE L'EMBALLAGE/CONTENIDO DEL PAQUETE

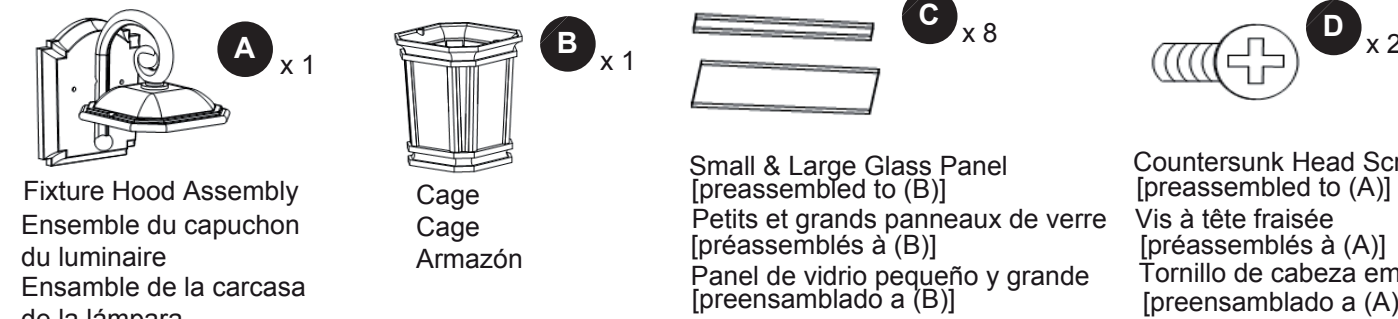

HARDWARE CONTENTS (shown actual size)/QUINCAILLERIE INCLUSE (grandeur réelle)/ADITAMENTOS (se muestran en tamaño real)



SAFETY INFORMATION/CONSIGNES DE SÉCURITÉ/INFORMACIÓN DE SEGURIDAD

Please read and understand this entire manual before attempting to assemble, operate or install the product.
Assurez-vous de lire et de comprendre l'intégralité du présent manuel avant de tenter d'assembler, d'installer ou d'utiliser l'article.
Lea y comprenda completamente este manual antes de intentar ensamblar, usar o instalar el producto.

WARNING/AVERTISSEMENT/ADVERTENCIA

- Before beginning installation, turn off electricity at the circuit breaker box or the main fuse box./Avant de commencer l'installation, coupez l'alimentation électrique en plaçant le disjoncteur en position hors tension ou en retirant le fusible.
/Antes de comenzar la instalación, desconecte el interruptor de circuito o la caja de fusibles principal.
- Use bulbs specified by the markings and/or labels on the fixtures./N'utilisez que des ampoules correspondant aux spécifications inscrites sur l'étiquette de la lanterne./Use las bombillas que se especifican en las marcas o en las etiquetas de la lámpara.
- Be careful not to damage or cut the wire insulation (covering) during fixture installation. Do not permit wires to contact any surface having a sharp edge. To do so may damage or cut the wire insulation, which could cause serious injury or death from electric shock./ Prenez soin de ne pas endommager ni couper la gaine protectrice (revêtement) des fils pendant l'installation du luminaire. Ne laissez pas les fils entrer en contact avec une surface ayant un rebord tranchant. Vous risqueriez d'endommager ou de couper la gaine protectrice des fils, ce qui entraînerait des risques de blessure grave ou de mort par choc électrique./Tenga cuidado de no dañar o cortar el aislamiento del conductor (cubierta) durante la instalación del ensamble. No permita que los cables entren en contacto con superficies que tengan un borde con filo, ya que esto podría dañar o cortar el aislamiento del conductor y ocasionar lesiones graves o la muerte debido a una descarga eléctrica.

CAUTION/MISE EN GARDE/PRECAUCIÓN

- All electrical connections must be in agreement with local codes, ordinances or the national electric code(NEC). Contact your municipal building department to learn about your local codes, permits and/or inspections.
Tous les branchements électriques doivent être conformes aux codes du bâtiment locaux, aux règlements locaux ou au Code national de l'électricité. Communiquez avec le service des bâtiments et de l'entretien de votre municipalité pour connaître les mesures d'inspection, les codes et les permis en vigueur.
Todas las conexiones eléctricas deben cumplir con los códigos u ordenanzas locales o el Código Nacional de Electricidad (NEC, por sus siglas en inglés). Póngase en contacto con su Departamento de construcción municipal para consultar sobre sus códigos, permisos y/o inspecciones locales.
- Turn off electricity to fixture before replacing the bulb(s).
Éteignez le luminaire avant de remplacer une ampoule.
Desconecte la alimentación eléctrica a la lámpara antes de reemplazar las bombillas.
- Consult a qualified electrician before installation.
Demandez conseil à un électricien qualifié avant d'installer le luminaire.
Consulte a un electricista calificado antes de instalar.

PREPARATION/PREPARATION/PREPARACIÓN

Before beginning installation of product, make sure all parts are present. Compare parts with package contents list and hardware contents list. If any part is missing or damaged, do not attempt to assemble, install or operate the product.

Estimated Assembly Time: 30—45 minutes.

Tools Required for Assembly (not included): Phillips screwdriver, Adjustable wrench, Electrical tape, Exterior grade caulk.
Helpful Tools (not included): Ladder, Wall anchors

Avant de commencer l'installation de l'article, assurez-vous d'avoir toutes les pièces. Comparez le contenu de l'emballage avec la liste des pièces et celle de la quincaillerie incluse. S'il y a des pièces manquantes ou endommagées, ne tentez pas d'assembler, d'installer ni d'utiliser l'article.

Temps d'assemblage approximatif : de 30 à 45 minutes.

Outils nécessaires pour l'assemblage (non inclus) : tournevis cruciforme, clé à molette, ruban isolant et calfeutre pour usage extérieur.

Outils utiles (non inclus) : échelle et chevilles d'ancrage.

Antes de comenzar a instalar el producto, asegúrese de tener todas las piezas. Compare las piezas con la lista del contenido del paquete y la lista de aditamentos. No intente ensamblar, instalar ni usar el producto si falta alguna pieza o si estas están dañadas.

Tiempo estimado de ensamblaje: 30 a 45 minutos.

Herramientas necesarias para el ensamblaje (no se incluyen): destornillador Phillips, llave inglesa, cinta aislante, masilla de calafateo para exteriores.

Herramientas útiles (no se incluyen): escalera, anclas de expansión de pared.

ASSEMBLY INSTRUCTIONS/INSTRUCTIONS POUR L'ASSEMBLAGE/INSTRUCCIONES DE ENSAMBLAJE

1. Prior to installation, remove cage (B) from fixture hood assembly (A) by unscrewing countersunk head screws (D).

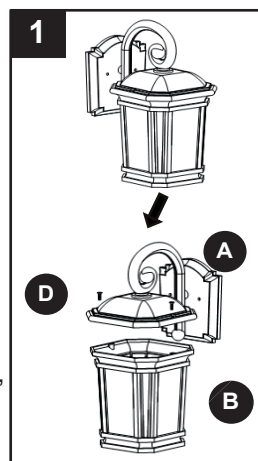

Avant de commencer l'installation, retirez la cage (B) de l'ensemble du capuchon de la lanterne (A) en dévissant les vis à tête fraisée (D).

Antes de la instalación, retire el armazón (B) del ensamble de la carcasa de la lámpara (A); para ello, desenrosque los tornillos de cabeza embutida (D).

2. Screw the mounting screws (DD) into the circular strap (BB). Secure the position of the mounting screws (DD) by tightening the small hex nuts (CC) against circular strap (BB).

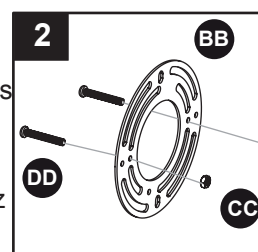

Vissez les vis de montage (DD) dans l'attache circulaire (BB). Serrez les petits écrous hexagonaux (CC) contre l'attache circulaire (BB) pour fixer les vis de montage (DD).

Atornille los tornillos de montaje (DD) en la correa circular (BB). Apriete las tuercas hexagonales pequeñas (CC) contra la correa circular (BB) para asegurar la posición de los tornillos de montaje (DD).

3. Secure the circular strap (BB) to the outlet box (not included) with outlet box screws (AA).

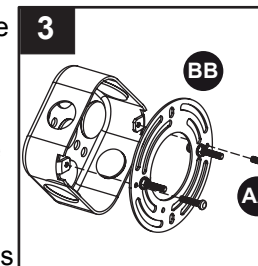

Fixez l'attache circulaire (BB) à la boîte de sortie (non incluse) à l'aide des vis pour boîte de sortie (AA).

Asegure la correa circular (BB) a la caja de salida (no se incluye) con los tornillos de la caja de salida (AA).

4. Connect the black to black (power), white to white (neutral) and copper wire to ground wire with the supplied wire connectors (EE) and secure with electrical tape (not included).

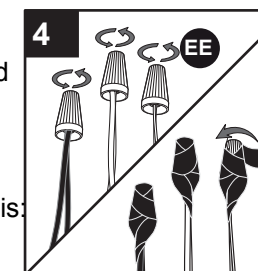

Raccordez les fils à l'aide des capuchons de connexion (EE) fournis: fil noir avec fil noir (alimentation), fil blanc avec fil blanc (neutre) et fil en cuivre avec fil de mise à la terre, puis fixez-les à l'aide de ruban isolant (non inclus).

Conecte el conductor negro al otro conductor negro (alimentación), el conductor blanco al conductor blanco (neutral) y el conductor de cobre al conductor de tierra con los conectores de cable (EE), y asegúrelos con cinta aislante (no se incluye).

5. Place the backplate of fixture hood assembly (A) over the mounting screws (DD). Place caulk (not included) into the threads of mounting balls (FF) and thread them onto the mounting screws (DD). Hand tighten until snug.

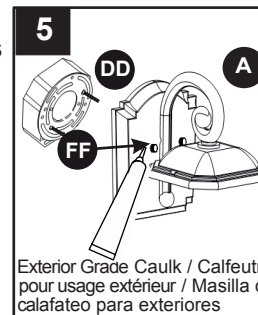

Placez la plaque murale de l'ensemble du capuchon de la lanterne (A) sur les vis de montage (DD). Appliquez du calfeutre (non inclus) sur le filetage des écrous sphériques (FF), puis vissez-les aux vis de montage (DD). Serrez fermement à la main.

Coloque la placa posterior del ensamble de la carcasa de la lámpara (A) sobre los tornillos de montaje (DD). Coloque masilla de calafateo (no se incluye) en las roscas de las bolas de montaje (FF) y enrósquelas en los tornillos de montaje (DD). Apriete a mano hasta que esté ajustada.

6. Install a 60-watt max. standard-base bulb or a 13-watt CFL bulb (none included) into the socket. Lift the cage (B) upward and secure by screwing in the countersunk head screws (D).

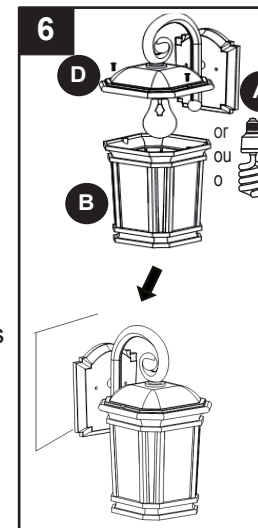

Installez une ampoule à culot standard d'un maximum de 60 watts ou une ampoule fluocompacte de 13 W (non incluse) dans la douille. Soulevez la cage (B), puis fixez-la en vissant les vis à tête fraisée (D).

Instale una bombilla de base estándar de 60 vatios como máximo o una bombilla CFL de 13 vatios (ninguna se incluye) en el portalámparas. Levante el armazón (B) y asegúrelo atornillando los tornillos de cabeza embutida (D).

7. To prevent moisture from entering the outlet box, use exterior grade caulk to outline the outside of the fixture backplate. Do not caulk bottom of fixture backplate to ensure proper moisture drainage.

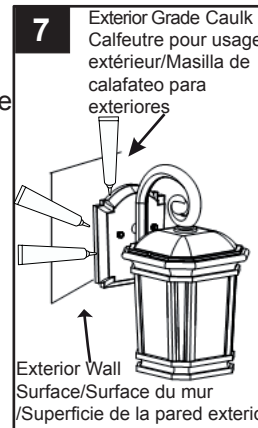

Scellez le contour extérieur de la plaque au moyen de calfeutre pour usage extérieur afin d'éviter que la moisissure pénètre dans la boîte de sortie. N'appliquez pas le calfeutre sous la plaque murale du luminaire afin de permettre une évacuation adéquate de l'humidité.

Para evitar que la humedad ingrese en la caja de salida, coloque masilla de calafateo para exteriores en los bordes de la placa posterior del ensamble. No aplique la masilla de calafateo en la placa posterior de la lámpara para asegurar el drenaje adecuado de la humedad.