

ITEM #0036975

allen + roth®

VANITY LIGHT

MODEL #38001

Français p. 9

Español p. 17

allen + roth® is a registered trademark of LF, LLC. All Rights Reserved.

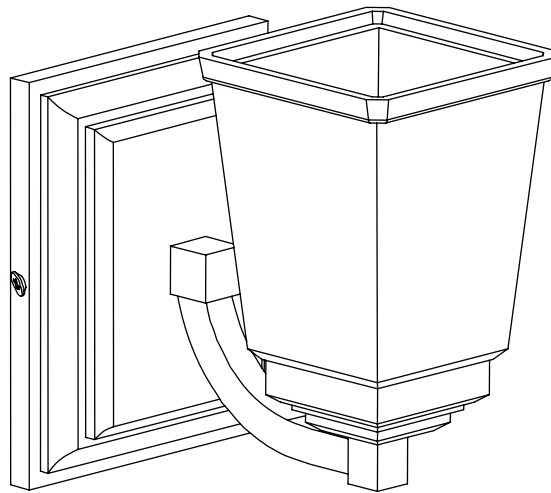

ATTACH YOUR RECEIPT HERE

Serial Number _____ Purchase Date _____



Questions, problems, missing parts? Before returning to your retailer, call our customer service department at 1-866-439-9800, 8 a.m. - 6 p.m., EST, Monday - Thursday, 8 a. m. - 5 p.m., EST, Friday.

PACKAGE CONTENTS

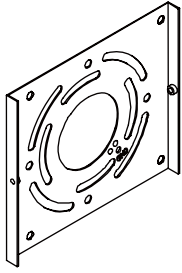

A

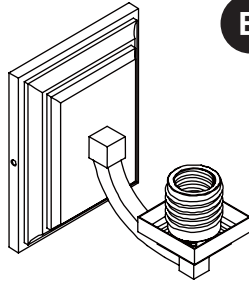

B

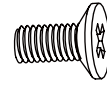

C

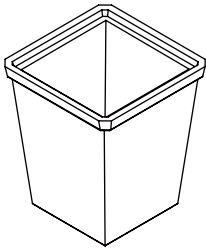

D

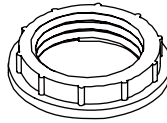

E



F

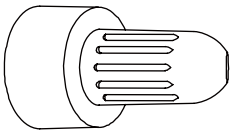

G

PART	DESCRIPTION	QUANTITY
A	Mounting Plate [preassembled to Fixture (B)]	1
B	Fixture	1
C	Screw [preassembled to Fixture (B)]	2
D	Glass Shade	1
E	Socket Ring [preassembled to Fixture (B)]	1
F	Ground Screw [preassembled to Mounting Plate (A)]	1
G	Socket Ring Tool	1

HARDWARE CONTENTS (shown actual size)

AA

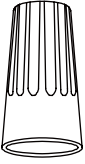

Wire Connector

Qty. 3

BB



Outlet Box Screw

Qty. 2

CC



Drywall Anchor

Qty. 2

DD

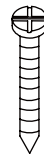

Wood Screw

Qty. 4

SAFETY INFORMATION

Please read and understand this entire manual before attempting to assemble, operate or install the product.

WARNING

- Before beginning installation, turn off electricity at the circuit breaker box or the main fuse box.
- Use bulbs specified by the markings and/or labels on the fixtures.
- Be careful not to damage or cut the wire insulation (covering) during fixture installation. Do not permit wires to contact any surface having a sharp edge. To do so may damage or cut the wire insulation, which could cause serious injury or death from electric shock.
- May be used in damp location.
- Do not use fixture on dimming circuits when using non-dimmable CFL bulbs.
- If a dimmer control switch is used with this fixture, obtain professional advice to determine the correct type to use as well as the electrical rating required.

CAUTION

- All electrical connections must be in agreement with local codes, ordinances or the national electric code (NEC). Contact your municipal building department to learn about your local codes, permits and/or inspections.
- Turn off electricity to fixture before replacing the bulb(s).
- Consult a qualified electrician before installation.

PREPARATION

Before beginning assembly of product, make sure all parts are present. Compare parts with package contents list and hardware contents list. If any part is missing or damaged, do not attempt to assemble the product.

Estimated Assembly Time: 20 minutes.

Tools Required for Assembly (not included): Philips Screwdriver, Flathead screwdriver, Electrical tape, Wire Cutters, Wire Strippers.

Helpful Tools (not included): Drill and 3/16 in. drill bit.

ASSEMBLY INSTRUCTIONS

1. Prior to installation, remove mounting plate (A), screws (C) and socket rings (E) from fixture (B).

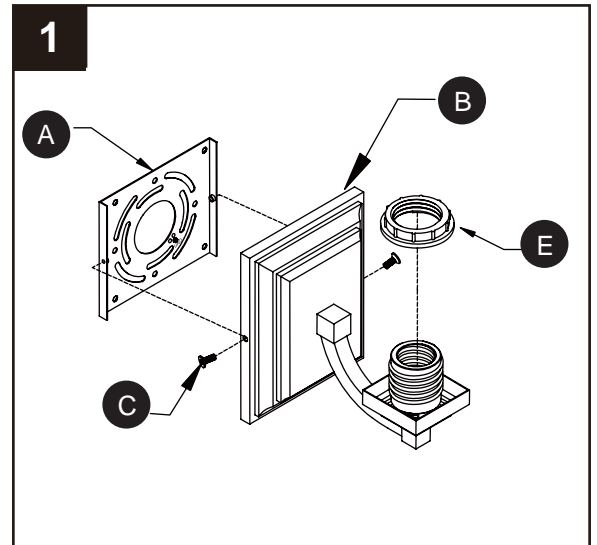

2. Position mounting plate (A) on outlet box (not included), and mark location of top mounting holes on the wall. Drill 3/16 in. pilot holes, then insert the drywall anchors (CC) into the wall.

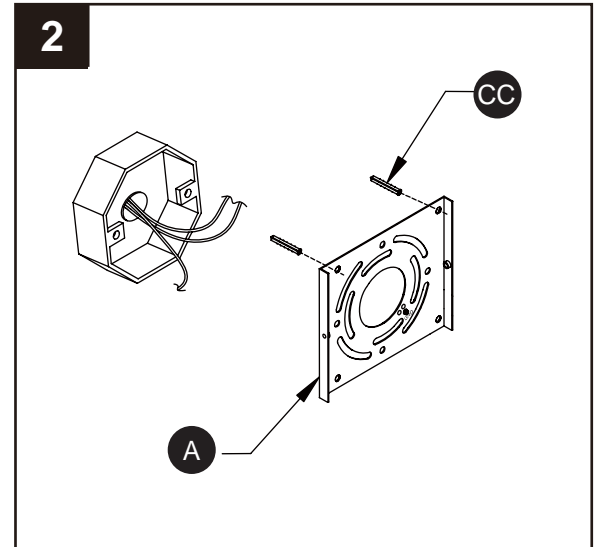

Hardware Used

- CC** Drywall Anchor  x 2

3. Attach mounting plate (A) to outlet box with outlet box screws (BB). Note: The side of the mounting plate (A) marked "GND" should face out.

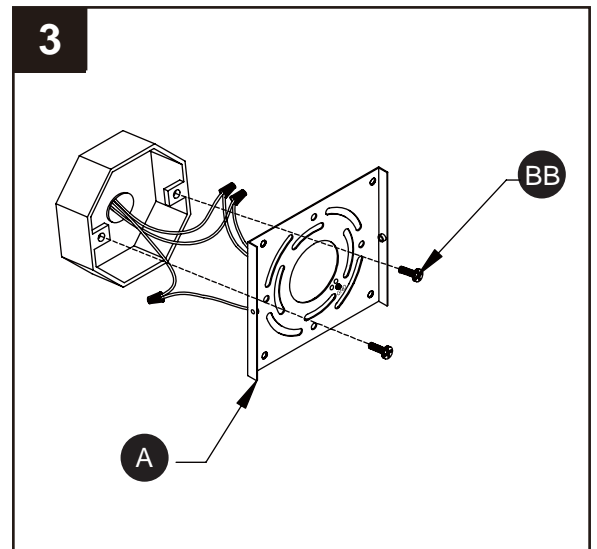

Hardware Used

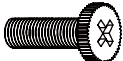
- BB** Outlet Box Screw  x 2

ASSEMBLY INSTRUCTIONS

4. Place the wood screws (DD) through the holes on the mounting plate (A) and into the drywall anchors to secure the mounting plate (A).

Hardware Used

DD Wood Screw  x 2

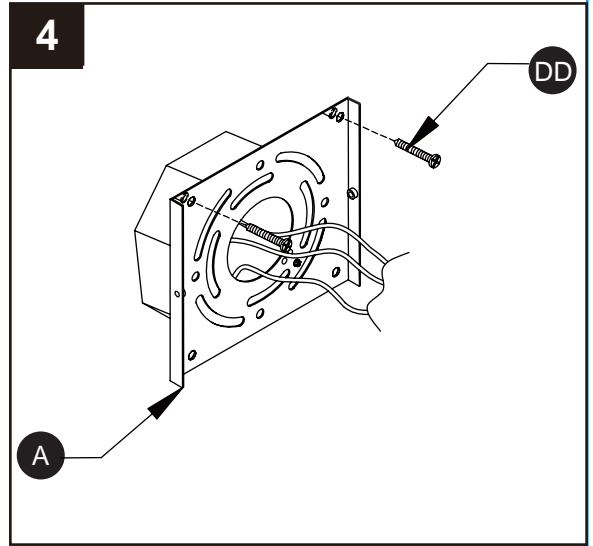

5. Connect the white wire from the fixture (B) to the ribbed wire (neutral wire) from the outlet box, and the black wire from the fixture (B) to the smooth wire (hot wire) from the outlet box. Cover the two wire connections using the wire connectors (AA). Wrap the wire connections with electrical tape (not included) for a more secure connection.

Hardware Used

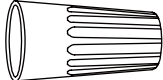
AA Wire Connector  x 2

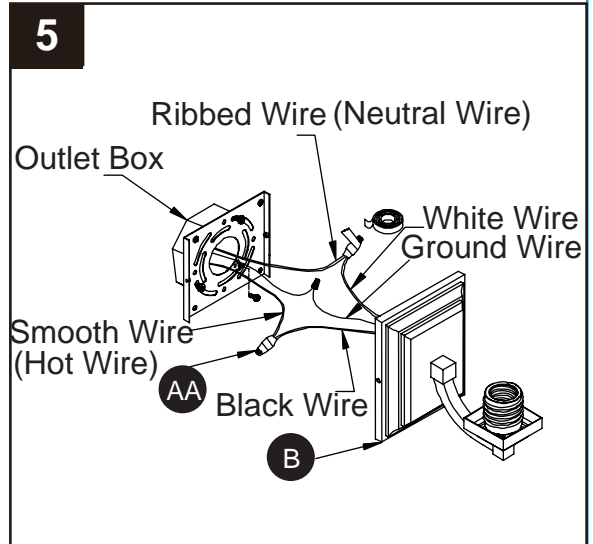

6. If the outlet box has a ground wire (green or bare copper), connect the ground wire of fixture (B) to it with wire connector (AA). Otherwise connect the ground wire of fixture (B) to ground screw (F) on the mounting plate (A).

Hardware Used

AA Wire Connector  x 1

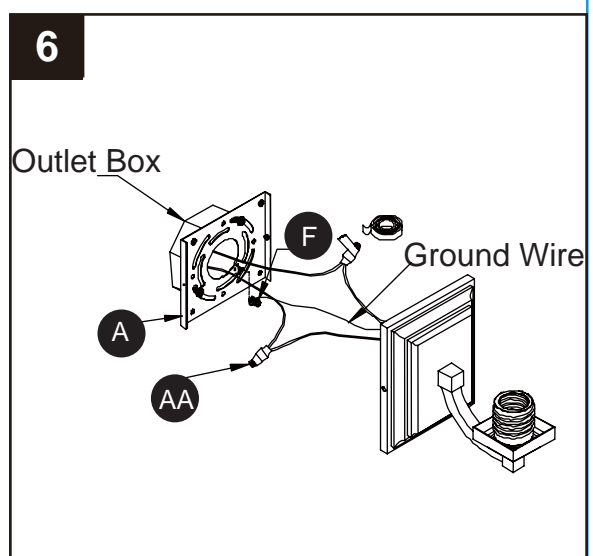

ASSEMBLY INSTRUCTIONS

7. Place the backplate of fixture (B) against the mounting plate (A). Secure with screws (C). Note: The fixture (B) can be installed with the socket facing either up or down.

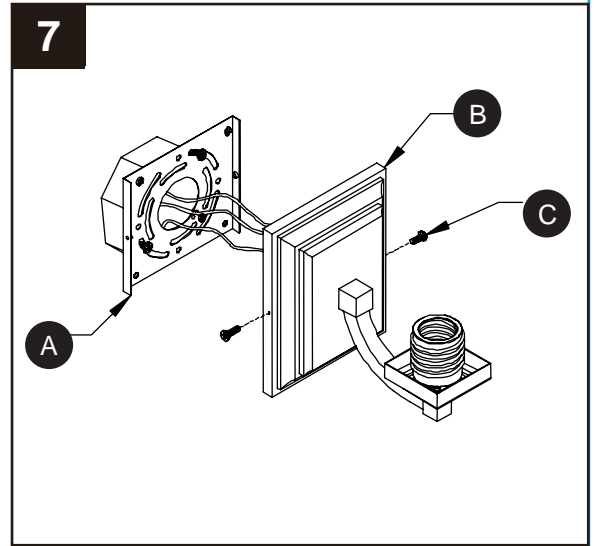

8. Secure glass shade (D) to socket on fixture (B) with socket ring (E). Tighten socket ring (E) with socket ring tool (G).

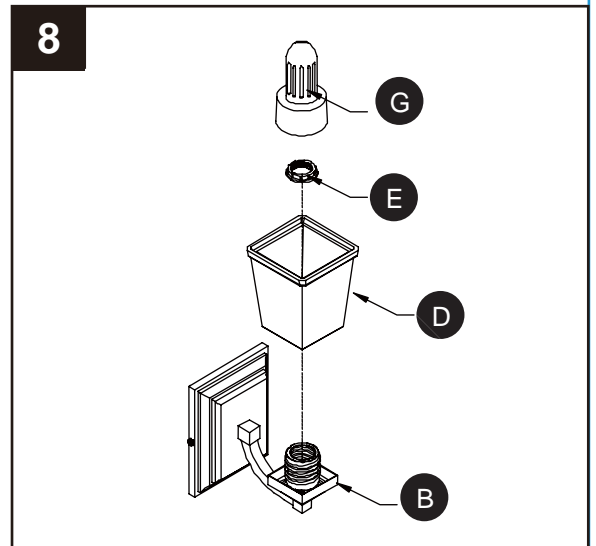

9. Insert light bulb (not included). Use 100-watt max. medium-base bulb or 13-watt max. medium-base CFL bulb.

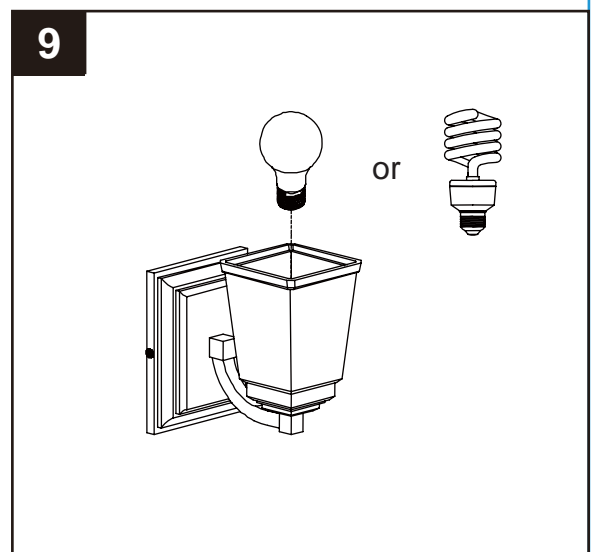

CARE AND MAINTENANCE

- Shut off main power supply before performing any maintenance on the light.
- Wipe with damp cloth or use window cleaner. Do not use abrasives.

TROUBLESHOOTING

PROBLEM	POSSIBLE CAUSE	CORRECTIVE ACTION
Bulb won't light	<ol style="list-style-type: none">1. Bulb is burned out2. Power is off3. Faulty wire connection	<ol style="list-style-type: none">1. Replace light bulb2. Make sure power supply is on3. Check wiring
Fuse blows or circuit breaker trips when light is turned on.	Crossed wires or power wire is grounding out.	Check wire connections.

WARRANTY

The manufacturer warrants all of its lighting fixtures against defects in materials and workmanship for five (5) years from the date of purchase. If within this period the product is found to be defective in material or workmanship, the product must be returned, with a copy of the original sales receipt as proof of purchase in the original carton, to the place of purchase. The manufacturer will, as its option, repair, replace or refund the original purchase price to the consumer. This warranty does not cover fixtures becoming defective due to misuse, accidental or consequential damages. As some states do not allow exclusions or limitations on an implied warranty, the above exclusions and limitations may not apply to you. This warranty gives you specific legal rights, and you may have other rights that vary from state to state.

REPLACEMENT PARTS LIST

For replacement parts, call our customer service department at 1-866-439-9800, 8 a.m. - 6 p.m., EST, Monday - Thursday, 8 a.m. - 5 p.m., EST, Friday.

PART	DESCRIPTION	PART #
D	Glass Shade	GW38001

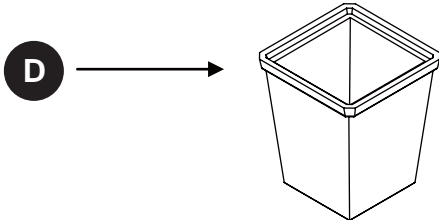

Printed in China

allen + roth® is a registered trademark
of LF, LLC. All rights reserved.

Lowes.com/allenandroth **allen + roth**

ARTICLE #0036975

allen + roth®

LUMINAIRE POUR MEUBLE-LAVABO

MODÈLE #38001

allen + roth® est une marque de commerce
déposée de LF, LLC. Tous droits réservés.

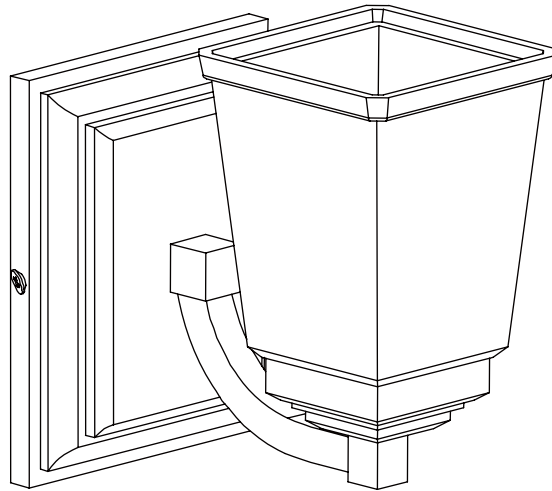

JOIGNEZ VOTRE REÇU ICI

Numéro de série _____ Date d'achat _____



Des questions, des problèmes, des pièces manquantes? Avant de retourner l'article au détaillant, appelez notre service à la clientèle au 1 866 439-9800, entre 8 h et 18 h (HNE), du lundi au jeudi, ou entre 8 h et 17 h (HNE) le vendredi.

Lowes.com/allenandroth **allen + roth**

CONTENU DE L'EMBALLAGE

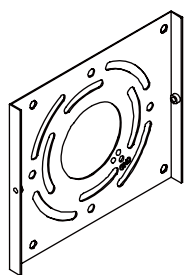

A

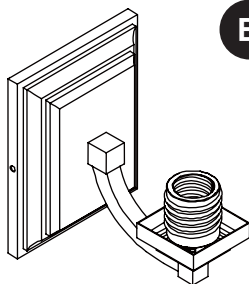

B

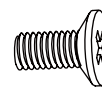

C

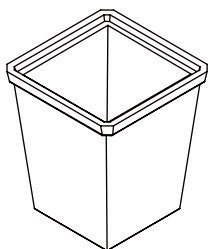

D

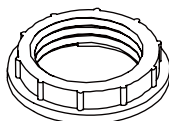

E



F

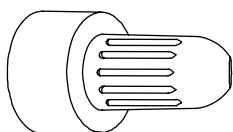

G

PIÈCE	DESCRIPTION	QUANTITÉ
A	Support de montage (préassemblé au luminaire [B])	1
B	Luminaire	1
C	Vis (préassemblé au luminaire [B])	2
D	Abat-jour en verre	1
E	Bague de douille (préassemblé au luminaire [B])	1
F	Vis de mise à la terre (préassemblée au support de montage [A])	1
G	Outil pour bague de douille	1

QUINCAILLERIE INCLUSE (grandeur réelle)

AA

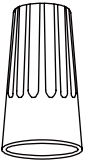

Capuchon de connexion

Qté : 3

BB



Vis pour boîte de sortie

Qté : 2

CC



Cheville d'ancrage pour cloison sèche

Qté : 2

DD

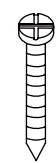

Vis à bois

Qté : 4

! CONSIGNES DE SÉCURITÉ

Assurez-vous de lire et de comprendre l'intégralité du présent manuel avant de tenter d'assembler, d'utiliser ou d'installer le produit.

! AVERTISSEMENT

- Avant de commencer l'installation, coupez l'alimentation électrique en plaçant le disjoncteur en position hors tension ou en retirant le fusible.
- N'utilisez que des ampoules correspondant aux spécifications inscrites sur l'étiquette du plafonnier.
- Prenez soin de ne pas endommager ni couper la gaine protectrice (revêtement) des fils pendant l'installation du luminaire. Ne laissez pas les fils entrer en contact avec une surface ayant un rebord tranchant. Vous risqueriez d'endommager ou de couper la gaine protectrice des fils, ce qui entraînerait des risques de blessure grave ou de mort par choc électrique.
- Peut être utilisé dans un endroit humide.
- N'utilisez pas ce luminaire sur un circuit avec gradateur si vous utilisez des ampoules fluocompactes à intensité non réglable.
- Si vous voulez utiliser un gradateur avec ce luminaire, consultez un professionnel pour déterminer le type de gradateur à utiliser et les caractéristiques électriques nécessaires.

MISE EN GARDE

- Tous les branchements électriques doivent être conformes aux codes du bâtiment locaux, aux règlements locaux ou au Code national de l'électricité. Communiquez avec le service des bâtiments et de l'entretien de votre municipalité pour connaître les mesures d'inspection, les codes et les permis en vigueur.
- Coupez l'alimentation électrique du luminaire avant de remplacer une ampoule.
- Demandez conseil à un électricien qualifié avant d'installer le luminaire.

PRÉPARATION

Avant de commencer l'assemblage du produit, assurez-vous d'avoir toutes les pièces. Comparez le contenu de l'emballage avec la liste des pièces et celle de la quincaillerie incluse. S'il y a des pièces manquantes ou endommagées, ne tentez pas d'assembler l'article.

Temps d'assemblage approximatif : 20 minutes.

Outils nécessaires pour l'assemblage (non inclus) : tournevis cruciforme, tournevis à tête plate, ruban isolant, coupe-fil et pinces à dénuder.

Outils utiles (non inclus) : perceuse et foret de 3/16 po.

INSTRUCTIONS POUR L'ASSEMBLAGE

1. Avant de commencer l'installation, retirez le support de montage (A), les vis (C) et les bagues de douilles (E) du luminaire (B).

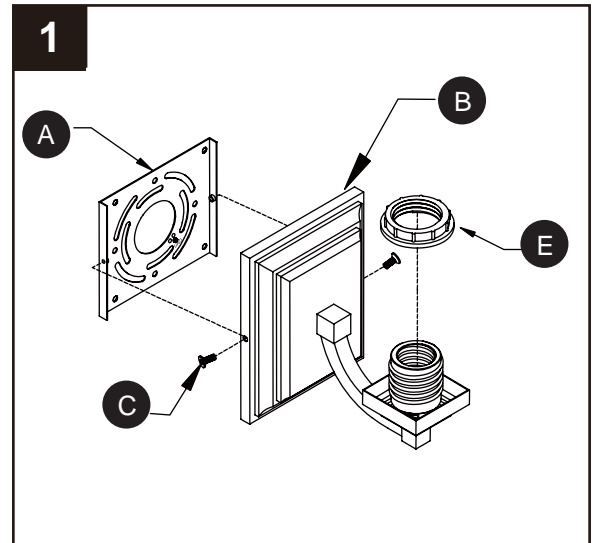

2. Placez le support de montage (A) sur la boîte de sortie (non incluse) et marquez l'emplacement des trous de montage supérieurs sur le mur. À l'aide d'un foret de 3/16 po, percez des avant-trous, puis insérez les chevilles d'ancrage pour cloison sèche (CC) dans le mur.

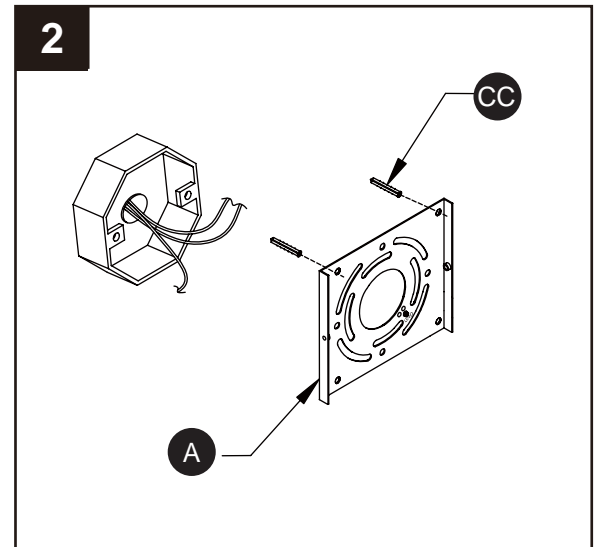

Quincaillerie utilisée

CC Cheville d'ancrage pour cloison sèche x 2

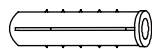

3. Fixez le support de montage (A) à la boîte de sortie à l'aide des vis pour boîte de sortie (BB). Remarque : Le côté du support de montage (A) où il est inscrit « GND » doit être orienté vers l'extérieur.

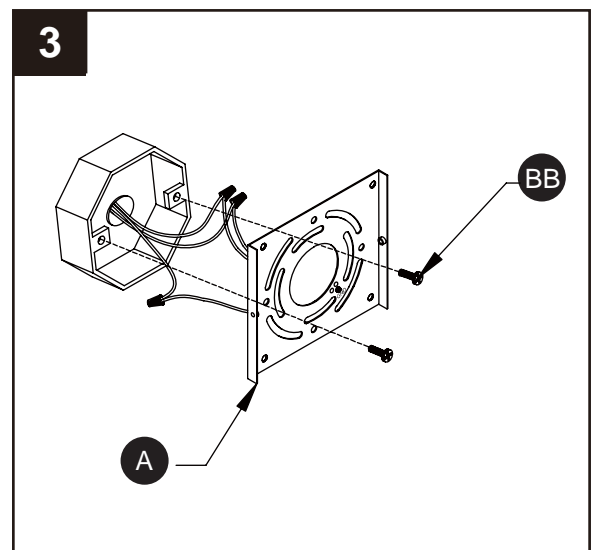

Quincaillerie utilisée

BB Vis pour boîte de sortie x 2

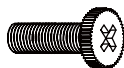

INSTRUCTIONS POUR L'ASSEMBLAGE

4. Placez les vis à bois (DD) à travers les trous du support de montage (A) et dans les chevilles d'ancrage pour cloison sèche afin de fixer le support de montage (A).

Quincaillerie utilisée

DD Vis à bois  x 2

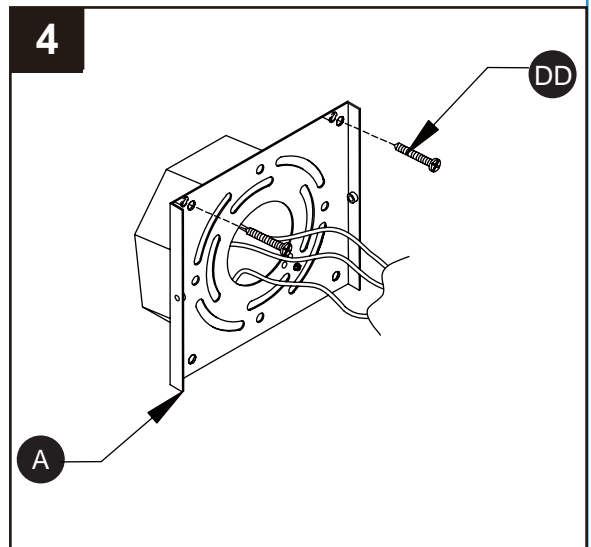

5. Raccordez le fil blanc du luminaire (B) au fil nervuré (fil neutre) de la boîte de sortie, et raccordez le fil noir du luminaire (B) au fil lisse (fil chargé) de la boîte de sortie. Protégez les deux raccords à l'aide des capuchons de connexion (AA). Par mesure de sûreté, enroulez du ruban isolant (non inclus) autour des connexions.

Quincaillerie utilisée

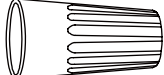
AA Capuchon de connexion  x 2

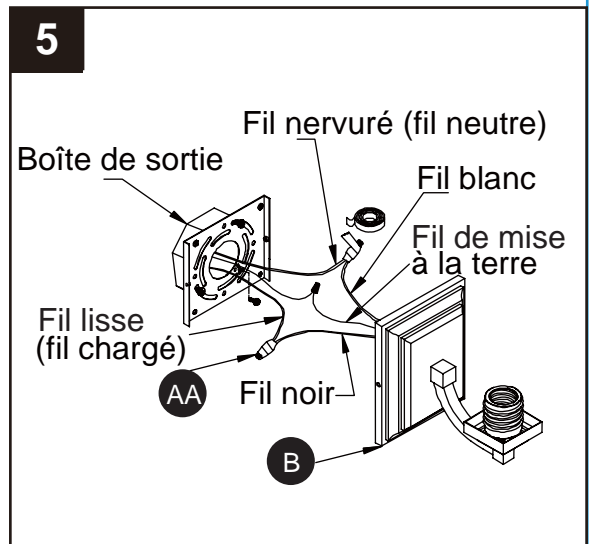

6. Si la boîte de sortie possède un fil de mise à la terre (fil vert ou en cuivre dénudé), raccordez-le au fil de mise à la terre du luminaire (B) à l'aide d'un capuchon de connexion (AA). S'il n'y en a pas, raccordez le fil de mise à la terre du luminaire (B) à la vis de mise à la terre (F) du support de montage (A).

Quincaillerie utilisée

AA Capuchon de connexion  x 1

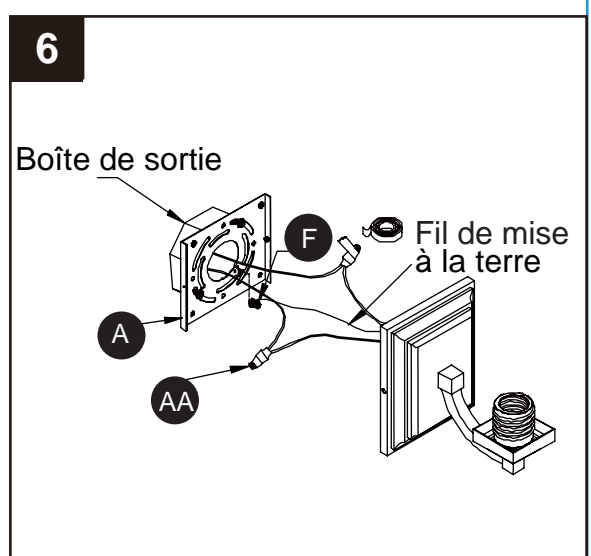

INSTRUCTIONS POUR L'ASSEMBLAGE

7. Placez la plaque murale du luminaire (B) sur le support de montage (A). Fixez le tout à l'aide des vis (C).
Remarque : Vous pouvez installer le luminaire (B) en orientant la douille vers le haut ou vers le bas.

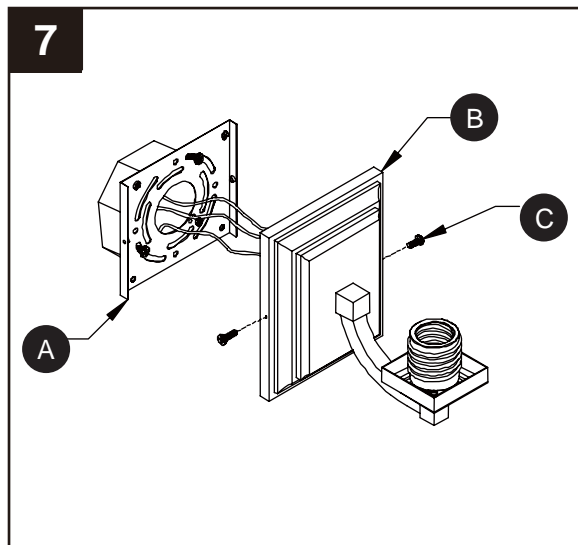

8. Fixez l'abat-jour en verre (D) à la douille du luminaire (B) à l'aide de la bague de douille (E). Serrez la bague de douille (E) à l'aide de l'outil pour bague de douille (G).

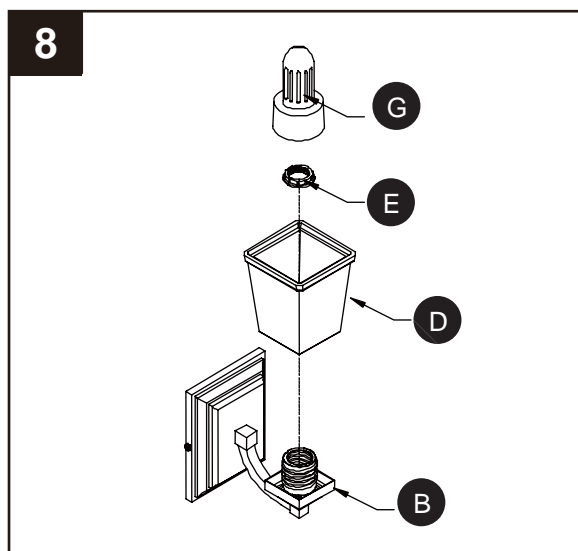

9. Vissez une ampoule (non incluse). Utilisez une ampoule à culot moyen d'un maximum de 100 watts, ou une ampoule fluocompacte à culot moyen d'un maximum de 13 watts.

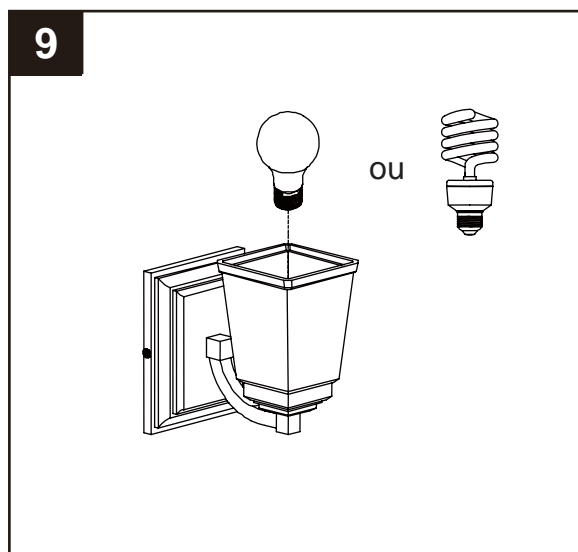

ENTRETIEN

- Avant de manipuler le luminaire, coupez l'alimentation électrique principale
- Nettoyez le luminaire à l'aide d'un linge légèrement humide ou d'un nettoyant pour vitres. N'utilisez pas de produit abrasif.

DÉPANNAGE

PROBLÈME	CAUSE POSSIBLE	MESURE CORRECTIVE
Une ampoule ne s'allume pas.	<ol style="list-style-type: none">1. L'ampoule est grillée.2. L'alimentation électrique est coupée.3. Les fils électriques sont mal branchés.	<ol style="list-style-type: none">1. Remplacez l'ampoule.2. Vérifiez l'alimentation électrique.3. Vérifiez le câblage.
Un fusible saute ou un disjoncteur se déclenche lorsque le luminaire est mis sous tension.	Des fils sont croisés ou le fil d'alimentation n'est pas mis à la terre.	Vérifiez les branchements.

GARANTIE

Le fabricant garantit tous ses luminaires contre les défauts de matériaux ou de fabrication pour une période de cinq (5) ans à compter de la date d'achat. Si, durant cette période, l'article présente des défauts de matériaux ou de fabrication, retournez-le au détaillant dans sa boîte d'origine, accompagné du reçu. Le fabricant choisira de réparer ou de remplacer le produit, ou de rembourser l'équivalent du prix d'achat. Cette garantie ne couvre pas les défaillances résultant d'un usage inapproprié ou de dommages directs ou indirects. Certains États ou certaines provinces ne permettent pas l'exclusion ou la limitation d'une garantie implicite, de sorte que les exclusions et limitations mentionnées ci-dessus peuvent ne pas s'appliquer à vous. Cette garantie vous confère des droits précis. Il est possible que vous disposiez également d'autres droits, qui varient d'un État ou d'une province à l'autre.

LISTE DES PIÈCES DE RECHANGE

Pour obtenir des pièces de rechange, communiquez avec notre service à la clientèle au 1 866 439-9800, entre 8 h et 18 h (HNE) du lundi au jeudi, ou entre 8 h et 17 h (HNE) le vendredi.

PIÈCE	DESCRIPTION	No DE PIÈCE
D	Abat-jour en verre	GW38001

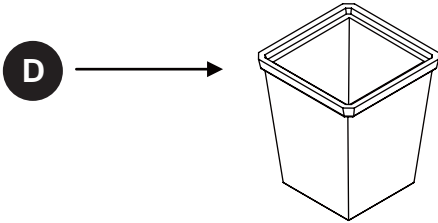

Imprimé en Chine

allen + roth® est une marque de commerce déposée de LF, LLC. Tous droits réservés.

Lowes.com/allenandroth **allen + roth**

allen + roth®

ARTÍCULO #0036975

LUZ PARA TOCADOR

MODELO #38001

allen + roth® es una marca registrada de LF, LLC. Todos los derechos reservados.

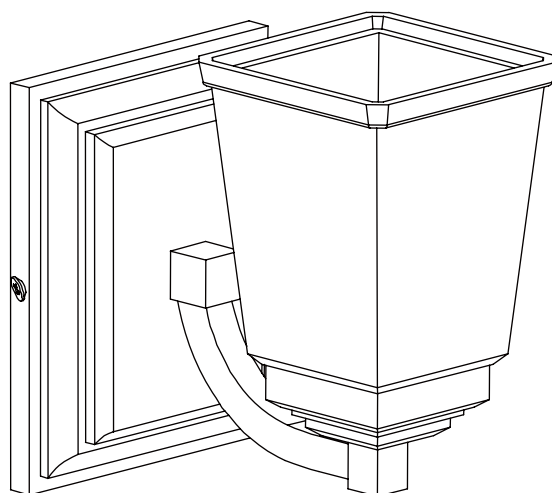

ADJUNTE SU RECIBO AQUÍ

Número de serie _____ Fecha de compra _____



¿Preguntas, problemas, piezas faltantes? Antes de volver a la tienda, llame a nuestro Departamento de Servicio al Cliente al 1-866-439-9800 de lunes a jueves de 8 a.m. a 6 p.m. y los viernes de 8 a.m. a 5 p.m., hora estándar del Este.

Lowes.com/allenandroth **allen + roth**

CONTENIDO DEL PAQUETE

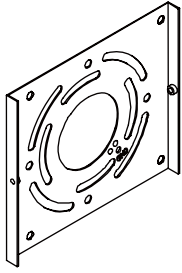

A

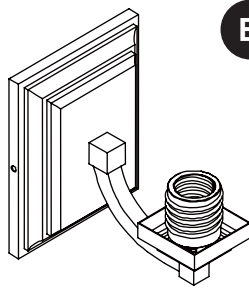

B

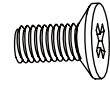

C

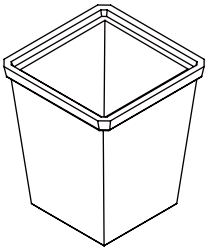

D

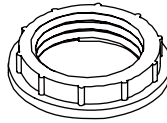

E



F

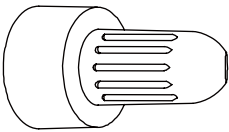

G

PIEZA	DESCRIPCIÓN	CANTIDAD
A	Placa de montaje [preensamblada en la lámpara (B)]	1
B	Lámpara	1
C	Tornillo [preensamblado en la lámpara (B)]	2
D	Pantalla de vidrio	1
E	Anillo del portalámpara [preensamblado en la lámpara (B)]	1
F	Tornillo de puesta a tierra [preensamblado en la placa de montaje (A)]	1
G	Herramienta del anillo del portalámpara	1

ADITAMENTOS (se muestran en tamaño real)

AA

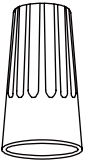

Conector de cables

Cant. 3

BB



Tornillo para la caja de salida

Cant. 2

CC



Ancla de expansión
para panel de yeso

Cant. 2

DD

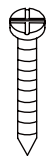

Tornillo para madera

Cant. 4

! INFORMACIÓN DE SEGURIDAD

Lea y comprenda completamente este manual antes de intentar ensamblar, usar o instalar el producto.

! ADVERTENCIA

- Antes de comenzar la instalación, desconecte el interruptor de circuito o la caja de fusibles principal.
- Use las bombillas que se especifican en las marcas o en las etiquetas de la lámpara.
- Tenga cuidado de no dañar o cortar el aislamiento del conductor (cubierta) durante la instalación de la lámpara. No permita que los cables entren en contacto con superficies que tengan un borde con filo, ya que esto podría dañar o cortar el aislamiento del conductor y ocasionar lesiones graves o la muerte debido a una descarga eléctrica.
- Se puede usar en lugares húmedos.
- No use la lámpara en circuitos reguladores cuando use bombillas CFL que no se puedan regular.
- Si se utiliza un regulador de control de intensidad con esta lámpara, solicite asesoría profesional para determinar el tipo y la clasificación eléctrica correcta que se requiere.

PRECAUCIÓN

- Todas las conexiones eléctricas deben cumplir con los códigos locales, las ordenanzas o el Código Nacional de Electricidad (NEC, por sus siglas en inglés). Póngase en contacto con su Departamento de construcción municipal para consultar sobre sus códigos, permisos y/o inspecciones locales.
- Desconecte la alimentación eléctrica a la lámpara antes de reemplazar las bombillas.
- Consulte a un electricista calificado antes de instalar.

PREPARACIÓN

Antes de comenzar a ensamblar el producto, asegúrese de tener todas las piezas. Compare las piezas con la lista del contenido del paquete y la lista de aditamentos. No intente ensamblar el producto si falta alguna pieza o si estas están dañadas.

Tiempo estimado de ensamblaje: 20 minutos.

Herramientas necesarias para el ensamblaje (no se incluyen): Destornillador Phillips, destornillador de cabeza plana, cinta aislante, pinzas cortacables, pinzas pelacables.

Herramientas útiles (no se incluyen): Taladro y broca para taladro de 3/16 pulg.

INSTRUCCIONES DE ENSAMBLAJE

1. Antes de instalar, retire la placa de montaje (A), los tornillos (C) y los anillos del portalámpara (E) de la lámpara (B).

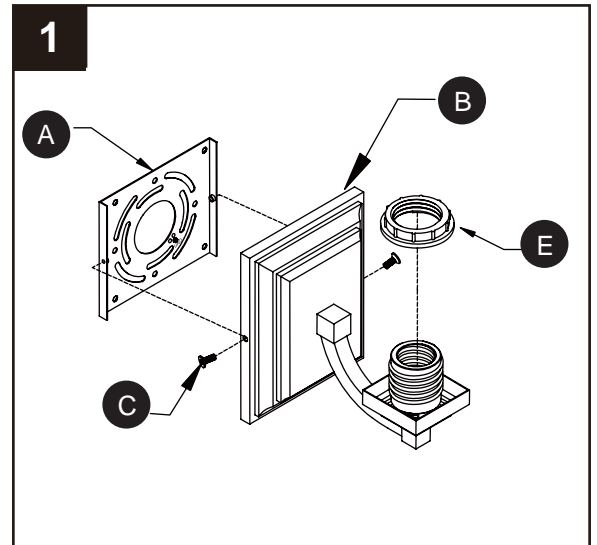

2. Coloque la placa de montaje (A) en la caja de salida (no se incluye) y marque la ubicación de los orificios de montaje superiores en la pared. Perfore orificios guía de 3/16 pulg e inserte las anclas de expansión para panel de yeso (CC) en la pared.

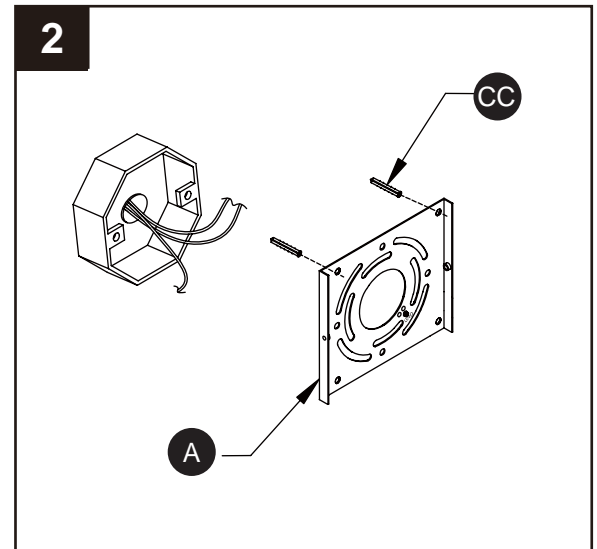

Aditamentos utilizados

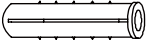
- CC** Ancla de expansión para panel de yeso  x 2

3. Fije la placa de montaje (A) en la caja de salida con los tornillos de la caja de salida (BB). Nota: El lado de la placa de montaje (A) marcado con "GND" debe mirar hacia fuera.

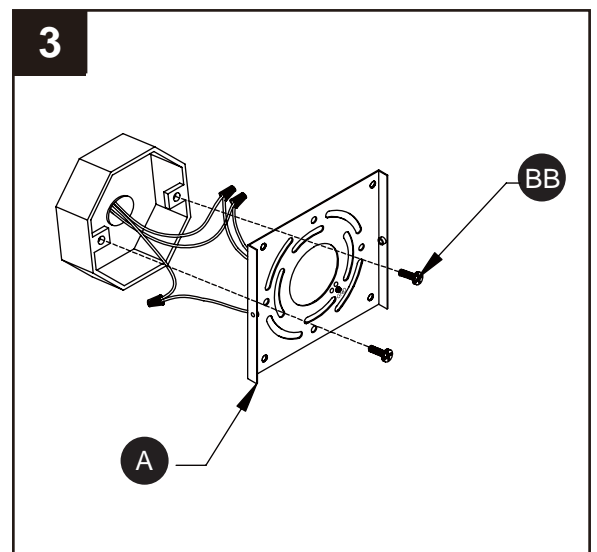

Aditamentos utilizados

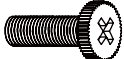
- BB** Tornillo para la caja de salida  x 2

INSTRUCCIONES DE ENSAMBLAJE

4. Pase los tornillos para madera (DD) por los orificios en la placa de montaje (A) y en las anclas de expansión para asegurar la placa de montaje (A).

Aditamentos utilizados

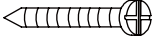
DD Tornillo para madera  x 2

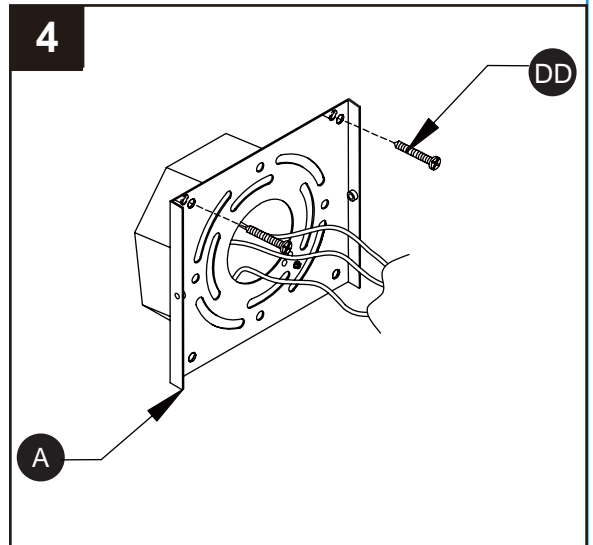

5. Conecte el conductor blanco de la lámpara (B) al conductor estriado (conductor neutro) de la caja de salida, y el conductor negro de la lámpara (B) al conductor liso (conductor con alimentación) de la caja de salida. Cubra las dos conexiones de conductores con los conectores de cables (AA). Cubra con cinta aislante (no se incluye) las conexiones de conductores para lograr una conexión más segura.

Aditamentos utilizados

AA Conector de cables  x 2

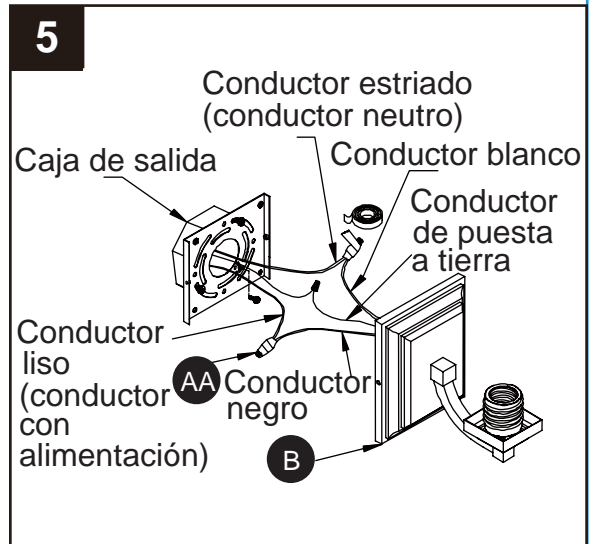

6. Si la caja de salida cuenta con un conductor de puesta a tierra (verde o de cobre desnudo), conecte el conductor de puesta a tierra de la lámpara (B) a este con un conector de cables (AA). De no ser así, conecte el conductor de puesta a tierra de la lámpara (B) al tornillo de puesta a tierra (F) en la placa de montaje (A).

Aditamentos utilizados

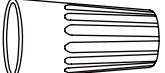
AA Conector de cables  x 1

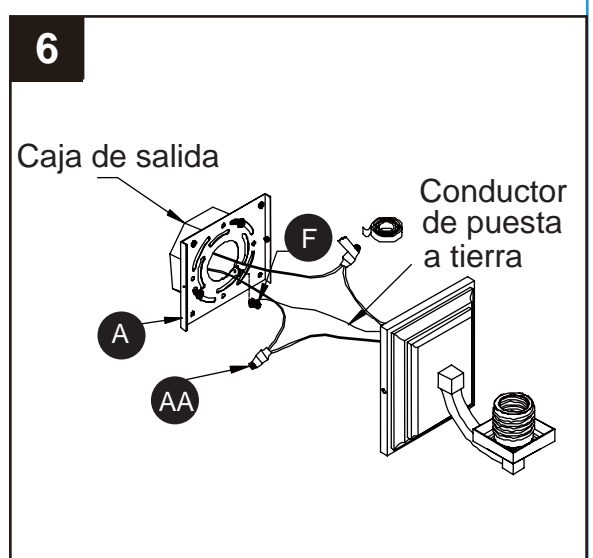

INSTRUCCIONES DE ENSAMBLAJE

7. Coloque la placa posterior de la lámpara (B) pegada a la placa de montaje (A). Fíjela con tornillos (C). Nota: La lámpara (B) puede instalarse con el portalámpara apuntando hacia arriba o hacia abajo.

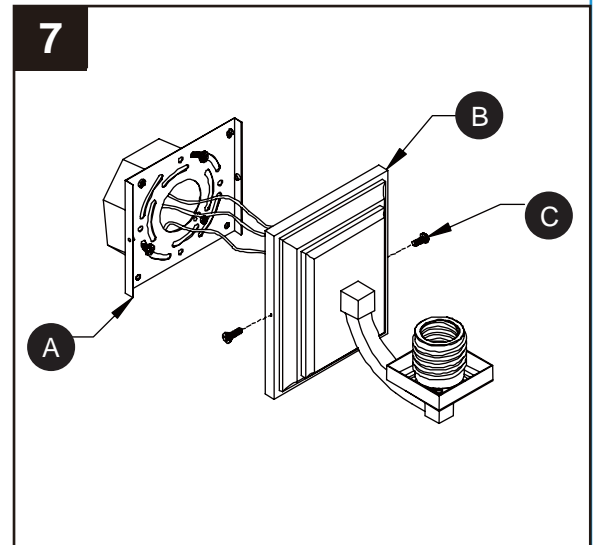

8. Asegure la pantalla de vidrio (D) al portalámpara en la lámpara (B) con el anillo del portalámpara (E). Apriete el anillo del portalámpara (E) con la herramienta del anillo del portalámpara (G).

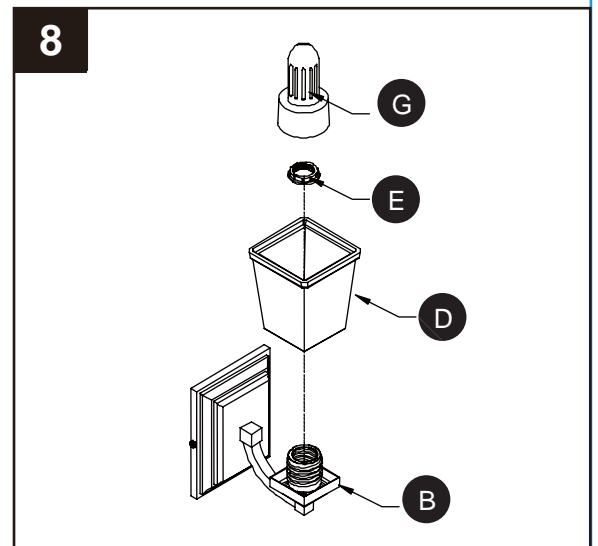

9. Inserte la bombilla (no se incluye). Use una bombilla de base media de 100 vatios como máximo o una bombilla CFL de base media de 13 vatios como máximo.

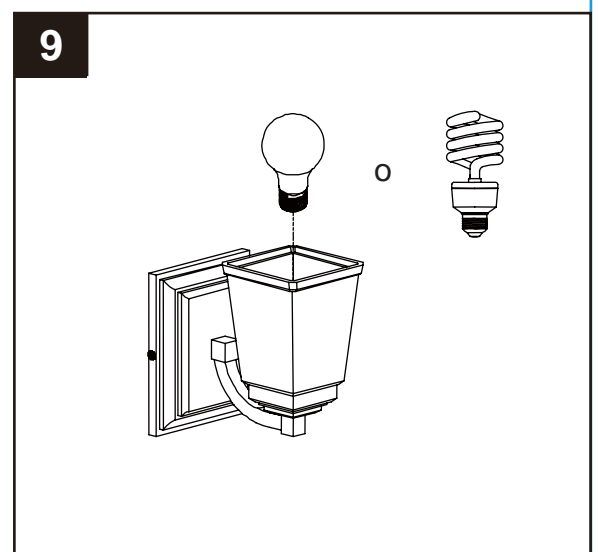

CUIDADO Y MANTENIMIENTO

- Antes de realizar cualquier mantenimiento en la lámpara, corte el suministro de electricidad.
- Limpie con un paño húmedo o utilice un limpiador de ventanas. No use abrasivos.

SOLUCIÓN DE PROBLEMAS

PROBLEMA	CAUSA POSIBLE	ACCIÓN CORRECTIVA
La bombilla no se enciende	<ol style="list-style-type: none">1. La bombilla está quemada2. No hay alimentación3. La conexión de los conductores es incorrecta	<ol style="list-style-type: none">1. Reemplace la bombilla2. Compruebe si hay suministro de electricidad3. Inspeccione el cableado
Cuando se enciende la luz, el fusible se quema o el interruptor de circuito se dispara.	Hay cables cruzados o el conductor de fuerza no tiene puesta a tierra.	Revise las conexiones del cableado.

GARANTÍA

El fabricante garantiza que todas sus lámparas están libres de defectos en los materiales y la mano de obra por cinco (5) años a partir de la fecha de compra. Si durante ese periodo el producto presenta defectos en el material o la fabricación, se debe devolver el producto, junto con una copia del recibo de venta como prueba de la adquisición, en su embalaje original al lugar donde se compró. El fabricante, a su elección, reparará, reemplazará o devolverá el monto original de la compra al comprador. Esta garantía no cubre lámparas dañadas debido a mal uso, daños accidentales o resultantes. Debido a que algunos estados no permiten exclusiones o limitaciones en una garantía implícita, las exclusiones y limitaciones anteriores pueden no aplicarse en su caso. Esta garantía le otorga derechos legales específicos, pero podría tener también otros derechos que varían según el estado.

LISTA DE PIEZAS DE REPUESTO

Para obtener piezas de repuesto, llame a nuestro Departamento de Servicio al Cliente al 1-866-439-9800, de lunes a jueves de 8 a.m. a 6 p.m., y los viernes de 8 a.m. a 5 p.m., hora estándar del Este.

PIEZA	DESCRIPCIÓN	PIEZA #
D	Pantalla de vidrio	GW38001

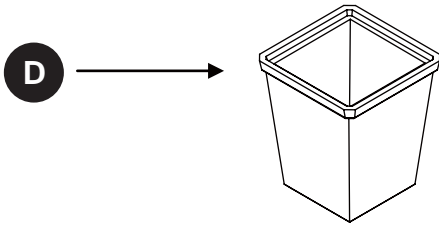

Impreso en China

allen + roth® es una marca registrada de LF, LLC. Todos los derechos reservados.

Lowes.com/allenandroth **allen + roth**