

allem + roth

welcoming • sophisticated • inspiring

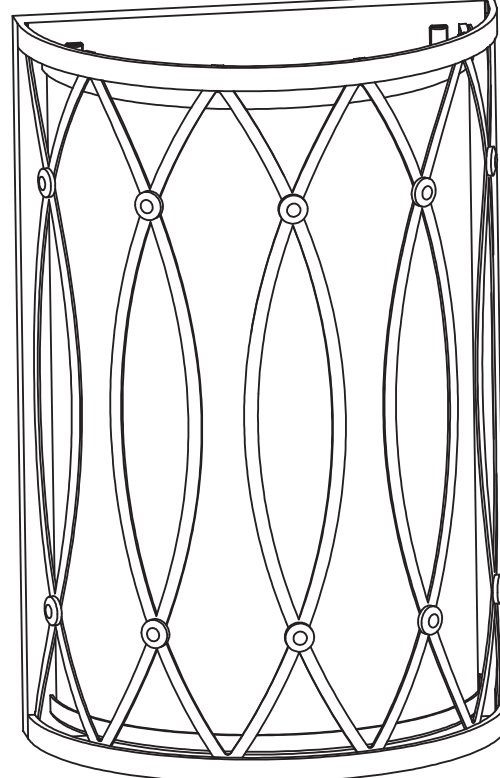

allem + roth® is a registered trademark of L.F., LLC. All Rights Reserved. ITEM #0429332
WALL SCONCE
 MODEL #HXS8452A

ATTACH YOUR RECEIPT HERE

Serial Number _____ Purchase Date _____

Questions, problems, missing parts? Before returning to your retailer, call our customer service department at 1-866-439-9800, 8 a.m. - 6 p.m., EST, Monday - Thursday, 8 a.m. - 5 p.m., EST, Friday.

EB15220

Lowes.com/allenroth allen + roth

PACKAGE CONTENTS

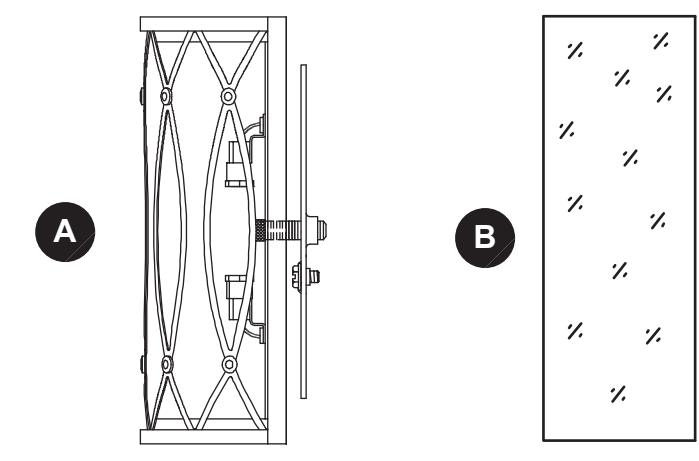

PART	DESCRIPTION	QUANTITY
A	Fixture Body	1
B	Glass Shade	1

HARDWARE CONTENTS (shown actual size)

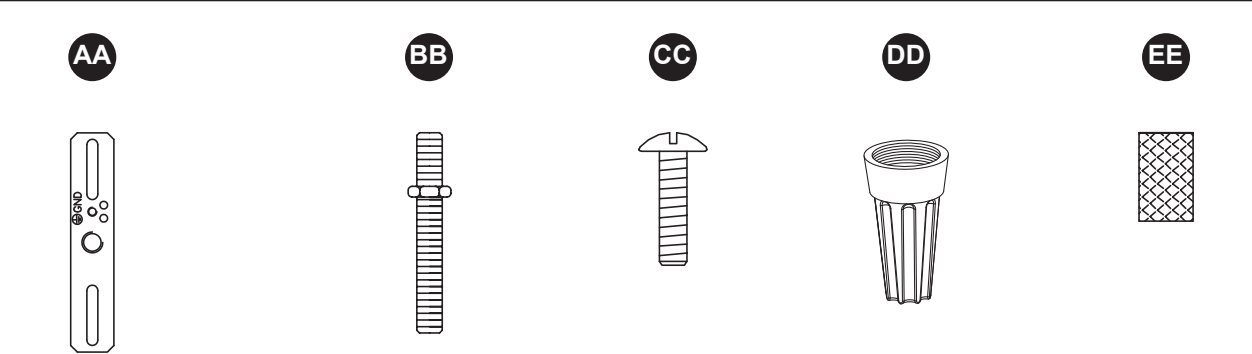

Part	Description	Quantity
AA	Mounting Strip	1
BB	Threaded Tube	1
CC	Outlet Box Screw	2
DD	Wire Connector	3
EE	Cap Nut	1

Qty: 1 (not shown actual size) Qty: 1 (not shown actual size) Qty: 2 Qty: 3 Qty: 1

Lowes.com/allenroth allen + roth

SAFETY INFORMATION

Please read and understand this entire manual before attempting to assemble, operate or install the product.

WARNING

- Some metal parts in the fixture may have sharp edges. To prevent cuts and scrapes, wear gloves when handling the parts.
- Account for small parts and destroy packing material, as these may be hazardous to children.
- Use flashlight or alternate light source to light work area during installation.
- Assistance may be required to support fixture during installation.

CAUTION

- Connect fixture to supply wires rated for at least 167 F.
- Do not use fixture on dimming circuits when using CFL bulbs.
- Workable for dimming circuits when using 60-watt max. incandescent bulbs.

PREPARATION

Before beginning installation of product, make sure all parts are present. Compare parts with package contents list and hardware contents list. If any part is missing or damaged, do not attempt to assemble, install or operate the product.

Estimated Assembly Time: 15 - 20 minutes

Tools Required for Assembly (not included): Flathead screwdriver, Phillips screwdriver, Pliers, Wire cutters, Electrical tape, Safety goggles, Step ladder.

Helpful Tools (not included): Wire strippers, Level.

ASSEMBLY INSTRUCTIONS

- Turn off power at circuit breaker or fuse panel. Remove old fixture. Disconnect wiring.

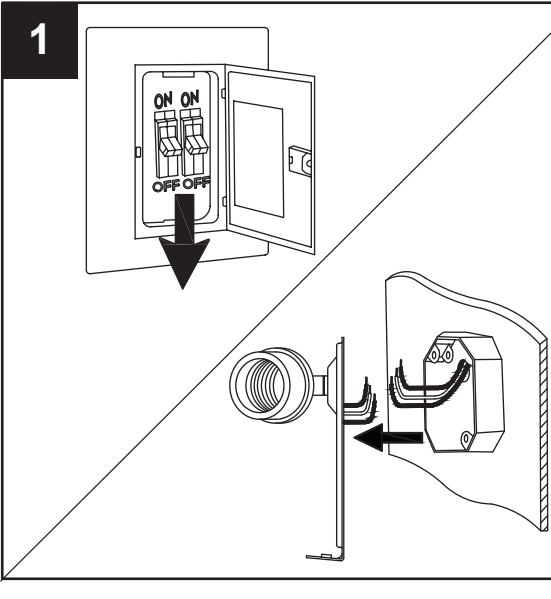

Lowes.com/allenroth allen + roth

ASSEMBLY INSTRUCTIONS

- Unscrew the cap nut (EE) from the threaded tube (BB). Save for later use. Separate the mounting strip (AA) with threaded tube (BB) from fixture body (A).

Hardware Used

- AA Mounting Strip x 1
- BB Threaded Tube x 1
- EE Cap Nut x 1

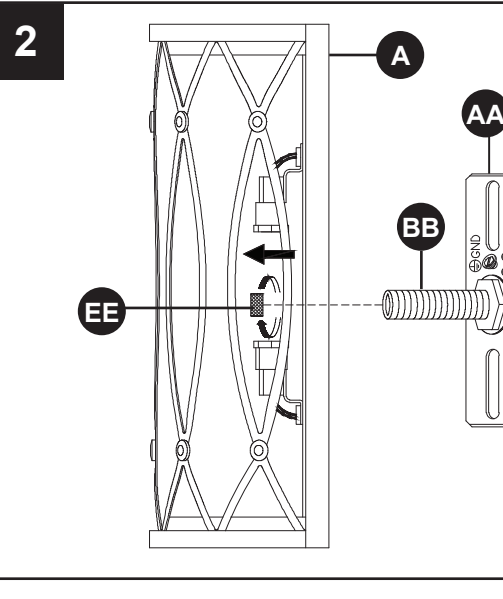

- Attach mounting strip (AA) to outlet box (not included) using outlet box screws (CC). Note: The threaded tube (BB) should protrude away from the outlet box.

Hardware Used

- AA Mounting Strip x 1
- CC Outlet box screw x 2

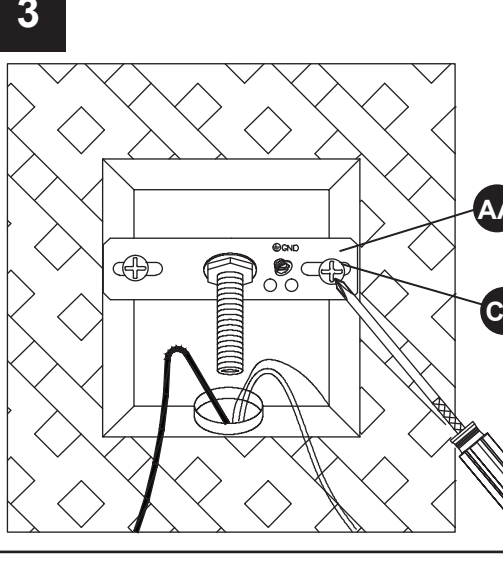

- Strip 3/4 in. of insulation from fixture wire ends. Twist stripped ends together with pliers (not included), black to black (power), white to white (neutral). Strip ends. Wrap the ground wire from the outlet box around the green screw on the mounting strip (AA), and then connect the ground wire from the outlet box to the ground wire from the fixture.

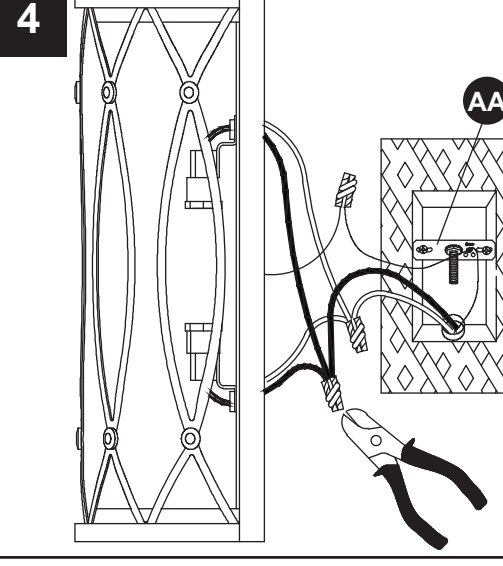
Helpful hint: If the outlet box doesn't have a ground wire, you can attach the ground wire from the fixture directly to the green screw on the mounting strip (AA).

Lowes.com/allenroth allen + roth

ASSEMBLY INSTRUCTIONS

- Attach wire connectors (DD) to ends. Tape wire connectors (DD) and wires together with electrical tape (not included).

Hardware Used

- DD Wire Connector x 3

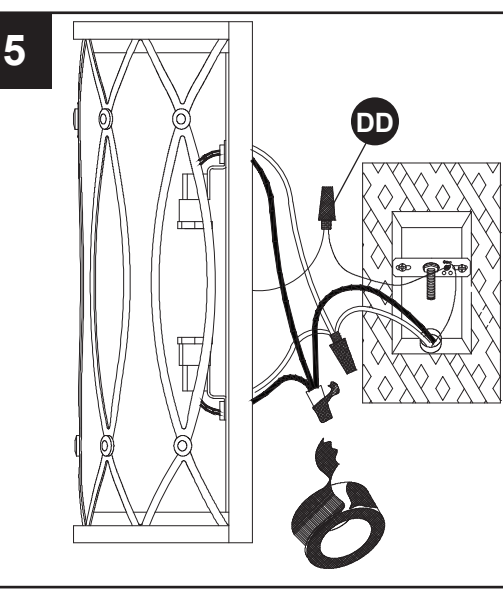

- Place fixture body (A) onto threaded tube (BB). Secure with cap nut (EE).

Hardware Used

- BB Threaded Tube x 1
- EE Cap Nut x 1

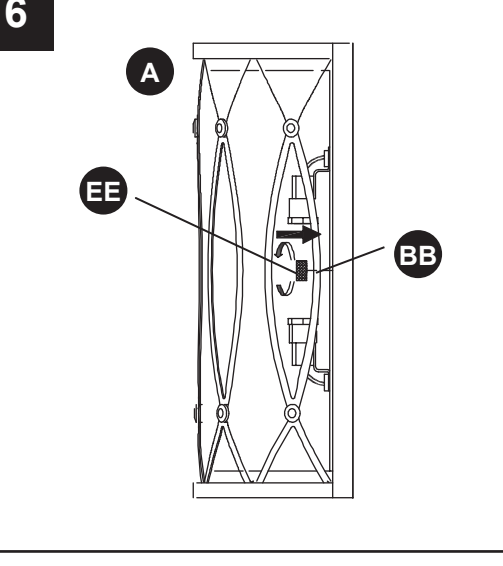

- Install light bulbs (not included). Use 60-watt max. candelabra-base incandescent bulbs or 13-watt max. candelabra-base CFLs.

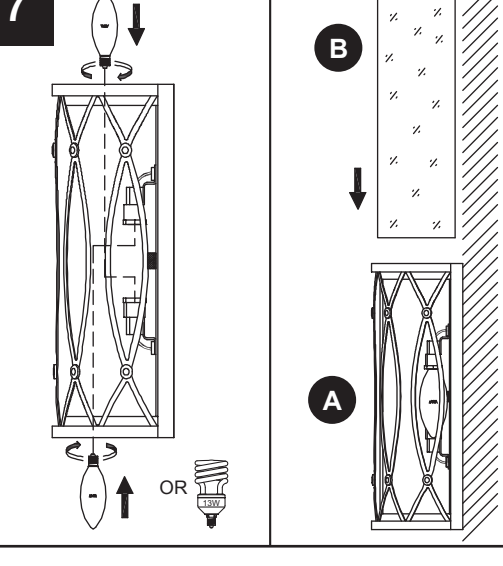
Place glass shade (B) onto fixture body (A). Secure glass shade (B) with the clip on the top of fixture body (A).

Lowes.com/allenroth allen + roth

CARE AND MAINTENANCE

- Shut off main power before cleaning light with damp cloth or window cleaner. Do not use abrasive cleansers.

TROUBLESHOOTING

Minor problems can often be fixed without an electrician. Before beginning work on the light, shut off the power supply to avoid electrical shocks.

PROBLEM	POSSIBLE CAUSE	CORRECTIVE ACTION
Bulb will not light.	1. Bulb is burned out. 2. Power is off. 3. Faulty wire connection. 4. Faulty switch.	1. Replace light bulb. 2. Make sure power supply is on. 3. Check wiring. 4. Test or replace switch.
Fuse blows or circuit breaker trips when light is turned on.	Crossed wires or power wire is grounding out.	Check wire connections.

WARRANTY

The manufacturer warrants all of its lighting fixtures against defects in materials and workmanship for one (1) year from the date of purchase. If within this period the product is found to be defective in material or workmanship, the product must be returned, with a copy of the original sales receipt as proof of purchase, in the original carton, to the place of purchase. The manufacturer will, at its option, repair, replace or refund the original purchase price to the consumer. This warranty does not cover fixtures becoming defective due to misuse, accidental damage, improper handling and/or installation and specifically excludes liability for direct, incidental or consequential damages. As some states do not allow exclusions or limitations on an implied warranty, the above exclusions and limitations may not apply to you. This warranty gives you specific legal rights. You may have other rights that vary from state to state.

REPLACEMENT PARTS LIST

For replacement parts, call our customer service department at 1-866-439-9800, 8 a.m. - 6 p.m., EST, Monday - Thursday, 8 a.m. - 5 p.m., EST, Friday.

PART	DESCRIPTION	PART #
AA	Mounting Strip	0429332-AA
BB	Threaded Tube	0429332-BB
CC	Outlet Box Screw	0429332-CC
DD	Wire Connector	0429332-DD
EE	Cap Nut	0429332-EE

Printed in China

Lowes.com/allenroth allen + roth

allem + roth

welcoming • sophisticated • inspiring

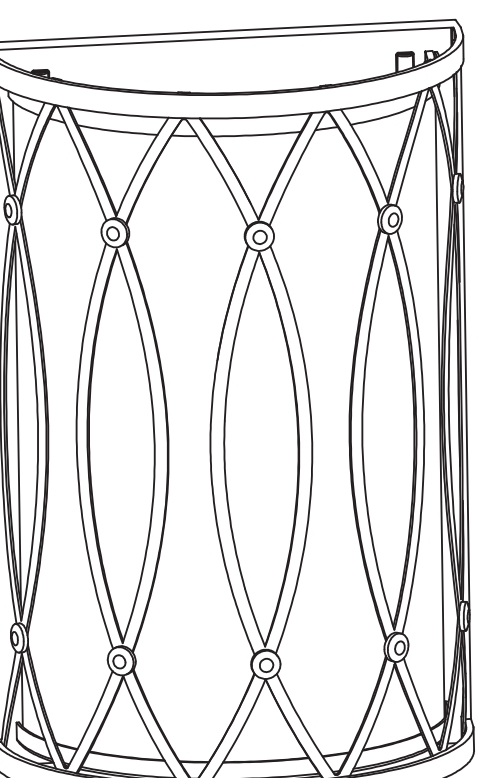

allem + roth® is a registered trademark of L.F., LLC. All Rights Reserved. ITEM #0429332
APPLIQUE MURALE
 MODEL #HXS8452A

JOIGNEZ VOTRE REÇU ICI

Numéro de série _____ Date d'achat _____

Des questions, des problèmes, des pièces manquantes? Avant de retourner l'article au détaillant, appelez notre service à la clientèle au 1 866 439-9800, entre 8 h et 18 h (HNE), du lundi au jeudi, ou entre 8 h et 17 h (HNE) le vendredi.

Lowes.com/allenroth allen + roth

CONTENU DE L'EMBALLAGE

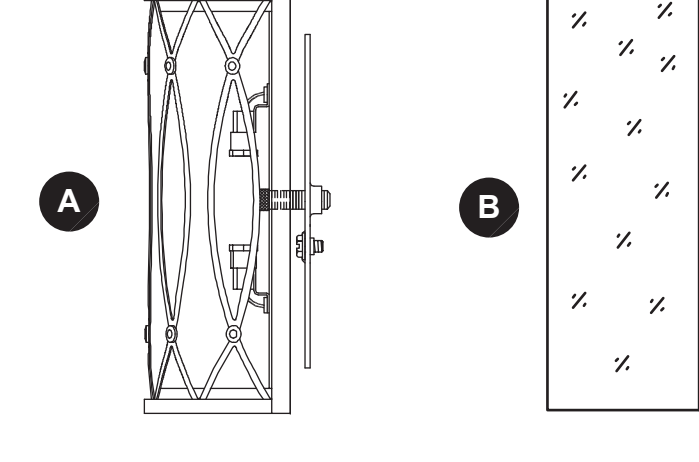

PIÈCE	DESCRIPTION	QUANTITÉ
A	Corps du luminaire	1
B	Abat-jour en verre	1

QUINCAILLERIE INCLUSE (grandeur réelle)

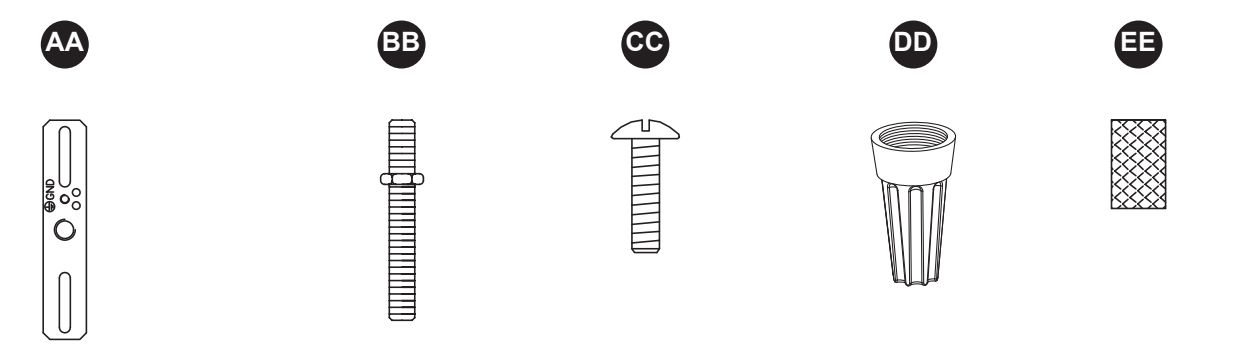

Part	Description	Quantity
AA	Traverse	1
BB	Tube fileté	1
CC	Vis pour boîte de sortie	2
DD	Capuchon de connexion	3
EE	Écrou à chapeau	1

Qté: 1 (GRANDEUR NON RÉELLE) Qté: 1 (GRANDEUR NON RÉELLE) Qté: 2 Qté: 3 Qté: 1

Lowes.com/allenroth allen + roth

CONSIGNES DE SÉCURITÉ

Veuillez vous assurer de lire et de comprendre l'intégralité de ce guide avant d'assembler, d'installer ou d'installer ce produit.

AVERTISSEMENT

- Certaines parties métalliques du luminaire peuvent avoir des bords coupants. Afin d'éviter les coupures et les égratignures, portez des gants lorsque vous manipulez les pièces.
- Faites attention à toutes les petites pièces et jetez tout le matériel d'emballage, puisqu'ils peuvent être dangereux pour les enfants.
- Utilisez une lampe de poche ou une autre source de lumière pour éclairer l'aire de travail durant l'installation.
- Vous aurez peut-être besoin de l'aide d'une autre personne lors de l'installation afin de soutenir le luminaire.

MISE EN GARDE

- Raccordez le luminaire à des fils d'alimentation dont la température nominale est d'au moins 167 F.
- N'utilisez pas ce luminaire sur un circuit avec gradateur si vous utilisez des ampoules fluocompactes.
- Cet article convient aux circuits avec gradateur si vous utilisez des ampoules incandescentes d'un maximum de 60 watts.

PRÉPARATION

Avant de commencer l'installation de l'article, assurez-vous d'avoir toutes les pièces. Comparez le contenu de l'emballage avec la liste des pièces et celle de la quincaillerie. S'il y a des pièces manquantes ou endommagées, ne tentez pas d'assembler, d'installer ni d'utiliser l'article.

Temps d'assemblage approximatif : de 15 à 20 minutes.

Outils nécessaires pour l'assemblage (non inclus) : tournevis à tête plate, tournevis cruciforme, pinces, coupe-fil, ruban isolant, lunettes de sécurité et escabeau.

Outils utiles (non inclus) : pinces à dénuder et niveau.

INSTRUCTIONS POUR L'ASSEMBLAGE

- Coupez l'alimentation électrique à partir du panneau de disjoncteurs ou de fusibles. Retirez l'ancien luminaire. Débranchez les fils.

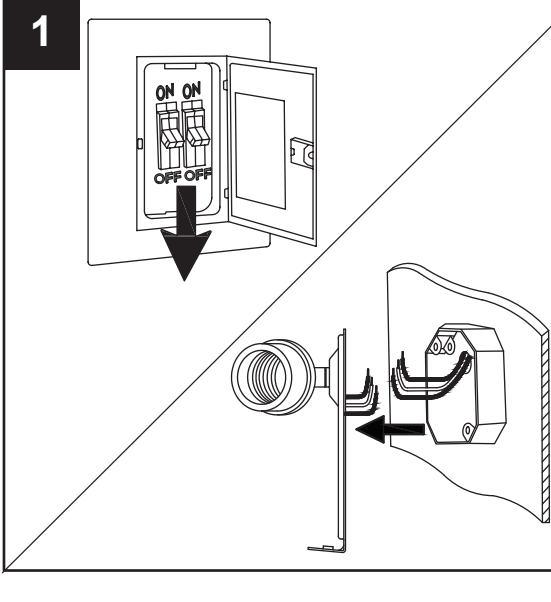

Lowes.com/allenroth allen + roth

INSTRUCTIONS POUR L'ASSEMBLAGE

- Dévissez l'écrou à chapeau (EE) du tube fileté (BB). Mettez-les de côté pour utilisation ultérieure. Séparez la traverse (AA) et le tube fileté (BB) du corps du luminaire (A).

Quincaillerie utilisée

- AA Traverse x 1
- BB Tube fileté x 1
- EE Écrou à chapeau x 1

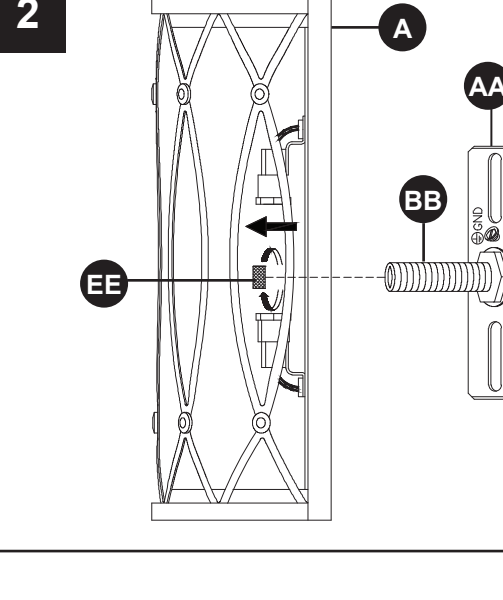

- Fixez la traverse (AA) à la boîte de sortie (non incluse) à l'aide des vis pour boîte de sortie (CC). Remarque : Le tube fileté (BB) devrait dépasser de la boîte de sortie.

Quincaillerie utilisée

- AA Traverse x 1
- CC Vis pour boîte de sortie x 2

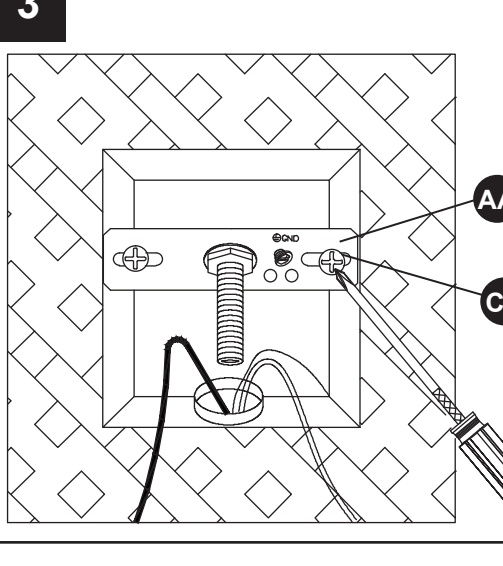

- Dénudez l'extrémité des fils du luminaire sur 1,05cm. Enroulez les extrémités dénudées à l'aide de pinces (non incluses) en jumelant les fils noirs (chargés) et les fils blancs (neutres). Coupez les extrémités. Enroulez le fil de mise à la terre de la boîte de sortie autour de la vis verte de la traverse (AA), puis raccordez le fil de mise à la terre de la boîte de sortie au fil de mise à la terre du luminaire. Conseil pratique : Si la boîte de sortie n'est pas munie d'un fil de mise à la terre, vous pouvez fixer le fil de mise à la terre du luminaire directement à la vis verte de la traverse (AA).

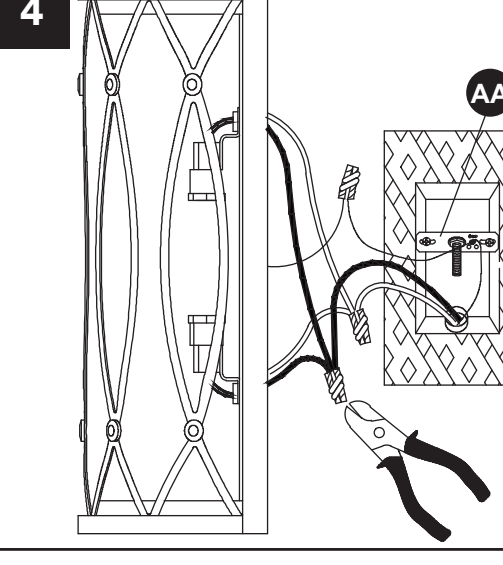

Lowes.com/allenroth allen + roth

INSTRUCTIONS POUR L'ASSEMBLAGE

- Fixez les capuchons de connexion (DD) aux extrémités. Attachez ensemble les capuchons de connexion (DD) et les fils à l'aide de ruban isolant (non inclus).

Quincaillerie utilisée

- DD Capuchon de connexion x 3

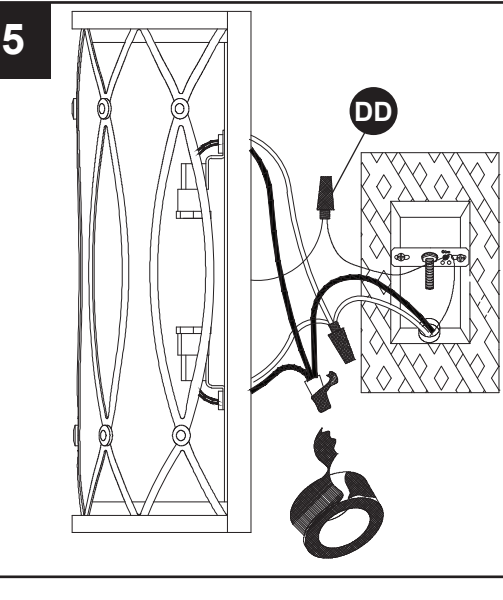

- Placez le corps du luminaire (A) sur le tube fileté (BB) et fixez-le à l'aide de l'écrou à chapeau (EE).

Quincaillerie utilisée

- BB Tube fileté x 1
- EE Écrou à chapeau x 1

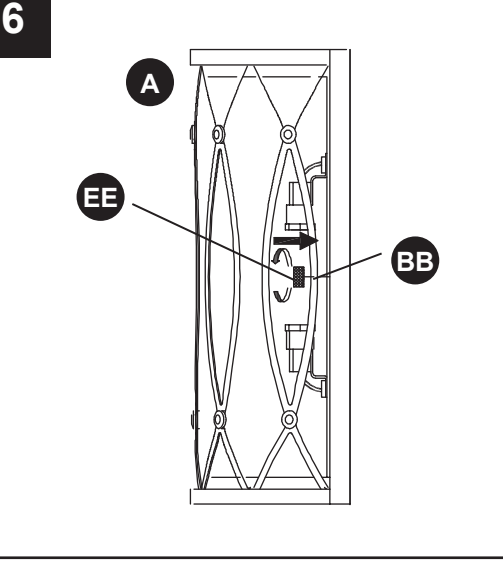

- Installez les ampoules (non incluses). Utilisez des ampoules incandescentes à petit culot d'un maximum de 60 watts ou des ampoules fluocompactes à petit culot d'un maximum de 13 watts.

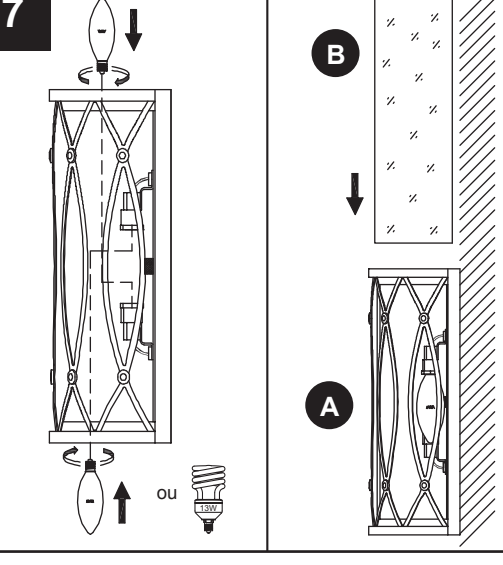
Placez l'abat-jour en verre (B) sur le corps du luminaire (A). Fixez l'abat-jour en verre (B) avec les attaches sur le dessus du corps du luminaire (A).

Lowes.com/allenroth allen + roth

ENTRETIEN

- Coupez l'alimentation électrique principale avant de nettoyer le luminaire à l'aide d'un linge doux ou d'un nettoyeur pour vitres. N'utilisez pas de nettoyeurs abrasifs.

DÉPANNAGE

Des problèmes mineurs peuvent souvent être réglés sans l'intervention d'un électricien. Avant d'entreprendre le travail sur le luminaire, coupez le courant pour éviter les chocs électriques.

PROBLÈME	CAUSE POSSIBLE	MESURE CORRECTIVE
Une ampoule ne s'allume pas.	1. L'ampoule est grillée. 2. Le luminaire est hors tension. 3. Les fils électriques sont mal branchés. 4. L'interrupteur est défectueux.	1. Remplacez l'ampoule. 2. Vérifiez l'alimentation électrique. 3. Vérifiez le câblage. 4. Testez ou remplacez l'interrupteur.
Un fusible saute ou un disjoncteur se déclenche lorsque le luminaire est mis sous tension.	Des fils sont croisés ou il n'y a pas de mise à la terre.	Vérifiez les branchements.

GARANTIE

Le fabricant garantit tous ses luminaires contre les défauts de matériaux ou de fabrication pour une période de un (1) an à compter de la date d'achat. Si, durant cette période, l'article présente des défauts de matériaux ou de fabrication, retournez-le au détaillant dans sa boîte d'origine, accompagnée du reçu. Le fabricant choisira de réparer ou de remplacer le produit, ou de rembourser l'équivalent du prix d'achat. Cette garantie ne s'applique pas aux défauts causés par un usage inapproprié, des dommages accidentels, une manipulation ou une installation inadéquates, et elle exclut expressément toute responsabilité pour des dommages directs, accidentels ou consécutifs. Certains États ou certaines provinces ne permettent pas l'exclusion ou la limitation d'une garantie implicite, de sorte que les limitations et exclusions mentionnées ci-dessus peuvent ne pas s'appliquer à vous. Cette garantie vous confère des droits précis. Il est possible que vous disposiez également d'autres droits, qui varient d'un État ou d'une province à l'autre.

LISTE DES PIÈCES DE RECHANGE

Pour obtenir des pièces de rechange, communiquez avec notre service à la clientèle au 1 866 439-9800, entre 8 h et 18 h (HNE), du lundi au jeudi, ou entre 8 h et 17 h (HNE) le vendredi.

PIÈCE	DESCRIPTION	N° DE PIÈCE
AA	Traverse	0429332-AA
BB	Tube fileté	0429332-BB
CC	Vis pour boîte de sortie	0429332-CC
DD	Capuchon de connexion	0429332-DD
EE	Écrou à chapeau	0429332-EE

Imprimé en Chine

Lowes.com/allenroth allen + roth

allem + roth

welcoming • sophisticated • inspiring

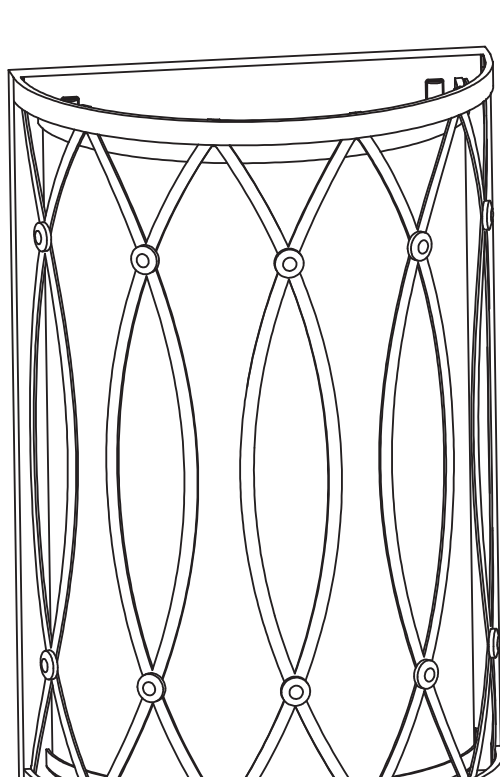

allem + roth® is a registered trademark of L.F., LLC. All Rights Reserved. ARTÍCULO #0429332
LÁMPARA DE PARED
 MODELO #HXS8452A

ADJUNTE SU RECIBO AQUÍ

Número de serie _____ Fecha de compra _____

¿Preguntas, problemas, piezas faltantes? Antes de volver a la tienda, llame a nuestro Departamento de Servicio al Cliente al 1-866-439-9800 de lunes a jueves de 8 a.m. a 6 p.m., y los viernes de 8 a.m. a 5 p.m., hora estándar del Este.

Lowes.com/allenroth allen + roth

CONTENIDO DEL PAQUETE

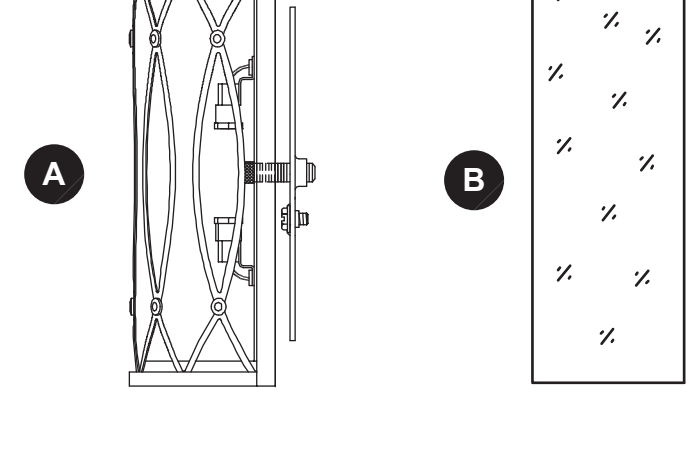

PIEZA	DESCRIPCIÓN	CANTIDAD
A	Cuerpo de la lámpara	1
B	Pantalla de vidrio	1

ADITAMENTOS (se muestran en tamaño real)

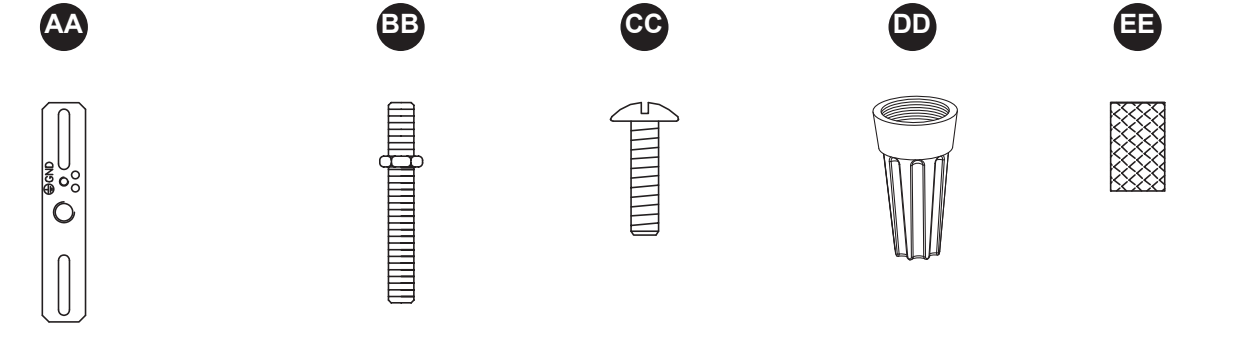

Part	Description	Quantity
AA	Placa de montaje	1
BB	Tubo roscado	1
CC	Tornillo para la caja de salida	2
DD	Conector de cables	3
EE	Capuchón	1

Cant: 1 (NO SE MUESTRA EN TAMAÑO REAL) Cant: 1 (NO SE MUESTRA EN TAMAÑO REAL) Cant: 2 Cant: 3 Cant: 1

Lowes.com/allenroth allen + roth

INFORMACIÓN DE SEGURIDAD

Lea y comprenda completamente este manual antes de intentar ensamblar, usar o instalar el producto.

ADVERTENCIA

- Algunas piezas de metal de la lámpara pueden tener bordes filosos. Para evitar cortes y rasguños, utilice guantes cuando manipule las piezas.
- Ubique las piezas pequeñas y destruya el material del empaque, ya que pueden ser peligrosos para los niños.
- Cuando realice la instalación, utilice una linterna u otra fuente de iluminación alternativa para iluminar el área de trabajo.
- Podría necesitar ayuda para sostener la lámpara durante la instalación.

PRECAUCIÓN

- Conecte la lámpara a conductores de suministro calificados para al menos 167 F.
- No use esta lámpara en circuitos reguladores cuando use bombillas CFL.
- Funciona con circuitos reguladores cuando se usan bombillas incandescentes de un máximo de 60 vatios.

PREPARACIÓN

Antes de comenzar a instalar el producto, asegúrese de tener todas las piezas. Compare las piezas con la lista del contenido del paquete y la lista de aditamentos. No intente ensamblar, instalar ni usar el producto si falta alguna pieza o si estas están dañadas.

Tiempo estimado de ensamblaje: 15-20 minutos

Herramientas necesarias para el ensamblaje (no se incluyen): Destornillador de cabeza plana, destornillador Phillips, pinzas, pinzas cortacables, cinta aislante, gafas de seguridad, escalera.

Herramientas útiles (no se incluyen): Pinzas pelacables, nivel.

INSTRUCCIONES DE ENSAMBLAJE

- Desconecte la alimentación en la caja del interruptor eléctrico o en la caja de fusibles. Retire la lámpara antigua. Desconecte el cableado.

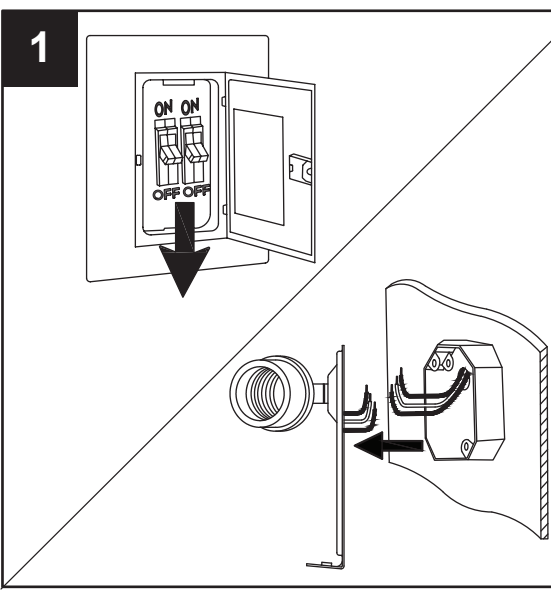

Lowes.com/allenroth allen + roth

INSTRUCCIONES DE ENSAMBLAJE

- Desenrosque el capuchón (EE) del tubo roscado (BB). Apártelo para su uso posterior. Separe la placa de montaje (AA) con el tubo roscado (BB) del cuerpo de la lámpara (A).

Aditamentos utilizados

- AA Placa de montaje x 1
- BB Tubo roscado x 1
- EE Capuchón x 1

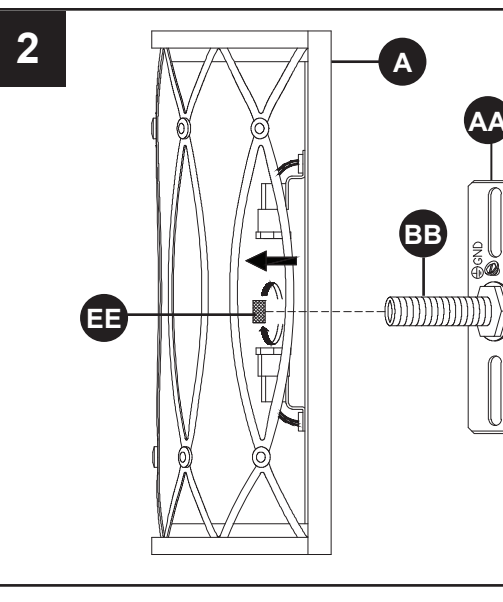

- Fije la placa de montaje (AA) a la caja de salida (no se incluye) con los tornillos para la caja de salida (CC). Nota: El tubo roscado (BB) debe sobresalir de la caja de salida.

Aditamentos utilizados

- AA Placa de montaje x 1
- CC Tornillo para la caja de salida x 2

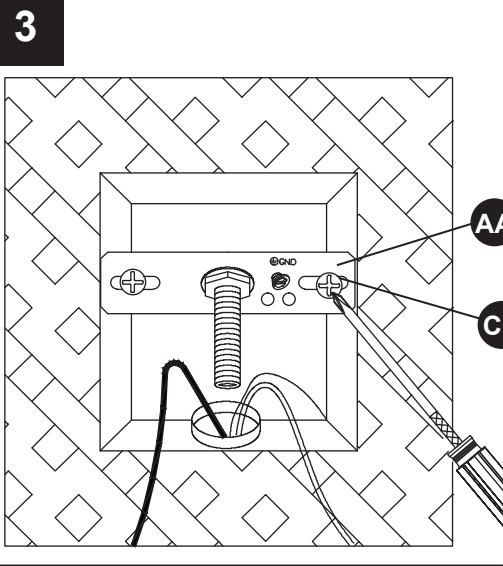

- Pele 1,91 cm del aislamiento de los extremos de los conductores de la lámpara. Enrosque los extremos pelados con pinzas (no se incluyen) y junte negro con negro (energía) y blanco con blanco (neutros). Recorte los extremos. Envuelva el conductor de puesta a tierra de la caja de salida alrededor del tornillo verde de la placa de montaje (AA) y, luego, conecte el conductor de puesta a tierra de la caja de salida al conductor de puesta a tierra de la lámpara. Consejo útil: Si la caja de salida no cuenta con un conductor de puesta a tierra, usted puede unir el conductor de puesta a tierra de la lámpara directamente al tornillo verde de la placa de montaje (AA).

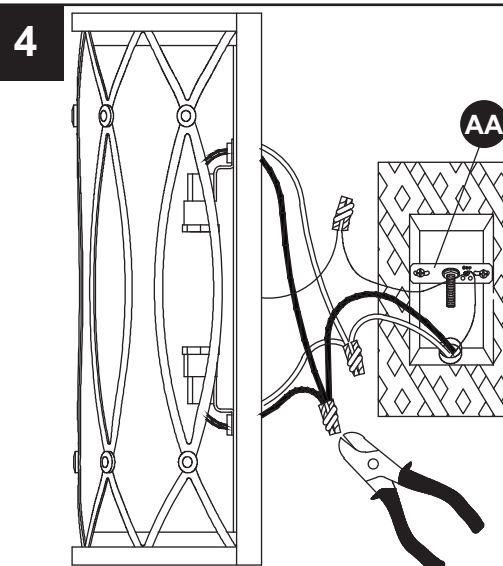

Lowes.com/allenroth allen + roth

INSTRUCCIONES DE ENSAMBLAJE

- Una los conectores de cables (DD) a los extremos. Enrosque juntos los conectores de cables (DD) y los conductores con cinta aislante (no se incluye).

Aditamentos utilizados

- DD Conector de cables x 3

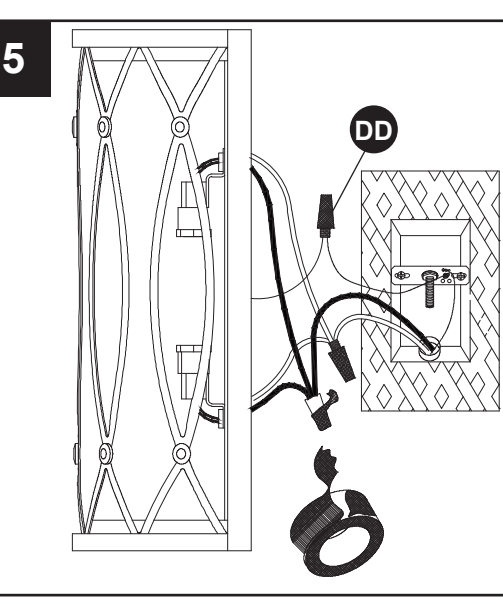

- Coloque el cuerpo de la lámpara (A) en el tubo roscado (BB) y asegure con el capuchón (EE).

Aditamentos utilizados

- BB Tubo roscado x 1
- EE Capuchón x 1

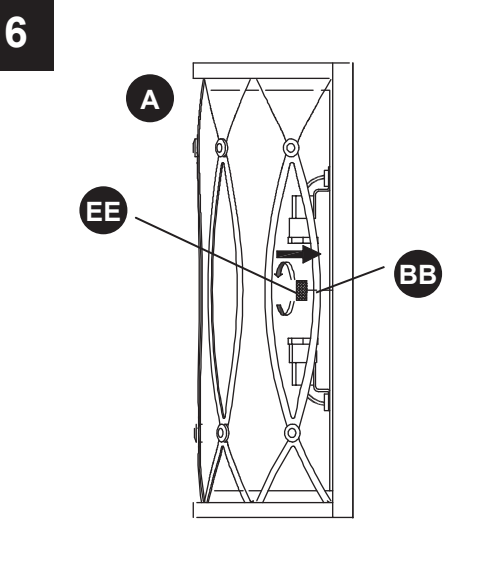

- Instale las bombillas (no se incluyen). Use bombillas incandescentes de base candelabro de 60 vatios como máximo o bombillas CFL de base candelabro de 13 vatios como máximo.

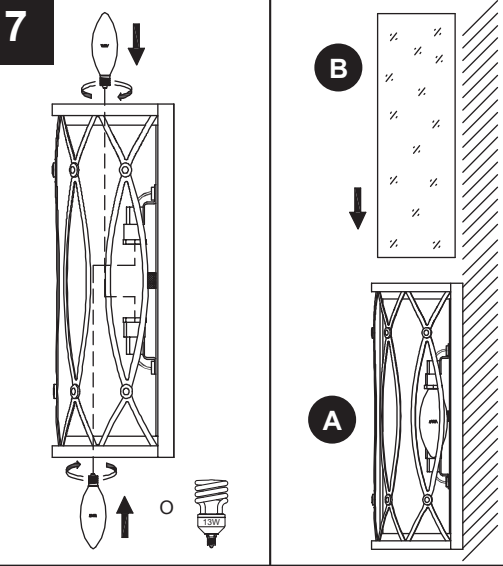
Coloque la pantalla de vidrio (B) en el cuerpo de la lámpara (A). Asegure la pantalla de vidrio (B) con los asegurador en la parte superior del cuerpo de la lámpara (A).

Lowes.com/allenroth allen + roth

CUIDADO Y MANTENIMIENTO

- Corte el suministro de electricidad principal antes de limpiar la lámpara con un paño húmedo o un limpiador de ventanas. No use limpiadores abrasivos.

SOLUCIÓN DE PROBLEMAS

Los problemas más pequeños pueden solucionarse sin la ayuda de un electricista. Antes de realizar cualquier trabajo en la instalación eléctrica, corte el suministro eléctrico a fin de evitar descargas.

PROBLEMA	CAUSA POSIBLE	ACCIÓN CORRECTIVA
La bombilla no enciende.	1. La bombilla está quemada. 2. No hay alimentación. 3. La conexión de los cables es incorrecta. 4. El interruptor está defectuoso.	1. Reemplace la bombilla. 2. Compruebe si hay suministro de electricidad. 3. Revise el cableado. 4. Pruebe o reemplace el interruptor.
Cuando se enciende la luz, el fusible se quema o el interruptor de circuito se dispara.	Hay cables cruzados o el conductor de alimentación no tiene puesta a tierra.	Revise las conexiones del cableado.

GARANTÍA

El fabricante garantiza que todas las lámparas están libres de defectos en los materiales y la mano de obra por un (1) año a contar de la fecha de compra. Si dentro de este período se determina que el producto está defectuoso en material o mano de obra, debe devolverse al lugar donde lo adquirió, con una copia del recibo de venta original como prueba de compra en la caja original. El fabricante, a su elección, reparará, reemplazará o reembolsará el monto original de la compra al comprador. Esta garantía no cubre lámparas dañadas debido al mal uso, daño accidental, manipulación y/o instalación inadecuadas y excluye específicamente toda responsabilidad por daños directos, accidentales o resultantes. Debido a que algunos estados no permiten exclusiones o limitaciones en una garantía implícita, las exclusiones y las limitaciones anteriores pueden no aplicarse en su caso. Esta garantía le otorga derechos legales específicos. Usted podría tener otros derechos que varían según el estado.

LISTA DE PIEZAS DE REPUESTO

Para obtener piezas de repuesto, llame a nuestro Departamento de Servicio al Cliente al 1-866-439-9800 de lunes a jueves de 8 a.m. a 6 p.m., y los viernes de 8 a.m. a 5 p.m., hora estándar del Este.

PIEZA	DESCRIPCIÓN	PIEZA #
AA	Placa de montaje	0429332-AA
BB	Tubo roscado	0429332-BB
CC	Tornillo para la caja de salida	0429332-CC
DD	Conector de cables	0429332-DD
EE	Capuchón	0429332-EE

Impreso en China

Lowes.com/allenroth allen + roth