

welcoming • sophisticated • inspiring

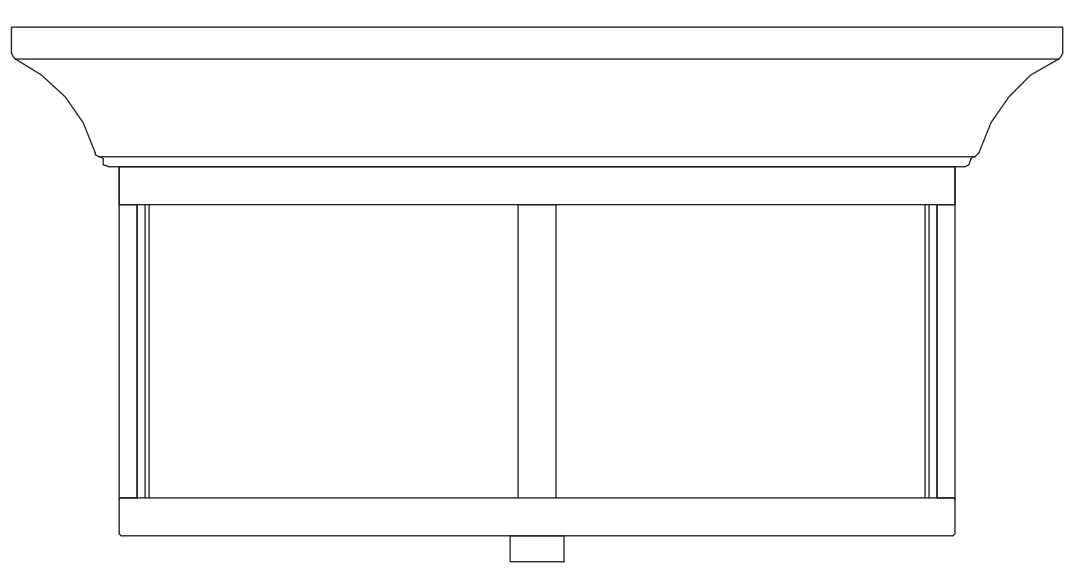

ITEM #0443407
MODEL #IXP8012A

ATTACH YOUR RECEIPT HERE

Serial Number _____ Purchase Date _____

Questions, problems, missing parts? Before returning to your retailer, call our customer service department at 1-866-439-9800, 8 a.m. - 6 p.m., EST, Monday - Thursday, 8 a.m. - 5 p.m., EST, Friday.

EB1566

PACKAGE CONTENTS

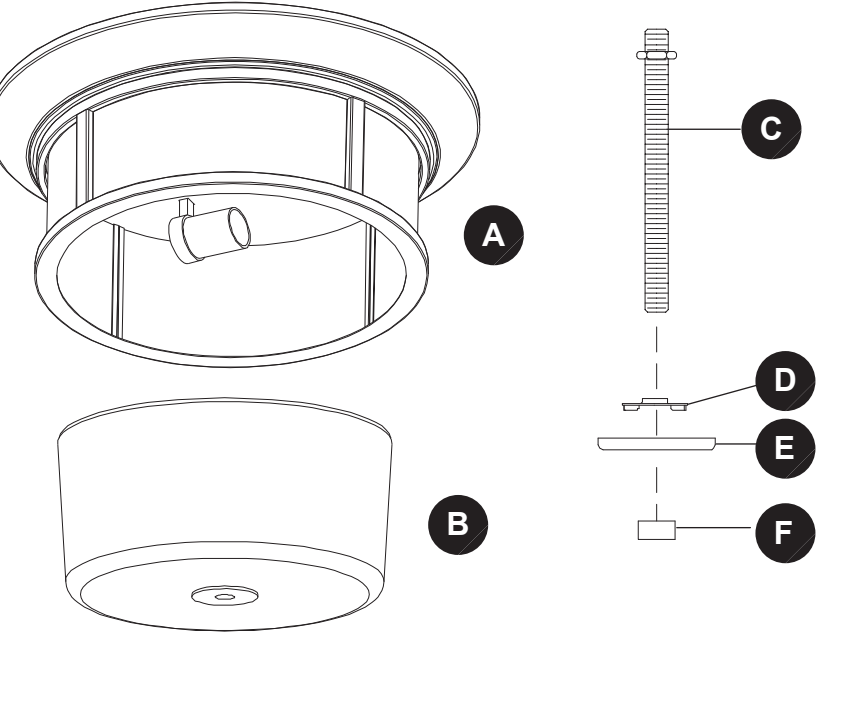

PART	DESCRIPTION	QUANTITY
A	Fixture Body	1
B	Glass Shade	1
C	Nipple	1
D	Secure Nut (preassembled to Nipple (C))	1
E	Bottom Cap (preassembled to Nipple (C))	1
F	Bottom Nut (preassembled to Nipple (C))	1

HARDWARE CONTENTS (shown actual size)

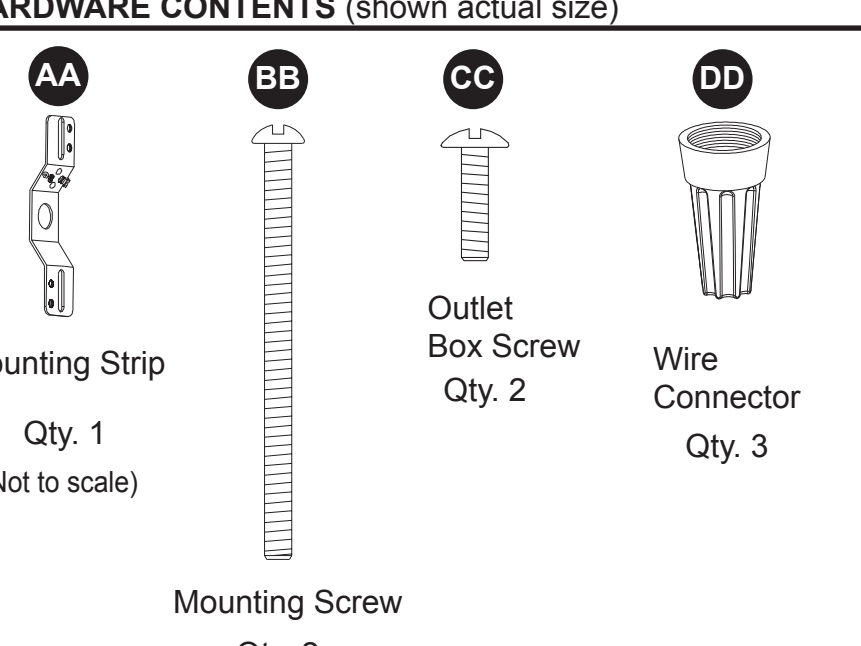

PART	DESCRIPTION	QUANTITY
AA	Mounting Strip	Qty. 1 (Not to scale)
BB	Mounting Screw	Qty. 2
CC	Outlet Box Screw	Qty. 2
DD	Wire Connector	Qty. 3

SAFETY INFORMATION

Please read and understand this entire manual before attempting to assemble, operate or install the product.

WARNING

- Some metal parts in the fixture may have sharp edges. To prevent cuts and scrapes, wear gloves when handling the parts.
- Account for small parts and destroy packing material, as these may be hazardous to children.
- Use flashlight or alternate light source to light work area during installation.
- Assistance may be required to support fixture during installation.

CAUTION

- Connect fixture to supply wires rated for at least 194 F.
- Do not use fixture on dimming circuits when using CFLs.
- Workable for dimming circuits when using 60-watt max. incandescent bulbs.

PREPARATION

Before beginning installation of product, make sure all parts are present. Compare parts with package contents list and hardware contents list. If any part is missing or damaged, do not attempt to assemble, install or operate the product.

Estimated Assembly Time: 15 - 20 minutes

Tools Required for Assembly (not included): Flathead screwdriver, Phillips screwdriver, Pliers, Wire cutters, Electrical tape, Safety goggles, Step ladder.

Helpful Tools (not included): Wire strippers, Level.

ASSEMBLY INSTRUCTIONS

- Turn off power at circuit breaker or fuse panel. Remove old fixture. Disconnect wiring.

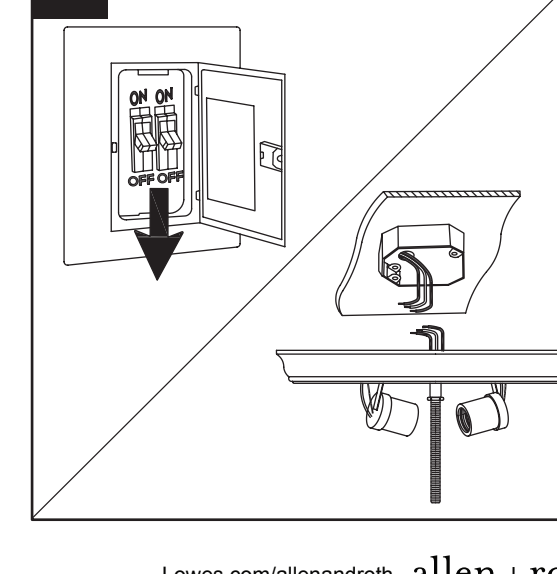

ASSEMBLY INSTRUCTIONS

- Tighten the mounting screws (BB) 2 full turns into mounting holes in mounting strip (AA).

Attach the mounting strip (AA) to outlet box (not included) using outlet box screws (CC).

Note: The mounting screws (BB) should protrude out from the outlet box.

Hardware Used

- AA Mounting Strip x 1
- BB Mounting Screw x 2
- CC Outlet Box Screw x 2

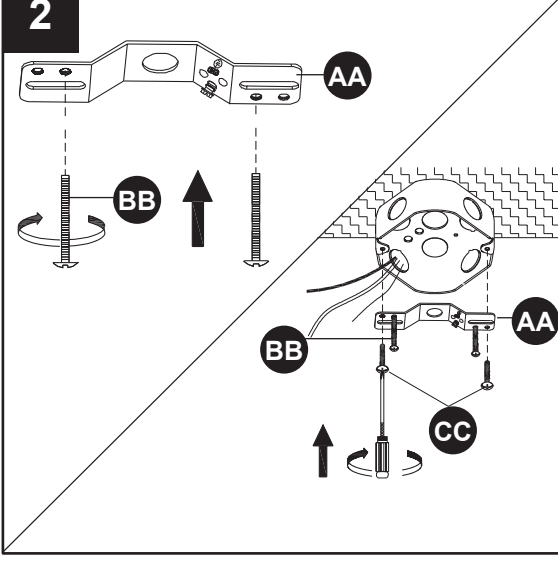
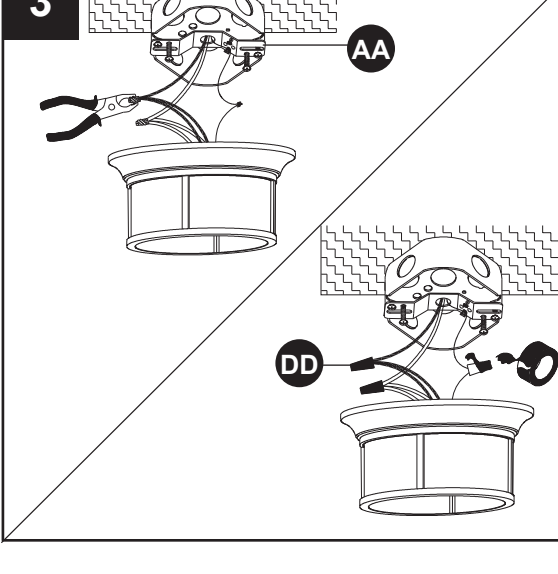
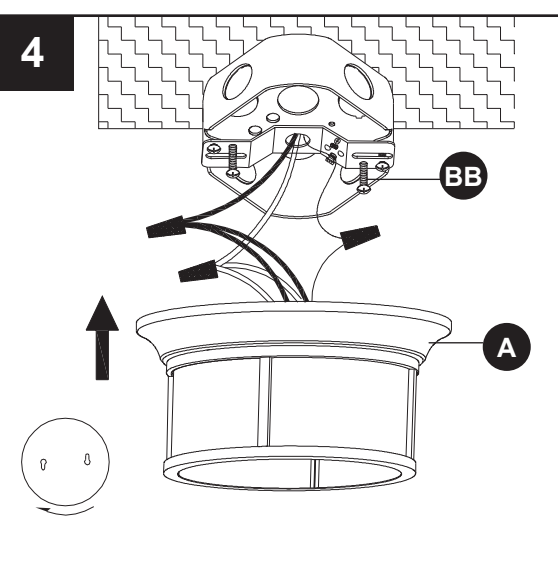
- Strip 3/4 in. of insulation from fixture wire ends. Twist striped ends together with pliers (not included), black to black (power), white to white (neutral). Strip ends. Wrap the ground wire from the outlet box around the green screw preassembled on the mounting strip (AA), and then connect the ground wire from the outlet box to the ground wire from the fixture.

Helpful Hint: If the outlet box doesn't have a ground wire, you can attach the ground wire from the fixture directly to the green screw on the mounting strip (AA).

Attach wire connectors (DD) to ends. Tape wire connectors (DD) and wires together with electrical tape (not included).

Hardware Used

- DD Wire Connector x 3

- Place fixture body (A) over outlet box. Allow heads of mounting screws (BB) to come out through the large ends of keyholes on fixture body (A). Twist fixture body (A) until heads of mounting screws (BB) slide into narrow end of keyholes. Tighten mounting screws (BB) to secure fixture body (A).

Hardware Used

- BB Mounting Screw x 2

ASSEMBLY INSTRUCTIONS

- Remove bottom nut (F), bottom cap (E) and secure nut (D) from nipple (C). Save for later use. Then, screw the nipple (C) into the bushing underneath the fixture body (A).

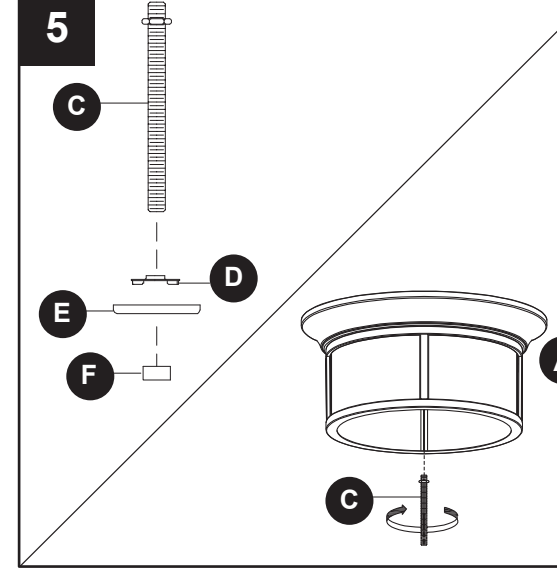
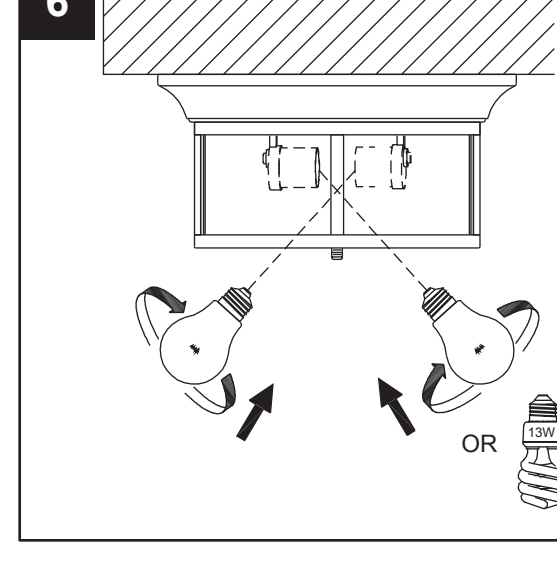
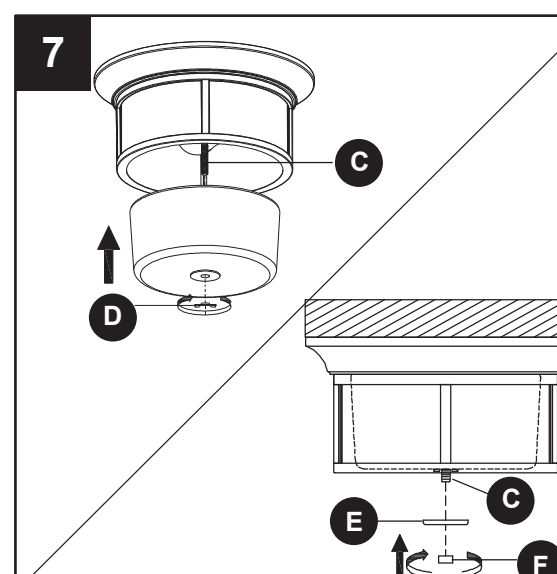
- Install light bulbs (not included). Use 60-watt max. medium-base bulbs or 13-watt max. standard-base CFLs.

- Place the glass shade (B) over the nipple (C) and secure with the secure nut (D) into the glass shade (B) held firmly to the fixture body (A). **CAUTION:** Do not overtighten.

Attach bottom cap (E) over the nipple (C) and secure with bottom nut (F). **CAUTION:** Do not overtighten.

CARE AND MAINTENANCE

- Shut off main power before cleaning light with damp cloth or window cleaner.
- Do not use abrasive cleaners.

TROUBLESHOOTING

PROBLEM	POSSIBLE CAUSE	CORRECTIVE ACTION
Bulb will not light.	1. Bulb is burned out. 2. Power is off. 3. Faulty wire connection. 4. Faulty switch.	1. Replace light bulb. 2. Make sure power supply is on. 3. Check wiring. 4. Test or replace switch.
Fuse blows or circuit breaker trips when light is turned on.	Crossed wires or power wire is grounding out.	Check wire connections.

WARRANTY

The manufacturer warrants all of its lighting fixtures against defects in materials and workmanship for one (1) year from the date of purchase. If within this period the product is found to be defective in material or workmanship, the product must be returned, with a copy of the original sales receipt as proof of purchase, in the original carton, to the place of purchase. The manufacturer will, at its option, repair, replace or refund the original purchase price to the consumer. This warranty does not cover fixtures becoming defective due to misuse, accidental damage, improper handling and/or installation and specifically excludes liability for direct, incidental or consequential damages. As some states do not allow exclusions or limitations on an implied warranty, the above exclusions and limitations may not apply to you. This warranty gives you specific legal rights. You may have other rights that vary from state to state.

REPLACEMENT PARTS LIST

For replacement parts, call our customer service department at 1-866-439-9800, 8 a.m. - 6 p.m., EST, Monday - Thursday, 8 a.m. - 5 p.m., EST, Friday.

PART	DESCRIPTION	PART #
B	Glass Shade	0443467-B
C	Nipple	0443467-EE
D	Secure Nut	0443467-FF
E	Bottom Cap	0443467-FF
F	Bottom Nut	0443467-FF
AA	Mounting Strip	0443467-AA
BB	Mounting Screw	0443467-BB
CC	Outlet Box Screw	0443467-CC
DD	Wire Connector	0443467-DD

Printed in China

welcoming • sophisticated • inspiring

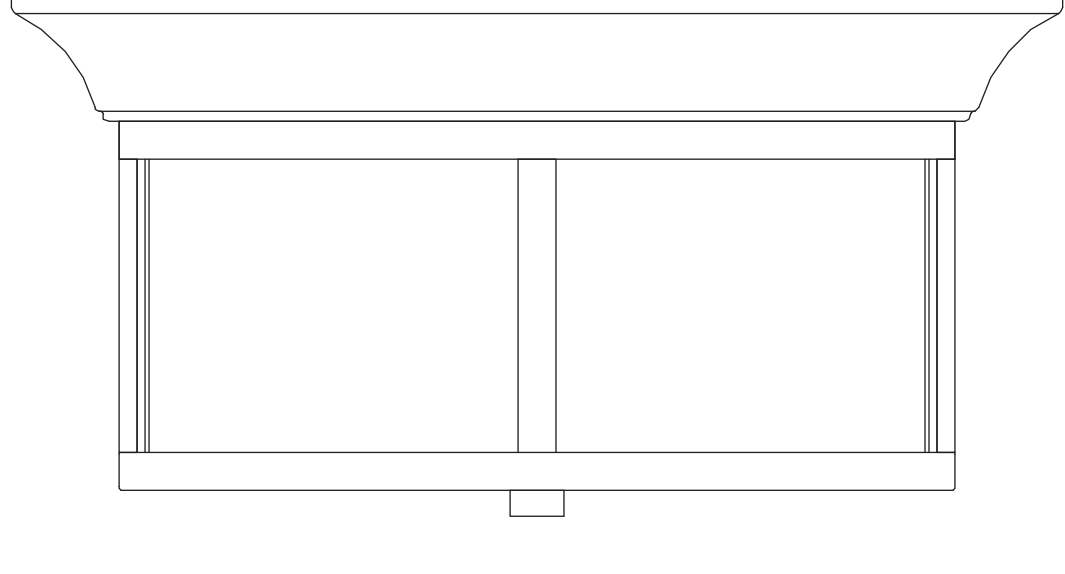

ARTICLE #0443407
MODEL #IXP8012A

JOIGNEZ VOTRE REÇU ICI

Numéro de série _____ Date d'achat _____

Des questions, des problèmes, des pièces manquantes? Avant de retourner l'article au détaillant, appelez notre service à la clientèle au 1 866 439-9800, entre 8 h et 18 h (HNE), du lundi au jeudi, ou entre 8 h et 17 h (HNE) le vendredi.

CONTENU DE L'EMBALLAGE

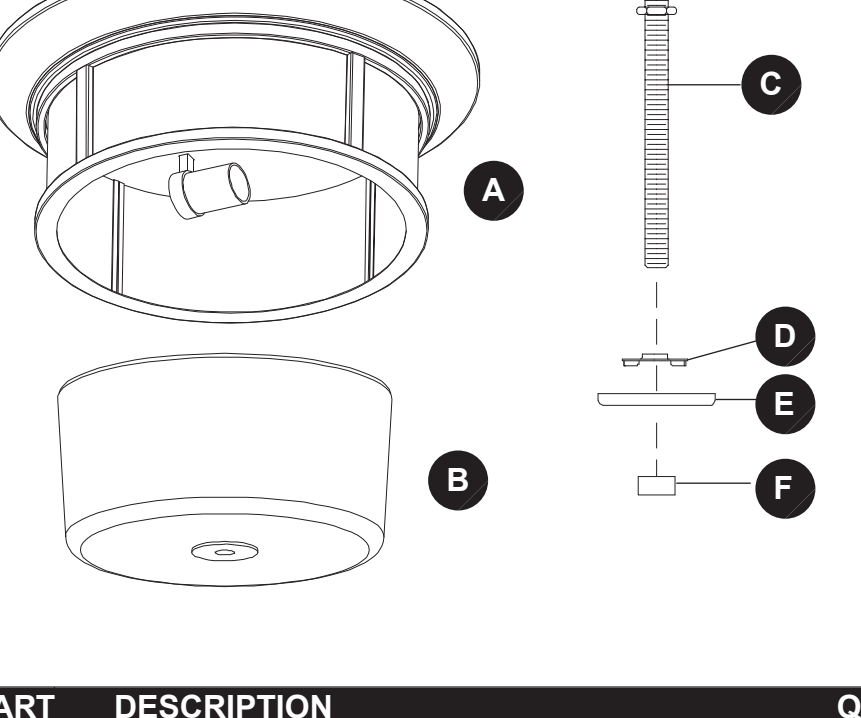

PART	DESCRIPTION	QUANTITY
A	Corps du luminaire	1
B	Abat-jour en verre	1
C	Tige filetée	1
D	Écrou de fixation (préassemblé à la tige filetée (C))	1
E	Capuchon inférieur (préassemblé à la tige filetée (C))	1
F	Écrou inférieur (préassemblé à la tige filetée (C))	1

QUINCAILLERIE INCLUSE (grandeur réelle)

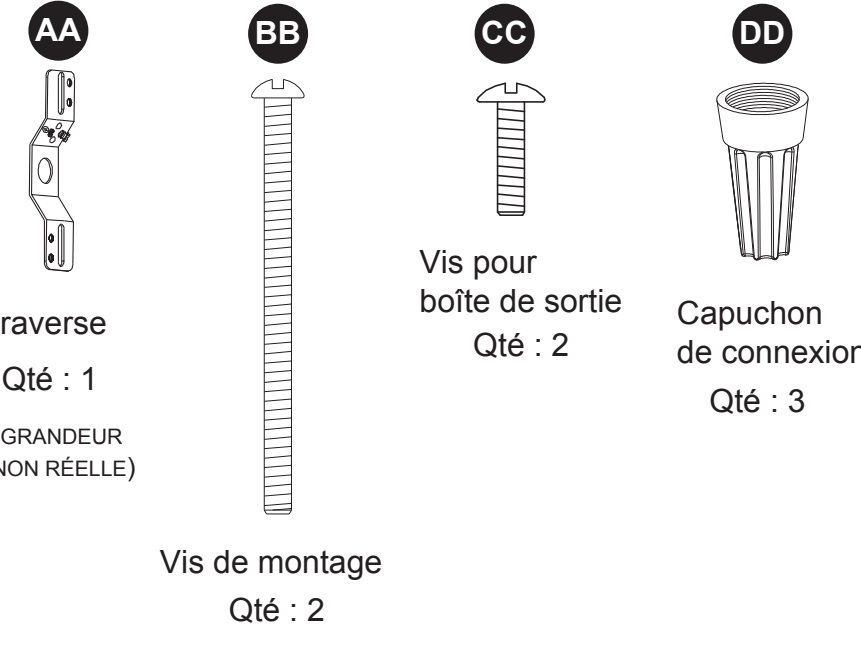

PART	DESCRIPTION	QUANTITY
AA	Traverse	Qté : 1 (GRANDEUR NON RÉELLE)
BB	Vis pour boîte de sortie	Qté : 2
CC	Capuchon de connexion	Qté : 3
DD	Vis pour boîte de sortie	Qté : 2

CONSIGNES DE SÉCURITÉ

Veillez vous assurer de lire et de comprendre l'intégralité de ce guide avant d'assembler, d'utiliser ou d'installer ce produit.

AVERTISSEMENT

- Certaines parties métalliques du luminaire peuvent avoir des bords coupants. Afin d'éviter les coupures et les égratignures, portez des gants lorsque vous manipulez les pièces.
- Faites attention à toutes les petites pièces et jetez tout le matériel d'emballage, puisqu'ils peuvent être dangereux pour les enfants.
- Utilisez une lampe de poche ou une autre source de lumière pour éclairer l'aire de travail durant l'installation.
- Vous aurez peut-être besoin de l'aide d'une autre personne lors de l'installation afin de soutenir le luminaire.

MISE EN GARDE

- Raccordez le luminaire à des fils d'alimentation dont la température nominale est d'au moins 90 °C.
- N'utilisez pas ce luminaire sur un circuit avec gradateur si vous utilisez des ampoules fluorescentes.
- Cet article convient aux circuits avec gradateur si vous utilisez des ampoules incandescentes d'un maximum de 60 watts.

PRÉPARATION

Avant de commencer l'installation de l'article, assurez-vous d'avoir toutes les pièces. Comparez le contenu de l'emballage avec la liste des pièces et celle de la quincaillerie. Si y a des pièces manquantes ou endommagées, ne tentez pas d'assembler, d'installer ni d'utiliser l'article.

Temps d'assemblage approximatif : de 15 à 20 minutes

Outils nécessaires pour l'assemblage (non inclus) : tournevis à tête plate, tournevis cruciforme, pinces, coupe-fil, ruban isolant, lunettes de sécurité et escabeau.

Outils utiles (non inclus) : pinces à dénuder et niveau.

INSTRUCTIONS POUR L'ASSEMBLAGE

- Coupez l'alimentation électrique à partir du panneau de disjoncteurs ou de fusibles. Retirez l'ancien luminaire. Débranchez les fils.

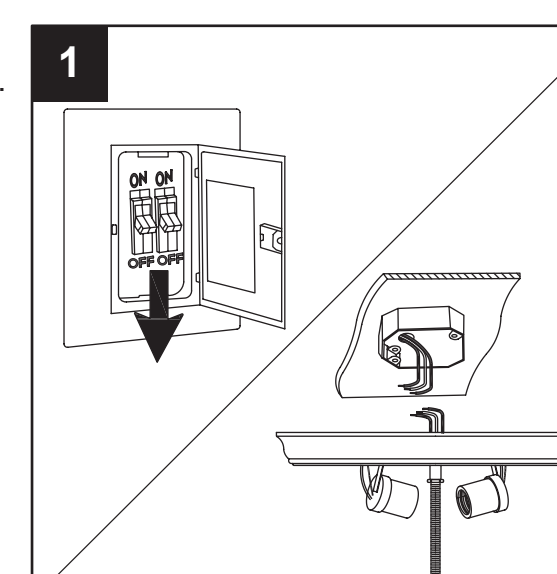

INSTRUCTIONS POUR L'ASSEMBLAGE

- Serrez les vis de montage (BB) de deux tours complets dans les trous de montage de la traverse (AA).

Fixez la traverse (AA) à la boîte de sortie (non incluse) à l'aide des vis pour boîte de sortie (CC).

Remarque : Les vis de montage (BB) devraient dépasser de la boîte de sortie.

Quincaillerie utilisée

- AA Traverse x 1
- BB Vis de montage x 2
- CC Vis pour boîte de sortie x 2

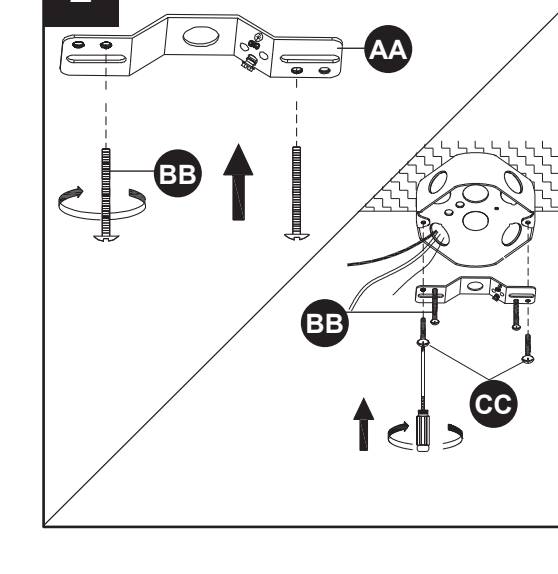
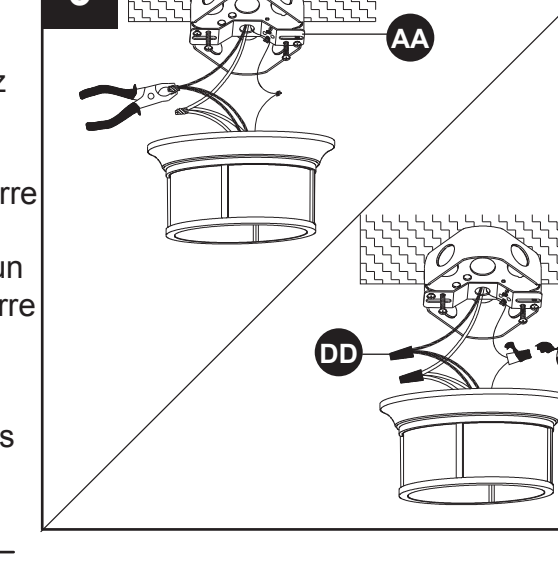
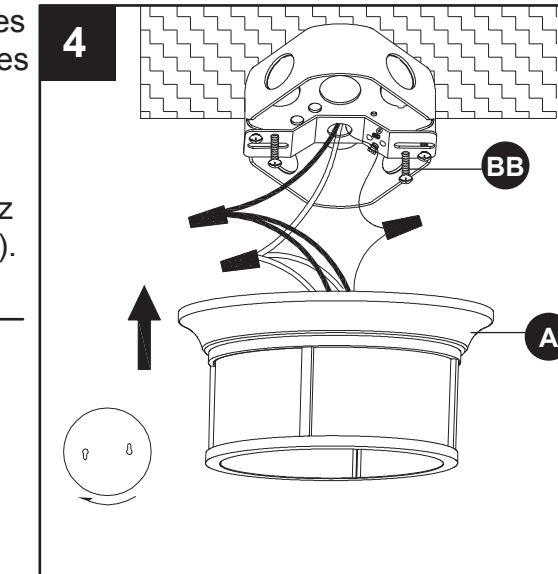
- Déterminez l'extrémité des fils du luminaire sur 19,05 mm. Enroulez les extrémités dénudées à l'aide de pinces (non incluses) en jumelant le fil noir (chargé) au fil noir et le fil blanc (neutre) au fil blanc. Coupez les extrémités. Enroulez le fil de mise à la terre de la boîte de sortie autour de la vis verte préassemblée à la traverse (AA), puis raccordez le fil de mise à la terre de la boîte de sortie au fil de mise à la terre du luminaire.

Conseil pratique : Si la boîte de sortie n'est pas munie d'un fil de mise à la terre, vous pouvez fixer le fil de mise à la terre du luminaire directement à la vis verte de la traverse (AA).

Fixez les capuchons de connexion (DD) aux extrémités. Attachez ensemble les capuchons de connexion (DD) et les fils à l'aide de ruban isolant (non inclus).

Quincaillerie utilisée

- DD Capuchon de connexion x 3

- Placez le corps du luminaire (A) sur la boîte de sortie. Faites passer la tête des vis de montage (BB) à travers les grandes extrémités des encoches en fente de serrure du corps du luminaire (A). Tournez le corps du luminaire (A) jusqu'à ce que la tête des vis de montage (BB) glisse dans les extrémités étroites des encoches en trou de serrure. Serrez les vis de montage (BB) pour fixer le corps du luminaire (A).

Quincaillerie utilisée

- BB Vis de montage x 2

INSTRUCTIONS POUR L'ASSEMBLAGE

- Retirez l'écrou inférieur (F), le capuchon inférieur (E) et l'écrou de fixation (D) de la tige filetée (C). Mettez-les de côté pour une utilisation ultérieure. Vissez ensuite la tige filetée (C) dans le manchon situé sous le corps du luminaire (A).

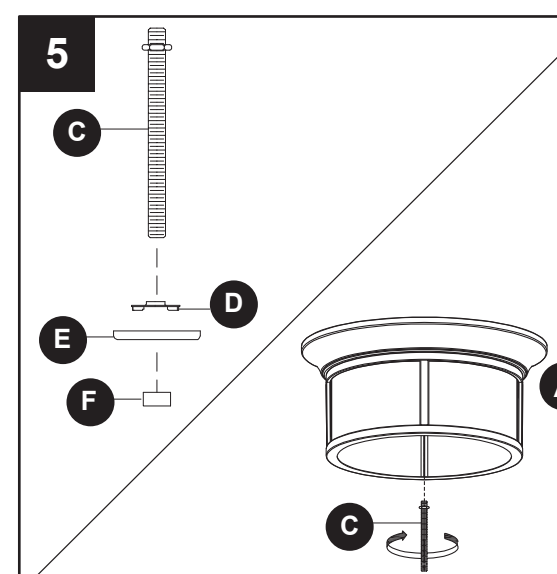
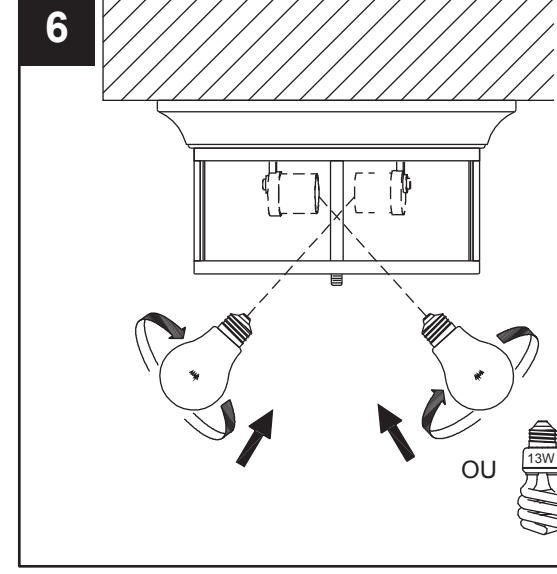
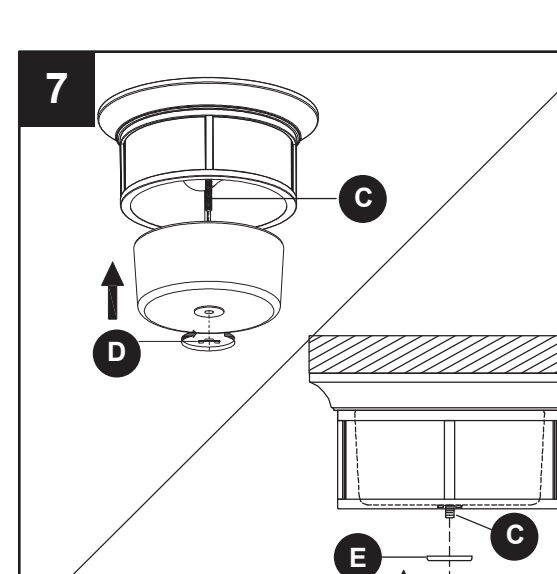
- Vissez les ampoules (non incluses). Utilisez des ampoules à culot moyen d'un maximum de 60 watts ou des ampoules fluorescentes à culot standard d'un maximum de 13 watts.

- Fixez l'abat-jour en verre (B) à la tige filetée (C) à l'aide de l'écrou de fixation (D) retiré précédemment de façon à ce que le corps du luminaire (A) soit solidement fixé au corps du luminaire (A).

ATTENTION : Évitez de serrer excessivement.

Fixez le capuchon inférieur (E) à la tige filetée (C) à l'aide de l'écrou inférieur (F).

ATTENTION : Évitez de serrer excessivement.

ENTRETIEN

- Coupez l'alimentation électrique principale avant de nettoyer le luminaire à l'aide d'un linge doux ou d'un nettoyant pour vitres. N'utilisez pas de nettoyants abrasifs.

DÉPANNAGE

PROBLÈME	CAUSE POSSIBLE	MESURE CORRECTIVE
Une ampoule ne s'allume pas.	1. L'ampoule est grillée. 2. Le luminaire est hors tension. 3. Les fils électriques sont mal branchés. 4. L'interrupteur est défectueux.	1. Remplacez l'ampoule. 2. Vérifiez l'alimentation électrique. 3. Vérifiez le câblage. 4. Testez ou remplacez l'interrupteur.
Un fusible saute ou un disjoncteur se déclenche lorsque le luminaire est mis sous tension.	Des fils sont croisés ou il n'y a pas de mise à la terre.	Vérifiez les branchements.

GARANTIE

Le fabricant garantit tous ses luminaires contre les défauts de matériaux ou de fabrication pour une période de un (1) an à compter de la date d'achat. Si, durant cette période, l'article présente des défauts de matériaux ou de fabrication, retournez-le au détaillant dans sa boîte d'origine, accompagné du reçu. Le fabricant choisira de réparer ou de remplacer le produit, ou de rembourser l'équivalent du prix d'achat. Cette garantie ne s'applique pas aux défauts causés par un usage inapproprié, des dommages accidentels, une manipulation ou une installation inadéquate, et elle exclut expressément toute responsabilité pour des dommages directs, accidentels ou consécutifs. Certains États ou certaines provinces ne permettent pas l'exclusion ou la limitation d'une garantie implicite, de sorte que les limitations et exclusions mentionnées ci-dessus peuvent ne pas s'appliquer à vous. Cette garantie vous confère des droits précis. Il est possible que vous disposiez également d'autres droits, qui varient d'un État ou d'une province à l'autre.

LISTE DES PIÈCES DE RECHANGE

Pour obtenir des pièces de rechange, communiquez avec notre service à la clientèle au 1 866 439-9800, entre 8 h et 18 h (HNE), du lundi au jeudi, ou entre 8 h et 17 h (HNE) le vendredi.

PIÈCE	DESCRIPTION	NO DE PIÈCE
B	Abat-jour en verre	0443467-B
C	Tige filetée	0443467-EE
D	Écrou de fixation	0443467-FF
E	Capuchon inférieur	0443467-FF
F	Écrou inférieur	0443467-FF
AA	Traverse	0443467-AA
BB	Vis de montage	0443467-BB
CC	Vis pour boîte de sortie	0443467-CC
DD	Capuchon de connexion	0443467-DD

Imprimé en Chine

welcoming • sophisticated • inspiring



ARTÍCULO #0443407
MODELO #IXP8012A

ADJUNTE SU RECIBO AQUÍ

Número de serie _____ Fecha de compra _____

¿Preguntas, problemas, piezas faltantes? Antes de volver a la tienda, llame a nuestro Departamento de Servicio al Cliente al 1-866-439-9800 de lunes a jueves de 8 a.m. a 6 p.m., y los viernes de 8 a.m. a 5 p.m., hora estándar del Este.

CONTENIDO DEL PAQUETE

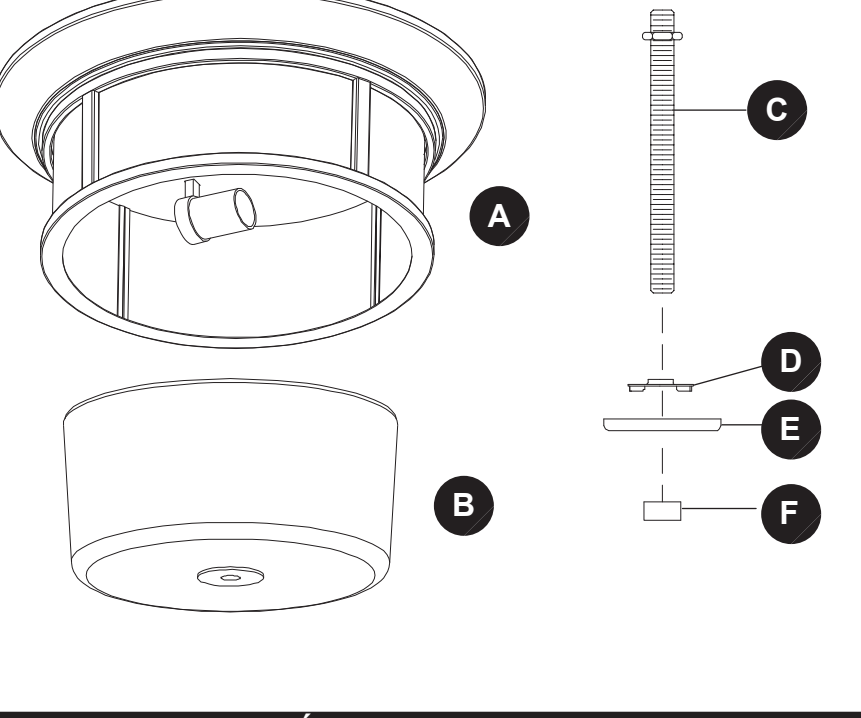

PIEZA	DESCRIPCIÓN	CANTIDAD
A	Cuerpo de la lámpara	1
B	Pantalla de vidrio	1
C	Manguito roscado	1
D	Tuerca para asegurar (preensamblada en el manguito roscado (C))	1
E	Tapá inferior (preensamblada al manguito roscado (C))	1
F	Tuerca inferior (preensamblada en el manguito roscado (C))	1

ADITAMENTOS (se muestran en tamaño real)

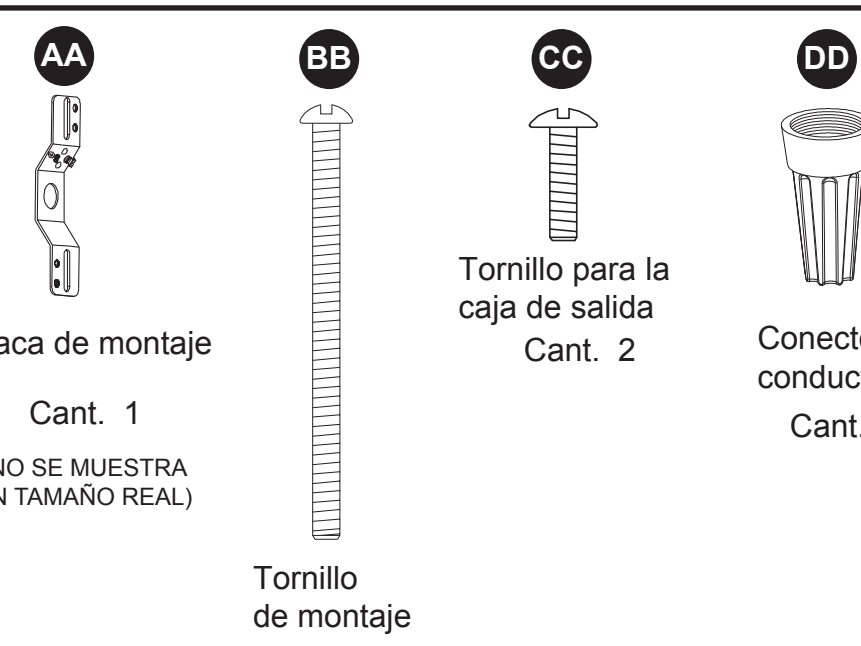

PART	DESCRIPTION	QUANTITY
AA	Placa de montaje	Cant. 1 (NO SE MUESTRA EN TAMAÑO REAL)
BB	Tornillo para la caja de salida	Cant. 2
CC	Conector de conductores	Cant. 3
DD	Tornillo de montaje	Cant. 2

INFORMACIÓN DE SEGURIDAD

Lea y comprenda completamente este manual antes de intentar ensamblar, usar o instalar el producto.

ADVERTENCIA

- Algunas piezas de metal de la lámpara pueden tener bordes filosos. Para evitar cortes y rasguños, utilice guantes cuando manipule las piezas.
- Ubique las piezas pequeñas y destruya el material de empaque, ya que pueden ser peligrosos para los niños.
- Cuando realice la instalación, utilice una linterna u otra fuente de iluminación alternativa para iluminar el área de trabajo.
- Podría necesitar ayuda para sostener la lámpara durante la instalación.

PRECAUCIÓN

- Conecte el ensamblaje a los conductores de suministro calificados para una temperatura de al menos 90 °C.
- No use esta lámpara en circuitos reguladores cuando use bombillas CFL.
- Funciona con circuitos reguladores cuando se usan bombillas incandescentes de un máximo de 60 vatios.

PREPARACIÓN

Antes de comenzar a instalar el producto, asegúrese de tener todas las piezas. Compare las piezas con la lista del contenido del paquete y la lista de aditamentos. No intente ensamblar, instalar ni usar el producto si falta alguna pieza o si estas están dañadas.

Tempo estimado de ensamblaje: 15-20 minutos

Herramientas necesarias para el ensamblaje (no se incluyen): Destornillador de cabeza plana, destornillador Phillips, pinzas, pinzas cortacables, cinta aislante, gafas de seguridad, escalera.

Herramientas útiles (no se incluyen): Pinzas pelacables, nivel.

INSTRUCCIONES DE ENSAMBLAJE

- Desconecte la alimentación en la caja del interruptor de circuito o en la caja de fusibles. Retire la lámpara antigua. Desconecte el cableado.

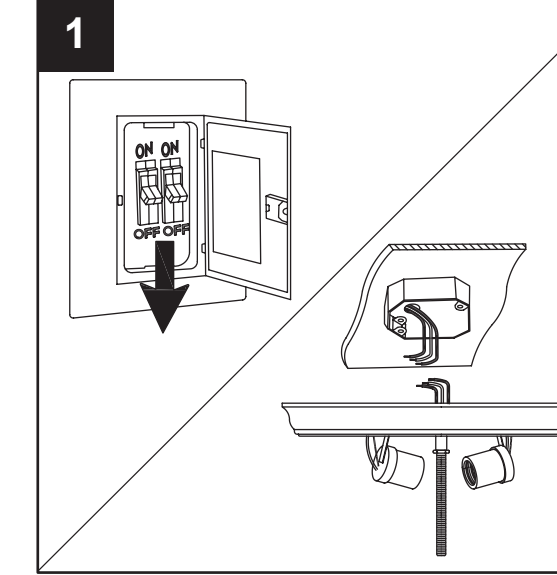

INSTRUCCIONES DE ENSAMBLAJE

- Apreté los tornillos de montaje (BB) 2 vueltas completas en los orificios de montaje de la placa de montaje (AA).

Coloque la placa de montaje (AA) en la caja de salida (no se incluye) usando tornillos para la caja de salida (CC).

Aditamentos utilizados

- AA Placa de montaje x 1
- BB Tornillo de montaje x 2
- CC Tornillo para la caja de salida x 2

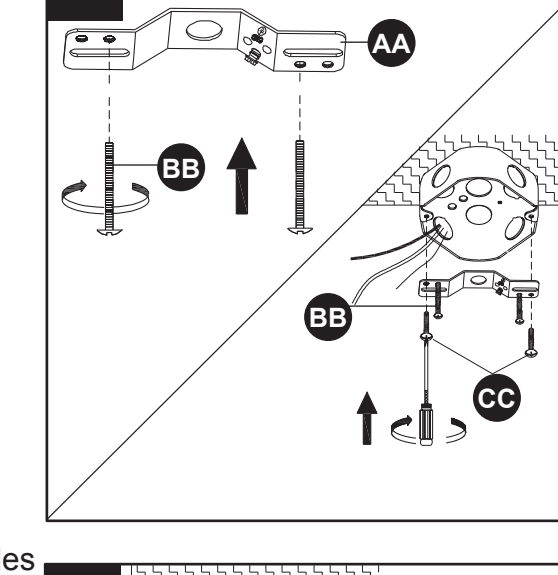
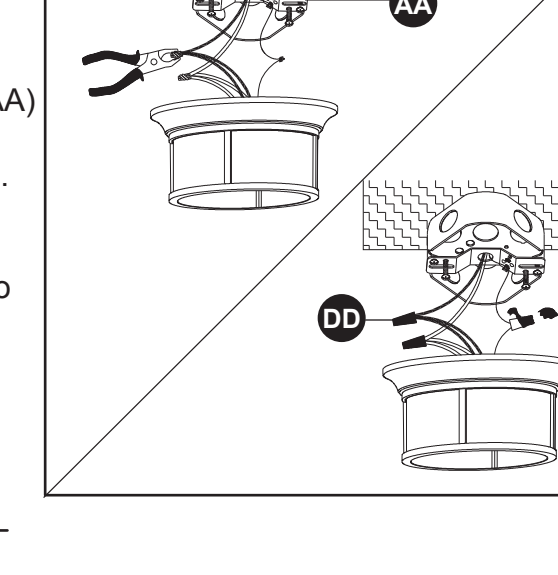
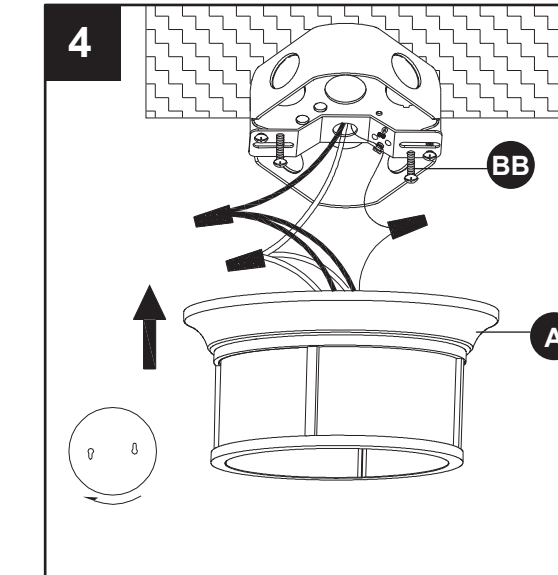
- Pele 19,05 mm del aislamiento de los extremos de los cables de la lámpara. Enrosque los extremos pelados con pinzas (no se incluyen) y junte negro con negro (energía) y blanco con blanco (neutro). Recorte los extremos. Coloque el conductor de puesta a tierra de la caja de salida alrededor del tornillo verde preensamblado en la placa de montaje (AA) y, luego, conecte el conductor de puesta a tierra de la caja de salida con el conductor de puesta a tierra de la lámpara. Consejo útil: Si la caja de salida no cuenta con un conductor de puesta a tierra, puede conectar el conductor de puesta a tierra de la lámpara directamente con el tornillo verde de la placa de montaje (AA).

Conecte los conectores de cables (DD) con los extremos. Enroscó los conectores de cables (DD) y los conductores con cinta aislante (no se incluye).

Aditamentos utilizados

- DD Conector de cables x 3

- Coloque el cuerpo de la lámpara (A) sobre la caja de salida. Permita que las cabezas de los tornillos de montaje (BB) salgan de los extremos grandes de los orificios guía del cuerpo de la lámpara (A). Enroscó el cuerpo de la lámpara (A) hasta que las cabezas de los tornillos de montaje (BB) se deslicen en el extremo estrecho de los orificios guía. Apriete los tornillos de montaje (BB) para asegurar el cuerpo de la lámpara (A).

Aditamentos utilizados

- BB Tornillo de montaje x 2

INSTRUCCIONES DE ENSAMBLAJE

- Retire la tuerca inferior (F), la tapa inferior (E) y la tuerca para asegurar (D) del manguito roscado (C). Apriete para su uso posterior. Luego, enroscó el manguito roscado (C) en el conector bajo el cuerpo de la lámpara (A).

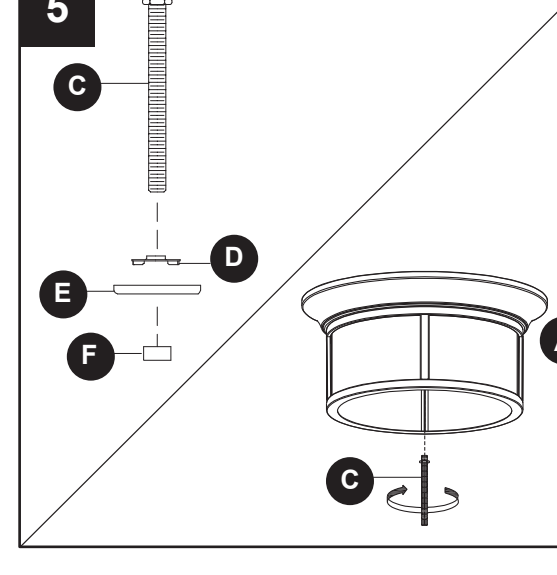
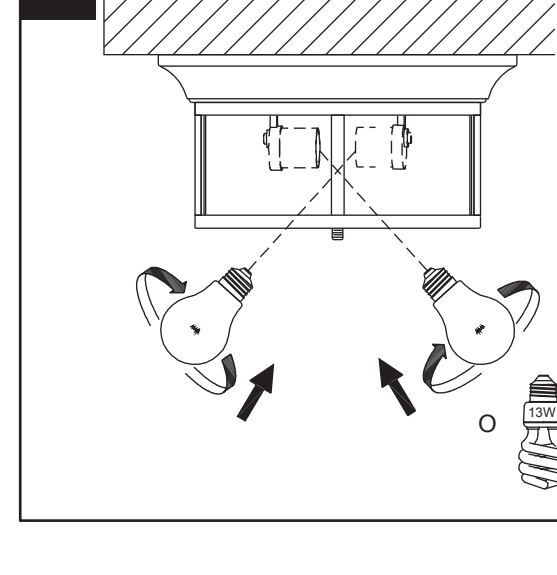
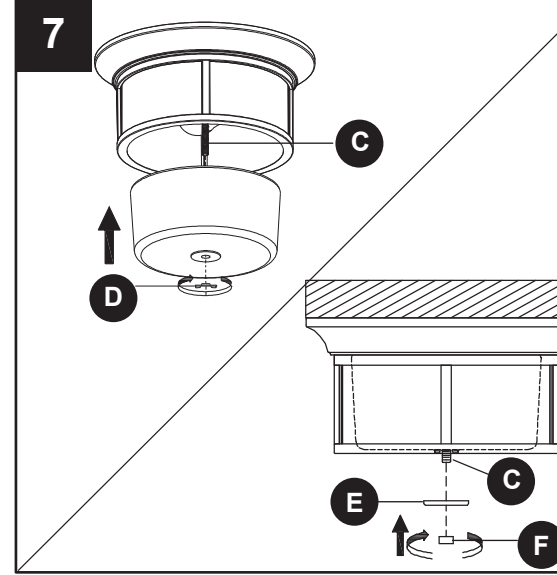
- Instale las bombillas (no se incluyen). Use bombillas de base mediana de 60 vatios como máximo o bombillas CFL de base estándar de 13 vatios como máximo.

- Coloque la pantalla de vidrio (B) sobre el manguito roscado (C) y asegúrela con la tuerca para asegurar (D) hasta que la pantalla de vidrio (B) quede firmemente sujeta al cuerpo de la lámpara (A). **PRECAUCIÓN:** No apriete demasiado.

Fije el soporte inferior (E) sobre el manguito roscado (C) y asegúnelo con la tuerca inferior (F). **PRECAUCIÓN:** No apriete demasiado.

CUIDADO Y MANTENIMIENTO

- Corte el suministro de electricidad principal antes de limpiar la lámpara con un paño húmedo o un limpiador de ventanas. No use limpiadores abrasivos.

SOLUCIÓN DE PROBLEMAS

PROBLEMA	CAUSA POSIBLE	ACCIÓN CORRECTIVA
La bombilla no enciende.	1. La bombilla está quemada. 2. No hay alimentación. 3. La conexión de los cables es incorrecta. 4. El interruptor está defectuoso.	1. Reemplace la bombilla. 2. Compruebe si hay suministro de electricidad. 3. Revise el cableado. 4. Pruebe o reemplace el interruptor.
Cuando se enciende la luz, el fusible se quemó o el interruptor de circuito se dispara.	Hay cables cruzados o el conductor de alimentación no tiene puesta a tierra.	Revise las conexiones del cableado.

GARANTÍA

El fabricante garantiza que todas las lámparas están libres de defectos en los materiales y la mano de obra por un (1) año a contar de la fecha de compra. Si dentro de este periodo se determina que el producto está defectuoso en material o mano de obra, debe devolverse al lugar donde lo adquirió, con una copia del recibo de venta original como prueba de compra en la caja original. El fabricante, a su elección, reparará, reemplazará o reembolsará el monto original de la compra al comprador. Esta garantía no cubre lámparas dañadas debido al mal uso, daño accidental, manipulación o instalación inadecuadas y excluye específicamente toda responsabilidad por daños directos, accidentales o resultantes. Debido a que algunos estados no permiten exclusiones o limitaciones en una garantía implícita, las exclusiones y las limitaciones anteriores pueden no aplicarse en su caso. Esta garantía le otorga derechos legales específicos. Usted podría tener otros derechos que varían según el estado.

LISTA DE PIEZAS DE REPUES TO

Para obtener piezas de repuesto, llame a nuestro Departamento de Servicio al Cliente al 1-866-439-9800 de lunes a jueves de 8 a.m. a 6 p.m., y los viernes de 8 a.m. a 5 p.m., hora estándar del Este.

PIEZA	DESCRIPCIÓN	PIEZA #
B	Pantalla de vidrio	0443467-B
C	Manguito roscado	0443467-EE
D	Tuerca para asegurar	0443467-FF
E	Tapá inferior	0443467-FF
F	Tuerca inferior	0443467-FF
AA	Placa de montaje	0443467-AA
BB	Tornillo de montaje	0443467-BB
CC	Tornillo para la caja de salida	0443467-CC
DD	Conector de cables	0443467-DD

Impreso en China