

welcoming • sophisticated • inspiring

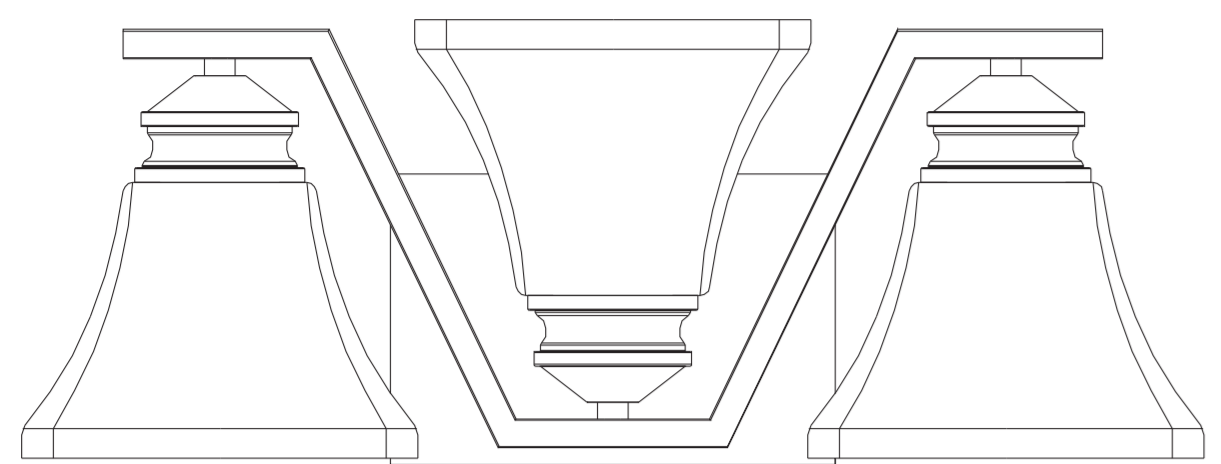

ITEM #0589537
MODEL #XRM8403A

ATTACH YOUR RECEIPT HERE
Serial Number _____ Purchase Date _____

Questions, problems, missing parts? Before returning to your retailer, call our customer service department at 1-866-439-9800, 8 a.m. - 6 p.m., EST, Monday - Thursday, 8 a.m. - 5 p.m., EST, Friday.

EB15119

PACKAGE CONTENTS

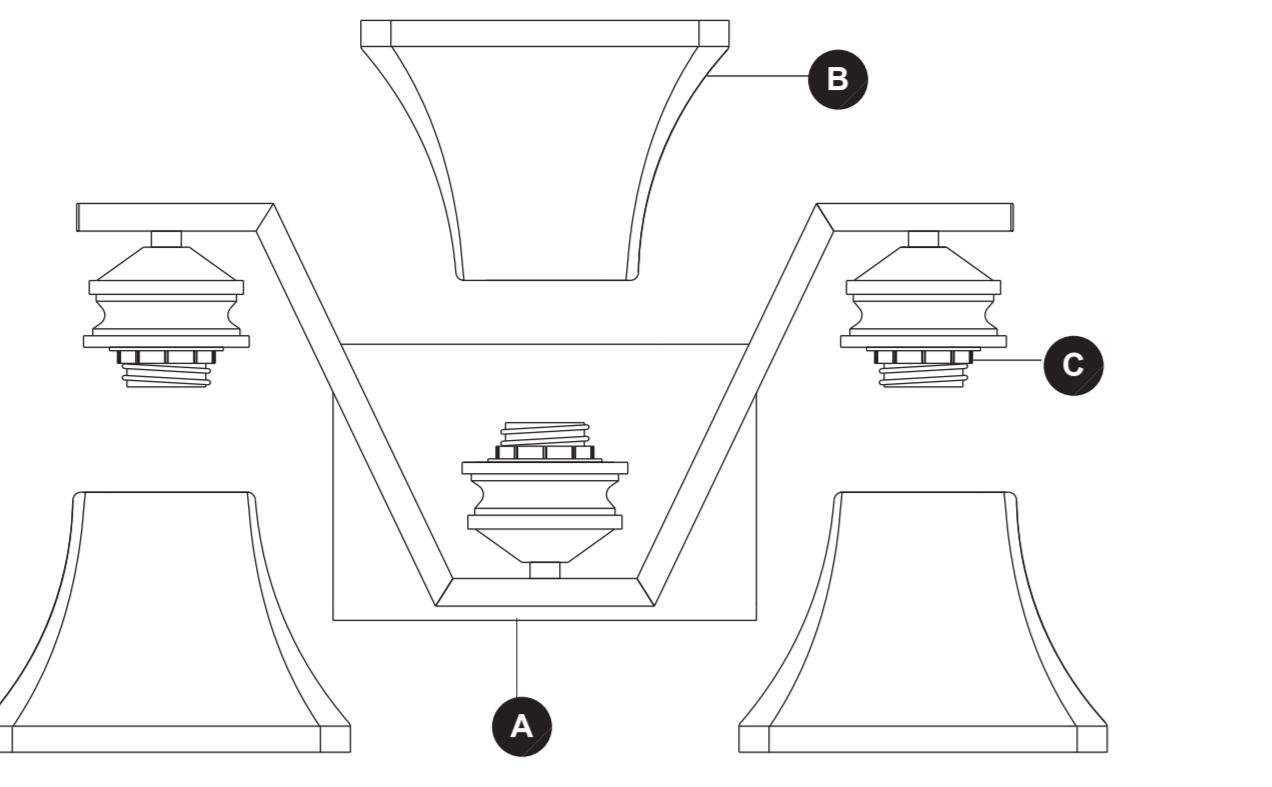

PART	DESCRIPTION	QUANTITY
A	Fixture Body	1
B	Glass Shade	3
C	Socket Ring (preassembled to Fixture Body (A))	3

HARDWARE CONTENTS (shown actual size)

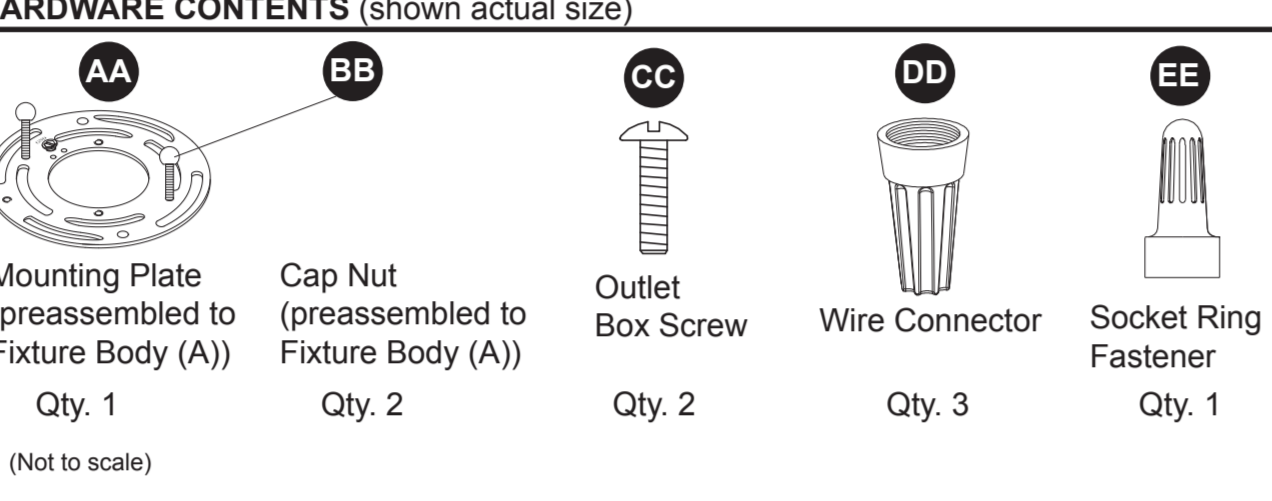

PART	DESCRIPTION	QUANTITY
AA	Mounting Plate (preassembled to Fixture Body (A))	Qty. 1
BB	Cap Nut (preassembled to Fixture Body (A))	Qty. 2
CC	Outlet Box Screw	Qty. 2
DD	Wire Connector	Qty. 3
EE	Socket Ring Fastener	Qty. 1

SAFETY INFORMATION

Please read and understand this entire manual before attempting to assemble, operate or install the product.

WARNING

- Some metal parts in the fixture may have sharp edges. To prevent cuts and scrapes, wear gloves when handling the parts.
- Account for small parts and destroy packing material, as these may be hazardous to children.
- Use flashlight or alternate light source to light work area during installation.
- Assistance may be required to support fixture during installation.

CAUTION

- Connect fixture to supply wires rated for at least 167°F.
- Do not use fixture on dimming circuits when using CFLs.
- Workable for dimming circuits when using 60-watt max. incandescent bulbs.

PREPARATION

Before beginning installation of product, make sure all parts are present. Compare parts with package contents list and hardware contents list. If any part is missing or damaged, do not attempt to assemble, install or operate the product.

Estimated Assembly Time: 15 - 20 minutes

Tools Required for Assembly (not included): Flathead screwdriver, Phillips screwdriver, Pliers, Wire cutters, Electrical tape, Safety goggles, Step ladder.

Helpful Tools (not included): Wire strippers, Level.

ASSEMBLY INSTRUCTIONS

1. Turn off power at circuit breaker or fuse panel. Remove old fixture. Disconnect wiring.

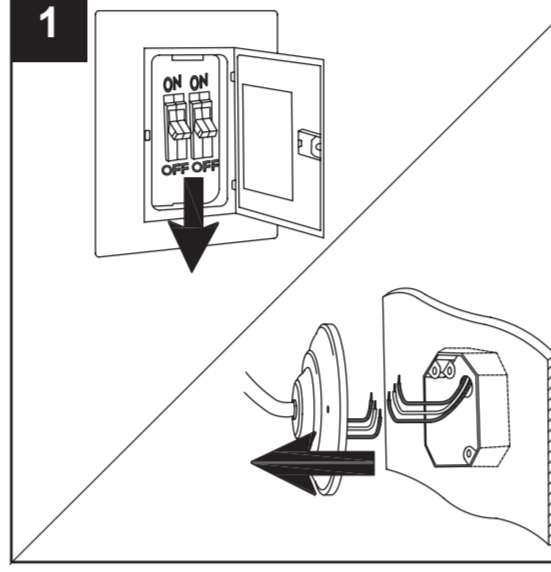

ASSEMBLY INSTRUCTIONS

2. Remove the preassembled cap nuts (BB) from the mounting screws preassembled on mounting plate (AA). Save for later use. Separate the mounting plate (AA) from wall plate of fixture body (A).

Hardware Used

- AA Mounting Plate x 1
- BB Cap Nut x 2

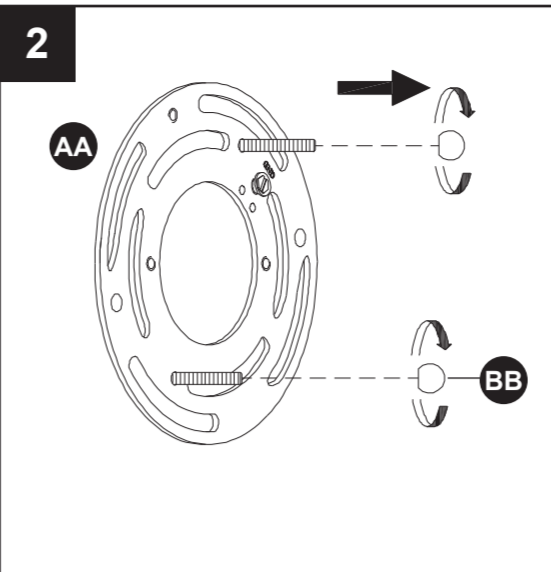

3. Attach the mounting plate (AA) to outlet box (not included) using outlet box screws (CC). Note: The mounting screws should protrude out from the outlet box.

Hardware Used

- AA Mounting Plate x 1
- CC Outlet Box Screw x 2

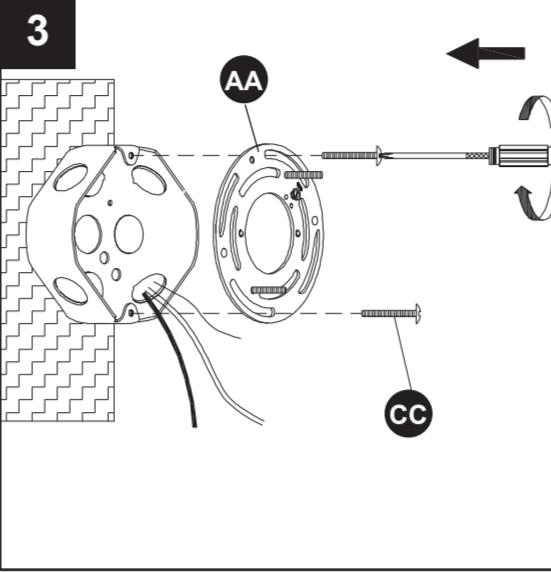

4. Strip 3/4 in. of insulation from fixture wire ends. Twist stripped ends together with pliers (not included) - black to black (power), white to white (neutral). Snip ends. Wrap the ground wire from the outlet box around the green screw on the mounting plate (AA), and then connect the ground wire from the outlet box to the ground wire from the fixture.

Helpful hint: If the outlet box doesn't have a ground wire, you can attach the ground wire from the fixture directly to the green screw on the mounting plate (AA).

Attach wire connectors (DD) to ends. Tape wire connectors (DD) and wires together with electrical tape (not included).

Hardware Used

- DD Wire Connector x 3

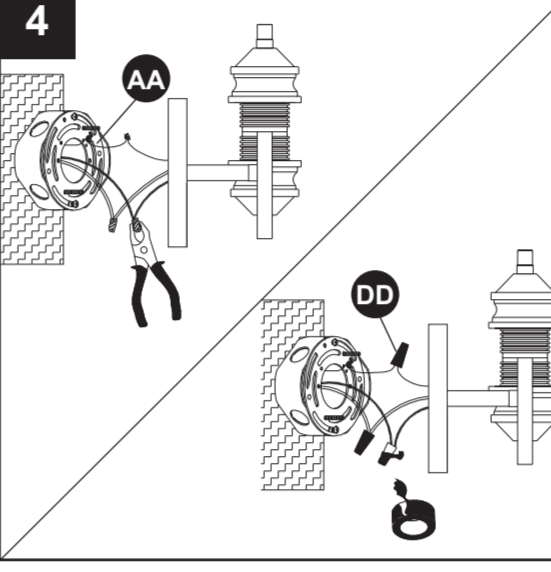

ASSEMBLY INSTRUCTIONS

5. Place fixture body (A) onto mounting screws preassembled on mounting plate (AA). Note: The fixture body (A) can be installed with the sockets facing up or down. Secure fixture body (A) with the previously removed cap nuts (BB).

Hardware Used

- BB Cap Nut x 2

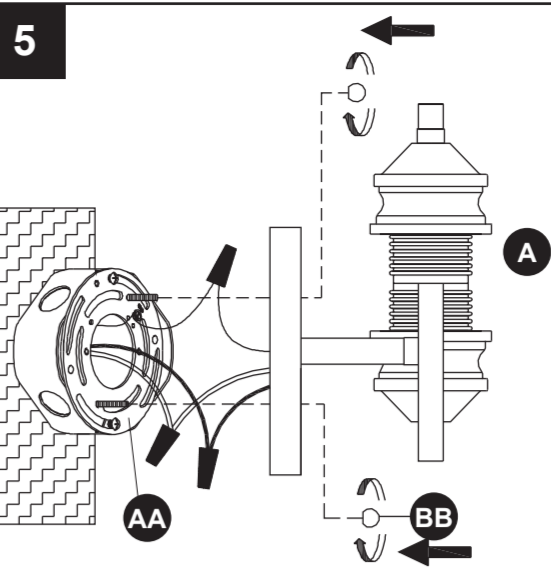

6. Unscrew socket rings (C) from sockets of fixture body (A). Attach the glass shades (B) over the sockets, securing with socket rings (C). Tighten socket rings (C) with socket ring fastener (EE). CAUTION: Do not overtighten, as glass may crack.

Hardware Used

- EE Socket Ring Fastener x 1

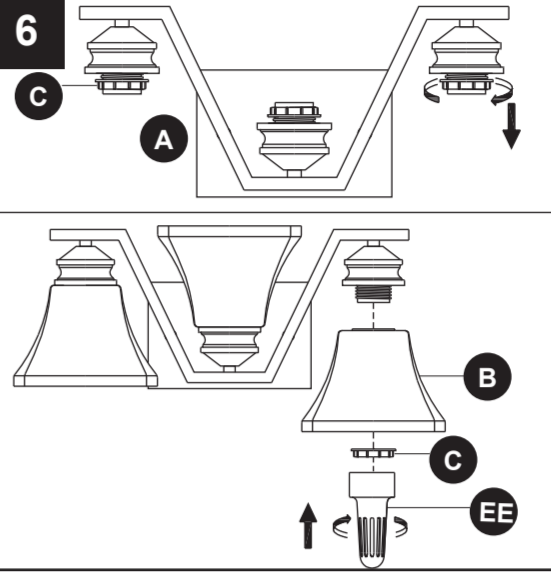

7. Install light bulbs (not included). Use 60-watt max. medium-base incandescent bulbs or 13-watt max. standard-base CFLs.

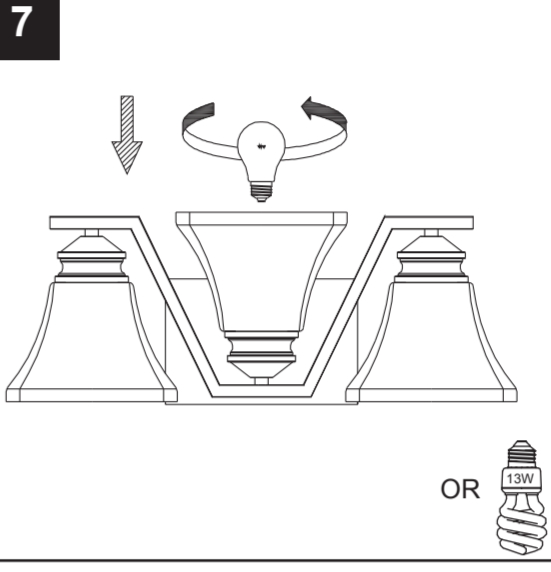

CARE AND MAINTENANCE

- Shut off main power before cleaning light with damp cloth or window cleaner. Do not use abrasive cleaners.

TROUBLESHOOTING

PROBLEM	POSSIBLE CAUSE	CORRECTIVE ACTION
Bulb will not light.	1. Bulb is burned out. 2. Power is off. 3. Faulty wire connection. 4. Faulty switch.	1. Replace light bulb. 2. Make sure power supply is on. 3. Check wiring. 4. Test or replace switch.
Fuse blows or circuit breaker trips when light is turned on.	Crossed wires or power wire is grounding out.	Check wire connections.

WARRANTY

The manufacturer warrants all of its lighting fixtures against defects in materials and workmanship for one (1) year from the date of purchase. If within this period the product is found to be defective in material or workmanship, the product must be returned, with a copy of the original sales receipt as proof of purchase, in the original carton, to the place of purchase. The manufacturer will, at its option, repair, replace or refund the original purchase price to the consumer. This warranty does not cover fixtures becoming defective due to misuse, accidental damage, improper handling and/or installation and specifically excludes liability for direct, incidental or consequential damages. As some states do not allow exclusions or limitations on an implied warranty, the above exclusions and limitations may not apply to you. This warranty gives you specific legal rights. You may have other rights that vary from state to state.

REPLACEMENT PARTS LIST

For replacement parts, call our customer service department at 1-866-439-9800, 8 a.m. - 6 p.m., EST, Monday - Thursday, 8 a.m. - 5 p.m., EST, Friday.

PART	DESCRIPTION	PART #
B	Glass Shade	0589537-B
C	Socket Ring	0589537-C
AA	Mounting Plate	0589537-AA
BB	Cap Nut	0589537-BB
CC	Outlet Box Screw	0589537-CC
DD	Wire Connector	0589537-DD
EE	Socket Ring Fastener	0589537-EE

Printed in China

welcoming • sophisticated • inspiring

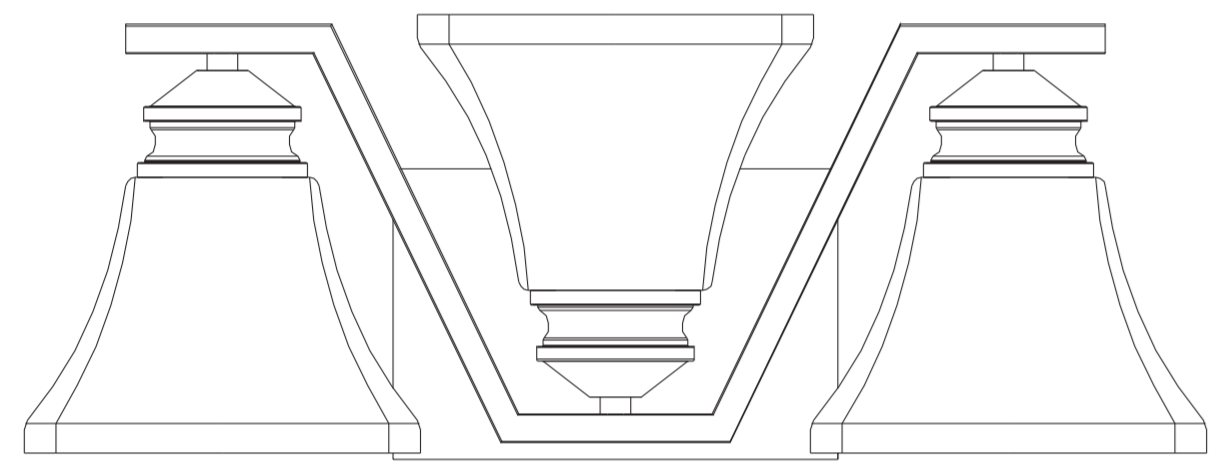

ARTICLE #0589537
MODEL #XRM8403A

JOIGNEZ VOTRE REÇU ICI
Numéro de série _____ Date d'achat _____

Des questions, des problèmes, des pièces manquantes? Avant de retourner l'article au détaillant, appelez notre service à la clientèle au 1 866 439-9800, entre 8 h et 18 h (HNE), du lundi au jeudi, ou entre 8 h et 17 h (HNE) le vendredi.

EB15119

CONTENU DE L'EMBALLAGE

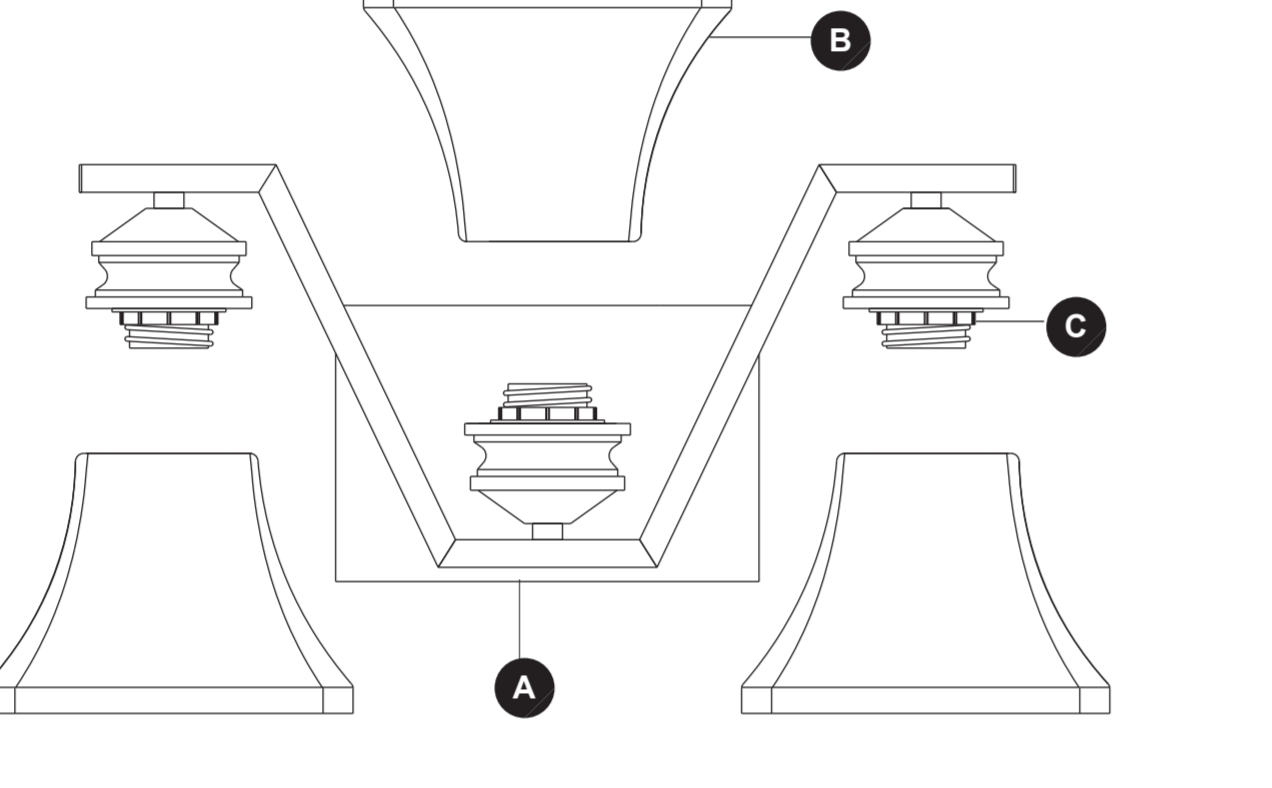

PIÈCE	DESCRIPTION	QUANTITÉ
A	Corps du luminaire	1
B	Abajour en verre	3
C	Bague de douille (préassemblée au corps du luminaire (A))	3

QUINCAILLERIE INCLUSE (grandeur réelle)

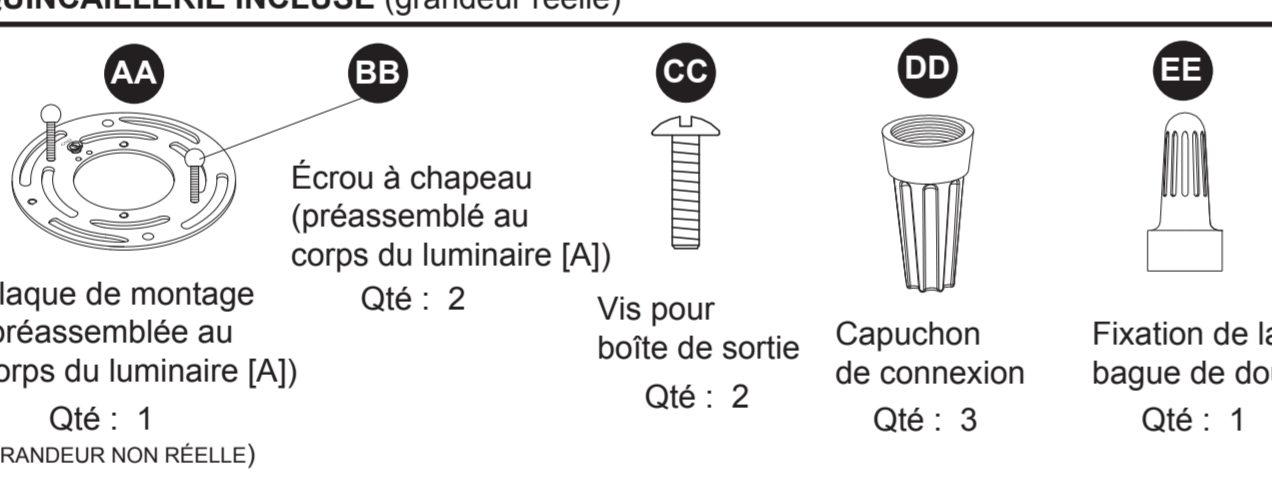

PART	DESCRIPTION	QUANTITY
AA	Plaque de montage (préassemblée au corps du luminaire (A))	Qty: 1
BB	Écrou à chapeau (préassemblé au corps du luminaire (A))	Qty: 2
CC	Vis pour boîte de sortie	Qty: 2
DD	Capuchon de connexion	Qty: 3
EE	Fixation de la bague de douille	Qty: 1

CONSIGNES DE SÉCURITÉ

Veuillez vous assurer de lire et de comprendre l'intégralité de ce guide avant d'assembler, d'utiliser ou d'installer ce produit.

AVERTISSEMENT

- Certaines parties métalliques du luminaire peuvent avoir des bords coupants. Afin d'éviter les coupures et les égratignures, portez des gants lorsque vous manipulez les pièces.
- Faites attention à toutes les petites pièces et jetez tout le matériel d'emballage, puisqu'ils peuvent être dangereux pour les enfants.
- Utilisez une lampe de poche ou une autre source de lumière pour éclairer l'aire de travail durant l'installation.
- Vous aurez peut-être besoin de l'aide d'une autre personne lors de l'installation afin de soutenir le luminaire.

MISE EN GARDE

- Raccordez le luminaire à des fils d'alimentation dont la température nominale est au moins 75 °C.
- N'utilisez pas ce luminaire sur un circuit avec gradateur si vous utilisez des ampoules fluorescentes.
- Cet article convient aux circuits avec gradateur si vous utilisez des ampoules incandescentes d'un maximum de 60 watts.

PRÉPARATION

Avant de commencer l'installation de l'article, assurez-vous d'avoir toutes les pièces. Comparez le contenu de l'emballage avec la liste des pièces et celle de la quincaillerie. S'il y a des pièces manquantes ou endommagées, ne tentez pas d'assembler, d'installer ni d'utiliser l'article.

Temps d'assemblage approximatif : de 15 à 20 minutes

Outils nécessaires pour l'assemblage (non inclus) : tournevis à tête plate, tournevis cruciforme, pinces, coupe-fil, ruban isolant, lunettes de sécurité et escabeau.

Outils utiles (non inclus) : pinces à dénuder et niveau.

INSTRUCTIONS POUR L'ASSEMBLAGE

1. Coupez l'alimentation électrique à partir du panneau de disjoncteurs ou de fusibles. Retirez l'ancien luminaire. Débranchez les fils.

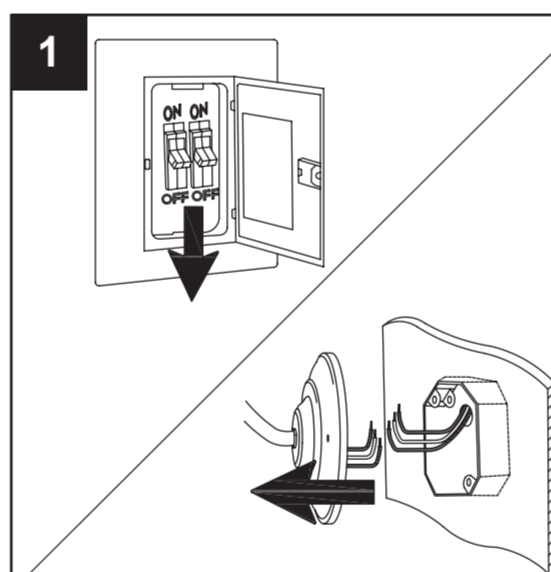

INSTRUCTIONS POUR L'ASSEMBLAGE

2. Retirez les écrous à chapeau préassemblés (BB) des vis de montage préassemblés à la plaque de montage (AA). Mettez-les de côté pour une utilisation ultérieure. Séparez la plaque de montage (AA) de la plaque murale du corps du luminaire (A).

Quincaillerie utilisée

- AA Plaque de montage x 1
- BB Écrou à chapeau x 2

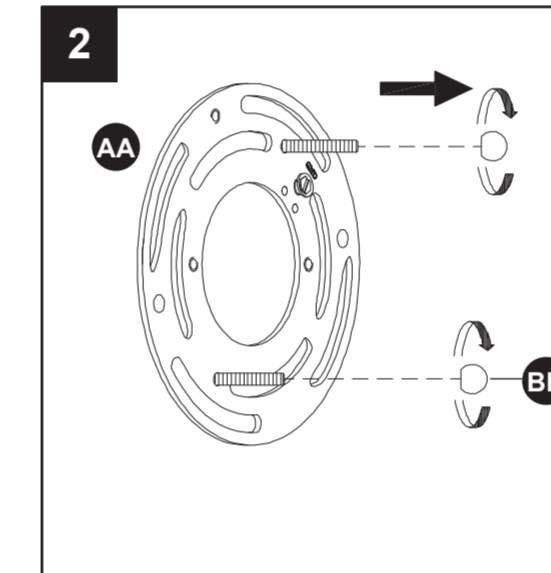

3. Fixez la plaque de montage (AA) à la boîte de sortie (non incluse) à l'aide des vis pour boîte de sortie (CC). Serrez les bagues de douille (C) à l'aide de la fixation de la bague de douille (EE).

Quincaillerie utilisée

- AA Plaque de montage x 1
- CC Vis pour boîte de sortie x 2

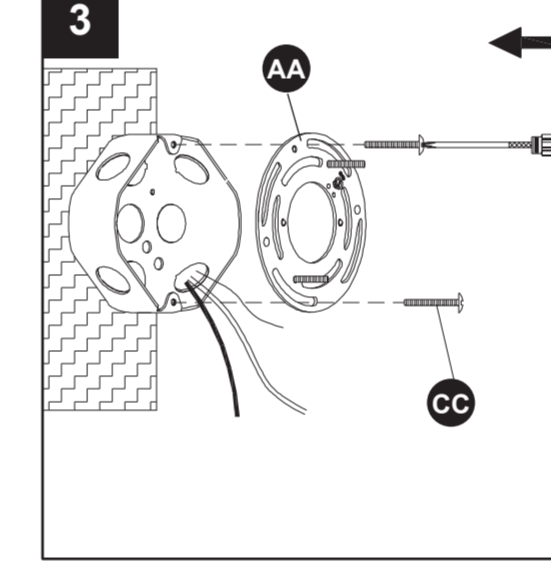

4. Dénudez l'extrémité des fils du luminaire sur 19,05 mm. Enroulez les extrémités dénudées à l'aide de pinces (non incluses) en jumelant le fil noir (chargé) au fil noir et le fil blanc (neutre) au fil blanc. Coupez les extrémités. Enroulez le fil de mise à la terre de la boîte de sortie autour de la vis verte de la plaque de montage (AA), puis raccordez le fil de mise à la terre de la boîte de sortie au fil de mise à la terre du luminaire.

Conseil pratique : Si la boîte de sortie n'est pas munie d'un fil de mise à la terre, vous pouvez fixer le fil de mise à la terre du luminaire directement à la vis verte de la plaque de montage (AA).

Fixez les capuchons de connexion (DD) aux extrémités. Attachez les capuchons de connexion (DD) et les fils ensemble à l'aide de ruban isolant (non inclus).

Quincaillerie utilisée

- DD Capuchon de connexion x 3

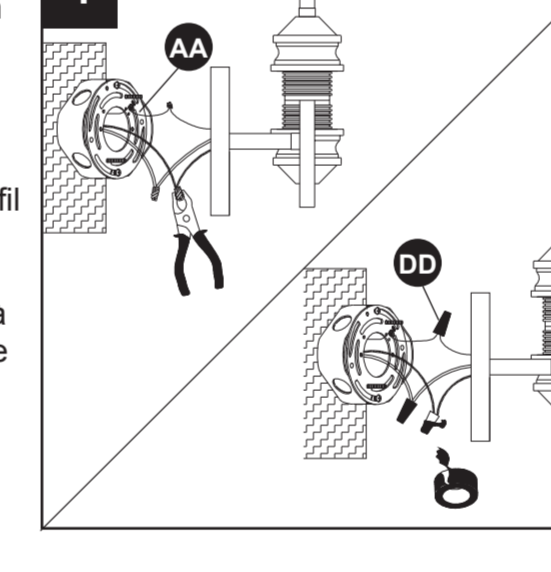

INSTRUCTIONS POUR L'ASSEMBLAGE

5. Placez le corps du luminaire (A) sur les vis de montage préassemblées à la plaque de montage (AA). Note: Le corps du luminaire (A) peut être installé avec les douilles vers le haut ou vers le bas. Fixez le corps du luminaire (A) à l'aide des écrous à chapeau (BB) retirés précédemment.

Quincaillerie utilisée

- BB Écrou à chapeau x 2

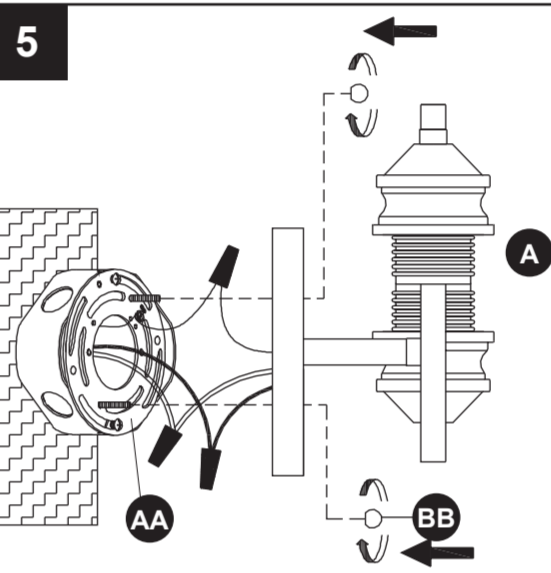

6. Dévissez les bagues de douille (C) des douilles du corps du luminaire (A). Fixez les abat-jour (B) aux douilles, puis serrez le tout à l'aide des bagues de douille (C). Serrez les bagues de douille (C) à l'aide de la fixation de la bague de douille (EE).

Quincaillerie utilisée

- EE Fixation de la bague de douille x 1

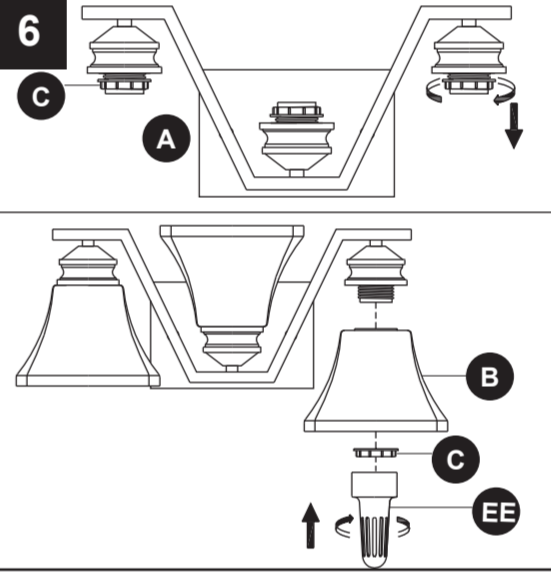

7. Vissez les ampoules (non incluses). Utilisez des ampoules à cuot standard d'un maximum de 60 watts ou des ampoules fluorescentes à cuot standard d'un maximum de 13 watts.

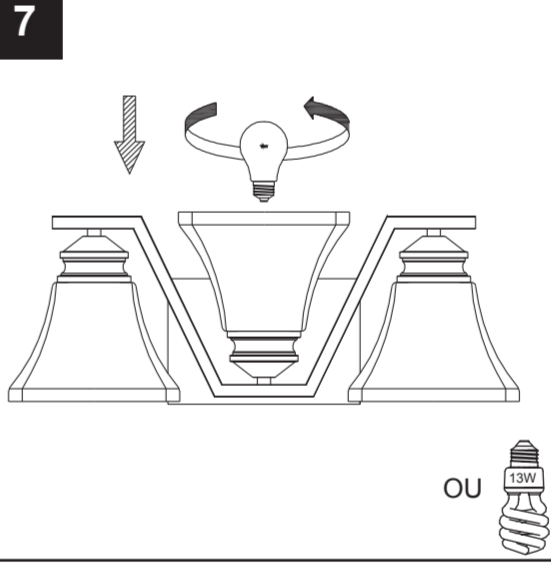

ENTRETIEN

- Coupez l'alimentation électrique principale avant de nettoyer le luminaire à l'aide d'un linge doux ou d'un nettoyant pour vitres. N'utilisez pas de nettoyants abrasifs.

DÉPANNAGE

PROBLÈME	CAUSE POSSIBLE	MESURE CORRECTIVE
Une ampoule ne s'allume pas.	1. L'ampoule est grillée. 2. Le luminaire est hors tension. 3. Les fils électriques sont mal branchés. 4. L'interrupteur est défectueux.	1. Remplacez l'ampoule. 2. Vérifiez l'alimentation électrique. 3. Vérifiez le câblage. 4. Testez ou remplacez l'interrupteur.
Un fusible saute ou un disjoncteur se déclenche lorsque le luminaire est mis sous tension.	Des fils sont croisés ou il n'y a pas de mise à la terre.	Vérifiez les branchements.

GARANTIE

Le fabricant garantit tous ses luminaires contre les défauts de matériaux ou de fabrication pour une période de un (1) an à compter de la date d'achat. Si, durant cette période, l'article présente des défauts de matériaux ou de fabrication, retournez-le au détaillant dans sa boîte d'origine, accompagné du reçu. Le fabricant choisira de réparer ou de remplacer le produit, ou de rembourser l'équivalent du prix d'achat. Cette garantie ne s'applique pas aux défauts causés par un usage inapproprié, des dommages accidentels, une manipulation ou une installation inadéquate, et elle exclut expressément toute responsabilité pour des dommages directs, accidentels ou consécutifs. Certains États ou certaines provinces ne permettent pas l'exclusion ou la limitation d'une garantie implicite, de sorte que les limitations et exclusions mentionnées ci-dessus peuvent ne pas s'appliquer à vous. Cette garantie vous confère des droits précis. Il est possible que vous disposiez également d'autres droits, qui varient d'un État ou d'une province à l'autre.

LISTE DES PIÈCES DE RECHANGE

Pour obtenir des pièces de rechange, communiquez avec notre service à la clientèle au 1 866 439-9800, entre 8 h et 18 h (HNE), du lundi au jeudi, ou entre 8 h et 17 h (HNE) le vendredi.

PIÈCE	DESCRIPTION	NO DE PIÈCE
B	Abajour en verre	0589537-B
C	Bague de douille	0589537-C
AA	Plaque de montage	0589537-AA
BB	Écrou à chapeau	0589537-BB
CC	Vis pour boîte de sortie	0589537-CC
DD	Capuchon de connexion	0589537-DD
EE	Fixation de la bague de douille	0589537-EE

Imprimé en Chine

welcoming • sophisticated • inspiring

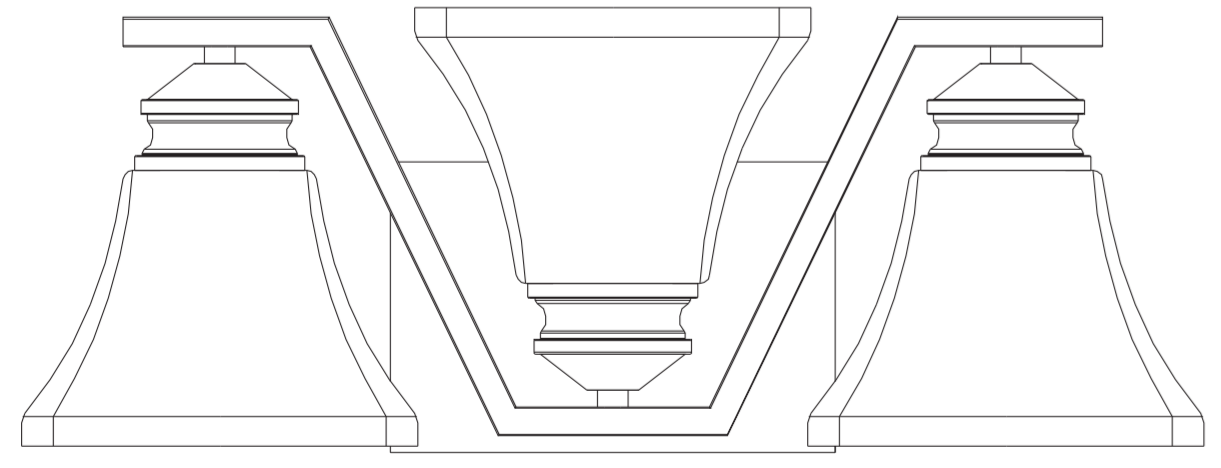

ARTÍCULO #0589537
MODELO #XRM8403A

ADJUNTE SU RECIBO AQUÍ
Número de serie _____ Fecha de compra _____

¿Preguntas, problemas, piezas faltantes? Antes de volver a la tienda, llame a nuestro departamento de Servicio al Cliente al 1 866 439-9800 de lunes a jueves de 8 a.m. a 6 p.m., y los viernes de 8 a.m. a 5 p.m., hora estándar del Este.

EB15119

CONTENIDO DEL PAQUETE

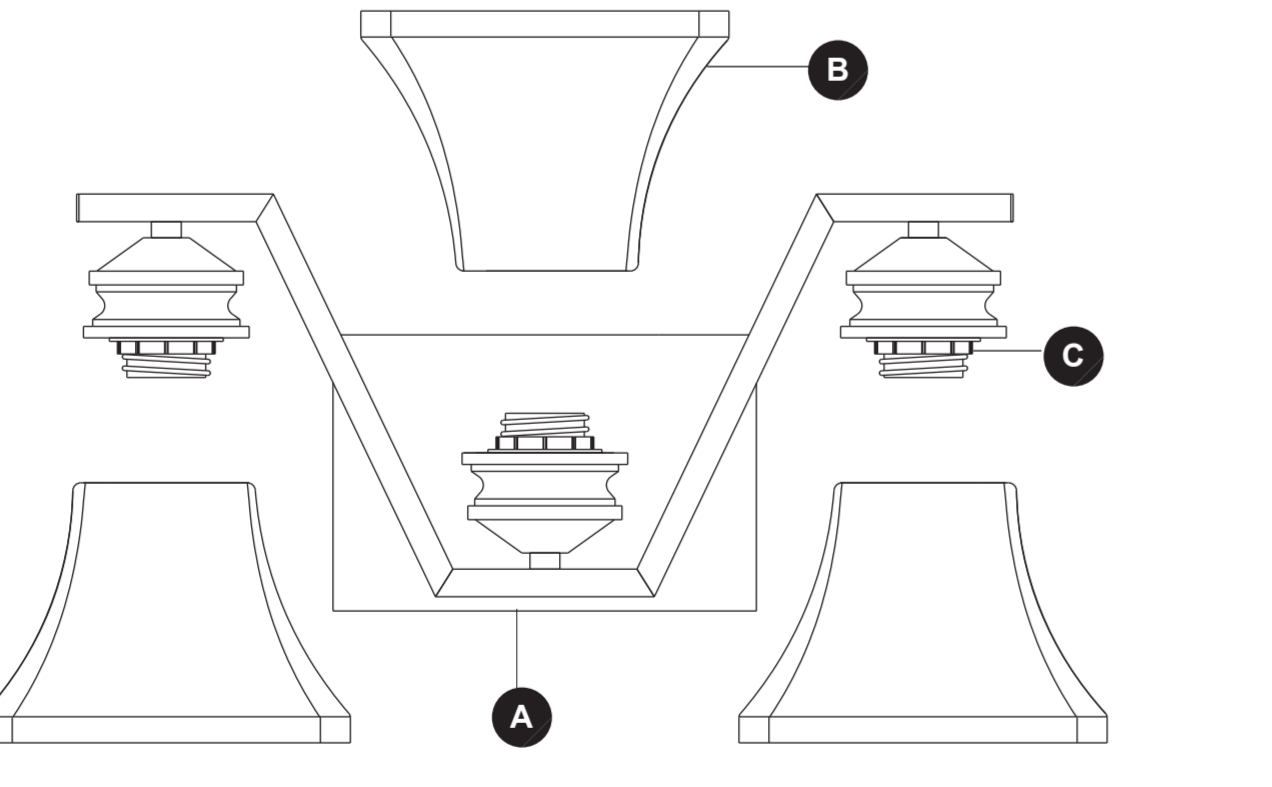

PIEZA	DESCRIPCIÓN	CANTIDAD
A	Cuerpo de la lámpara	1
B	Pantalla de vidrio	3
C	Anillo del portálampara (preassemblado en el cuerpo de la lámpara (A))	3

HARDWARE CONTENTS (shown actual size)

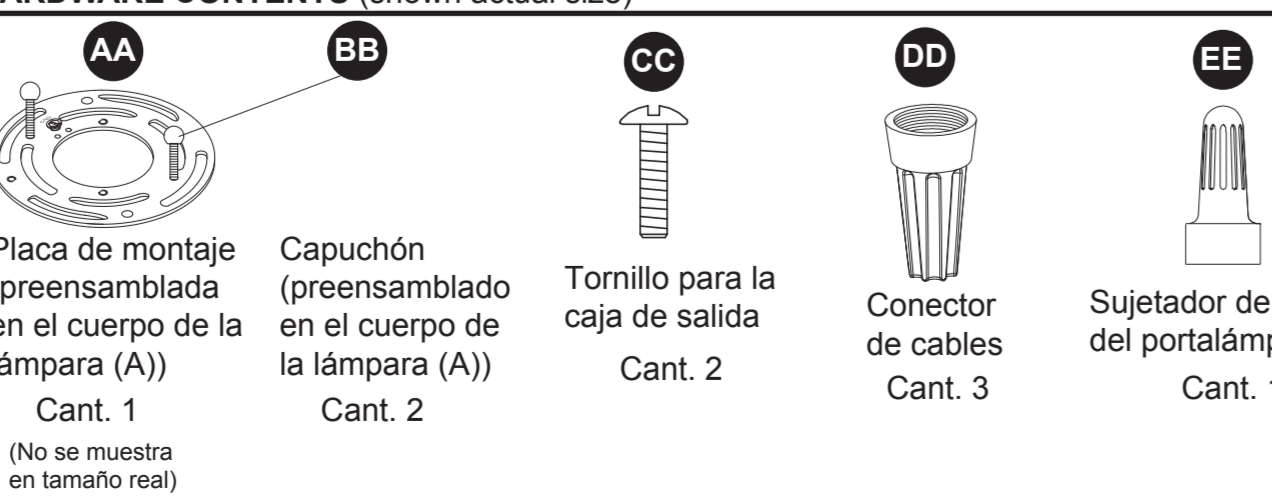

PART	DESCRIPTION	QUANTITY
AA	Placa de montaje (preassemblada en el cuerpo de la lámpara (A))	Cant. 1
BB	Capuchón (preassemblado en el cuerpo de la lámpara (A))	Cant. 2
CC	Tornillo para la caja de salida	Cant. 2
DD	Conector de cables	Cant. 3
EE	Sujetador del anillo del portálampara	Cant. 1

INFORMACIÓN DE SEGURIDAD

Lea y comprenda completamente este manual antes de intentar ensamblar, usar o instalar el producto.

ADVERTENCIA

- Algunas piezas de metal de la lámpara pueden tener bordes filosos. Para evitar cortes y rasguños, utilice guantes cuando manipule las piezas.
- Ubique las piezas pequeñas y destruya el material de empaque, ya que pueden ser peligrosos para los niños.
- Cuando realice la instalación, utilice una linterna u otra fuente de iluminación alternativa para iluminar el área de trabajo.
- Podría necesitar ayuda para sostener la lámpara durante la instalación.

PRECAUCIÓN

- Conecte la lámpara a conductores de suministro calificados para al menos 75 °C.
- No use esta lámpara en circuitos reguladores cuando use bombillas CFL.
- Funciona con circuitos reguladores cuando se usan bombillas incandescentes de un máximo de 60 vatios.

PREPARACIÓN

Antes de comenzar a instalar el producto, asegúrese de tener todas las piezas. Compare las piezas con la lista del contenido del paquete y la lista de aditamentos. No intente ensamblar, instalar ni usar el producto si falta alguna pieza o si estas están dañadas.

Tiempo estimado de ensamblaje: 15-20 minutos

Herramientas necesarias para el ensamblaje (no se incluyen): Destornillador de cabeza plana, destornillador Phillips, pinzas, pinzas cortacables, cinta aislante, gatas de seguridad, escalera.

Herramientas útiles (no se incluyen): Pinzas pelacables, nivel.

INSTRUCCIONES DE ENSAMBLAJE

1. Desconecte la alimentación en la caja del interruptor de circuito o en la caja de fusibles. Retire la lámpara antigua. Desconecte el cableado.

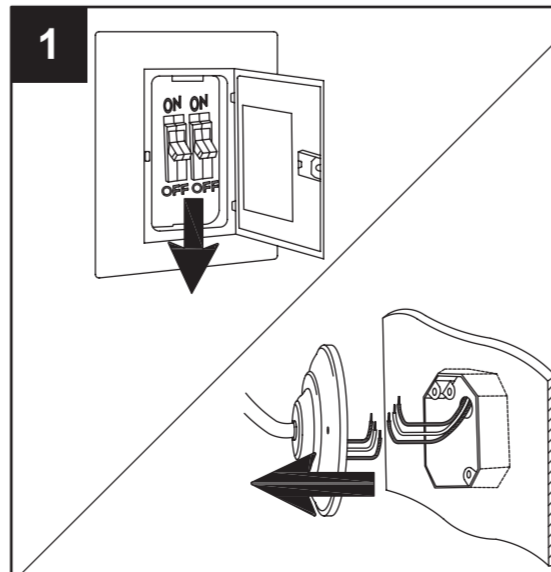

INSTRUCCIONES DE ENSAMBLAJE

2. Retire los capuchones preensamblados (BB) de los tornillos de montaje preensamblados en la placa de montaje (AA). Apéndice para su uso posterior. Separe la placa de montaje (AA) de la placa para pared del cuerpo de la lámpara (A).

Aditamentos utilizados

- AA Placa de montaje x 1
- BB Capuchón x 2

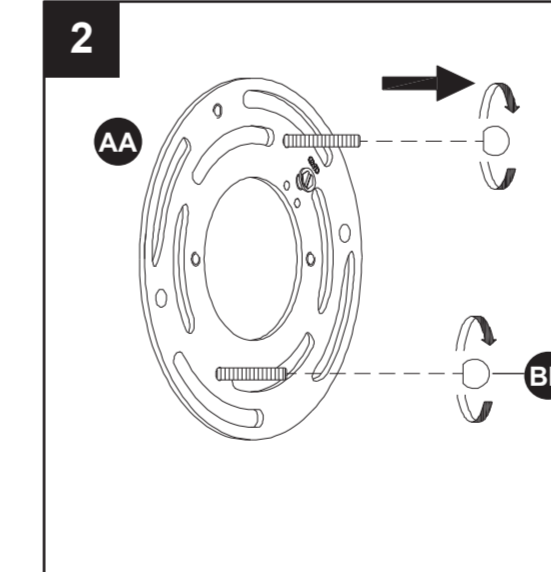

3. Coloque la placa de montaje (AA) en la caja de salida (no se incluye) usando tornillos para caja de salida (CC). Instale las pantallas de vidrio (B) en los portálamparas, luego asegure con los anillos de portálampara (C). Apriete los anillos del portálampara (C) con el sujetador del anillo del portálampara (EE). PRECAUCIÓN: No apriete demasiado ya que el vidrio se puede romper.

Aditamentos utilizados

- CC Tornillo para la caja de salida x 2
- EE Sujetador del anillo del portálampara x 1

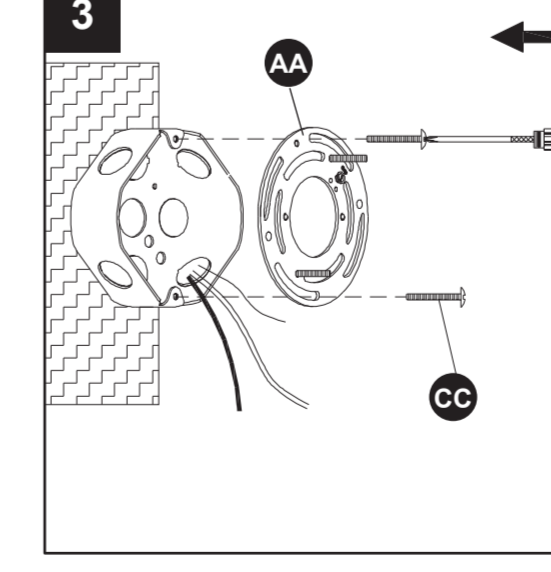

4. Pèle 19,05 mm del aislamiento de los extremos de los cables de la lámpara. Enrosque los extremos pelados con pinzas (no se incluyen) y junte negro con negro (energía) y blanco con blanco (neutros). Recorte los extremos. Envuelva el conductor de puesta a tierra de la caja de salida alrededor del tornillo verde de la placa de montaje (AA) y, luego, conecte el conductor de puesta a tierra de la caja de salida al conductor de puesta a tierra de la lámpara.

Consejo útil: Si la caja de salida no cuenta con un conductor de puesta a tierra, puede conectar el conductor de puesta a tierra de la lámpara directamente con el tornillo verde de la placa de montaje (AA). Una los conectores de cables (DD) a los extremos. Enciente los conectores de cables (DD) y los conductores con cinta aislante (no se incluye).

Aditamentos utilizados

- DD Conector de cables x 3

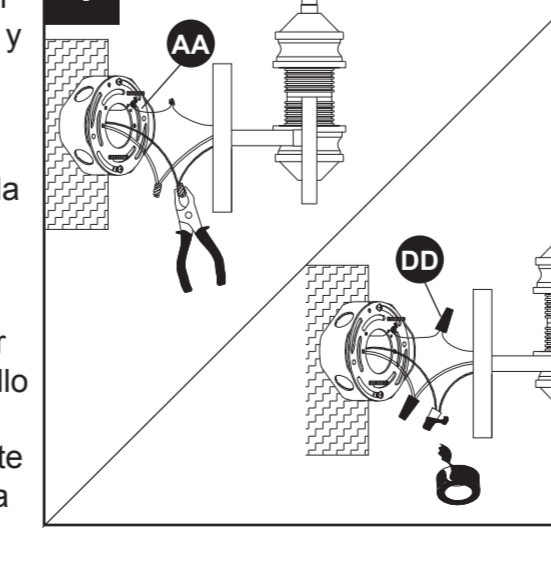

INSTRUCCIONES DE ENSAMBLAJE

5. Coloque el cuerpo de la lámpara (A) en los tornillos de montaje preensamblados en la placa de montaje (AA). Note: El cuerpo de la lámpara (A) puede instalarse con los portálamparas orientados hacia arriba o hacia abajo. Fije el cuerpo de la lámpara (A) con los capuchones retirados anteriormente (BB).

Aditamentos utilizados

- BB Capuchón x 2

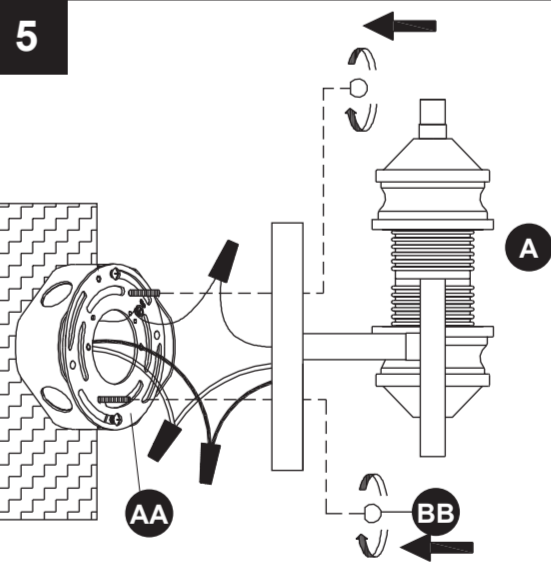

6. Desenrosque los anillos de portálampara (C) de los portálamparas en el cuerpo de la lámpara (A). Instale las pantallas de vidrio (B) en los portálamparas, luego asegure con los anillos de portálampara (C). Apriete los anillos del portálampara (C) con el sujetador del anillo del portálampara (EE). PRECAUCIÓN: No apriete demasiado ya que el vidrio se puede romper.

Aditamentos utilizados

- EE Sujetador del anillo del portálampara x 1

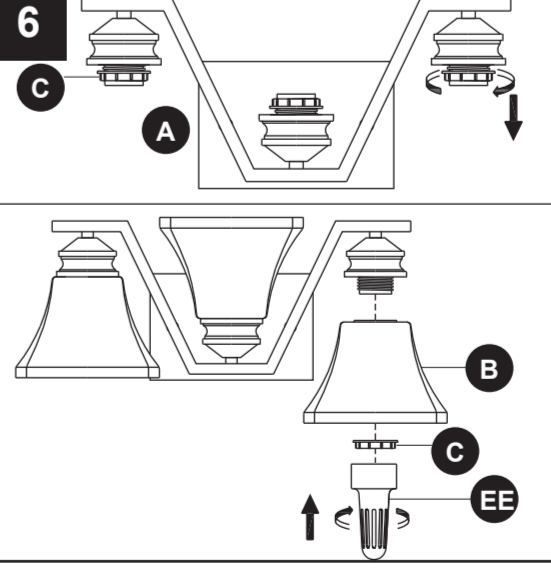

7. Instale las bombillas (no se incluyen). Use bombillas incandescentes de base media de 60 vatios como máximo o bombillas CFL de base estándar de 13 vatios como máximo.

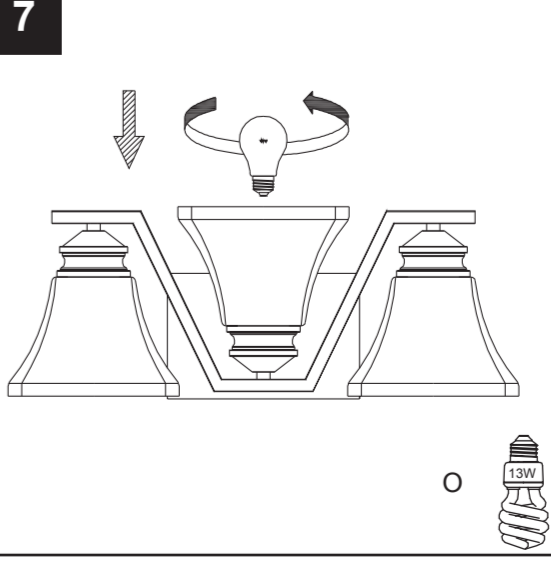

CUIDADO Y MANTENIMIENTO

Corte el suministro de electricidad principal antes de limpiar la lámpara con un paño húmedo o un limpiador de ventanas. No use limpiadores abrasivos.

SOLUCIÓN DE PROBLEMAS

PROBLEMA	CAUSA POSIBLE	ACCIÓN CORRECTIVA
La bombilla no enciende.	1. La bombilla está quemada. 2. No hay alimentación. 3. La conexión de los cables es incorrecta. 4. El interruptor está defectuoso.	1. Reemplace la bombilla. 2. Compruebe si hay suministro de electricidad. 3. Revise el cableado. 4. Pruebe o reemplace el interruptor.
Cuando se enciende la luz, el fusible se quema o el interruptor de circuito se dispara.	Hay cables cruzados o el conductor de alimentación no tiene puesta a tierra.	Revise las conexiones del cableado.

GARANTÍA

El fabricante garantiza que todas las lámparas están libres de defectos en los materiales y la mano de obra por un (1) año a contar de la fecha de compra. Si dentro de este período se determina que el producto está defectuoso en material o mano de obra, debe devolverlo al lugar donde lo adquirió, con una copia del recibo de venta original como prueba de compra en la caja original. El fabricante, a su elección, reparará, reemplazará o reembolsará el monto original de la compra al comprador. Esta garantía no cubre lámparas dañadas debido al mal uso, daño accidental, manipulación y/o instalación inadecuadas y excluye específicamente toda responsabilidad por daños directos, accidentales o resultantes. Debido a que algunos estados no permiten exclusiones o limitaciones en una garantía implícita, las exclusiones y las limitaciones anteriores pueden no aplicarse en su caso. Esta garantía le otorga derechos legales específicos. Usted podría tener otros derechos que varían según el estado.

LISTA DE PIEZAS DE REPUESTO

Para obtener piezas de repuesto, llame a nuestro Departamento de Servicio al Cliente al 1-866-439-9800 de lunes a jueves de 8 a.m. a 6 p.m., y los viernes de 8 a.m. a 5 p.m., hora estándar del Este.

PIEZA	DESCRIPCIÓN	PIEZAS
B	Pantalla de vidrio	0589537-B
C	Anillo del portálampara	0589537-C
AA	Placa de montaje	0589537-AA
BB	Capuchón	0589537-BB
CC	Tornillo para la caja de salida	0589537-CC
DD	Conector de cables	0589537-DD
EE	Sujetador del anillo del portálampara	0589537-EE

Impreso en China