

**WESTWOOD
COLLECTIONS®**

ITEM #0320616

9-LIGHT CHANDELIER

MODEL #34423

Français p. 9

Español p. 17

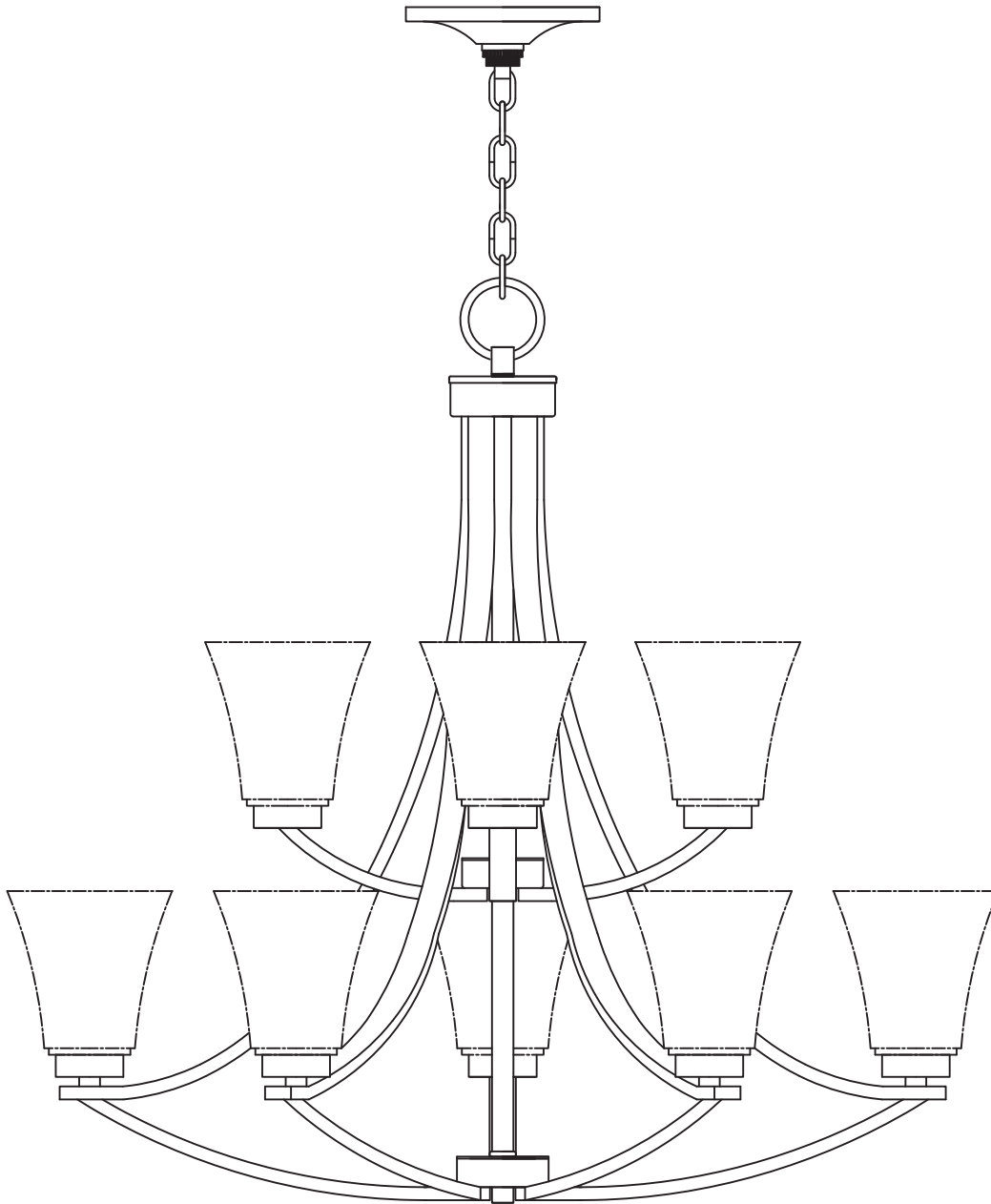

Intertek

ATTACH YOUR RECEIPT HERE

Serial Number _____ Purchase Date _____



Questions, problems, missing parts? Before returning to your retailer, call our customer service department at **1-800-554-6504**, 8 a.m. - 4 p.m., EST, Monday - Friday.

PACKAGE CONTENTS

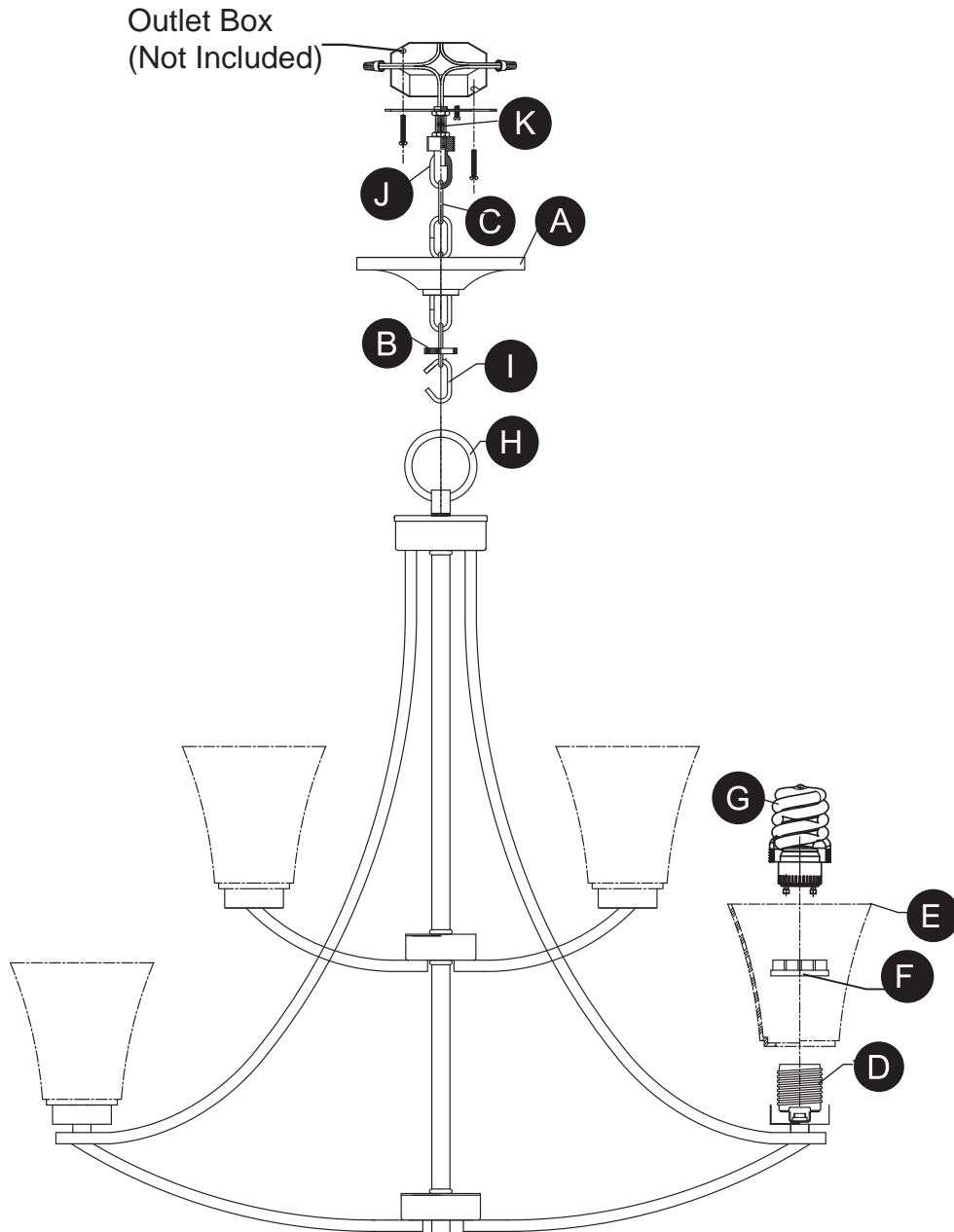

PART	DESCRIPTION	QUANTITY
A	Canopy	1
B	Screw Collar Ring	1
C	Chain	1
D	Threaded Socket	9
E	Shade	9
F	Threaded Socket Ring	9
G	CFL Bulb	9
H	Fixture Loop	1
I	Open Chain Link	1
J	Screw Collar Loop	1
K	2 in. Threaded Nipple	1

HARDWARE CONTENTS (shown actual size)

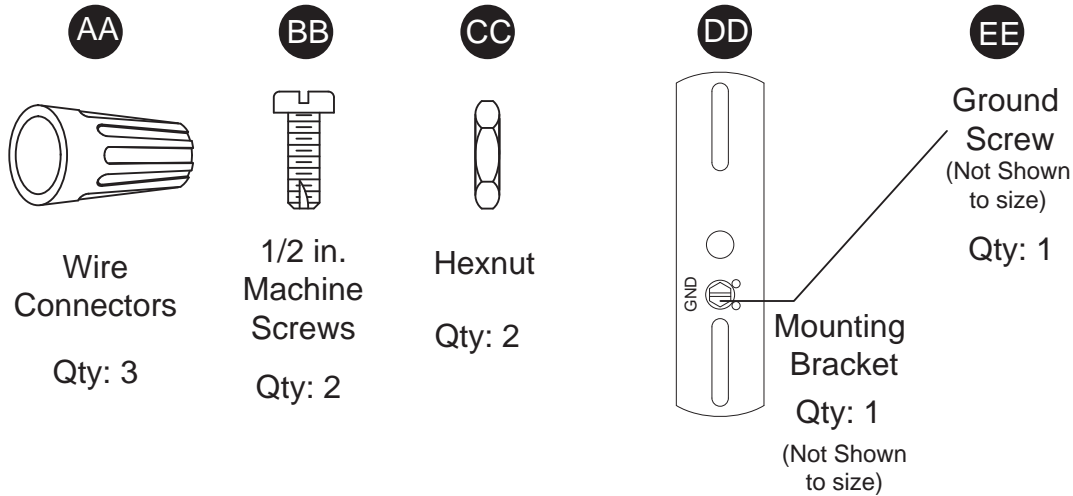

SAFETY INFORMATION

Please read and understand this entire manual before attempting to assemble, operate or install the product.

WARNING:

- **IMPORTANT:** NEVER attempt any work without shutting off the electricity.
- Go to the main fuse box, or circuit breaker, in your home. Place the main power switch in the "OFF" position.
- Unscrew the fuse(s), or switch "OFF" the circuit breaker switch(es), that control the power to the fixture or room that you are working on.
- Place the wall switch in the "OFF" position. If the fixture to be replaced has a switch or pull chain, place it in the "OFF" position.
- Do not use bulbs with wattage greater than specified on this fixture.
- **WARNING:** California Prop 65: This lighting fixture contains chemicals known to the state of California to cause cancer, birth defects, and/or other reproductive harm. Wash hands after use.

CAUTION:

- Read and understand all instructions and illustrations completely before proceeding with assembly and installation of this fixture.
- If you have any doubts about how to install this lighting fixture, or if the fixture fails to operate completely, please contact a qualified licensed electrical contractor.
- All parts must be used as indicated in these instructions. Do not substitute any parts, leave parts out, or use any parts that are worn out or broken. Failure to obey this instruction could invalidate the ETL listing and / or C.S.A. certification of this fixture.

PREPARATION

Before beginning assembly of product, make sure all parts are present. Compare parts with package contents list and diagram. If any part is missing or damaged, do not attempt to assemble the product. Contact customer service for replacement parts.

Estimated assembly time: 30 minutes to 1 hour.

Tools Required for Assembly: Phillips screwdriver, flathead screwdriver, wire strippers, electrical tape (not included).

ASSEMBLY INSTRUCTIONS

1. Screw fixture loop (H) into fixture body.
(See Fig. 1.)

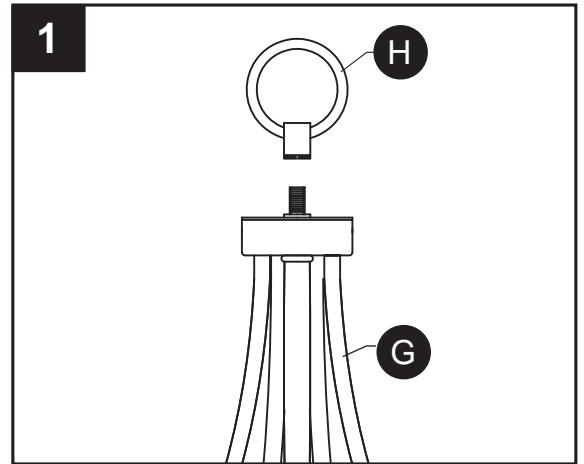

2. Pass shade (E) over threaded socket (D) and secure with threaded socket ring (F).
(See Fig. 2.)

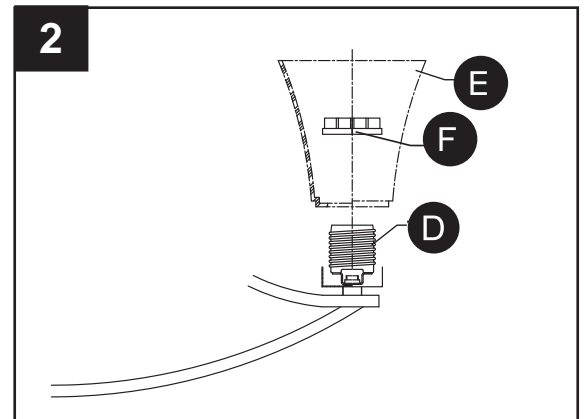

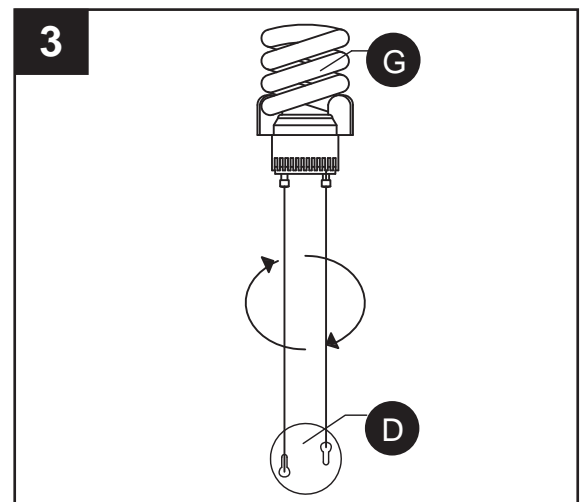

3. Twist lock CFL bulbs (G) into threaded socket (D). (See Fig. 3.)



4. Connect mounting bracket (DD), with 1/2 in. machine screws (BB) to the outlet box. Orient mounting bracket (DD) to that the raised center portion protrudes into the outlet box. Screw 2 in. threaded nipple (K) into screw collar loop (J) a minimum of 1/4 in. Lock in place with hexnut (CC). Screw second hexnut (CC) to the center of 2 in. threaded nipple (K) and screw into mounting bracket (DD). (See Fig. 4.)

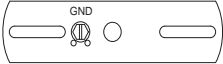

Hardware Used

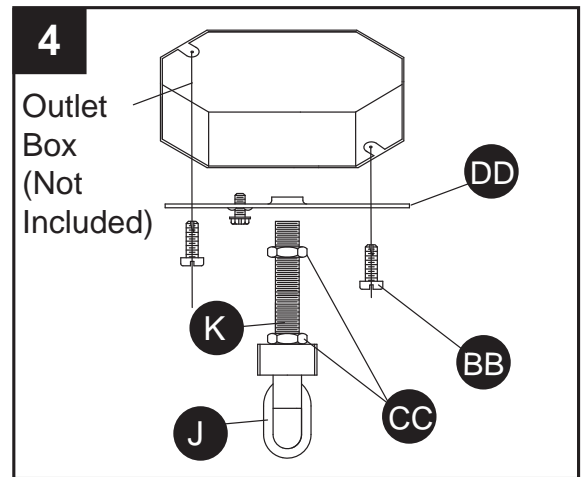
BB	1/2 in. Machine Screws		x 2
CC	Hexnut		x 2
DD	Mounting Bracket		x 1



5. Pass canopy (A) over the screw collar loop (J). Turn the screw collar loop (J) in or out of the mounting bracket (DD) until 1/2 of the screw collar loop (J) exterior threads are exposed. After a desired position is found, lock 2 in. threaded nipple (K) in place by tightening the second hexnut (CC) up against the mounting bracket (DD). Attach screw collar ring (B) to screw collar loop (J). (See Fig. 5.)

Hardware Used

CC	Hexnut		x 2
DD	Mounting Bracket		x 1

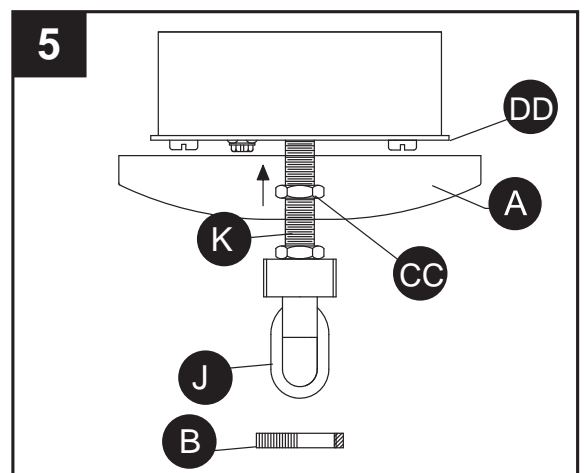

ASSEMBLY INSTRUCTIONS

- Attach end of chain (I) to screw collar loop (J) with one of the supplied open chain links. Weave the fixture electrical and ground wires through every other chain link and pass through threaded nipple (K) into outlet box. Lower the screw collar ring (B) and canopy (A) over the chain (I). (See Fig. 6.)

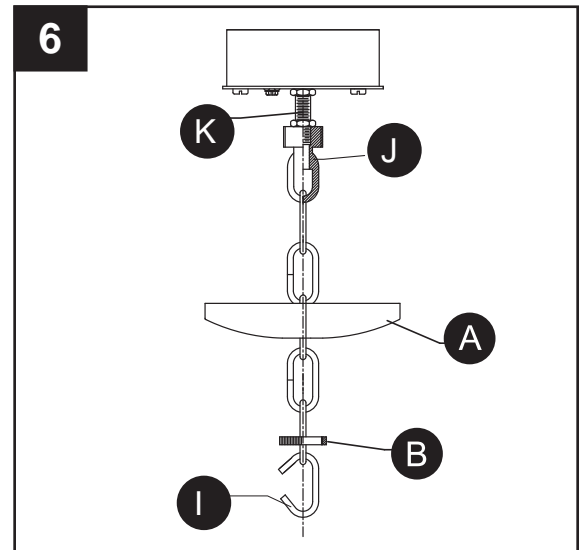

- Using chain pliers, attach open end of chain (I) to fixture loop (H). (See Fig. 7.)

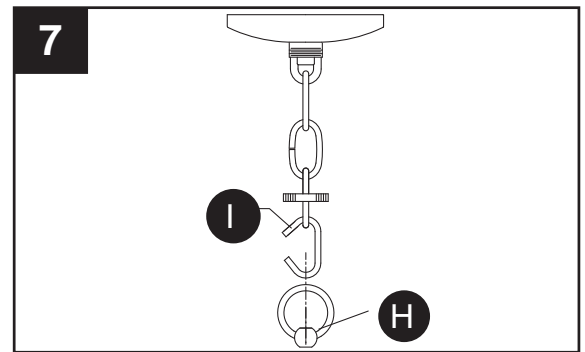

- Ground wire connection guide (See Fig. 8.):

- For installation in the United States:
Wrap ground wire from outlet box around ground screw (EE) on mounting bracket (DD), no less than 2 in. from wire end. Tighten ground screw (EE). If fixture is supplied with a ground wire, connect to outlet ground wire with a wire connector (AA).
- For installation in Canada:
If fixture is supplied with ground wire, wrap ground wire around ground screw (EE) on mounting bracket (DD). Tighten ground screw (EE).

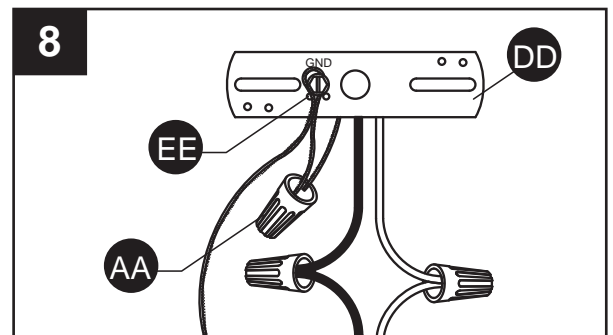

Hardware Used

- AA Wire Connector  x 1

ASSEMBLY INSTRUCTIONS

9. Supply wire connection guide: Make wire connections, securing with wire connectors (AA), following the reference chart listed below.

CONNECT, HOT, BLACK OR RED OUTLET SUPPLY WIRE TO:	CONNECT, NEUTRAL, WHITE OUTLET SUPPLY WIRE TO:
Black	White
* Parallel Cord (round & smooth)	* Parallel Cord (square & ridged)
Clear, Brown, Gold or Black without Tracer (colored stripes)	Clear, Brown, Gold or Black with Tracer (colored stripes)
Insulated Wire (not green) with copper metal conductor	Insulated Wire (not green) with Silver metal conductor

***NOTE:**

When parallel wire (SPT I & SPT II) is used. The neutral wire is square shaped and ridged and the hot wire will be round in shape and smooth. (See Fig. 9.)

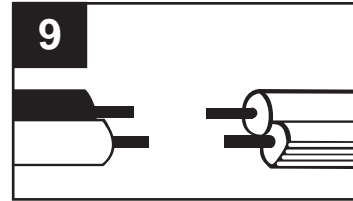

Hardware Used

AA Wire Connectors  x 2

CARE AND MAINTENANCE

- Always be certain that electric current is turned off before cleaning this item.
- Use a soft, moist cloth with mild non-abrasive soap to clean fixture. Never use glass cleaner on fixture, as it will damage the metal finish.
- All glass shades may be washed in a towel-lined sink with warm water and mild soap. Do not wash shades in an automatic dishwasher.

TROUBLESHOOTING

PROBLEM	POSSIBLE CAUSE	CORRECTIVE ACTION
Fixture does not light.	1. Fixture may be wired incorrectly. 2. Worn or broken bulb.	1. Check wiring. 2. Replace bulb.

WARRANTY

Distributor warrants products manufactured by it will be free from defects in material and workmanship for three (3) year following the date of shipment. This warranty does not cover bulbs or finish on outdoor product. If any of the warranted products are found by Distributor to be defective, such products will, at Distributor's option, be replaced or repaired at Distributor's cost. The parties hereto expressly agree that Buyer's sole and exclusive remedy against the Distributor shall be for the repair or replacement of defective products as provided herein, or, at the Distributor's sole option, Distributor may refund the purchase price of the products. THE FOREGOING WARRANTY IS IN LIEU OF ALL OTHER WARRANTIES, EXPRESS OR IMPLIED, INCLUDING THOSE OF MERCHANTABILITY, FITNESS FOR ANY PARTICULAR PURPOSE OR INFRINGEMENT. No affirmation of Distributor, by words or action, other than set forth in this paragraph shall constitute a warranty. Goods which may be sold by Distributor but which are not manufactured by Distributor are not warranted by Distributor, but are sold only with the warranties, if any, of the manufacturer thereof. This warranty does not cover labor or other costs or expenses to remove or install any defective, repaired or replaced product. Distributor's warranty does not apply to any products that have been subjected to misuse, mishandling, misapplication, neglect (including, but not limited to improper maintenance), accident, improper installation, modification (including, but not limited to use of unauthorized parts or attachments), or adjustment or repair.

REPLACEMENT PARTS LIST

For replacement parts, call our customer service department at 1-800-554-6504, 8 a.m. - 4 p.m., EST, Monday - Friday.

PART	DESCRIPTION	PART #
A	Canopy	CANOPY01-LLOBR
B	Screw Collar Ring	SCG-LLOBR
C	Chain	CHAIN-LLOBR
E	Shade	G34393
F	Threaded Socket Ring	LR040
G	CFL Bulb	31500
H	Fixture Loop	TLOOP05-LLOBR
J	Screw Collar Loop	SCL-LLOBR
K	2 in. Threaded Nipple	TN18200
BB	1/2 in. Machine Screws	SCR832X050
CC	Hexnut	NUT18
DD	Mounting Bracket	XBAR01

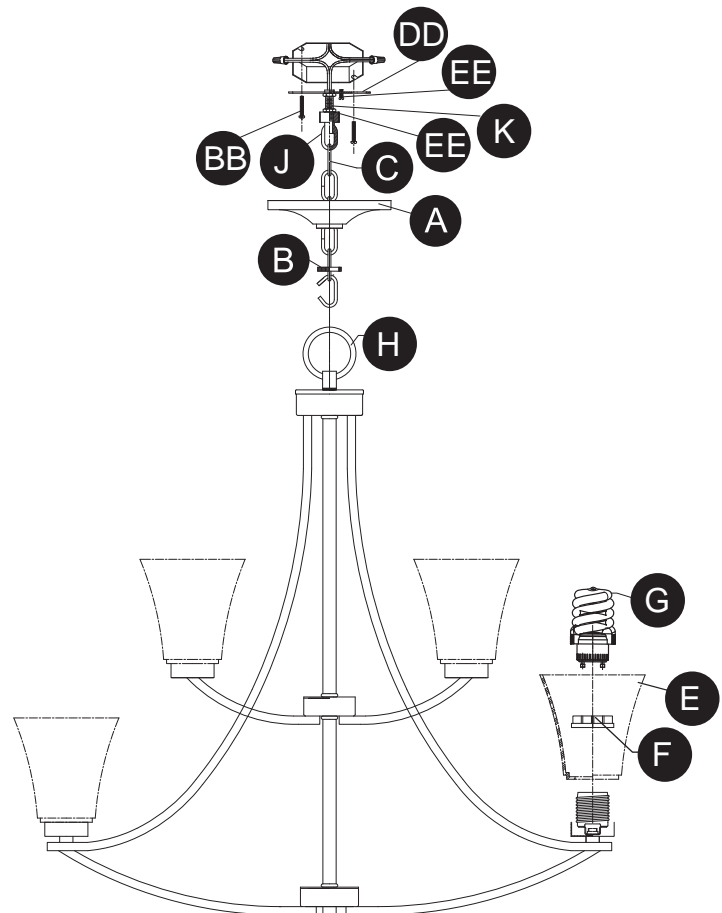

**WESTWOOD
COLLECTIONS®**

ARTICLE #0320616

LUSTRE À 9 LUMIÈRES

MODÈLE #34423

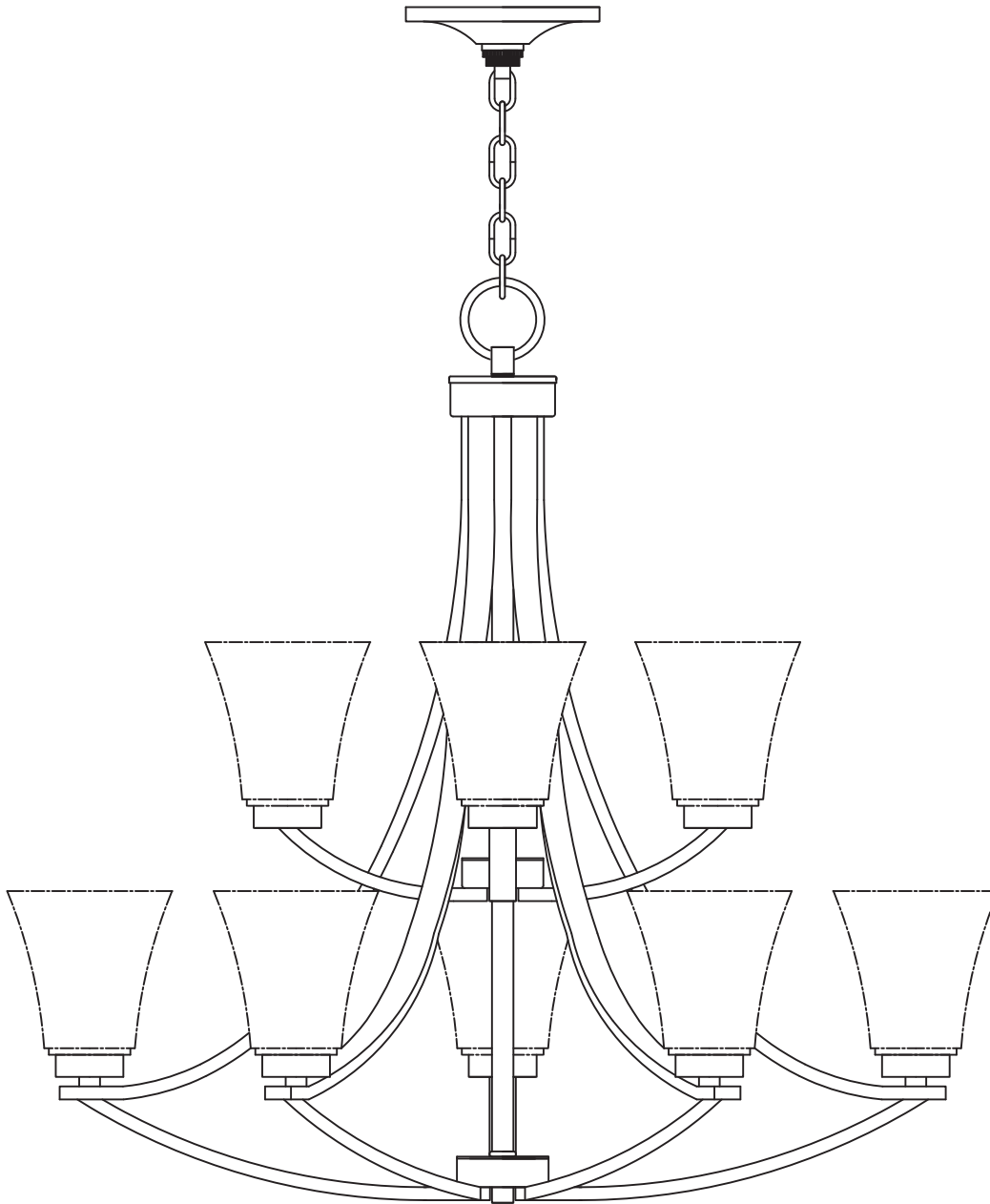

JOIGNEZ VOTRE REÇU ICI

Numéro de série _____ Date d'achat _____



Des questions, des problèmes, des pièces manquantes? Avant de retourner l'article au détaillant, appelez notre service à la clientèle au **1 800 554-6504**, entre 8 h et 16 h (HNE), du lundi au vendredi.

CONTENU DE L'EMBALLAGE

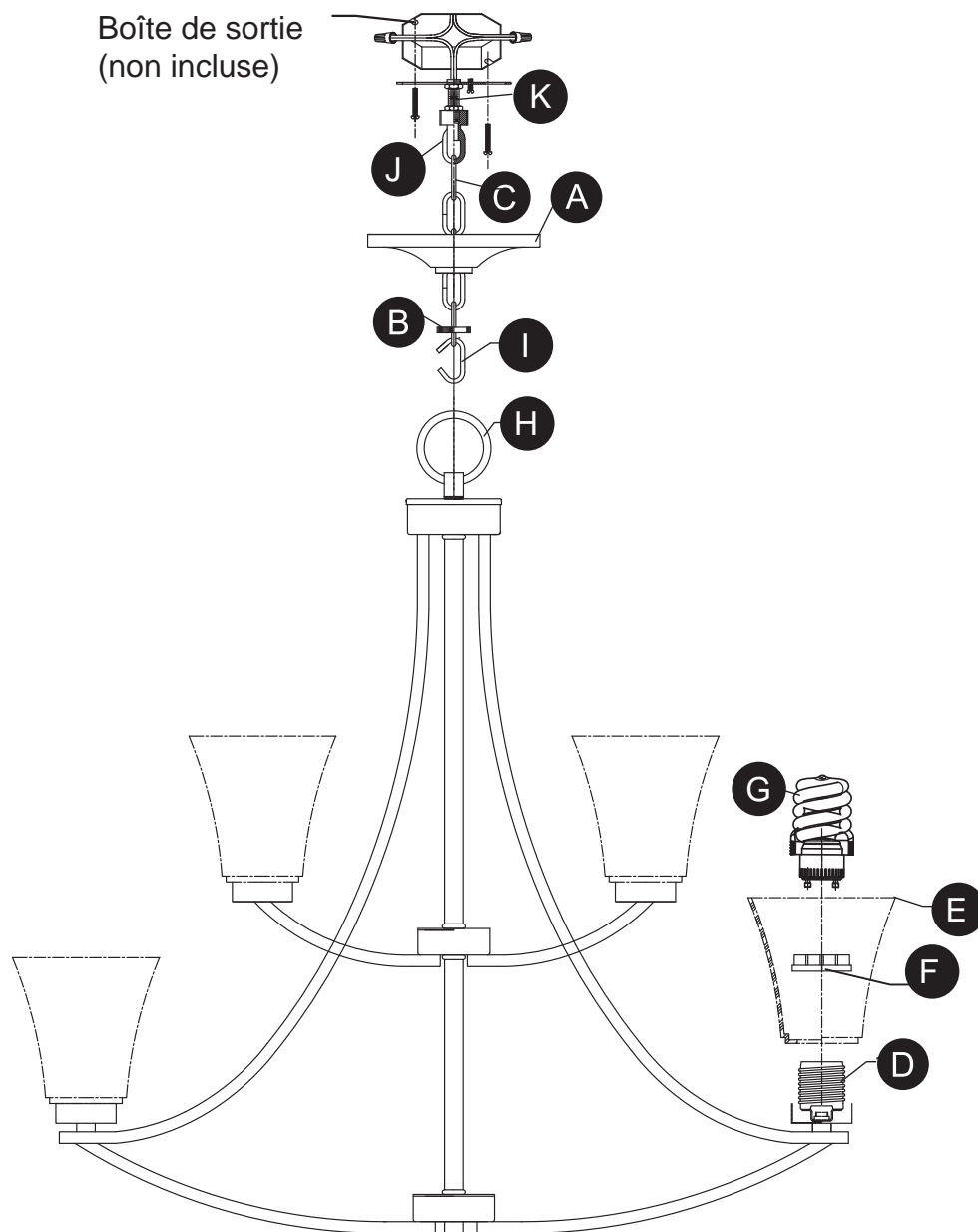

PIÈCE	DESCRIPTION	QUANTITÉ
A	Couvercle	1
B	Bague du collier à anneau	1
C	Chaîne	1
D	Douille filetée	9
E	Abat-jour	9
F	Bague de douille filetée	9
G	Ampoule fluocompacte	9
H	Anneau de suspension	1
I	Maillons ouvert	1
J	Collier à anneau de suspension	1
K	Tige filetée de 2 po	1

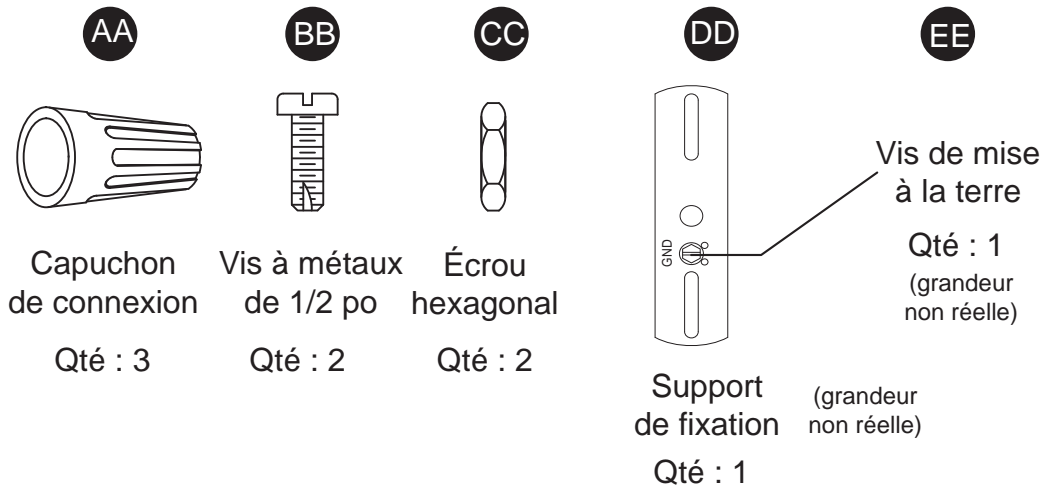

CONSIGNES DE SÉCURITÉ

Veillez vous assurer de lire et de comprendre l'intégralité du présent guide avant d'assembler, d'utiliser ou d'installer ce produit.

AVERTISSEMENT :

- **IMPORTANT :** Coupez l'électricité avant TOUTE manipulation.
- Accédez au panneau central de disjoncteurs ou de fusibles de votre demeure et placez l'interrupteur principal en position d'arrêt (« OFF »).
- Dévissez les fusibles ou placez en position d'arrêt (« OFF ») l'interrupteur des disjoncteurs qui alimentent le luminaire ou la pièce dans laquelle vous travaillez.
- Placez l'interrupteur mural en position d'arrêt (« OFF »). Si le luminaire à remplacer est doté d'un interrupteur à bouton ou à chaîne, placez-le en position d'arrêt (« OFF »).
- N'utilisez pas d'ampoules dont la puissance dépasse la puissance nominale indiquée sur ce luminaire.
- **AVERTISSEMENT EN VERTU DE LA PROPOSITION 65 DE LA CALIFORNIE :** Ce luminaire contient des produits chimiques reconnus par l'État de la Californie comme étant la cause de cancers, d'anomalies congénitales et d'autres problèmes liés aux fonctions reproductrices. Lavez-vous les mains après l'avoir manipulé.

MISE EN GARDE :

- Prenez soin de lire et de comprendre toutes les instructions avant de commencer l'assemblage et l'installation du luminaire.
- Si vous avez des doutes à propos de l'installation, ou si le luminaire ne fonctionne pas correctement, veuillez communiquer avec un électricien qualifié.
- Toutes les pièces doivent être utilisées tel qu'il est indiqué dans ces instructions. Ne remplacez pas les pièces, n'en laissez pas de côté et ne les utilisez pas si elles sont usées ou brisées. Le non-respect de ces instructions peut annuler l'homologation ETL ou CSA du luminaire.

PRÉPARATION

Avant de commencer l'assemblage du produit, assurez-vous d'avoir toutes les pièces. Comparez les pièces dans l'emballage avec la liste et le tableau. S'il y a des pièces manquantes ou endommagées, ne tentez pas d'assembler le produit. Communiquez avec le service à la clientèle pour obtenir des pièces de rechange.

Temps d'assemblage approximatif : de 30 à 60 minutes

Outils nécessaires pour l'assemblage (non compris) : tournevis cruciforme, tournevis à tête plate, pinces à dénuder et ruban isolant

INSTRUCTIONS POUR L'ASSEMBLAGE

1. Vissez l'anneau de suspension (H) au corps du luminaire. (Consultez la figure 1.)

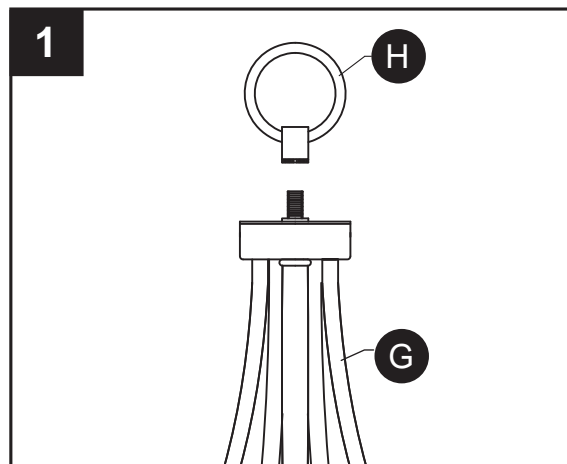

2. Placez l'abat-jour (E) sur la douille (D) et fixez-le solidement à l'aide de la bague de douille filetée (F). (Consultez la figure 2.)

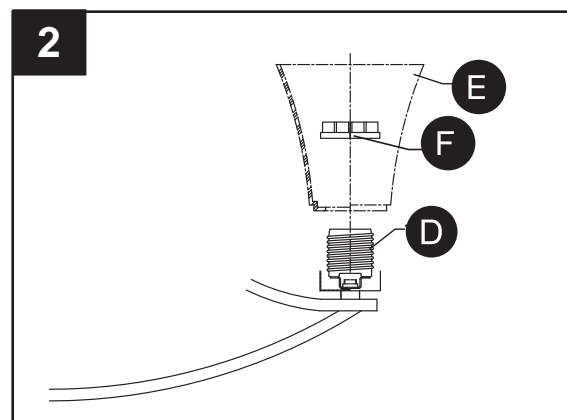

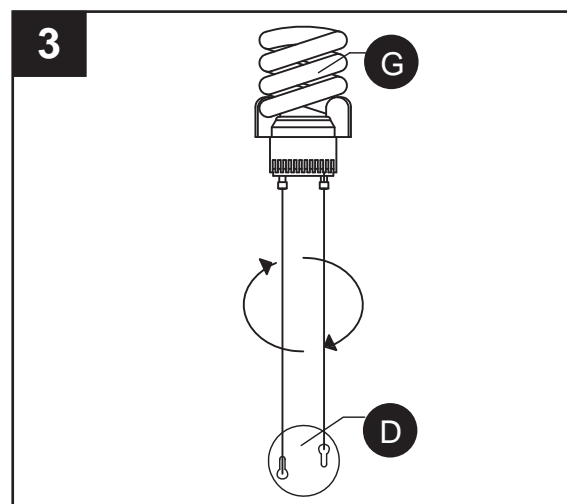

3. Fixez les ampoules fluocompactes (G) aux douilles filetées (D). (Consultez la figure 3.)



4. Fixez le support de fixation (DD) à la boîte de sortie à l'aide des vis à métaux de 1/2 po (BB). Placez le support de fixation (DD) de façon à ce que la partie centrale surélevée sorte du côté de la boîte de sortie. Vissez la tige filetée de 2 po (K) au collier à anneau de suspension (J) d'au moins 1/4 po et fixez-la en place à l'aide d'un écrou hexagonal (CC). Vissez le deuxième écrou hexagonal (CC) au centre de la tige filetée de 2 po (K) et vissez celle-ci au support de fixation (DD). (Consultez la figure 4.)

Quincaillerie utilisée

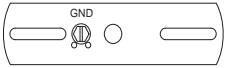
BB	Vis à métaux de 1/2 po		x 2
CC	Écrou hexagonal		x 2
DD	Support de fixation		x 1

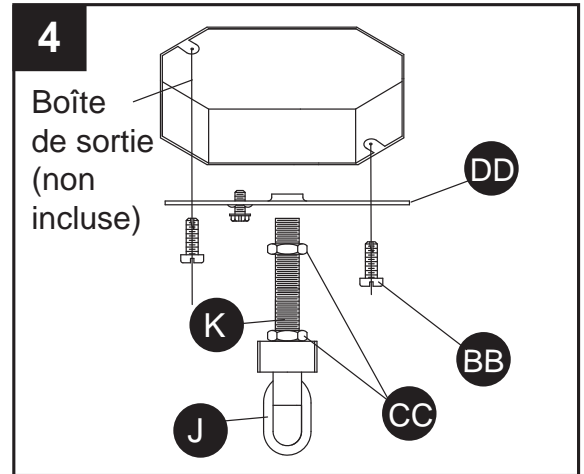

5. Placez le couvercle (A) sur le collier à anneau de suspension (J). Vissez le collier à anneau de suspension (J) au support de fixation (DD) ou dévissez-le jusqu'à ce que la moitié du filetage extérieur du collier à anneau de suspension (J) soit exposé. Après avoir trouvé la bonne position, fixez la tige filetée de 2 po (K) en place en serrant le deuxième écrou hexagonal (CC) contre le support de fixation (DD). Fixez la bague du collier à anneau (B) au collier à anneau de suspension (J). (Consultez la figure 5.)

Quincaillerie utilisée

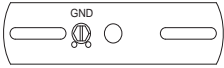
CC	Écrou hexagonal		x 2
DD	Support de fixation		x 1

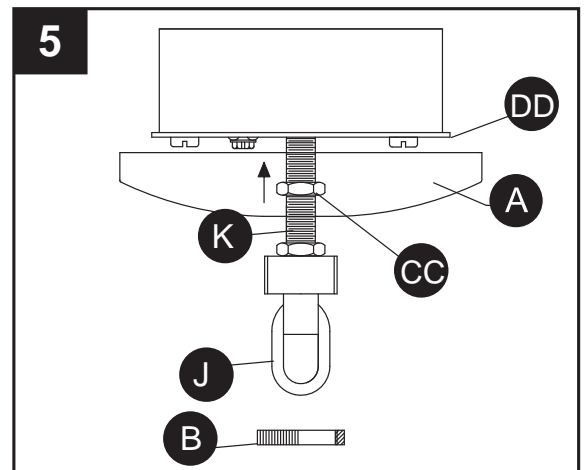

6. Attachez l'extrémité de la chaîne (I) au collier à anneau de suspension (J) en utilisant un des maillons ouverts. Faites passer les fils électriques et de mise à la terre du luminaire dans un maillon sur deux de la chaîne et à travers la tige filetée de 2 po (K), puis dans la boîte de sortie. Placez la bague du collier à anneau (J) et le couvercle (A) sur la chaîne (I). (Consultez la figure 6.)

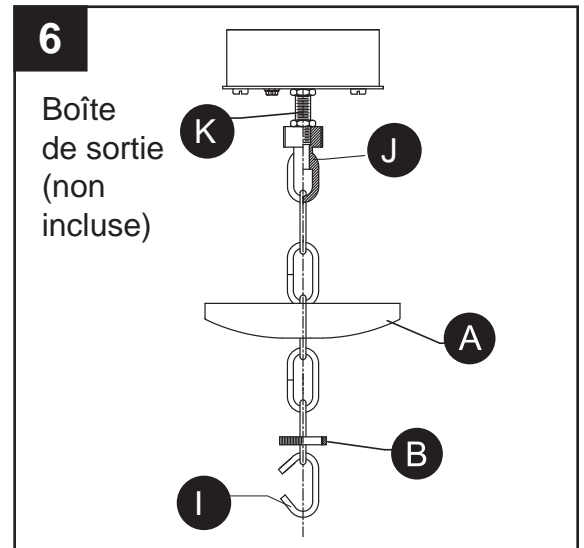

7. Utilisez une pince à chaîne pour fixer l'extrémité ouverte de la chaîne (I) à l'anneau de suspension (H). (Consultez la figure 7.)

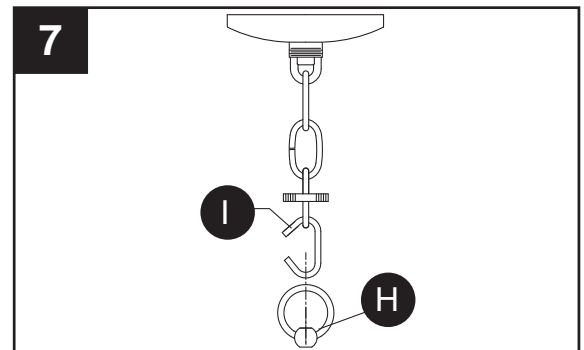

8. Guide de connexion des fils de mise à la terre (consultez la figure 8) :

- Installation aux États-Unis : Enroulez le fil de mise à la terre de la boîte de sortie autour de la vis de mise à la terre (EE) de la traverse (DD), à au moins 5 cm de l'extrémité du fil. Serrez la vis de mise à la terre (EE). Si le luminaire est muni d'un fil de mise à la terre, raccordez le fil de mise à la terre du luminaire au fil de mise à la terre de la boîte de sortie à l'aide d'un capuchon de connexion (AA).
- Installation au Canada : Si le luminaire est muni d'un fil de mise à la terre, enroulez-le autour de la vis de mise à la terre (EE) de la traverse (DD). Serrez la vis de mise à la terre (EE).

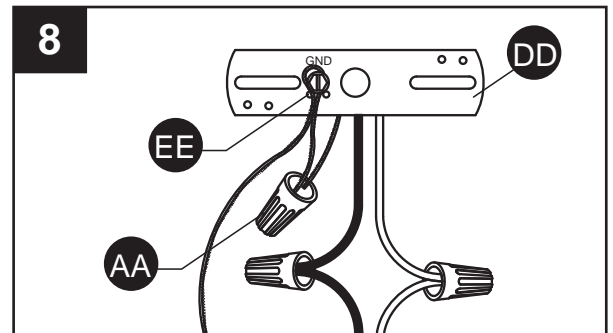

Quincaillerie utilisée

- AA Capuchon de connexion  x 1

INSTRUCTIONS POUR L'ASSEMBLAGE

9. Guide pour la connexion des fils du cordon d'alimentation : Effectuez le raccordement des fils à l'aide des capuchons de connexion (AA), en respectant le tableau de référence ci-dessous.

RACCORDEZ LE FIL D'ALIMENTATION ÉLECTRIQUE CHARGÉ DE COULEUR NOIR OU ROUGE DE LA BOÎTE DE SORTIE AU FIL SUIVANT :	RACCORDEZ LE FIL D'ALIMENTATION ÉLECTRIQUE NEUTRE DE COULEUR BLANCHE DE LA BOÎTE DE SORTIE AU FIL SUIVANT :
Noir	Blanc
* Cordon parallèle (rond et lisse)	* Cordon parallèle (carré et nervuré)
Clair, brun, doré ou noir sans repère (rayures colorées)	Clair, brun, doré ou noir avec repère (rayures colorées)
Fil isolé (pas vert) avec âme en cuivre métallique.	Fil isolé (pas vert) avec âme métallique argentée.

*REMARQUE :

Lorsqu'un fil parallèle (SPT I et SPT II) est utilisé, le fil neutre est carré et cannelé, tandis que le fil chargé est rond et lisse. (Consultez la figure 9.)

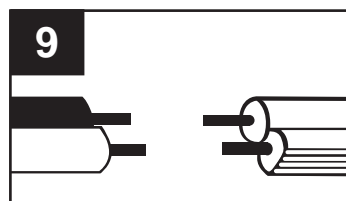

Quincaillerie utilisée



Capuchon
de connexion



x 2

ENTRETIEN

- Vérifiez toujours que le courant est coupé avant de nettoyer le luminaire.
- Utilisez un linge doux et humide ainsi qu'un savon non abrasif. N'utilisez jamais de nettoyeurs pour vitres; vous risqueriez d'endommager le fini métallique du luminaire.
- Les abat-jour en verre peuvent être nettoyés dans un évier couvert de serviettes, à l'aide d'eau tiède et de savon doux. Ne nettoyez pas les abat-jour dans un lave-vaisselle.

DÉPANNAGE

PROBLÈME	CAUSE POSSIBLE	MESURE CORRECTIVE
Le luminaire ne s'allume pas.	1. Le luminaire est mal branché. 2. L'ampoule est usée ou brisée.	1. Vérifiez si le luminaire est bien branché. 2. Remplacez l'ampoule.

**WESTWOOD
COLLECTIONS®**

CANDELABRO DE 9 LUCES

MODELO No. 34423

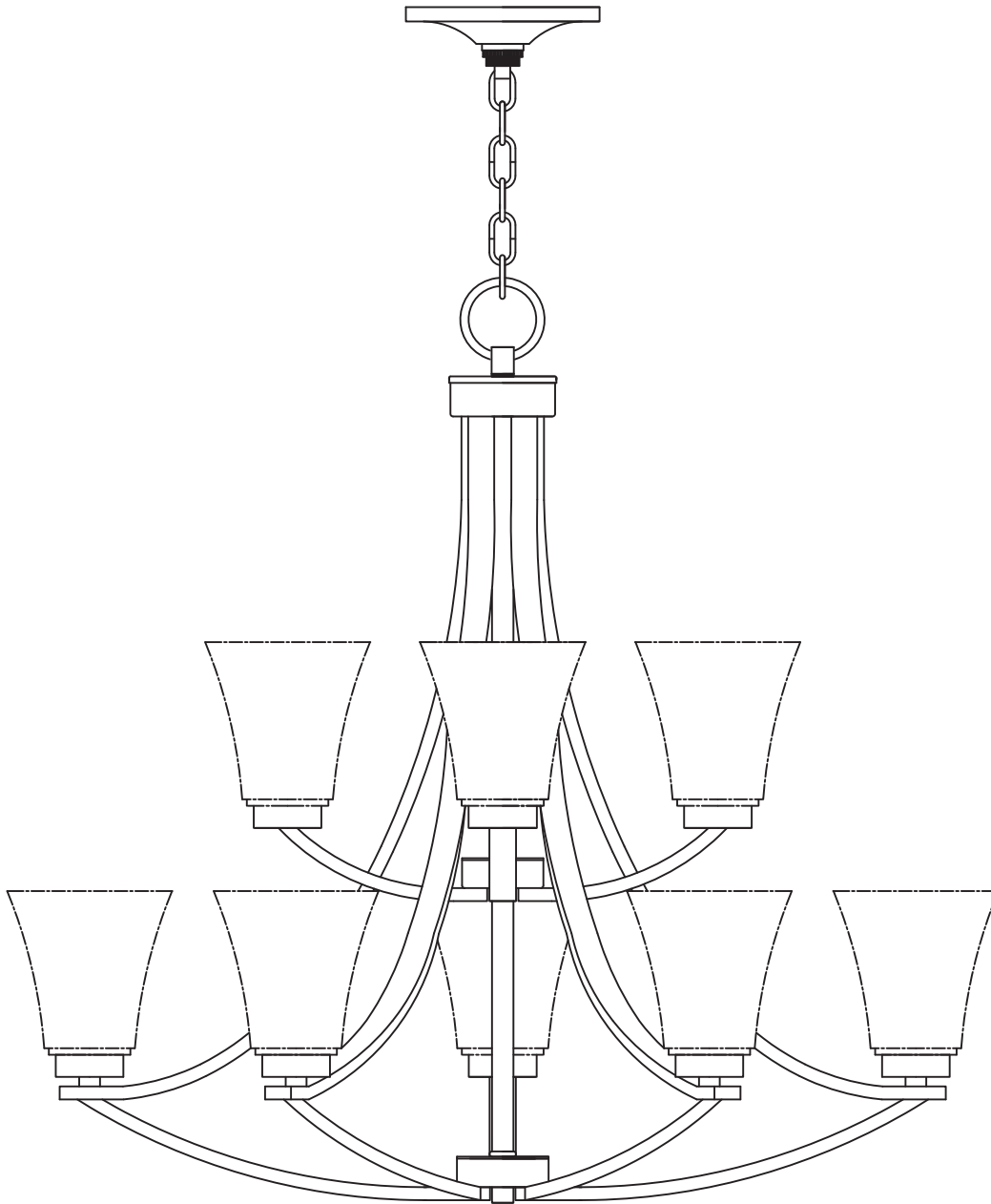

ADJUNTE SU RECIBO AQUÍ

Número de serie _____ Fecha de compra _____



¿Preguntas, problemas, piezas faltantes? Antes de volver a la tienda, llame a nuestro Departamento de Servicio al Cliente al **1-800-554-6504**, de lunes a viernes de 8 a.m. a 4 p.m., hora estándar del Este.

CONTENIDO DEL PAQUETE

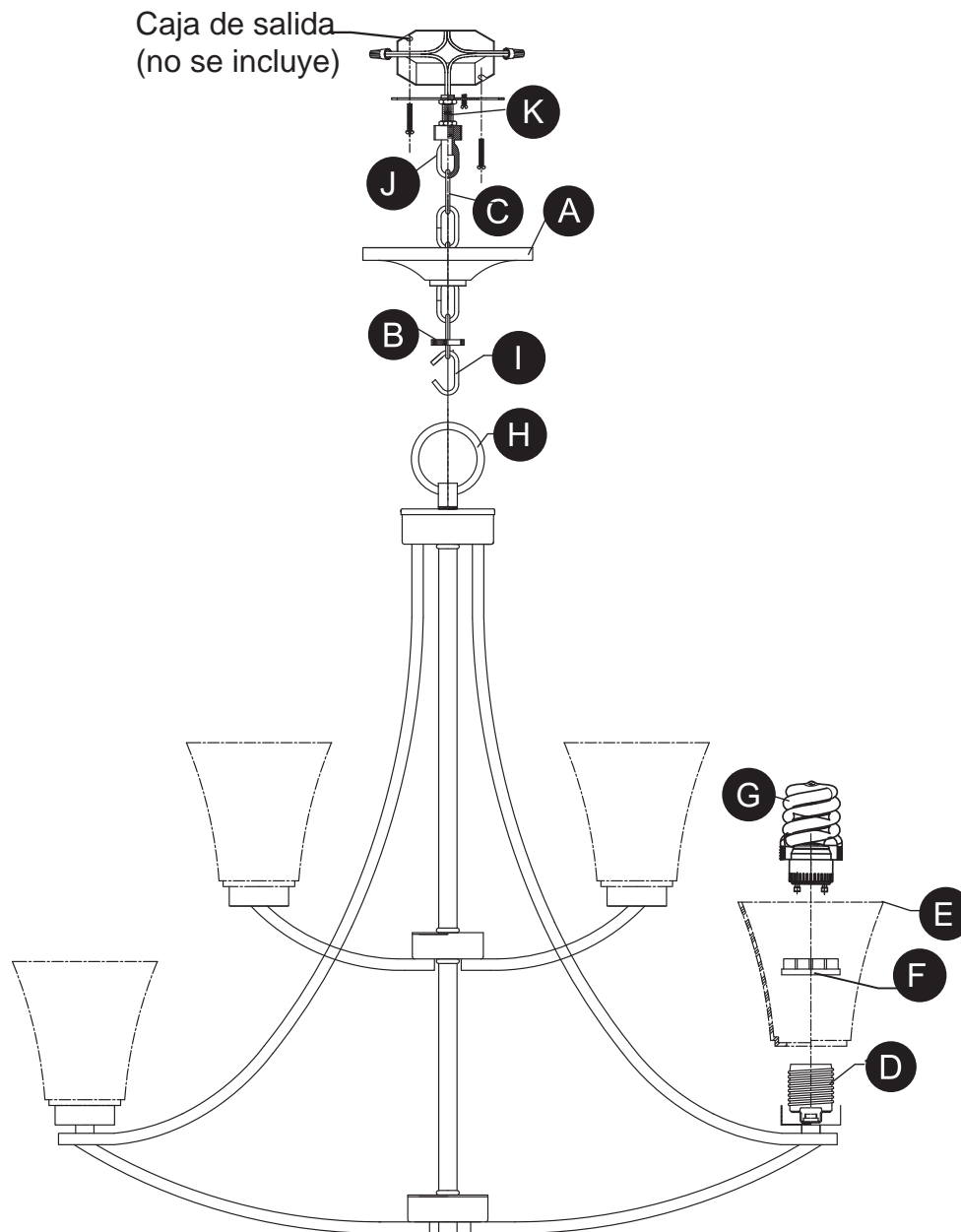

PIEZA	DESCRIPCIÓN	CANTIDAD
A	Base	1
B	Aro del anillo del tornillo	1
C	Cadena	1
D	Portalámpara	9
E	Pantalla	9
F	Anillo del portalámpara roscado	9
G	Bombilla CFL	9
H	Enganche de la lámpara	1
I	Los eslabones de cadena abiertos	1
J	Anilla de colgar con tornillo	1
K	Manguito roscado de 2"	1

ADITAMENTOS (tamaño real)

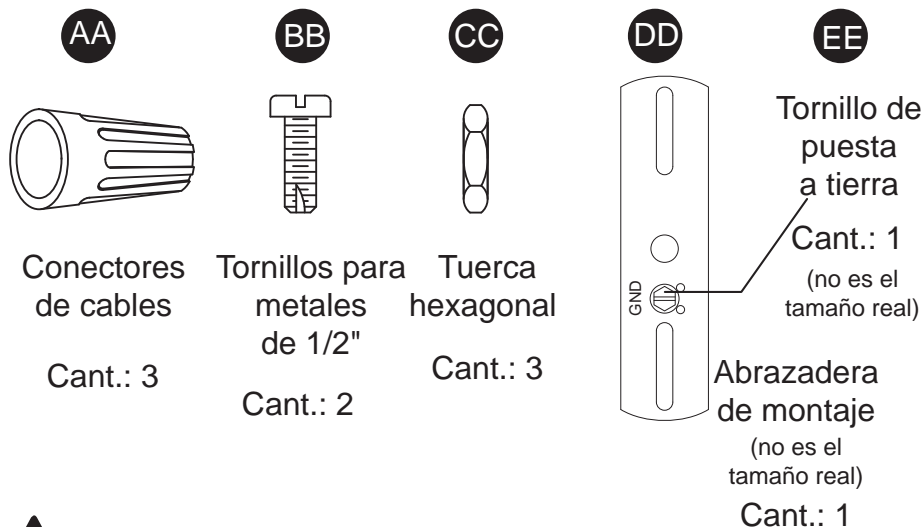

! INFORMACIÓN DE SEGURIDAD

Lea y comprenda completamente este manual antes de intentar ensamblar, usar o instalar el producto.

ADVERTENCIA:

- **IMPORTANTE:** Antes de comenzar, NUNCA intente hacer trabajos sin desconectar el suministro eléctrico y mantenerlo así hasta finalizar.
- Diríjase a la caja de fusibles o a la caja del interruptor de circuito principal en su hogar. Coloque el interruptor de alimentación principal en la posición "OFF" (APAGADO).
- Desatornille el o los fusibles o coloque el interruptor de circuito que controla la alimentación de la lámpara o habitación en la que trabaja en la posición "OFF" (APAGADO).
- Coloque el interruptor de la pared en la posición "OFF" (APAGADO). Si la lámpara a reemplazar posee un interruptor o cadena de tirador, colóquelos en la posición "OFF" (APAGADO).
- No utilice bombillas de un vataje mayor al especificado en esta lámpara.
- **ADVERTENCIA: PROPUESTA 65 DE CALIFORNIA:** Esta lámpara contiene sustancias químicas reconocidas por el estado de California como causantes de cáncer, defectos congénitos y/u otros daños en el aparato reproductivo. Lávese las manos después de usar.

PRECAUCIÓN:

- Lea y comprenda todas las instrucciones e ilustraciones por completo antes de proceder con el ensamblaje e instalación de este ensamble
- Si tiene dudas sobre la instalación de esta luminaria, o si el funcionamiento de la misma falla por completo, sírvase ponerse en contacto con un electricista calificado y con licencia.
- Todas las piezas deben usarse como lo indican estas instrucciones. No reemplace las piezas, no omita piezas durante la instalación ni utilice piezas gastadas o rotas. El incumplimiento de esta indicación podría invalidar la calificación ETL o la certificación C.S.A. de este ensamble.

PREPARACIÓN

Antes de comenzar a ensamblar el producto, asegúrese de tener todas las piezas. Compare las piezas con la lista del contenido del paquete y los aditamentos mencionados. No intente ensamblar el producto si falta alguna pieza o si éstas están dañadas. Póngase en contacto con el Departamento de Servicio al Cliente para obtener piezas de repuesto.

Tiempo estimado de ensamblaje: 30 minutos a 1 hora.

Herramientas necesarias para el ensamblaje (no se incluyen): Destornillador Phillips, destornillador de cabeza plana, pinzas pelacables, cinta aislante.

INSTRUCCIONES DE ENSAMBLAJE

1. Enrosque el enganche de la lámpara (H) en el cuerpo de la lámpara. (Consulte la Fig. 1.)

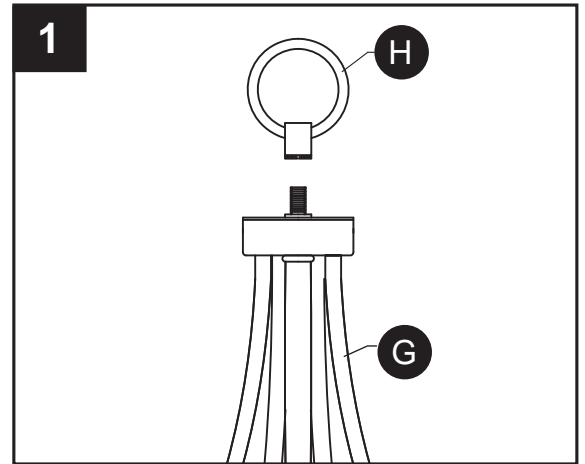

2. Pase la pantalla (E) por el portalámpara (D) y sujétela con el anillo del portalámpara roscado (F). (Consulte la Fig. 2.)

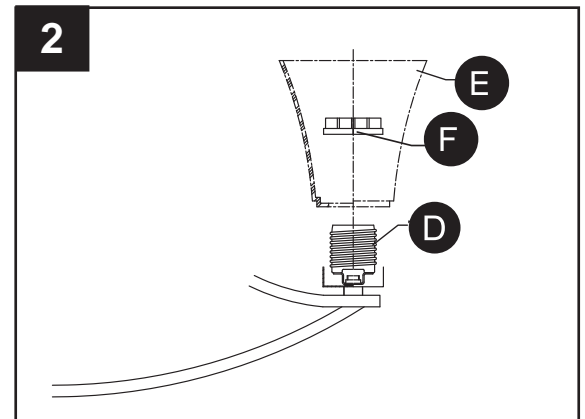

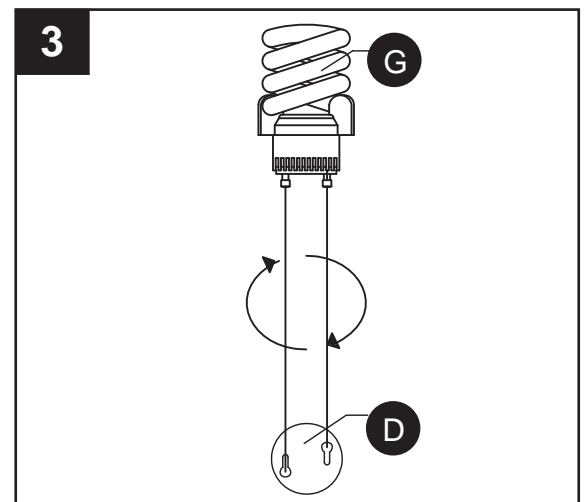

3. Enrosque y asegure las bombillas CFL (G) en el portalámpara roscado (D). (Consulte la Fig. 3.)



4. Conecte la abrazadera de montaje (DD) a la caja de salida con los tornillos para metales de 1/2" (BB). Oriente la abrazadera de montaje (DD) de modo tal que la sección central elevada sobresalga hacia el interior de la caja de salida. Enrosque el manguito roscado de 5,08 cm (K) en la anilla de colgar con tornillo (J) al menos 0,64 cm. Asegure en su lugar con la tuerca hexagonal (CC). Enrosque la segunda tuerca hexagonal (CC) al centro del manguito roscado de 5,08 cm (K) y dentro de la abrazadera de montaje (DD). (Consulte la Fig. 4).

Aditamentos utilizados

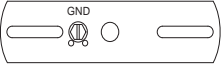
- BB** Tornillos para metales de 1/2"  x 2
- CC** Tuerca hexagonal  x 2
- DD** Abrazadera de montaje  x 1

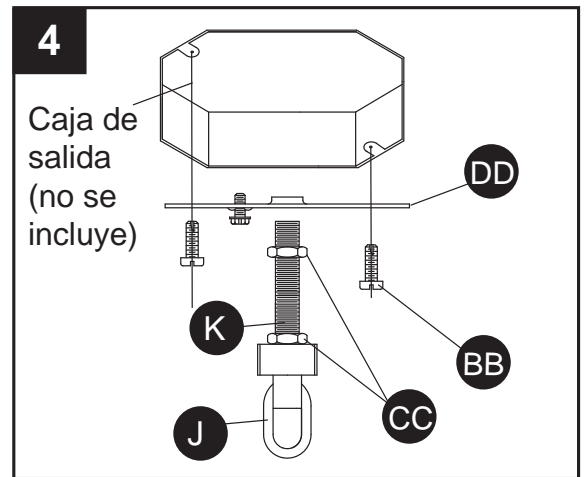

5. Pase la base (A) sobre la anilla de colgar con tornillo (J). Gire la anilla de colgar con tornillo (J) hacia adentro o fuera de la abrazadera de montaje (DD) hasta que la mitad de las roscas de la anilla (J) sean visibles. Una vez que se encontró la posición deseada, bloquee el manguito roscado de 5,08 cm (K) en su lugar apretando la segunda tuerca hexagonal (CC) hacia la abrazadera de montaje (DD). Fije el aro del anillo del tornillo (B) en la anilla de colgar con tornillo (J). (Consulte la Fig. 5).

Aditamentos utilizados

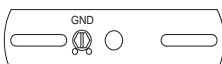
- CC** Tuerca hexagonal  x 2
- DD** Abrazadera de montaje  x 1

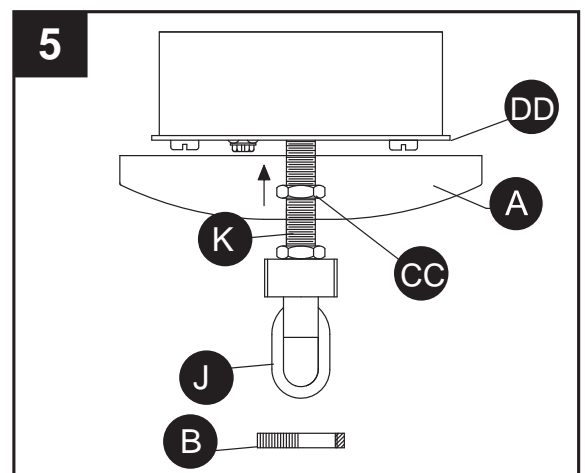

INSTRUCCIONES DE ENSAMBLAJE

6. Fije el extremo de la cadena (I) a la anilla de colgar con tornillo (J) con uno de los eslabones de cadena abiertos. Entrelace los cables de tierra y los de corriente eléctrica con los eslabones de la cadena intercalados y páselos por el manguito roscado de 5,08 cm (K) en la caja de salida. Descienda el aro del anillo del tornillo (B) y la base (A) sobre la cadena (I). (Consulte la Fig. 6).

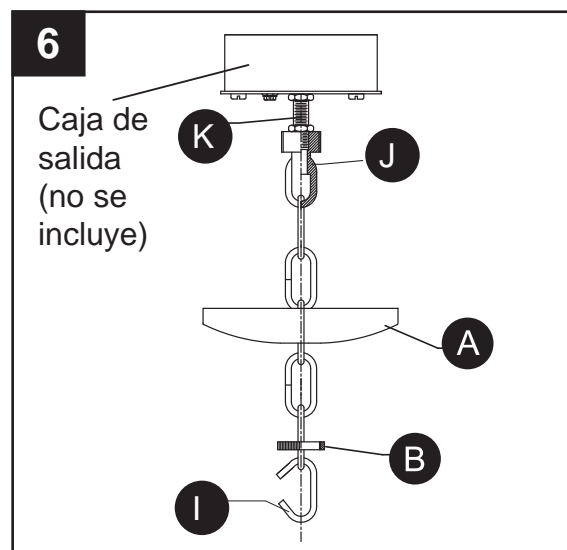

7. Use pinzas para cadenas para fijar el extremo abierto de la cadena (I) al enganche de la lámpara (H). (Consulte la Fig. 7).

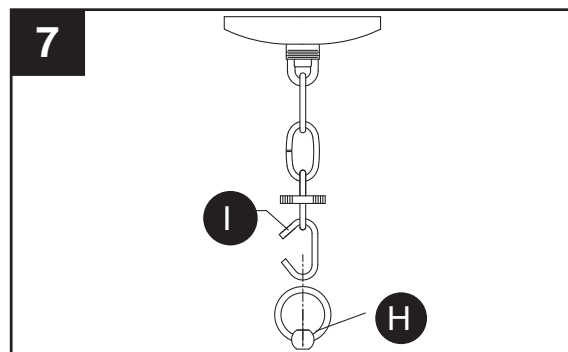

8. Guía para la conexión de los conductores de puesta a tierra (consulte la fig. 8):

- Para la instalación en los Estados Unidos: Coloque el conductor de puesta a tierra de la caja de salida alrededor del tornillo de puesta a tierra (EE) en la abrazadera de montaje (DD), a no menos de 5,08 cm del extremo del conductor. Apriete el tornillo de puesta a tierra (EE). Si la lámpara cuenta con un conductor de puesta a tierra, conéctelo al conductor de puesta a tierra de la caja de salida con un conector de cables (AA).
- Para la instalación en Canadá: Si la lámpara cuenta con un conductor de puesta a tierra, colóquelo alrededor del tornillo de puesta a tierra (EE) en la abrazadera de montaje (DD). Apriete el tornillo de puesta a tierra (EE).

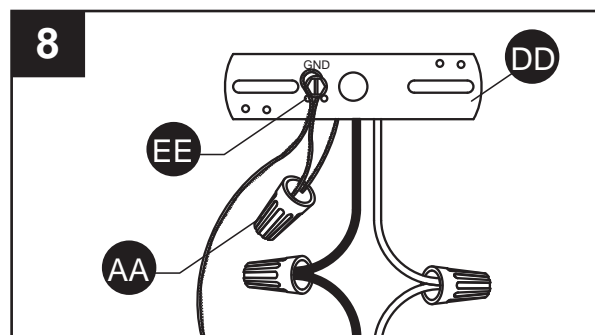

Aditamentos utilizados

- AA Conectores de cables  x 1

INSTRUCCIONES DE ENSAMBLAJE

9. Guía para la conexión de los conductores de suministro: Realice las conexiones de los conductores asegurándolos con conectores de cables (AA), siguiendo la tabla de referencia que aparece a continuación.

CONECTAR, CORRIENTE, CABLE DE SUMINISTRO LA CAJA DEL TOMACORRIENTE NEGRO O ROJO A:	CONECTAR, NEUTRO, CABLE DE SUMINISTRO DE LA CAJA DEL TOMACORRIENTE BLANCO A:
Negro	Blanco
* Cable paralelo (redondo y liso)	*Cable paralelo (cuadrado y acanalado)
Trasparente, marrón, dorado o negro sin rastreado (líneas coloreadas)	Trasparente, marrón, dorado o negro con rastreado (líneas coloreadas)
Cable aislado (no verde) con conductor en metal cobre.	Cable aislado (no verde) con conductor en metal plateado.

*NOTA: Cuando se utiliza el cable paralelo (SPT I y SPT II). El cable neutro es cuadrado y acanalado, y el cable de corriente es redondo y liso. (Consulte la Fig. 9).

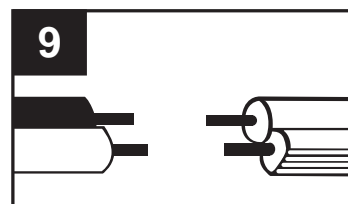

Aditamentos utilizados

AA Conectores de cables  x 2

CUIDADO Y MANTENIMIENTO

- Siempre asegúrese de que la corriente eléctrica esté desconectada antes de limpiar.
- Utilice un paño húmedo suave y jabón suave no abrasivo para limpiar la lámpara. Nunca utilice un limpiador para vidrio en la lámpara, porque éste dañará el acabado metálico.
- Las pantallas de vidrio se pueden lavar dentro de un lavabo recubierto con toallas usando agua tibia y jabón suave. No lave las pantallas en un lavaplatos automático.

SOLUCIÓN DE PROBLEMAS

PROBLEMA	CAUSA POSIBLE	ACCION CORRECTIVA
La lámpara no se enciende.	1. La lámpara puede estar incorrectamente cableada. 2. La bombilla está quemada o rota.	1. Inspeccione el cableado. 2. Reemplace la bombilla.

GARANTÍA

El distribuidor garantiza que los productos que él fabrica no presentarán defectos de fabricación ni en los materiales ni en la mano de obra durante tres (3) años desde la fecha de envío original. Esta garantía no cubre las bombillas ni el acabado de un producto para exteriores. Si el distribuidor comprueba que alguno de los productos cubiertos por la garantía presenta defectos, el distribuidor reemplazará o reparará dichos productos a su sola discreción y a su cargo. Las partes de este convenio acuerdan expresamente que el único y exclusivo recurso que pueden interponer contra el distribuidor será para la reparación o el reemplazo de los productos con defectos tal como se indica aquí, o a juicio exclusivo del distribuidor, este podrá reembolsar el precio de compra de los productos. LA GARANTÍA ANTERIOR REEMPLAZA EXCLUSIVAMENTE A TODAS LAS DEMÁS GARANTÍAS, EXPRESAS O IMPLÍCITAS, INCLUIDAS AQUELLAS DE COMERCIABILIDAD O IDONEIDAD PARA UN FIN EN PARTICULAR O RESPECTO DE INFRACCIONES. Ninguna afirmación del distribuidor, sea en palabras o en hechos a excepción de lo expresado en este párrafo constituirá una garantía. Los bienes que el distribuidor puede llegar a vender pero que no fabrica no están garantizados por el distribuidor, pero se venden solamente con las garantías, si existieran, del fabricante de los mencionados productos. Esta garantía no cubre la mano de obra ni otros costos o gastos que se generen al retirar o instalar productos con defectos, reparados o reemplazados. La garantía del distribuidor no se aplica a aquellos productos que han sido sometidos a uso inadecuado, mal uso, aplicación inapropiada, negligencia (incluida, pero no limitada a un mantenimiento incorrecto), accidentes, instalación mal realizada, modificaciones (incluido, pero no limitado al uso de piezas o accesorios no autorizados), ajustes o reparaciones.

LISTA DE PIEZAS DE REPUESTO

Para obtener piezas de repuesto, llame al Servicio al Cliente al 1-800-554-6504, de lunes a viernes de 8 a.m. a 4 p.m., hora estándar del Este.

PIEZA	DESCRIPCIÓN	PIEZA #
A	Base	CANOPY01-LLORB
B	Aro del anillo del tornillo	SCG-LLORB
C	Cadena	CHAIN-LLORB
E	Pantalla	G34393
F	Anillo del portalámpara roscado	LR040
G	Bombilla CFL	31500
H	Enganche de la lámpara	TLOOP05-LLORB
J	Anilla de colgar con tornillo	SCL-LLORB
K	Manguito roscado de 2"	TN18200
BB	Tornillos para metales de 1/2"	SCR832X050
CC	Tuerca hexagonal	NUT18
DD	Abrazadera de montaje	XBAR01

