

Hardware kit* / Trousse de quincaillerie* / Kit de aditamentos*

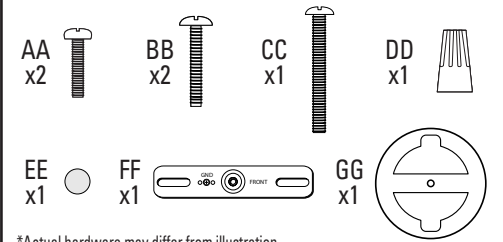

Required Necessary Obligatorio

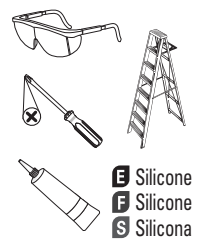

*Actual hardware may differ from illustration
*La quincaillerie incluse peut être différente de l'illustration.
*Los aditamentos reales pueden diferir de los que se muestran en la ilustración.

Warnings and Cautions / Avertissements et mises en garde / Advertencias y precauciones



English

Shut off power at the circuit breaker or fuse panel before removing the old fixture or installing the new one.
LEDs can be damaged by electrostatic discharge shock. Before installation, discharge yourself by touching a grounded bare metal surface to remove this hazard.
For electrical requirements, see fixture. Minimum 90° supply conductors. LEDs gradually emit less light over their lifetime.

DO NOT USE THIS FIXTURE WITH A DIMMING CIRCUIT.

If unsure if the electrical box is properly grounded, or the box is plastic and has no ground wire, or are unfamiliar with the methods of properly grounding fixture, consult a qualified electrician.

Select the installation location carefully. Do not install in areas having pedestrian or motorized traffic, pools or bodies of water, or trees/bushes that move in the wind. All of these may trigger the motion sensor security light and may be disruptive to the intended operation of the light. Do **NOT** install near other sources of light, as this can fool the Dusk-to-Dawn sensor into thinking it is daylight.

This device complies with Part 15 of the FCC rules. Operation is subject to the following two conditions: (1) This device may not cause harmful interference, and (2) this device must accept any interference received, including interference that may cause undesired operation. Warning: Changes or modifications to this unit not expressly approved by the party responsible for compliance could void the user's authority to operate the equipment. NOTE: This equipment has been tested and found to comply with the limits for a Class B digital device, pursuant to Part 15 of the FCC Rules. These limits are designed to provide reasonable protection against harmful interference in a residential installation. This equipment generates, uses and can radiate radio frequency energy and, if not installed and used in accordance with the instructions, may cause harmful interference to radio communications. However, there is no guarantee that interference will not occur in a particular installation. If this equipment does cause harmful interference to radio or television reception, which can be determined by turning the equipment off and on, the user is encouraged to try to correct the interference by one or more of the following measures: Reorient or relocate the receiving antenna. Increase the separation between the equipment and receiver. Connect the equipment into an outlet on a circuit different from that to which the receiver is connected. Consult the dealer or an experienced radio/TV technician for help.

Français

Coupez l'alimentation au panneau central de disjoncteurs ou de fusibles avant de retirer l'ancien luminaire ou d'installer le nouveau luminaire.
Les luminaires à DEL peuvent être endommagés par les décharges électrostatiques. Avant l'installation, procédez à une décharge électrostatique de votre corps en touchant une surface métallique nue reliée à la terre.

Pour connaître les exigences électriques, consultez l'étiquette sur le luminaire. Conducteurs d'alimentation d'au moins 90 °C. Les ampoules à DEL émettent progressivement moins de lumière au cours de leur durée de vie.

N'UTILISEZ PAS CE LUMINAIRE SUR UN CIRCUIT AVEC GRADATEUR.

Si vous avez des doutes sur la mise à la terre de la boîte de sortie, ou sur la marche à suivre pour effectuer la mise à la terre du luminaire, ou si la boîte de sortie est en plastique et qu'elle n'a pas de fil de mise à la terre, faites appel à un électricien qualifié.

Choisissez l'emplacement du luminaire avec précaution. N'installez pas le luminaire dans un endroit où il y a un passage de piétons ou de véhicules, des piscines ou des plans d'eau ou bien des arbres et des buissons qui bougent avec le vent. Tous ces éléments peuvent activer le détecteur de mouvement du luminaire de sécurité et perturber le fonctionnement normal du luminaire. N'installez **PAS** le luminaire à proximité d'autres sources de lumière, car le capteur crépusculaire est susceptible de confondre cette lumière avec la lumière du jour.

Ce luminaire est conforme à l'alinéa 15 du règlement de la FCC. Son utilisation est soumise aux deux conditions suivantes : (1) Ce luminaire ne doit provoquer aucune interférence nuisible; et (2) il doit accepter toutes les interférences reçues, y compris celles pouvant causer un fonctionnement indésirable. Avertissement : Les modifications apportées à ce luminaire qui ne sont pas expressément autorisées par la partie responsable de la conformité peuvent annuler le droit de l'utilisateur de se servir de ce luminaire. REMARQUE : Cet équipement a été testé et jugé conforme aux limites pour un équipement numérique de Classe B en vertu de la Partie 15 des Règlements de la FCC. Ces limites sont conçues pour assurer une protection raisonnable contre les interférences nuisibles dans une installation résidentielle. Cet équipement émet, utilise et peut rayonner de l'énergie de fréquence radio et, s'il n'est pas installé et utilisé conformément aux instructions, il pourrait causer des interférences nuisibles aux communications radio. Cependant, il n'existe aucune garantie qu'aucune interférence ne se produira dans une installation particulière. Si cet équipement cause des interférences nuisibles pour la réception de programmes à la radio ou à la télévision, ce qui peut être déterminé en allumant et en éteignant à plusieurs reprises l'équipement en question, l'utilisateur est encouragé à corriger l'interférence en prenant une ou plusieurs des mesures suivantes : Réorienter ou déplacer l'antenne de réception. Augmenter la distance entre l'équipement et le récepteur. Connecter l'équipement à une prise de courant raccordée à un circuit différent de celui auquel le récepteur est connecté. Consulter le détaillant ou un technicien radio ou télévision expérimenté pour lui demander conseil.

Español

Antes de retirar la lámpara vieja o instalar la nueva, corte la alimentación en el interruptor de circuito o el panel de fusibles.
Las LED pueden dañarse por una descarga electrostática. Antes de la instalación, realice una descarga usted mismo tocando una superficie de metal desnuda de puesta a tierra para eliminar este riesgo.

Para conocer los requisitos eléctricos, fíjese en la lámpara. Conductores de electricidad para 90° mínimo. Las LED emiten cada vez menos luz durante su vida útil.

NO USE ESTA LÁMPARA CON UN CIRCUITO REGULADOR DE INTENSIDAD.

Si no está seguro de que la caja eléctrica tenga una puesta a tierra adecuada, si la caja es de plástico y no tiene una puesta a tierra o si no está familiarizado con los métodos de puesta a tierra adecuados para la lámpara, consulte a un electricista calificado.

Seleccione con cuidado la ubicación de instalación. No instale en áreas que cuenten con circulación peatonal o vehicular, piscinas o cuerpos de agua, o con árboles o arbustos que se muevan con el viento. Todos estos pueden activar la luz de seguridad con sensor de movimiento y pueden alterar el funcionamiento esperado de la luz. **NO** instale cerca de otras fuentes de luz, ya que esto puede engañar al sensor anochecer-amanecer y hacerle creer que es de día.

Este dispositivo cumple con la Parte 15 de las reglas FCC. El funcionamiento está sujeto a las siguientes dos condiciones: (1) Este dispositivo no debe causar interferencia perjudicial y (2) debe aceptar cualquier interferencia recibida, incluida la interferencia que pudiese causar un funcionamiento no deseado. Advertencia: los cambios o modificaciones a esta unidad que no estén expresamente aprobados por la parte responsable del cumplimiento podrían anular la autorización del usuario para utilizar el equipo. NOTA: Este equipo ha sido sometido a pruebas y se ha comprobado que cumple con los límites para un dispositivo digital de clase B, conforme a la parte 15 de las Normas de la FCC. Estos límites están concebidos para proporcionar una protección razonable contra las interferencias perjudiciales en una instalación residencial. Este equipo genera, usa y puede irradiar energía de radiofrecuencia y, si no se instala y utiliza de acuerdo con las instrucciones, puede causar interferencias perjudiciales para las radiocomunicaciones. Sin embargo, no hay garantía de que no vaya a ocurrir interferencia en una instalación específica. Si este equipo causa interferencia perjudicial para la recepción de radio o televisión, lo cual se puede determinar apagando y encendiendo el equipo, se recomienda al usuario que intente corregir la interferencia tomando una o más de las siguientes medidas: Reoriente o reubique la antena receptora. Aumente la separación entre el equipo y el receptor. Conecte el equipo a un tomacorriente de un circuito distinto al circuito al que el receptor esté conectado. Consulte al distribuidor o a un técnico experto en radio/TV para obtener ayuda.

1A

Installation For Round Surface Mount Electrical Boxes

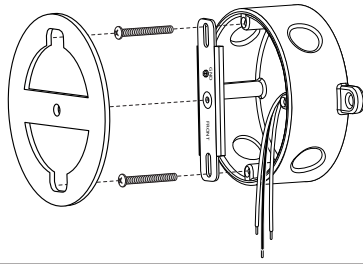
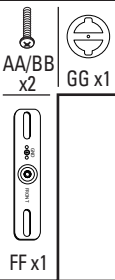

1B

Installation For Recessed Electrical Boxes

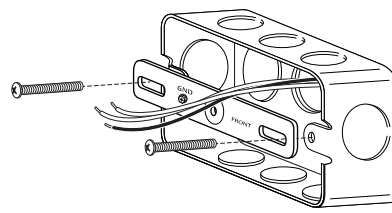

1A Pull supply wires out of the electrical box. Using machine screws (AA or BB), secure mounting strap (FF) to the electrical box. Ensure the side marked "FRONT" is facing out. Remove protective paper from adhesive face of foam gasket (GG). Pull supply wires through the opening in gasket and adhere gasket to the mounting strap and outer edge of round surface electrical box.

1B Pull supply wires out of the electrical box. Using machine screws (AA or BB), secure mounting strap (FF) to the electrical box. Ensure the side marked "FRONT" is facing out.

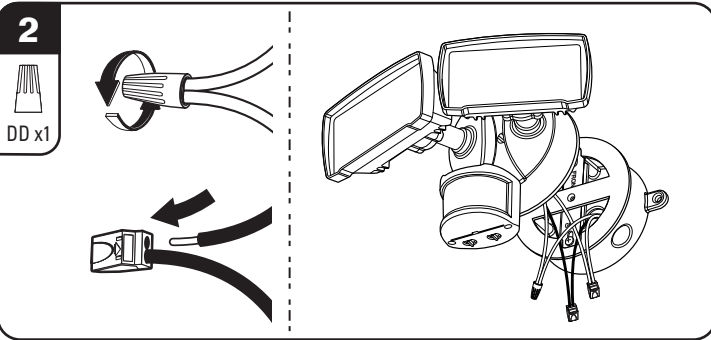

2 Fixture must be properly grounded. Connect fixture ground wire to ground wire in electrical box using wire nut (DD). These wires can be either green or bare copper. Insert black supply lead into connector on black fixture wires and white supply lead into connector on white fixture wires. Push excess wire into electrical box.

NOTE: If eave mounting the fixture, position the sensor head with the adjustment controls and drain holes facing downward to prevent water damage.

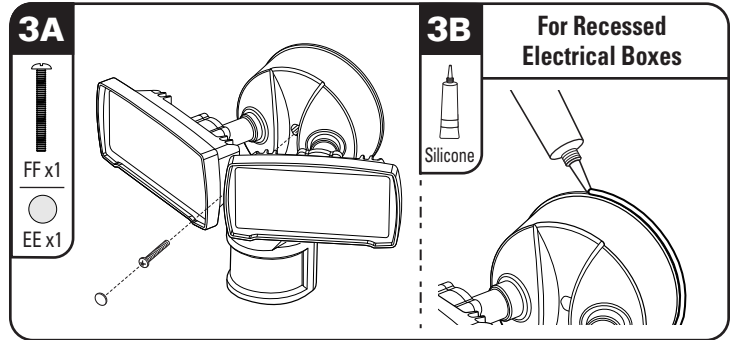

3A Position fixture over the mounting strap. Secure long machine screw (CC) through the center hole of the wall plate and mounting strap. **NOTE:** Ensure gasket (GG) properly seals gap between wall plate and electrical box to prevent water seepage into electrical box. Restore power to the electrical box and ensure that the light is functioning properly. If the light is functioning properly, fit the silicone cap (EE) into the mounting screw opening to prevent water seepage into the housing.

3B For recessed electrical boxes, use silicone adhesive caulking (not included) to seal the gap between the wall plate and the mounting surface to prevent water seepage into the electrical enclosure.

	4A Test	4B Timer	4C Sensitivity	4D Adjusting Sensor Head (PIR)
Operation Instructions				

The motion sensor on this fixture has a built-in Dusk-to-Dawn sensor that automatically disables the motion sensor during daylight hours regardless of motion detection. All sensor and light duration controls are located on the underside of the sensor head (PIR).

- 4A** The motion sensor must be tested prior to starting. The TEST option is located on the TIMER MINUTES control knob. To test the fixture, switch the wall switch that controls power to the fixture to the ON position and turn the control knob to the "TEST". During test mode, the lights will come on for 20 seconds, regardless of motion detection or the time of day. The light will shut off automatically after 20 seconds. Leave the knob on "TEST" and test the sensitivity by crossing in the path of the sensor. The light will come on only if it senses movement. Once movement stops, it will turn off in 5 seconds. The test is now complete.
- 4B** Once the fixture has been tested, rotate the TIMER MINUTES control knob past Auto to the "timer settings" marked "1", "5" & "10" which indicate approximate minutes the light stays on after motion is detected. The control knob can be positioned for a range of time settings between the "1" & "5", and "5" & "10" to increase or decrease light activation when the PIR is triggered. It may be necessary to adjust the TIMER MINUTES knob several times until the desired ON time is achieved.
- 4C** The control knob located on the adjacent side is marked SENSITIVITY, determines the range of motion detection. Rotating this knob to "Max." increases the distance of the motion sensor up to 70 ft. Rotating the knob counterclockwise past "10Ft" lowers the distance to as close as 5 ft. It may be necessary to adjust the "SENSITIVITY" knob several times. **NOTE:** A higher sensitivity level increases the chances of a false activation being triggered. For maximum range performance, allow the fixture to operate at any setting (with power) for at least 48 hours.
- 4D** The 180 degree coverage of the motion sensor is measured side to side. The sensor is more effective (side-to-side), rather than motion coming straight at it (in-and-out). Adjust the motion sensor head so that it detects motion moving across the coverage area. The position of the sensor should not exceed 45° below horizontal. Do not aim the motion sensor at any water, bushes or plants that may move in the wind, pedestrian traffic, moving cars, etc., as this will trigger the motion sensor. **NOTE:** If the sensor arm becomes loose, it will not hold the sensor head at the proper angle. Readjust the sensor head and tighten the joint screw on the sensor arm.

To control the security light from inside the home, activate manual "ON" mode by toggling the wall light switch OFF and ON within 2 seconds. The security light will turn on and stay on for approximately 8 hours, or until the Dusk-to-Dawn sensor detects light in the morning. Once the Dusk-to-Dawn sensor detects light, the manual "ON" mode will automatically go back to its original settings of the AUTO motion sensor mode.

1A

Installation sur une boîte de sortie ronde en surface

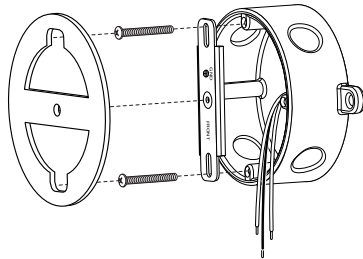
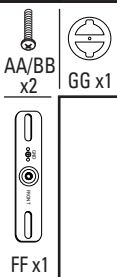

1B

Installation sur une boîte de sortie encastrée

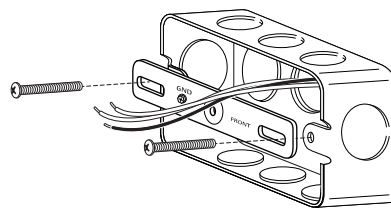

- 1A** Tirez les fils d'alimentation hors de la boîte de sortie. À l'aide des vis mécaniques (AA ou BB), fixez le support de fixation (FF) sur la boîte de sortie. Assurez-vous que la face portant la mention FRONT (AVANT) est visible. Retirez la pellicule protectrice du côté adhésif du joint d'étanchéité en mousse (GG). Faites passer les fils d'alimentation dans les ouvertures du joint d'étanchéité et collez le joint sur le support de fixation et sur le rebord extérieur de la boîte de sortie ronde.
- 1B** Tirez les fils d'alimentation hors de la boîte de sortie. À l'aide des vis mécaniques (AA ou BB), fixez le support de fixation (FF) sur la boîte de sortie. Assurez-vous que la face portant la mention FRONT (AVANT) est visible.

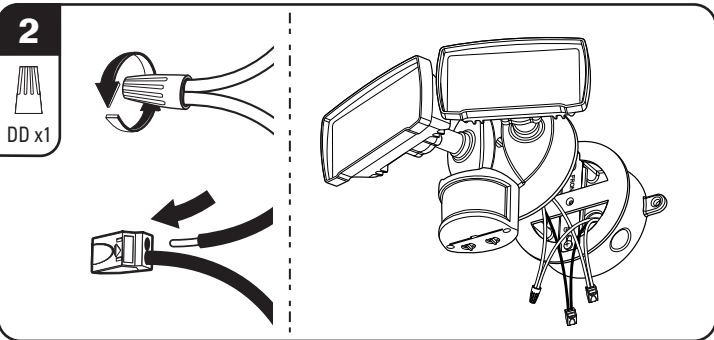

2 Le luminaire doit être mis à la terre de façon appropriée. Raccordez le fil de mise à la terre du luminaire au fil de mise à la terre de la boîte de sortie à l'aide d'un capuchon de connexion (DD). Ces fils sont soit verts, soit dénudés (en cuivre). Raccordez le fil d'alimentation noir aux fils noirs du luminaire à l'aide d'un capuchon de connexion. Raccordez le fil d'alimentation blanc aux fils blancs du luminaire à l'aide d'un capuchon de connexion. Enfoncez l'excédent des fils dans la boîte de sortie.

REMARQUE : Si vous procédez à une installation sur un avant-toit, placez la tête du détecteur avec les boutons de réglage et les trous de drainage de façon à ce qu'ils soient orientés vers le bas afin de prévenir les dommages pouvant être causés par l'eau.

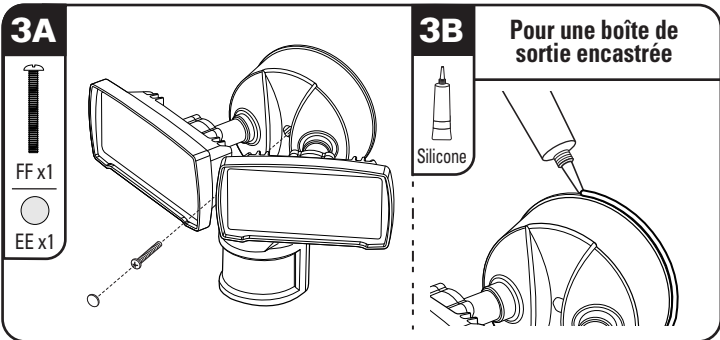

- 3A** Placez le luminaire sur le support de montage. Insérez la vis mécanique longue (CC) dans le trou central de la plaque murale et du support de fixation. **REMARQUE :** Assurez-vous que le joint d'étanchéité (GG) recouvre parfaitement l'espace entre la plaque murale et la boîte de sortie afin d'empêcher l'eau de s'écouler dans la boîte de sortie. Rétablissez l'alimentation électrique à la boîte de sortie pour vérifier que le luminaire fonctionne correctement. Si le luminaire fonctionne correctement, placez le capuchon en silicone (EE) dans l'ouverture de la vis de montage en appuyant fermement afin d'empêcher l'eau de pénétrer dans le boîtier.
- 3B** Si vous utilisez une boîte de sortie encastrée, utilisez du calfeutrage adhésif à base de silicone (non inclus) afin de boucher l'espace entre la plaque murale et la surface de montage et ainsi empêcher l'eau de s'écouler dans la boîte de sortie.

	4A Test	4B Minuterie	4C Sensibilité	4D Réglage de la tête du détecteur PIR
Mode d'emploi				

Le détecteur de mouvement de ce luminaire est muni d'un capteur crépusculaire intégré qui désactive le détecteur de mouvement pendant la journée, qu'il y ait du mouvement ou non. Le bouton de commande de la minuterie et celui de la sensibilité sont situés sur le côté inférieur de la tête du détecteur de mouvement.

- 4A** Vous devez tester le détecteur de mouvement avant de commencer. Le mode TEST se trouve sur la minuterie (TIMER MINUTES). Pour effectuer le test, allumez le luminaire à l'aide de l'interrupteur mural, puis tournez le bouton à la position « TEST ». Pendant le test, les lumières s'allumeront pendant 20 secondes, qu'il y ait du mouvement ou non, de jour comme de nuit. Elles s'éteindront automatiquement après 20 secondes. Laissez le bouton en position « TEST » et réglez la sensibilité du détecteur en passant devant celui-ci. Le luminaire ne s'allumera que s'il détecte un mouvement. Le luminaire s'éteindra 5 secondes après qu'il n'y a plus aucun mouvement. Le test est maintenant terminé.
- 4B** Après avoir testé le luminaire, tournez le bouton de la minuterie (TIMER MINUTES) sur un nombre de minutes (1, 5 ou 10) pour régler la durée approximative pendant laquelle le luminaire reste allumé après avoir détecté un mouvement. Vous pouvez régler une durée d'allumage du luminaire comprise entre 1 et 5 minutes ou entre 5 et 10 minutes lorsque le détecteur infrarouge passif (PIR) est déclenché. Il est possible que vous ayez à régler le bouton de la minuterie plusieurs fois avant de trouver la durée de fonctionnement qui vous convient.
- 4C** Le bouton de commande SENSITIVITY situé sur le côté adjacent permet de régler la portée de détection de mouvement. Si ce bouton est réglé sur Max., la portée de détection du mouvement est de 70 pi (21,33 m) maximum. En tournant le bouton dans le sens contraire des aiguilles d'une montre, en dessous de 10 ft (3 m), la portée de détection du mouvement minimale est de 5 pi (1,52 m). Il est possible que vous ayez à régler le bouton de la sensibilité plusieurs fois. **REMARQUE :** Un niveau de sensibilité élevé augmente les risques d'une mise en route du luminaire non souhaitée. Pour des performances optimales, faites fonctionner le luminaire sur tous les réglages pendant au moins 48 heures.
- 4D** La couverture du détecteur de mouvement est de 180 degrés, d'un côté à l'autre. Le détecteur est plus efficace lorsqu'un mouvement est détecté d'un côté à l'autre plutôt que d'avant en arrière. Réglez la tête du détecteur de mouvement de façon à ce que les mouvements dans la zone de détection puissent être détectés. La tête du détecteur ne doit pas être positionnée à plus de 45 degrés de l'horizontale. Ne dirigez pas le détecteur de mouvement vers un point d'eau, des buissons ou des plantes qui peuvent bouger avec le vent, vers un passage de piétons ou de véhicules en mouvement, etc., car cela activera le détecteur. **REMARQUE :** Si le bras du détecteur se desserre, la tête du détecteur ne sera plus maintenue à l'angle approprié. Réglez de nouveau la tête du détecteur et serrez la vis qui se trouve sur le bras du détecteur.

Afin de pouvoir allumer manuellement le luminaire de sécurité depuis l'intérieur de votre maison, éteignez, puis rallumez l'interrupteur mural dans un laps de temps de 2 secondes. Le luminaire de sécurité s'allumera et restera allumé pendant environ 8 heures ou jusqu'à ce que le capteur crépusculaire détecte la lumière du jour, le matin suivant. Lorsque le capteur crépusculaire détecte la lumière, le luminaire passera automatiquement du mode d'allumage manuel au mode AUTO par le détecteur de mouvement.

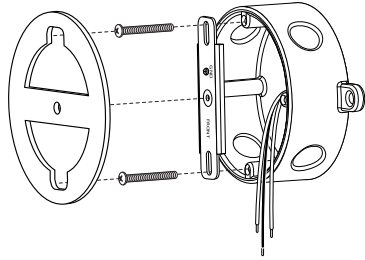
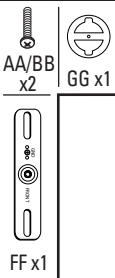
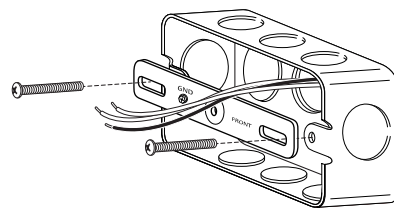
1A Instalación de cajas eléctricas redondas montadas en la superficie**1B** Instalación de cajas eléctricas empotradas

- 1A** Jale los conductores del suministro hacia fuera de la caja eléctrica. Con los tornillos para metal apropiados (AA o BB), fije la placa de montaje (FF) a la caja eléctrica. Asegúrese de que el lado con la marca "FRONT" mire hacia afuera. Retire el papel protector de la superficie adhesiva de la empaquetadura de espuma (GG). Pase los conductores del suministro a través de la abertura en la empaquetadura y adhiera esta a la placa de montaje y al borde exterior de la caja eléctrica redonda para superficie.
- 1B** Jale los conductores del suministro hacia fuera de la caja eléctrica. Con los tornillos para metal apropiados (AA o BB), fije la placa de montaje (FF) a la caja eléctrica. Asegúrese de que el lado con la marca "FRONT" mire hacia afuera.

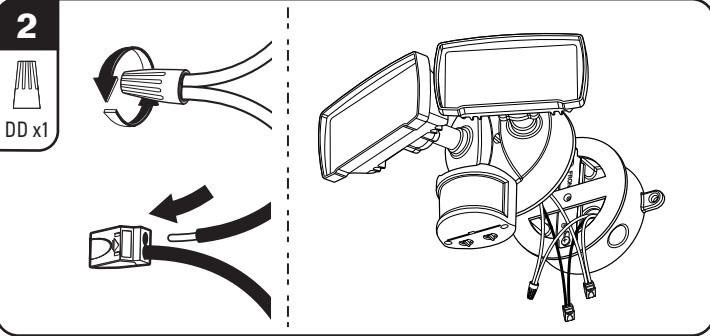

- 2** La lámpara debe tener una puesta a tierra adecuada. Conecte el conductor de puesta a tierra de la lámpara al conductor de puesta a tierra de la caja eléctrica con el empalme plástico (DD). Estos conductores pueden ser de cobre desnudo o de color verde. Inserte el terminal de suministro negro en el conector de los cables negros de la lámpara y el terminal de suministro blanco en el conector de los cables blancos de la lámpara. Introduzca el exceso de cable en la caja eléctrica.

NOTA: Si monta la lámpara en un alero, coloque el foco del sensor con los controles de ajuste y los orificios de desagüe mirando hacia abajo para prevenir daños causados por el agua.

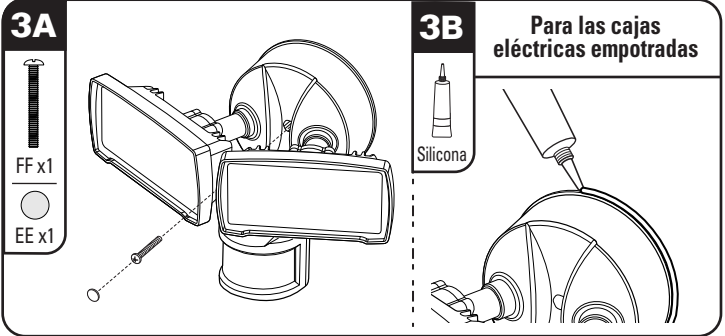

- 3A** Coloque la lámpara sobre la placa de montaje. Asegure el tornillo largo para metal (CC) a través del orificio central de la placa para pared y la placa de montaje. **NOTA:** asegúrese de que la empaquetadura (GG) selle de manera adecuada el espacio entre la placa para pared y la caja eléctrica para evitar que ingrese agua en la caja eléctrica. Restablezca la alimentación a la caja eléctrica y asegúrese de que la luz funcione correctamente. Si la luz funciona de manera adecuada, encaje la tapa de silicona (EE) en las aberturas para los tornillos de montaje para evitar que ingrese agua en la carcasa.
- 3B** Para las cajas eléctricas empotradas, use adhesivo de calafateo de silicona (no se incluye) para sellar el espacio entre la placa para pared y la superficie de montaje e impedir que se filtre agua al interior de la caja de protección eléctrica.

	4A Prueba	4B Temporizador	4C Detección	4D Ajuste del foco del sensor (sensor infrarrojo pasivo: PIR, por sus siglas en inglés)
Instrucciones de funcionamiento	<p>TIMER MINUTES</p>	<p>TIMER MINUTES</p>	<p>SENSITIVITY</p>	<p>45° 180° 18,29 m/60 pi</p>

El sensor de movimiento de esta lámpara tiene un sensor de anochecer-amanecer integrado que desactiva el sensor de movimiento automáticamente durante las horas de luz solar, independientemente de la detección de movimiento. Todos los controles de detección y de duración de la luz se encuentran en la parte inferior del foco del sensor (PIR).

- 4A** Antes de comenzar, se debe probar el sensor de movimiento. Para eso está la opción "TEST" se encuentra en la perilla "TIMER MINUTES" minutos. Para probar la lámpara, coloque el interruptor de pared que controla la alimentación a la lámpara en la posición de encendido y gire la perilla a la opción "TEST". Durante el modo de prueba, se encenderán las luces durante 20 segundos, independientemente de la detección de movimiento o de la hora del día. La luz se apagará automáticamente después de 20 segundos. Deje la perilla giratoria en la opción "TEST" y ajuste la sensibilidad pasando por el camino del sensor. La luz se encenderá solo si detecta movimiento. Cuando el movimiento se detenga, la luz se apagará luego de 5 segundos. La prueba está terminada.
- 4B** Una vez que la lámpara se haya probado, gire la perilla "TIMER MINUTES" hacia "Auto" hasta llegar a la "configuración de temporizador", marcada como "1", "5" y "10" (esto indica los minutos aproximados que la luz permanece encendida después de detectar movimiento). La perilla de control se puede ubicar en diferentes rangos entre las posiciones "1" y "5" y entre "5" y "10" para aumentar o disminuir la activación de la luz cuando se activa el PIR. Es posible que sea necesario ajustar la perilla "TIMER MINUTES" varias veces hasta lograr el tiempo de encendido deseado.
- 4C** La perilla de control ubicada en el lado adyacente tiene la marca "SENSITIVITY" y determina el rango de detección de movimiento. Si se gira esta perilla hacia "Max.", la distancia del sensor de movimiento aumenta hasta 70 pies (21 metros). Si se gira la perilla de en dirección contraria a las manecillas del reloj y se pasa la marca "10Ft", se reduce la distancia hasta 5 pies (1,52 metros). Puede ser necesario ajustar la perilla "SENSITIVITY" varias veces. **NOTA:** un nivel más alto de sensibilidad aumenta las posibilidades de una activación falsa. Para lograr un rendimiento de rango máximo, deje funcionar la lámpara en cualquier configuración (con alimentación) durante al menos 48 horas.
- 4D** La cobertura de 180 grados del detector de movimiento se mide de lado a lado. El sensor es más eficaz (de lado a lado) que si el movimiento se dirige en forma recta hacia él (alejándose o acercándose). Ajuste el foco del sensor de movimiento de modo que detecte el movimiento en toda el área de cobertura. La posición del sensor no debe exceder 45° hacia abajo desde la parte horizontal. No apunte el sensor de movimiento hacia agua, arbustos o plantas que se puedan mover con el viento, circulación pedestre, autos que se desplazan, etc., ya que activarán el sensor de movimiento. **NOTA:** si el brazo del sensor se afloja, este no sujetará el foco del sensor en el ángulo adecuado. Vuelva a ajustar el foco del sensor y apriete el tornillo para juntas en el brazo del sensor.

Para controlar la luz de seguridad desde el interior de su casa, active el modo de encendido manual al cambiar el interruptor de luz de pared a apagado y a encendido en menos de 2 segundos. La luz de seguridad se encenderá y permanecerá encendida durante aproximadamente 8 horas o hasta que el sensor anochecer-amanecer detecte la luz de la mañana. Cuando el sensor anochecer-amanecer detecte luz, el modo de encendido manual regresará automáticamente a su configuración original de modo de detección de movimiento automático.

	MODE	TIMER MINUTES SWITCH	WALL SWITCH	SENSITIVITY SWITCH
English	Test mode.	Test area.	On.	Any setting.
	AUTO motion sensor mode.	Timer area.	On.	Any setting.
	Manual "ON" mode.	Timer area.	Toggle the wall switch OFF and ON within two seconds.	Any setting.
	Return to AUTO motion sensor mode.	Timer area.	On.	Any setting.

PROBLEM	POSSIBLE CAUSE	CORRECTIVE ACTION
Light does not come on at night when motion is detected.	<ol style="list-style-type: none"> No power is being delivered to the fixture. Another light source is causing the security light to think it is daylight. Wiring inside electrical box came loose. 	<ol style="list-style-type: none"> Check that circuit breaker and/or wall switch power is on. Turn off surrounding lights and/or re-aim the sensor head. AFTER turning power off to the fixture, reconnect any loose wiring.
Security light comes on during the day.	<ol style="list-style-type: none"> Dusk-to-Dawn sensor is in a shaded area and is fooled into thinking it is nighttime. Dusk-to-Dawn sensor is faulty. 	<ol style="list-style-type: none"> Shine a flashlight onto the light sensor. If the security light turns off then the fixture is mounted in an area that does not allow enough light to enter the sensor. Relocate security light. If under warranty, contact Customer Service.
Security light cycles ON and OFF continuously.	<ol style="list-style-type: none"> Dusk-to-Dawn sensor is sensing reflected light from the security light. 	<ol style="list-style-type: none"> Change the position of the light head, aim light away from the reflecting surfaces. Put a small piece of black electrical tape over the Dusk-to-dawn sensor. Relocate the security light to a different location where it no longer causes reflected light.
Security light comes on for no apparent reason at night.	<ol style="list-style-type: none"> Light is sensing motion in the detection zone. 	<ol style="list-style-type: none"> Make sure the sensor is not picking up moving objects as bushes, trees, traffic, water, etc. Test the motion sensor by covering up the front curved lens with cardboard to block the view. If the light turns off then something in the detection zone is triggering the sensor. Reposition the motion sensor or change the sensitivity (distance) of the sensor.

REPLACEMENT PARTS LIST

Hardware Kit: ZH-SE1048F02

	MODE	BOUTON DE LA MINUTERIE	INTERRUPTEUR MURAL	BOUTON DE LA SENSIBILITÉ
Français	Test	Position Test	Sur On (Marche)	N'importe quel réglage
	Mode AUTO de détection de mouvement	Position de réglage des minutes	Sur On (Marche)	N'importe quel réglage
	Mode de fonctionnement manuel	Position de réglage des minutes	Mettez l'interrupteur mural en position d'arrêt, puis en position de marche dans un délai de 2 secondes.	N'importe quel réglage
	Retour au mode AUTO de détection de mouvement	Position de réglage des minutes	On.	N'importe quel réglage

PROBLÈME	CAUSE POSSIBLE	MESURE CORRECTIVE
Le luminaire ne s'allume pas lorsque des mouvements sont détectés la nuit.	<ol style="list-style-type: none"> Aucun courant ne passe dans le luminaire. Le capteur détecte une autre source de lumière et la confond avec la lumière du jour. Les branchements dans la boîte de sortie sont desserrés. 	<ol style="list-style-type: none"> Vérifiez que le disjoncteur et l'interrupteur mural sont en marche. Éteignez les lumières autour du luminaire ou réorientez la tête du détecteur de mouvement. APRÈS avoir coupé l'alimentation électrique du luminaire, rebranchez les fils desserrés.
Le luminaire s'allume la journée.	<ol style="list-style-type: none"> Le capteur crépusculaire est dans un endroit ombragé et a donc l'impression qu'il fait nuit. Le capteur crépusculaire est défectueux. 	<ol style="list-style-type: none"> Placez une lampe de poche allumée devant le capteur crépusculaire. Si le luminaire de sécurité s'éteint, cela signifie qu'il est placé dans un endroit où le capteur crépusculaire ne détecte pas assez de lumière. Installez le luminaire de sécurité dans un autre endroit. Si le luminaire est couvert par la garantie, communiquez avec le service à la clientèle.
Le luminaire s'allume et s'éteint continuellement.	<ol style="list-style-type: none"> Le capteur crépusculaire détecte la lumière indirecte du luminaire. 	<ol style="list-style-type: none"> Réorientez la tête du luminaire afin qu'il n'y ait plus de lumière indirecte provenant de surfaces réfléchissantes. Couvrez le capteur crépusculaire avec un morceau de ruban isolant noir. Placez le luminaire de sécurité à un endroit où la lumière ne sera plus réfléchi.
Le luminaire s'allume la nuit sans raison apparente.	<ol style="list-style-type: none"> Le luminaire détecte un mouvement dans la zone de détection. 	<ol style="list-style-type: none"> Assurez-vous que le détecteur de mouvement ne détecte pas le mouvement des buissons, des arbres, de l'eau ou de la circulation, par exemple. Vérifiez le détecteur de mouvement en couvrant la lentille courbée avec un carton pour bloquer la vue. Si la lumière s'éteint, alors quelque chose dans la zone de détection active le capteur. Remplacez le détecteur de mouvement ou modifiez la sensibilité

LISTE DES PIÈCES DE RECHANGE

Trousse de quincaillerie : ZH-SE1048F02

	MODOS	INTERRUPTOR DE MINUTOS DEL TEMPORIZADOR	INTERRUPTOR DE PARED	INTERRUPTOR DE SENSIBILIDAD
Español	Modo de prueba	Área de prueba	Encendido	Cualquier configuración
	Modo de detección de movimiento automático	Área del temporizador	Encendido	Cualquier configuración
	Modo de encendido manual	Área del temporizador	Apague y encienda el interruptor de pared en dos segundos.	Cualquier configuración
	Regreso al modo de detección de movimiento automático	Área del temporizador	Encendido	Cualquier configuración

PROBLEMA	CAUSA POSIBLE	ACCIÓN CORRECTIVA
La luz no se enciende en la noche cuando detecta movimiento.	<ol style="list-style-type: none"> 1. La lámpara no recibe alimentación. 2. Otra fuente de luz está haciendo que la luz de seguridad crea que es de día. 3. El cableado dentro de la caja eléctrica está suelto. 	<ol style="list-style-type: none"> 1. Verifique que el interruptor de circuito o que el interruptor de pared tengan alimentación. 2. Apague las luces circundantes o cambie la dirección del foco del sensor. 3. DESPUÉS de cortar la alimentación a la lámpara, vuelva a conectar los conductores sueltos.
La luz de seguridad se enciende en el día.	<ol style="list-style-type: none"> 1. El sensor anochecer-amanecer está en un área cubierta y piensa que es de noche. 2. El sensor anochecer-amanecer está defectuoso. 	<ol style="list-style-type: none"> 1. Dirija una linterna hacia el sensor de luz. Si la luz de seguridad se apaga, la lámpara está instalada en un área que no permite que pase suficiente luz al sensor. Coloque la luz de seguridad en otra ubicación. 2. Si la garantía está en vigencia, póngase en contacto con Servicio al Cliente.
La luz de seguridad cambia de encendido a apagado continuamente.	<ol style="list-style-type: none"> 1. El sensor anochecer-amanecer detecta luz reflejada de la luz de seguridad. 	<ol style="list-style-type: none"> 1. Cambie la posición del foco de la lámpara, no apunte la luz hacia superficies que la reflejen. 2. Ponga un pedazo pequeño de cinta aislante negra sobre el sensor anochecer-amanecer. 3. Cambie la lámpara de seguridad a otra ubicación donde ya no refleje luz.
La luz de seguridad se enciende sin razón aparente en la noche.	<ol style="list-style-type: none"> 1. La lámpara detecta movimiento en la zona de detección. 	<ol style="list-style-type: none"> 1. Asegúrese de que el sensor no detecte objetos que se mueven, como arbustos, árboles, circulación, agua, etc. 2. Pruebe el sensor de movimiento, para esto cubra el lente curvo con cartón para bloquear la vista. Si la luz se apaga, hay algo en la zona de detección que activa el sensor. Vuelva a ubicar el sensor de movimiento o cambie la sensibilidad (distancia) del sensor.

LISTA DE PIEZAS DE REPUESTO

Kit de aditamentos: ZH-SE1048F02

Good Earth Lighting® - 8 YEAR LIMITED WARRANTY

The manufacturer warrants this lighting fixture to be free from defects in materials and workmanship for a period of (8) years from the date of original purchase by the consumer. The fixture is not warranted for use in a commercial or retail application. The warranty is limited to use in a residential environment. We will repair or replace (at our option) the unit in the original color and style if available, or in a similar color and style if the original item has been discontinued, without charge. Defective units must be properly packed and returned to the manufacturer with a letter of explanation and your original purchase receipt showing date of purchase. Call **1-800-291-8838** to obtain a return authorization number and an address where to ship your defective product. Note: C.O.D. shipments will NOT be accepted. The liability of the manufacturer is in any case limited to replacement of the defective light fixture product. The manufacturer will not be liable for any other loss, damage, labor costs or injury which is caused by the product. This limitation upon the liability of the manufacturer includes any loss, damage, labor costs or injury which is (I) to person or property or otherwise; (II) incidental or consequential in nature; (III) based upon theories of warranty, contract, negligence, strict liability, tort, or otherwise; or (IV) directly, or indirectly related to the sale, use, or repair of the product. This warranty gives you specific rights, and you may also have other rights which vary from state to state.

Good Earth Lighting® 1400 East Business Center Drive, Ste. 108 Mount Prospect, IL 60056

Printed in China

Good Earth Lighting® – GARANTIE LIMITÉE DE 8 ANS

Le fabricant garantit ce luminaire contre les défauts de matériaux ou de fabrication pour une période de huit (8) ans à compter de la date d'achat originale. Le luminaire n'est pas garanti s'il est utilisé pour une application commerciale ou au détail. La présente garantie est limitée à l'utilisation dans un environnement résidentiel. Nous réparerons le produit ou nous le remplacerons (à notre discrétion) par le même produit, de la même couleur et du même style s'il est offert, sans frais. Si le produit original n'est plus offert, il sera remplacé par un produit d'une couleur et d'un style similaires. Les produits défectueux doivent être correctement emballés et retournés au fabricant avec une lettre d'explication et le reçu original sur lequel figure la date d'achat. Composez le **1 800 291-8838** pour obtenir un numéro d'autorisation de retour et l'adresse pour livrer les produits défectueux. Remarque : Aucun envoi C.R. ne sera accepté. La responsabilité du fabricant se limite au remplacement des luminaires défectueux. Le fabricant n'est pas responsable des pertes, des dommages, des frais de main-d'œuvre ou des blessures occasionnés par le produit. Cette limite de responsabilité du fabricant inclut (I) les blessures ainsi que les pertes, les frais de main-d'œuvre et les dommages matériels ou autres; (II) les dommages accessoires ou consécutifs; (III) les blessures, les pertes, les frais de main-d'œuvre et les dommages reposant sur une théorie de garantie, de contrat, de négligence, de responsabilité stricte, de délit ou autre; (IV) les blessures, les pertes, les frais de main-d'œuvre et les dommages directement ou indirectement liés à la vente, à l'utilisation ou à la réparation du produit. Cette garantie vous confère des droits précis. Il est possible que vous disposiez également d'autres droits, qui varient d'un État ou d'une province à l'autre.

Good Earth Lighting® 1400 East Business Center Drive, Ste. 108 Mount Prospect, IL 60056

Imprimé en Chine

Good Earth Lighting® - GARANTÍA LIMITADA DE 8 AÑOS

El fabricante garantiza que esta lámpara no presentará defectos en los materiales ni en la mano de obra por un período de (8) años a partir de la fecha de compra original. La lámpara no está cubierta por esta garantía si se la utiliza en aplicaciones comerciales o minoristas. La garantía se limita al uso en entornos residenciales. Repararemos o reemplazaremos sin costo alguno (según nuestro criterio) la unidad en el color y el estilo originales si están disponibles, o en un estilo y un color similares si el artículo original se ha discontinuado. Las unidades defectuosas se deben empaquetar correctamente y devolver al fabricante con una carta explicativa y el recibo de compra original con la fecha de compra. Llame al **1-800-291-8838** para obtener un número de autorización de devolución y una dirección donde enviar el producto defectuoso. Nota: NO se aceptarán envíos contrarreembolso (C.O.D., por sus siglas en inglés). La responsabilidad del fabricante se limita, en todos los casos, al reemplazo de la lámpara defectuosa. El fabricante no será responsable por ninguna pérdida, daños, costos de mano de obra o lesiones causadas por el producto. Esta limitación de la responsabilidad del fabricante incluye toda pérdida, daño, costos de mano de obra o lesión (I) que involucre a una persona o propiedad u otros casos; (II) que sea de naturaleza accidental o resultante; (III) que se base en teorías de la garantía, contrato, negligencia, responsabilidad estricta, agravio o de otro tipo; o (IV) que se relacione de manera directa o indirecta con la venta, uso o reparación del producto. Esta garantía le otorga derechos específicos, pero podría tener también otros derechos que varían según el estado.

Good Earth Lighting® 1400 East Business Center Drive, Ste. 108 Mount Prospect, IL 60056

Impreso en China



Need Help? Please visit our website at: www.goodearthlighting.com/support or call the Customer Care Center **1-800-291-8838**, 8:30 a.m.-5 p.m., CST, Monday-Friday.

Besoin d'aide? Consultez notre site Web www.goodearthlighting.com/support ou communiquer avec notre service à la clientèle au **1 800 291-8838**, entre 8 h 30 et 17 h (HNC), du lundi au vendredi.

¿Necesita ayuda? Visite nuestro sitio web en: www.goodearthlighting.com/support o llame al Centro de Servicio al Cliente, al **1-800-291-8838**, de 8:30 a.m. a 5 p.m., hora central estándar, de lunes a viernes.