



ITEM #0029915

# 2-LIGHT VANITY BAR

MODEL #19418-032

**Français p. 7**

**Español p. 13**

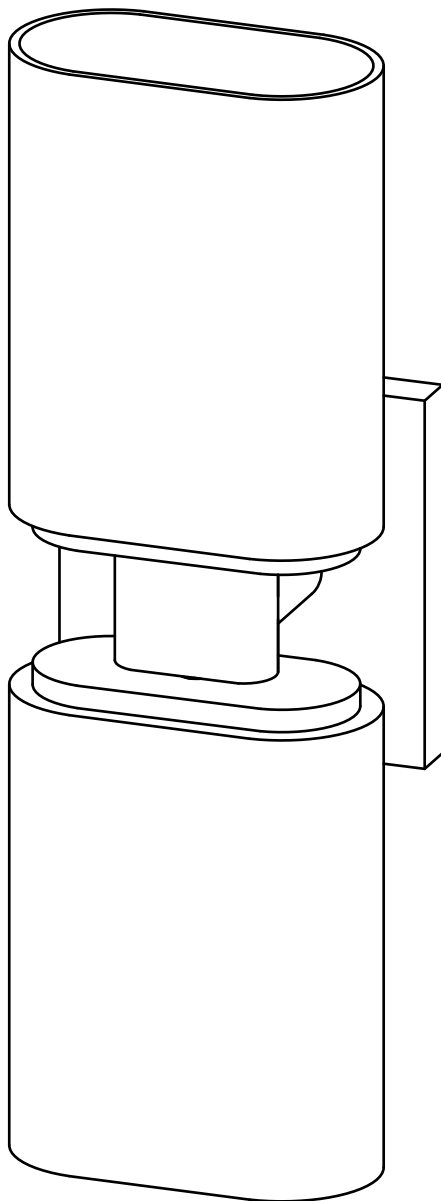

### ATTACH YOUR RECEIPT HERE

Serial Number \_\_\_\_\_ Purchase Date \_\_\_\_\_



**Questions, problems, missing parts?** Before returning to your retailer, call our customer service department at 1-877-888-8225, 8 a.m. - 6 p.m., EST, Monday - Thursday, 8 a.m. - 5 p.m., EST, Friday.

# PACKAGE CONTENTS

---

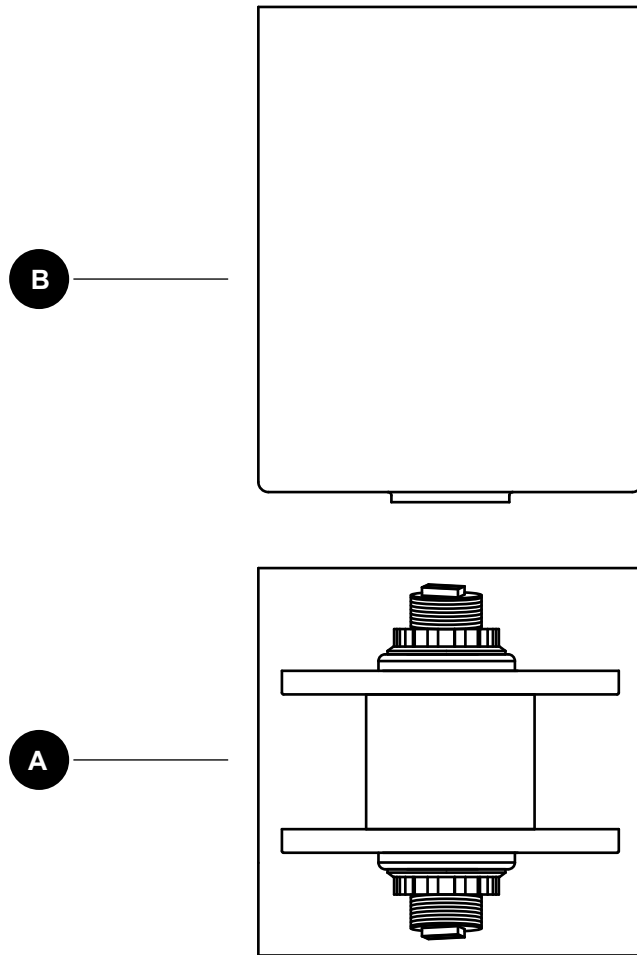

Part	Description	Quantity
A	Fixture Body	1
B	Glass Shade	2

## HARDWARE CONTENTS (shown actual size)

AA

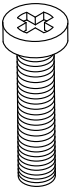

Outlet Box  
Screw  
Qty. 2

BB

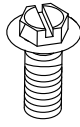

Green Ground Screw  
(preassembled to  
Crossbar (EE))  
Qty. 1

CC

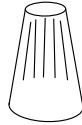

Wire  
Connector  
Qty. 3

DD



Bulb  
Qty. 2

EE

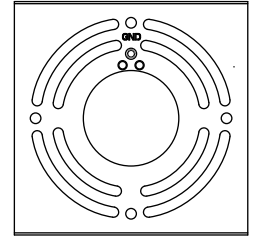

Crossbar  
(Not shown to size)  
(preassembled to  
Fixture Body (A))  
Qty. 1

FF

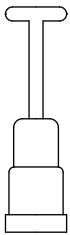

Socket Ring Tool  
(Not shown to size)  
Qty. 1

GG

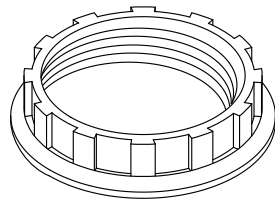

Socket Ring  
(preassembled to  
Fixture Body (A))  
Qty. 2

HH

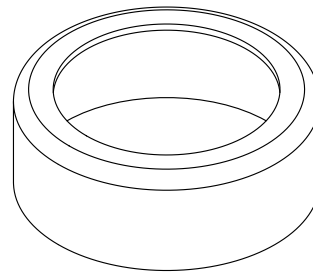

Glass Holder  
(preassembled to  
Fixture Body (A))  
Qty. 2

II

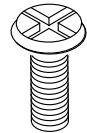

Mounting  
Screw  
(preassembled to  
Fixture Body (A))  
Qty. 2

## SAFETY INFORMATION

Please read and understand this entire manual before attempting to assemble, operate or install the product.

### WARNING

- RISK OF ELECTRIC SHOCK - Before beginning installation, turn off electricity at the circuit breaker box or the main fuse box.
- RISK OF FIRE - Use bulbs specified by the markings and/or labels on the fixture.
- This product must be installed in accordance with the applicable installation code by a person familiar with the construction and operation of the product and the hazards involved.

### CAUTION

- For your safety, read instructions completely before beginning installation.
- If in doubt about electrical installation, consult a licensed electrician.
- Turn off electricity to fixture before replacing the bulb(s).

### PREPARATION

Before beginning assembly of product, make sure all parts are present. Compare parts with package contents list and diagram above. If any part is missing or damaged, do not attempt to assemble the product.

**Estimated Assembly Time:** 10 - 15 minutes



Tools Required For Assembly (not included): Flathead screwdriver, Phillips screwdriver, Pliers, Electrical tape, Wire cutters

Helpful Tools (not included): Wire strippers

## ASSEMBLY INSTRUCTIONS

1. Remove the socket ring (GG) and the glass holder (HH) from the fixture body (A) by hand. Using a tissue or glove (not included), install bulb (DD) into each socket on fixture body (A). **Caution:** Oil from fingers will decrease the life of the bulb (DD).

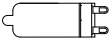
### HARDWARE USED

<b>DD</b>	Bulb		x 2
<b>GG</b>	Socket Ring		x 2
<b>HH</b>	Glass Holder		x 2

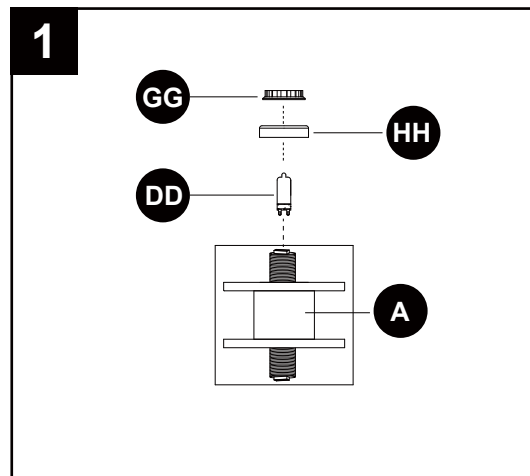

2. Place the glass (B) on the socket of fixture body (A), then place the glass holder (HH) on top. Secure with socket ring (GG), tightening with socket ring tool (FF). **Note:** Do not overtighten.

### HARDWARE USED

<b>FF</b>	Socket Ring Tool		x 1
-----------	------------------	---	-----

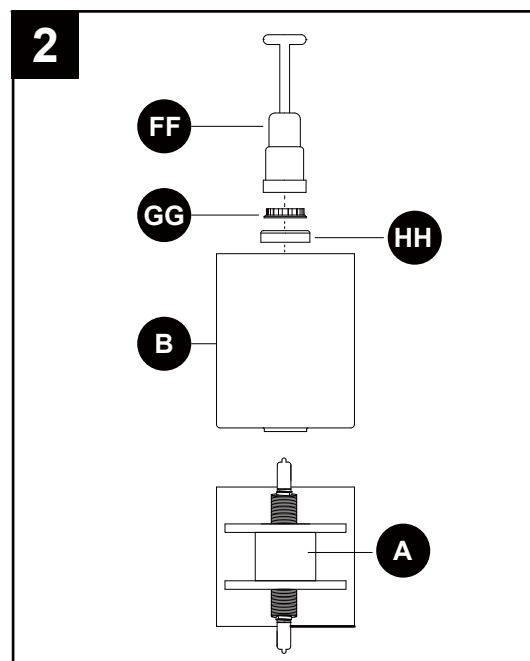

3. Secure the crossbar (EE) to the outlet box (not included) with outlet box screws (AA).

### HARDWARE USED

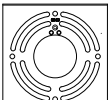
<b>AA</b>	Outlet Box Screw		x 2
<b>EE</b>	Crossbar		x 1

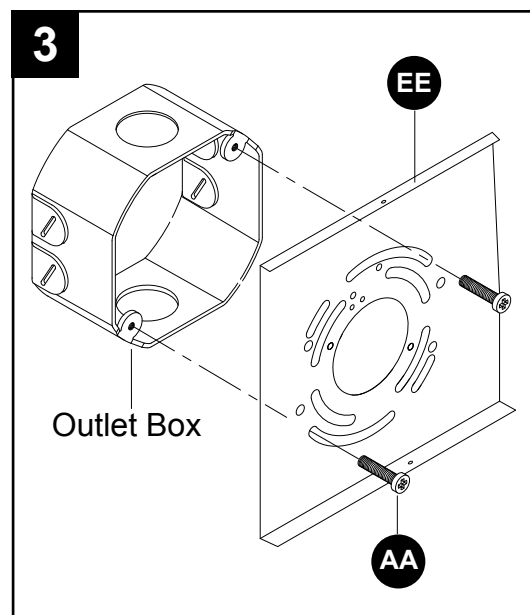



## ASSEMBLY INSTRUCTIONS

4. Attach the ground fixture wire to either green ground screw (BB) on crossbar (EE) or to the ground wire in the outlet box (usually GREEN or BARE). If attaching to the ground wire in the outlet box, fasten together with a wire connector (CC) and tightly wrap with electrical tape (not included).

**IT IS IMPORTANT THE OUTLET BOX IN YOUR HOME IS PROPERLY GROUNDED.**

Connect the neutral (WHITE or IDENTIFIED side) fixture wire to the neutral (usually WHITE) wire from the outlet box. Fasten wires together with a wire connector (CC) and tightly wrap wire connector (CC) with electrical tape. Connect the hot (BLACK or PLAIN side) fixture wire to the hot (usually BLACK) wire from the outlet box. Fasten wires together with a wire connector (CC) and tightly wrap wire connector (CC) with electrical tape.

### HARDWARE USED

<b>BB</b>	Green Ground Screw		x 1
<b>CC</b>	Wire Connector		x 3

5. Place fixture body (A) onto the crossbar (EE), securing from the top and bottom with the mounting screws (II). **Note:** The fixture body (A) can be installed either vertically or horizontally.

### HARDWARE USED

<b>II</b>	Mounting Screws		x 2
-----------	-----------------	---	-----

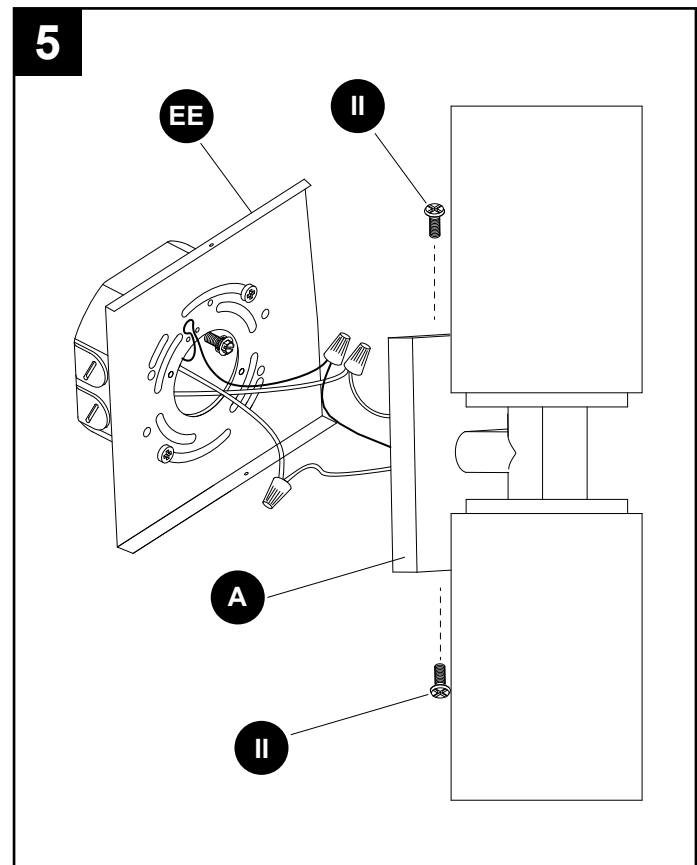
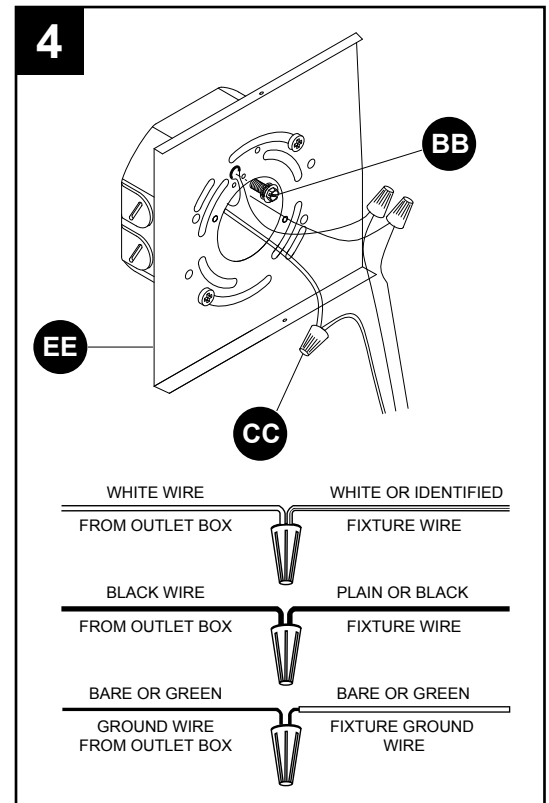

## CARE AND MAINTENANCE

- Wipe clean using soft, dry cloth or static duster. Always avoid using harsh chemicals and abrasives to clean fixture as they may damage the finish.
- Bulb Replacement: Use 60-watt max. G9-base bulbs.

## TROUBLESHOOTING

PROBLEM	POSSIBLE CAUSE	CORRECTIVE ACTION
Bulbs will not light.	<ol style="list-style-type: none"> <li>1. Bulb is burned out.</li> <li>2. Power is off.</li> <li>3. Faulty wire connection.</li> <li>4. Faulty switch.</li> </ol>	<ol style="list-style-type: none"> <li>1. Replace light bulb.</li> <li>2. Make sure power supply is on.</li> <li>3. Check wiring.</li> <li>4. Test or replace the switch.</li> </ol>
Fuse blows or the circuit breaker trips when light is turned on.	Crossed wires or power wire is grounding out.	Check wire connection.

## WARRANTY

The manufacturer warrants all of its lighting fixtures against defects in materials and workmanship for one (1) year from the date of purchase. If within this period the product is found to be defective in material or workmanship, the product must be returned, with a copy of the original sales receipt as proof of purchase, in the original carton, to the place of purchase. The manufacturer will, at its option, repair, replace or refund the original purchase price to the consumer. This warranty does not cover fixtures becoming defective due to misuse, accidental damage, improper handling and/or installation and specifically excludes liability for direct, incidental or consequential damages. As some states do not allow exclusions or limitations on an implied warranty, the above exclusions and limitations may not apply to you. This warranty gives you specific legal rights. You may have other rights that vary from state to state.

## REPLACEMENT PART LIST

For replacement parts, call our customer service department at 1-877-888-8225, 8 a.m. - 6 p.m., EST, Monday - Thursday, 8 a.m. - 5 p.m., EST, Friday.

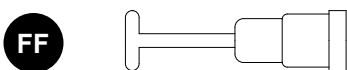
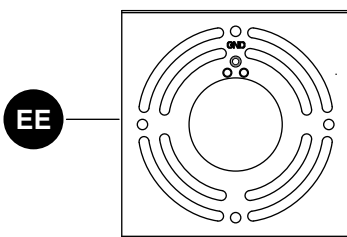
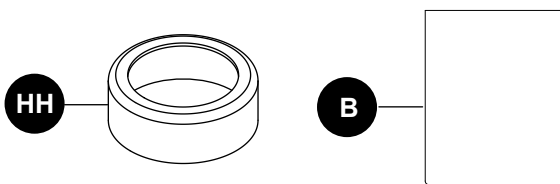
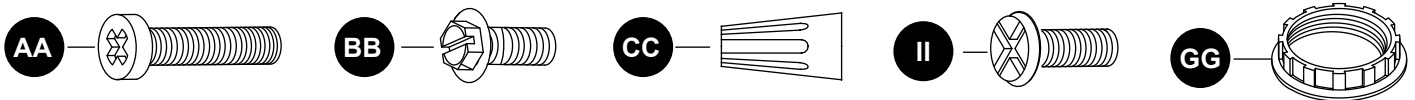

Part	Description	Part #
B	Glass Shade	81-948800-010000
AA	Outlet Box Screw	52-000502-800023
BB	Green Ground Screw	52-070830-800005
CC	Wire Connector	42-000000-360000
EE	Crossbar	60-252000-030023
FF	Socket Ring Tool	75-030000-010010
GG	Socket Ring	60-000003-010023
HH	Glass Holder	60-949100-030009
II	Mounting Screw	52-010800-800031

Printed in China

Style Selections® is a registered trademark of LF, LLC. All rights reserved.

Lowe's.com

styleselections

# RAMPE D'ÉCLAIRAGE À DEUX LUMIÈRES POUR MEUBLE-LAVABO

MODÈLE #19418-032

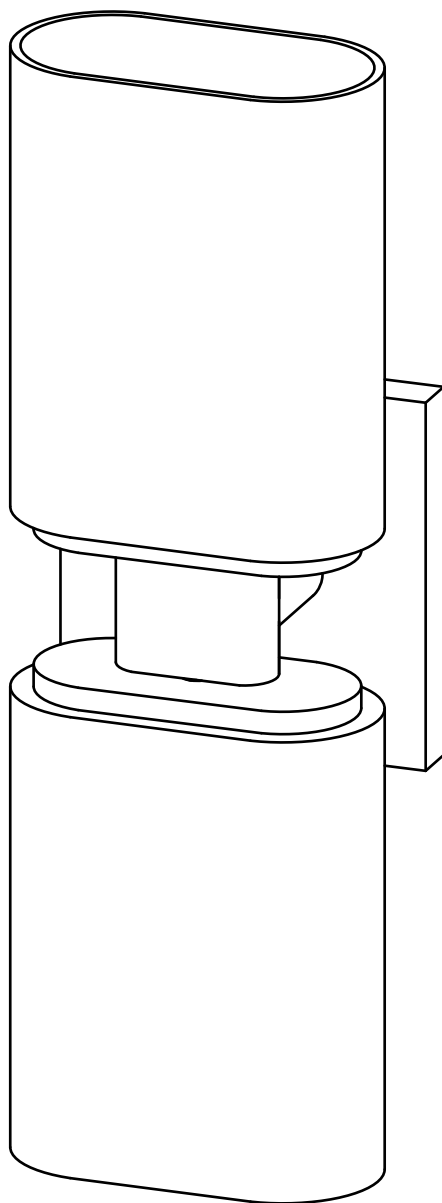

**JOIGNEZ VOTRE REÇU ICI**

Numéro de série \_\_\_\_\_ Date d'achat \_\_\_\_\_



**Des questions, des problèmes, des pièces manquantes?** Avant de retourner l'article au détaillant, appelez notre service à la clientèle au 1 877 888-8225, entre 8 h et 18 h (HNE) du lundi au jeudi, ou entre 8 h et 17 h (HNE) le vendredi.

## CONTENU DE L'EMBALLAGE

---

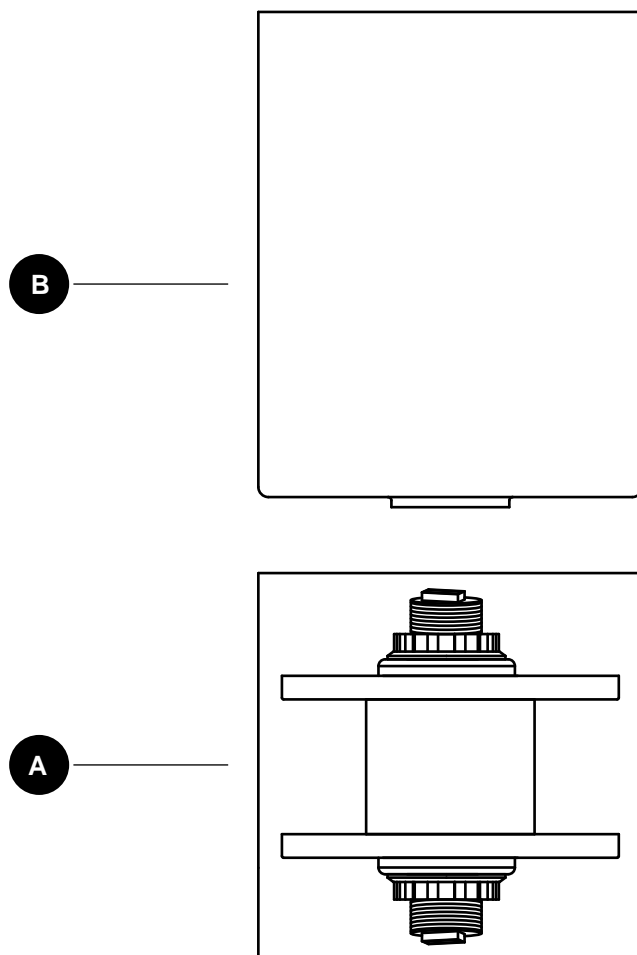

Pièce	Description	Quantité
A	Corps du luminaire	1
B	Abat-jour en verre	2



## QUINCAILLERIE INCLUSE (grandeur réelle)

AA

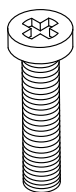

Vis pour boîte de sortie  
Qté : 2

BB

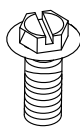

Vis de mise à la terre verte (préassemblée au support de fixation [EE])  
Qté : 1

CC

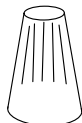

Capuchon de connexion  
Qté : 3

DD



Ampoule  
Qté : 2

EE

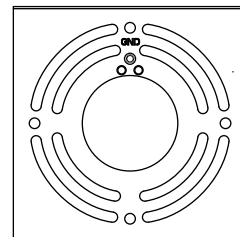

Support de fixation (grandeur non réelle) (préassemblé au corps du luminaire [A])  
Qté : 1

FF

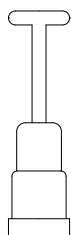

Outil pour bague de douille (grandeur non réelle)  
Qté : 1

GG

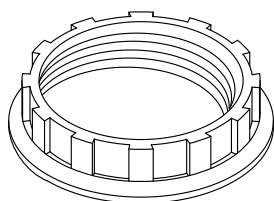

Bague de douille (préassemblée au corps du luminaire [A])  
Qté : 2

HH

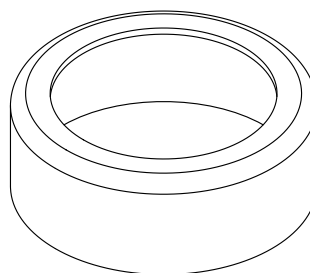

Anneau de retenue pour abat-jour (préassemblé au corps du luminaire [A])  
Qté : 2

II

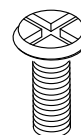

Vis de montage (préassemblé au corps du luminaire [A])  
Qté : 2

## ! CONSIGNES DE SÉCURITÉ

Assurez-vous de lire et de comprendre l'intégralité du présent manuel avant de tenter d'assembler, d'installer ou d'utiliser l'article.

### AVERTISSEMENT

- RISQUE DE CHOC ÉLECTRIQUE – avant de commencer l'installation, coupez l'alimentation électrique en plaçant le disjoncteur en position hors tension ou en retirant le fusible.
- RISQUE D'INCENDIE – n'utilisez que des ampoules correspondant aux spécifications inscrites sur l'étiquette du luminaire.
- Ce produit doit être installé conformément aux règlements d'installation en vigueur, par une personne qui connaît bien la composition et l'utilisation de ce produit et les risques qui y sont associés.

### MISE EN GARDE

- Par mesure de sécurité, lisez toutes les instructions avant de procéder à l'installation.
- Faites appel à un électricien qualifié si vous n'êtes pas certain de la marche à suivre pour l'installation.
- Éteignez le luminaire avant de remplacer une ampoule.

### PRÉPARATION

Avant de commencer l'assemblage du produit, assurez-vous d'avoir toutes les pièces. Comparez le contenu de l'emballage avec la liste et le tableau ci-dessus. S'il y a des pièces manquantes ou endommagées, ne tentez pas d'assembler le produit.

**Temps d'assemblage approximatif** : de 10 à 15 minutes.



Outils nécessaires pour l'assemblage (non inclus) : tournevis à tête plate, tournevis cruciforme, pinces, ruban isolant et coupe-fil.

Outils utiles (non inclus) : pinces à dénuder.

## INSTRUCTIONS POUR L'ASSEMBLAGE

1. Retirez à la main la bague de douille (GG) et l'anneau de retenue pour abat-jour (HH) du corps du luminaire (A). À l'aide d'un papier-mouchoir ou d'un gant (non inclus), installez une ampoule (DD) dans chaque douille du corps du luminaire (A). **Mise en garde** : L'huile de vos doigts réduira la durée de vie de l'ampoule (DD).

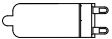
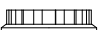
### QUINCAILLERIE UTILISÉE

<b>DD</b>	Ampoule		x 2
<b>GG</b>	Bague de douille		x 2
<b>HH</b>	Anneau de retenue pour abat-jour		x 2

2. Placez l'abat-jour en verre (B) sur la douille du corps du luminaire (A), puis placez l'anneau de retenue pour abat-jour (HH) par-dessus. Fixez le tout avec la bague de douille (GG) à l'aide de l'outil pour bague de douille (FF). **Remarque** : Évitez de serrer excessivement.

### QUINCAILLERIE UTILISÉE

<b>FF</b>	Outil pour bague de douille		x 1
-----------	-----------------------------	---	-----

3. Fixez le support de fixation (EE) à la boîte de sortie (non incluse) à l'aide des vis pour boîte de sortie (AA).

### QUINCAILLERIE UTILISÉE

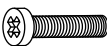
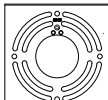
<b>AA</b>	Vis pour boîte de sortie		x 2
<b>EE</b>	Support de fixation		x 1

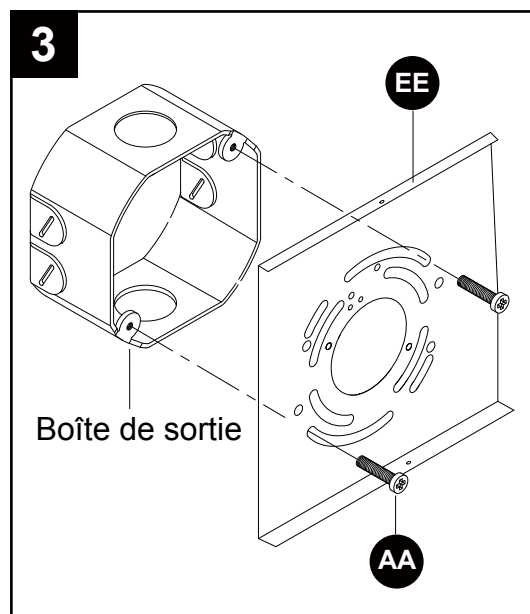
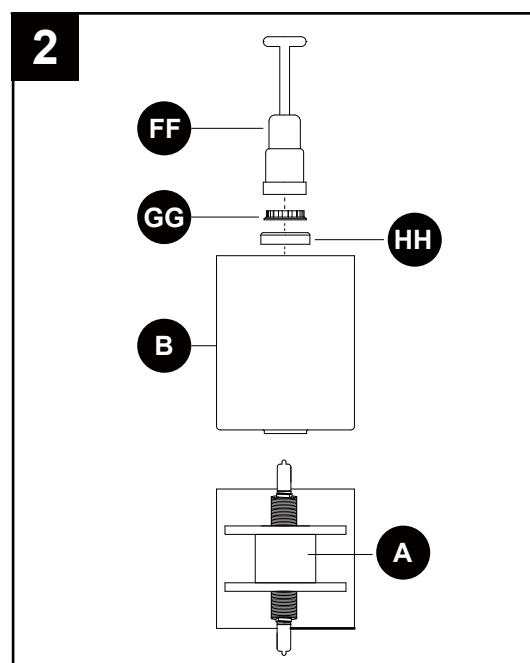
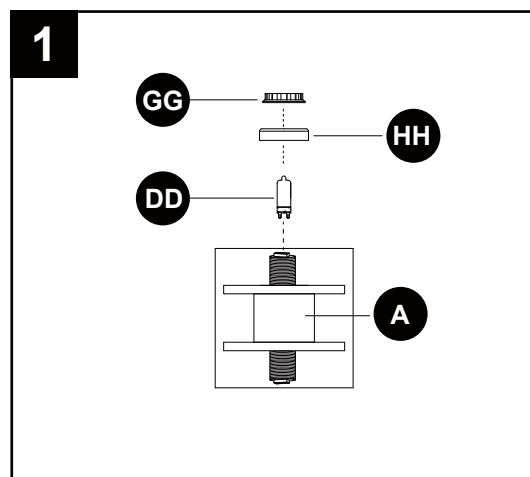

## INSTRUCTIONS POUR L'ASSEMBLAGE

4. Fixez le fil de mise à la terre du luminaire autour de la vis de mise à la terre verte (BB) du support de fixation (EE) ou joignez-le au fil de mise à la terre de la boîte de sortie (habituellement VERT ou DÉNUDÉ). Si vous choisissez la deuxième option, joignez les deux fils au moyen d'un capuchon de connexion (CC) et enrroulez-les avec du ruban isolant (non inclus) bien serré.



### IL EST IMPORTANT QUE LA BOÎTE DE SORTIE DE VOTRE MAISON SOIT CORRECTEMENT MISE À LA TERRE.

Raccordez le fil neutre du luminaire (BLANC ou MARQUÉ sur le côté) au fil neutre (généralement BLANC) de la boîte de sortie. Joignez les deux fils au moyen d'un capuchon de connexion (CC) et enrroulez-les avec du ruban isolant bien serré.

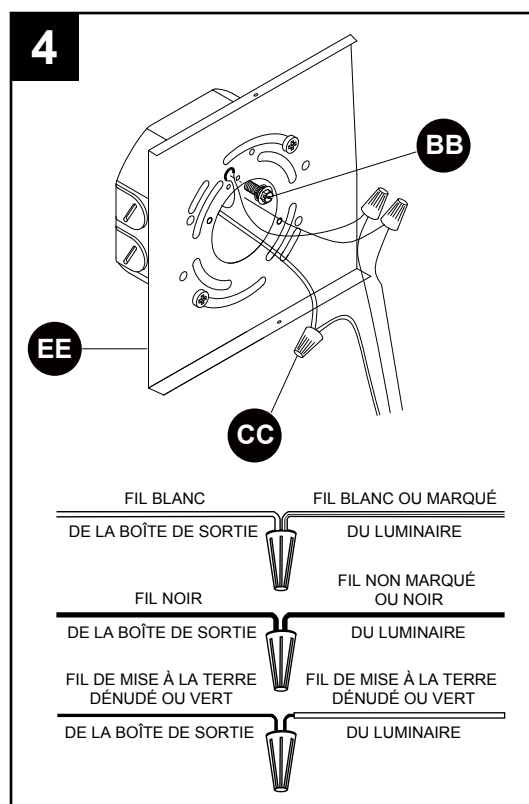
Connectez le fil chargé du luminaire (NOIR ou NON MARQUÉ sur le côté) au fil chargé (généralement NOIR) de la boîte de sortie. Joignez les deux fils au moyen d'un capuchon de connexion (CC) et enrroulez-les avec du ruban isolant bien serré.



### QUINCAILLERIE UTILISÉE

- |           |                              |   |     |
|-----------|------------------------------|---|-----|
| <b>BB</b> | Vis de mise à la terre verte |  | x 1 |
| <b>CC</b> | Capuchon de connexion        |  | x 3 |

5. Placez le corps du luminaire (A) sur le support de fixation (EE) en le fixant de haut en bas à l'aide des vis de montage (II).

**Remarque :** Vous pouvez installer le corps du luminaire (A) à la verticale ou à l'horizontale.

### QUINCAILLERIE UTILISÉE

- |           |                |   |     |
|-----------|----------------|---|-----|
| <b>II</b> | Vis de montage |  | x 2 |
|-----------|----------------|---|-----|

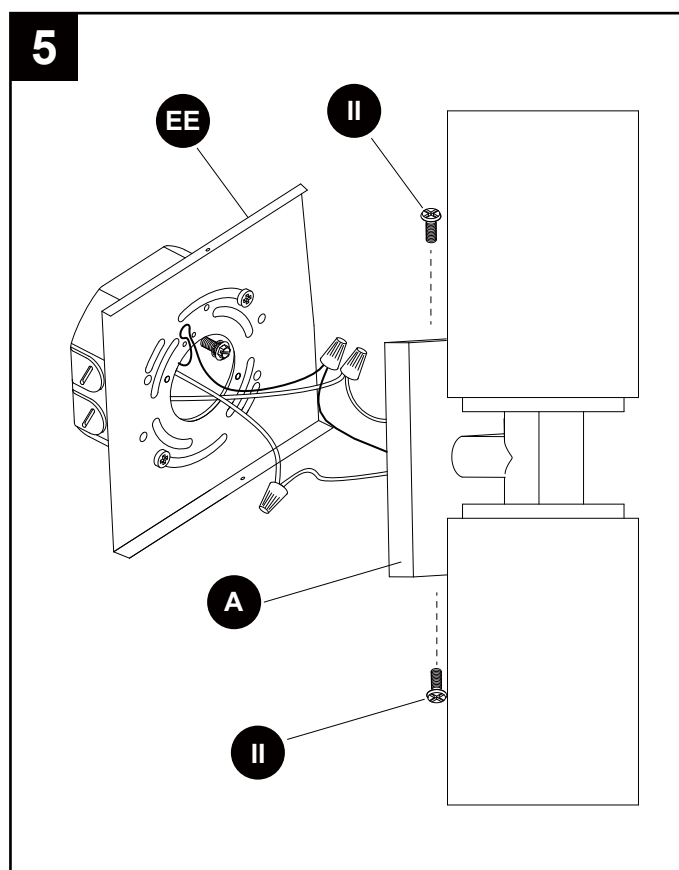

## ENTRETIEN

- Nettoyez l'article à l'aide d'un linge doux et sec ou d'un plumeau. Évitez les produits chimiques forts et les nettoyeurs abrasifs; ils pourraient endommager le fini.
- Changement des ampoules : utilisez des ampoules à culot G9 d'un maximum de 60 watts.

## DÉPANNAGE

PROBLÈME	CAUSE POSSIBLE	MESURE CORRECTIVE
Une ampoule ne s'allume pas.	<ol style="list-style-type: none"> <li>1. L'ampoule est grillée.</li> <li>2. L'alimentation est coupée.</li> <li>3. Les fils électriques sont mal branchés.</li> <li>4. L'interrupteur est défectueux.</li> </ol>	<ol style="list-style-type: none"> <li>1. Remplacez l'ampoule.</li> <li>2. Vérifiez l'alimentation électrique.</li> <li>3. Vérifiez le câblage.</li> <li>4. Testez ou remplacez l'interrupteur.</li> </ol>
Un fusible saute ou un disjoncteur se déclenche lorsque le luminaire est mis sous tension.	Des fils sont croisés ou il n'y a pas de mise à la terre.	Vérifiez les connexions.

## GARANTIE

Le fabricant garantit tous ses luminaires contre les défauts de matériaux ou de fabrication pour une période de un (1) an à compter de la date d'achat. Si, durant cette période, l'article présente des défauts de matériaux ou de fabrication, retournez-le au détaillant dans sa boîte d'origine, accompagné du reçu. Le fabricant choisira de réparer ou de remplacer le produit, ou de rembourser l'équivalent du prix d'achat. Cette garantie ne s'applique pas aux défauts causés par un usage inapproprié, des dommages accidentels, une manipulation ou une installation inadéquate, et elle exclut expressément toute responsabilité pour des dommages directs, accidentels ou consécutifs. Certains États ou certaines provinces ne permettent pas l'exclusion ou la limitation d'une garantie implicite, de sorte que les limitations et exclusions mentionnées ci-dessus peuvent ne pas s'appliquer à vous. Cette garantie vous confère des droits précis. Il est possible que vous disposiez également d'autres droits, qui varient d'un État ou d'une province à l'autre.

## LISTE DES PIÈCES DE RECHANGE

Pour obtenir des pièces de rechange, communiquez avec notre service à la clientèle au 1 877 888-8225, entre 8 h et 18 h (HNE) du lundi au jeudi, ou entre 8 h et 17 h (HNE) le vendredi.

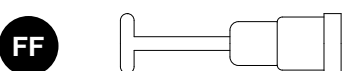
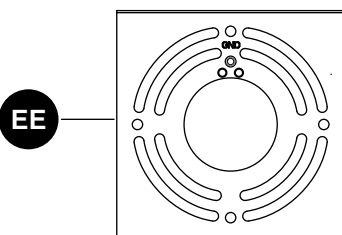
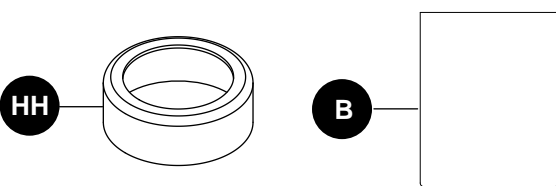
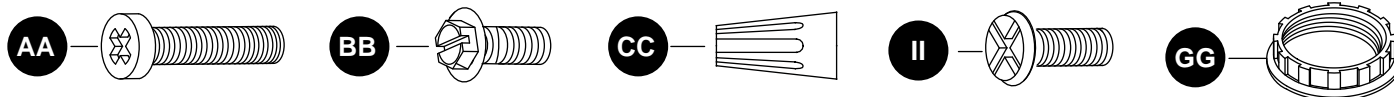

Pièce	Description	N° de pièce
B	Abat-jour en verre	81-949100-010000
AA	Vis pour boîte de sortie	52-000502-800023
BB	Vis de mise à la terre verte	52-070830-800005
CC	Capuchon de connexion	42-000000-360000
EE	Support de fixation	60-252000-030023
FF	Outil pour bague de douille	75-030000-010010
GG	Bague de douille	60-000003-010023
HH	Anneau de retenue pour abat-jour	60-949100-030009
II	Vis de montage	52-050400-802231

Imprimé en Chine

Style Selections® est une marque de commerce déposée de LF, LLC. Tous droits réservés.

Lowes.com

styleselections

# BARRA PARA TOCADOR DE 2 LUCES

MODELO # 19418-032

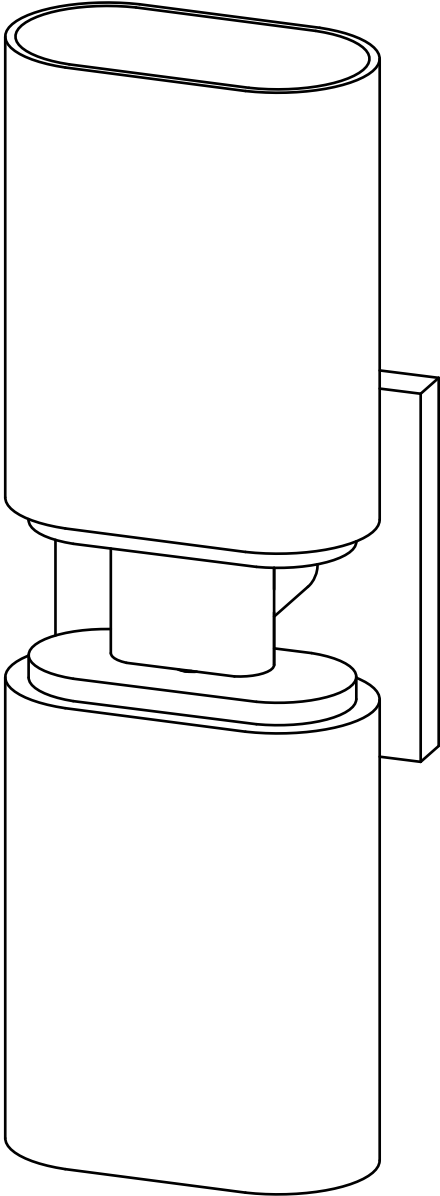

**ADJUNTE SU RECIBO AQUÍ**

Número de serie \_\_\_\_\_ Fecha de compra \_\_\_\_\_



**¿Preguntas, problemas, piezas faltantes?** Antes de volver a la tienda, llame a nuestro Departamento de Servicio al Cliente al 1-877-888-8225, de lunes a jueves de 8 a.m. a 6 p.m., y los viernes de 8 a.m. a 5 p.m., hora estándar del Este.

## CONTENIDO DEL PAQUETE

---

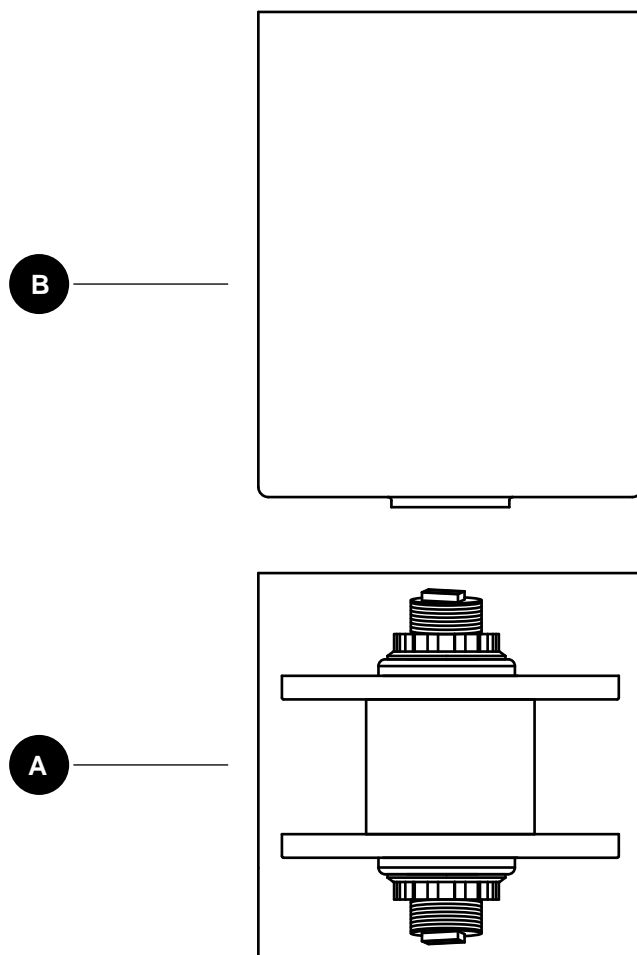

Pieza	Descripción	Cantidad
A	Cuerpo de la lámpara	1
B	Pantalla de vidrio	2

## ADITAMENTOS (se muestran en tamaño real)

AA

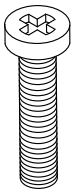

Tornillo para la caja de salida  
Cant. 2

BB

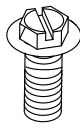

Tornillo verde de puesta a tierra (preensablado en la placa perforada (EE))  
Cant. 1

CC



Conector de cables  
Cant. 3

DD



Bombilla  
Cant. 2

EE

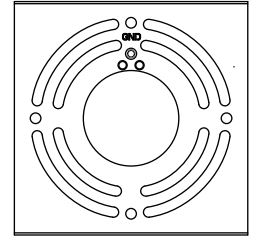

Placa perforada (No se muestra en tamaño real) (preensablada en el cuerpo de la lámpara (A))  
Cant. 1

FF

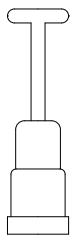

Herramienta para el anillo del portalámpara (no se muestra en tamaño real)  
Cant. 1

GG

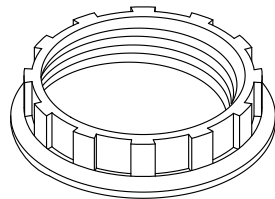

Anillo del portalámpara (preensablado en el cuerpo de la lámpara (A))  
Cant. 2

HH

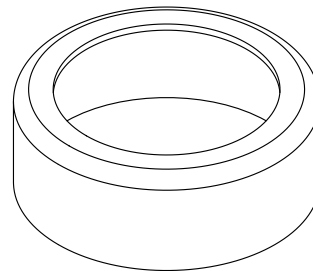

Soporte de vidrio (preensablado en el cuerpo de la lámpara (A))  
Cant. 2

II

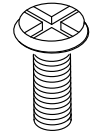

Tornillo de montaje (preensablado en el cuerpo de la lámpara (A))  
Cant. 2

## ! INFORMACIÓN DE SEGURIDAD

Lea y comprenda completamente este manual antes de intentar ensamblar, usar o instalar el producto.

### ADVERTENCIA

- **RIESGO DE DESCARGA ELÉCTRICA:** Antes de comenzar la instalación, coloque el interruptor de circuito en la posición de apagado o extraiga la caja de fusibles principal.
- **RIESGO DE INCENDIO:** Use las bombillas que se especifican en las marcas y/o las etiquetas en la lámpara.
- Este producto debe estar instalado de acuerdo con el código de instalación que corresponda y debe hacerlo una persona familiarizada con la fabricación y el funcionamiento del producto y los peligros involucrados.

### PRECAUCIÓN

- Por su seguridad, lea completamente las instrucciones antes de comenzar la instalación.
- Consulte con un electricista calificado si tiene dudas sobre la instalación eléctrica.
- Desconecte el tramo eléctrico hacia la lámpara antes de reemplazar las bombillas.

### PREPARACIÓN

Antes de comenzar a ensamblar el producto, asegúrese de tener todas las piezas. Compare las piezas con la lista de contenido de la placa perforada y el diagrama anterior. No intente ensamblar el producto si falta alguna pieza o si estas están dañadas.

**Tiempo estimado de ensamblaje:** 10 a 15 minutos

Herramientas necesarias para el ensamblaje (no se incluyen): Destornillador de cabeza plana, destornillador Phillips, pinzas, cinta aislante, pinzas cortacables



Herramientas útiles (no se incluyen): Pinzas pelacables

## INSTRUCCIONES DE ENSAMBLAJE

1. Retire el anillo del portalámpara (GG) y el soporte de vidrio (HH) del cuerpo de la lámpara (A) a mano. Con un pañuelo o guante (no se incluyen), instale la bombilla (D) en cada portalámpara en el cuerpo de la lámpara (A).

**Precaución:** La grasa de los dedos disminuirá la vida útil de la bombilla (DD).

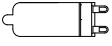
### ADITAMENTOS UTILIZADOS

<b>DD</b>	Bombilla		x 2
<b>GG</b>	Anillo del portalámpara		x 2
<b>HH</b>	Soporte de vidrio		x 2

2. Coloque el vidrio (B) en el portalámpara del cuerpo de la lámpara (A) y luego coloque el soporte de vidrio (HH) en la parte superior. Fije con el anillo del portalámpara (GG), apretando con la herramienta para el anillo del portalámpara (FF). **Nota:** No apriete demasiado.

### ADITAMENTOS UTILIZADOS

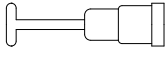
<b>FF</b>	Herramienta para el anillo del portalámpara		x 1
-----------	---	---	-----

3. Fije la placa perforada (EE) a la caja de salida (no se incluye) con los tornillos para la caja de salida (AA).

### ADITAMENTOS UTILIZADOS

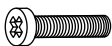
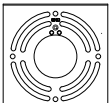
<b>AA</b>	Tornillo para la caja de salida		x 2
<b>EE</b>	Placa perforada		x 1

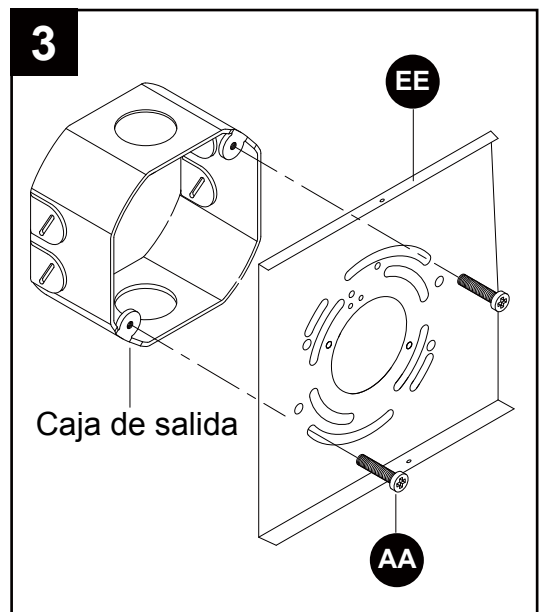
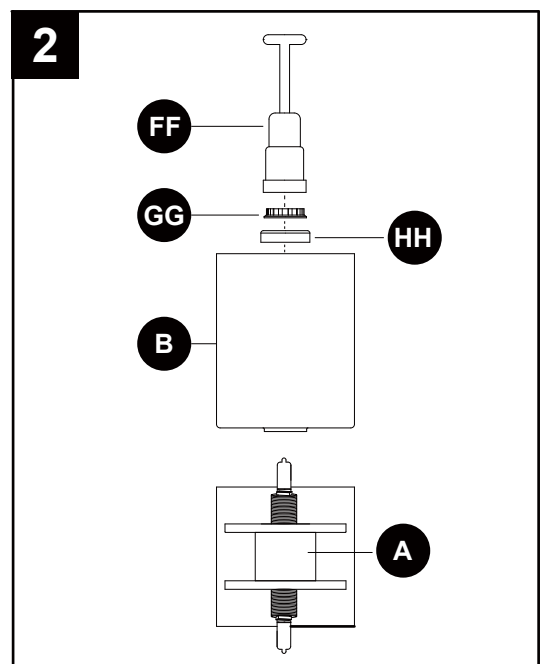
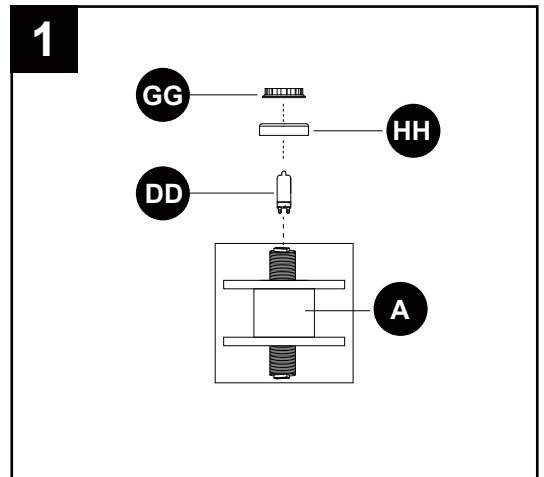



## INSTRUCCIONES DE ENSAMBLAJE



4. Fije el conductor de puesta a tierra de la lámpara al tornillo verde de puesta a tierra (BB) en la placa perforada (EE) o al conductor de puesta a tierra de la caja de salida (que generalmente es un cable VERDE o DESNUDO). Si conecta el conductor de puesta a tierra en la caja de salida, una los cables con un conector de cables (CC) y envuelva firmemente con cinta aislante (no se incluye).

### ES IMPORTANTE QUE LA CAJA DE SALIDA DE SU CASA TENGA UNA PUESTA A TIERRA ADECUADA.

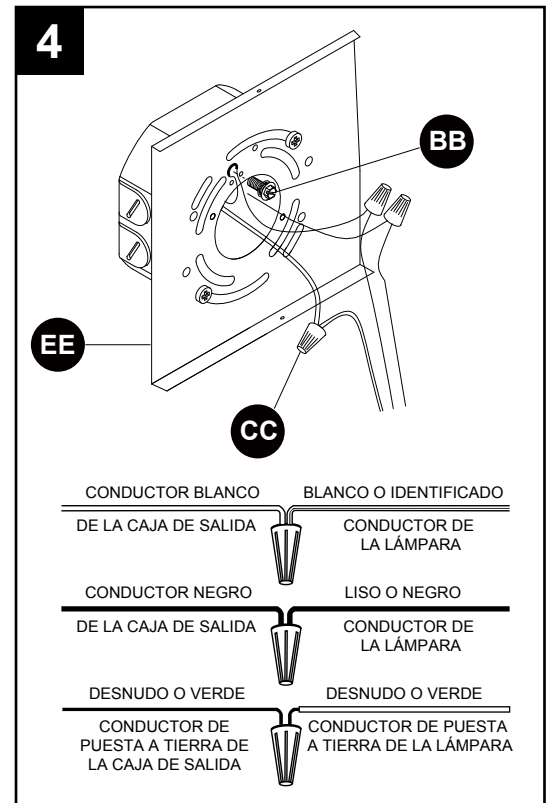
Conecte el conductor neutro de la lámpara (BLANCO o IDENTIFICADO a los costados) al conductor neutro (generalmente BLANCO) de la caja de salida. Una los conductores con un conector de cables (CC) y envuelva firmemente dicho conector (CC) con cinta aislante. Conecte el conductor de corriente (NEGRO o LISO a los costados) de la lámpara al conductor de corriente (generalmente NEGRO) de la caja de salida. Una los conductores con un conector de cables (CC) y envuelva firmemente dicho conector (CC) con cinta aislante.



### ADITAMENTOS UTILIZADOS

<b>BB</b>	Tornillo verde de puesta a tierra		x 1
<b>CC</b>	Conector de cables		x 3

5. Coloque el cuerpo de la lámpara (A) en la placa perforada (EE), fijándola en las partes superior e inferior con los tornillos de montaje (II). **Nota:** El cuerpo del ensamble (A) se puede instalar ya sea de manera vertical u horizontal.

### ADITAMENTOS UTILIZADOS

<b>II</b>	Tornillos de montaje		x 2
-----------	----------------------	---	-----

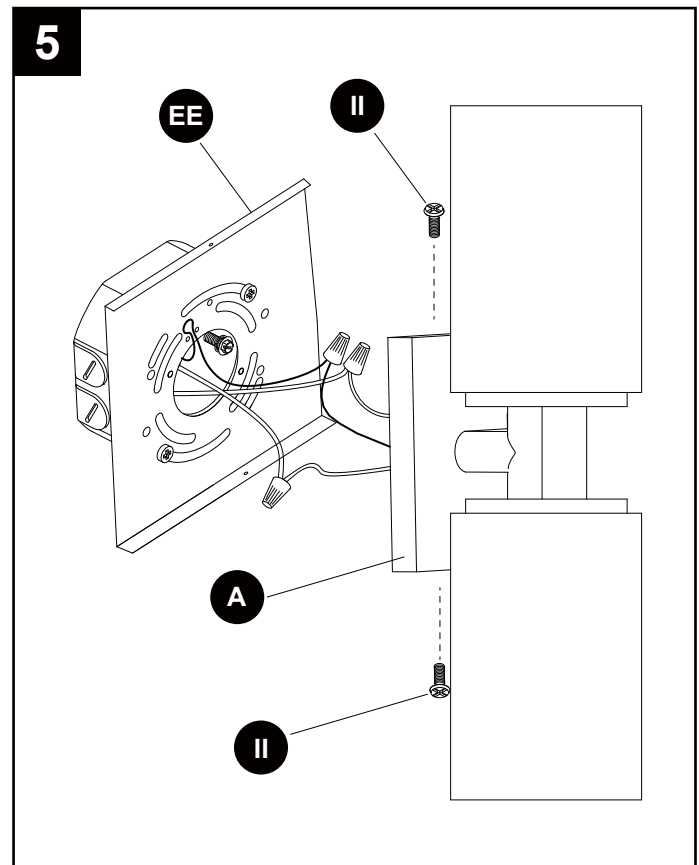

## CUIDADO Y MANTENIMIENTO

- Limpie la lámpara con un paño suave y seco o con un paño de limpieza estático. No utilice productos químicos y limpiadores abrasivos ya que pueden dañar el acabado de la lámpara.
- Reemplazo de la bombilla: Use bombillas de base G9 de 60 vatios como máximo.

## SOLUCIÓN DE PROBLEMAS

PROBLEMA	CAUSA POSIBLE	ACCIÓN CORRECTIVA
Las bombillas no encienden.	<ol style="list-style-type: none"> <li>1. Hay bombillas quemadas.</li> <li>2. No hay alimentación.</li> <li>3. La conexión de los cables es incorrecta.</li> <li>4. El interruptor está defectuoso.</li> </ol>	<ol style="list-style-type: none"> <li>1. Reemplace la bombilla.</li> <li>2. Compruebe si hay suministro de electricidad.</li> <li>3. Revise el cableado.</li> <li>4. Pruebe o reemplace el interruptor.</li> </ol>
Cuando se enciende la luz, el fusible se quema o el interruptor de circuito se dispara.	Hay cables cruzados o el conductor de fuerza no tiene puesta a tierra.	Revise las conexiones del cableado.

## GARANTÍA

El fabricante garantiza que todas las lámparas están libres de defectos en los materiales y la mano de obra por un (1) año a contar de la fecha de compra. Si dentro de este período el producto presenta defectos en los materiales o la mano de obra, se debe devolver el producto, junto con una copia del recibo de venta como prueba de la adquisición, en su caja original al lugar donde se compró. El fabricante reparará, reemplazará o devolverá el dinero al precio de compra original al consumidor, según sea su decisión. Esta garantía no cubre lámparas dañadas debido al mal uso, daño accidental, manipulación y/o instalación inadecuadas y excluye específicamente toda responsabilidad por daños directos, accidentales o resultantes. Debido a que algunos estados no permiten exclusiones o limitaciones en una garantía implícita, las exclusiones y limitaciones anteriores pueden no aplicarse en su caso. Esta garantía le otorga derechos legales específicos. Usted podría tener otros derechos que varían según el estado.

## LISTA DE PIEZAS DE REPUESTO

Para obtener piezas de repuesto, llame a nuestro Departamento de Servicio al Cliente al 1-877-888-8225, de lunes a jueves de 8 a.m. a 6 p.m., y los viernes de 8 a.m. a 5 p.m., hora estándar del Este.

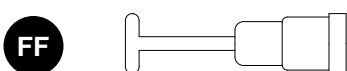
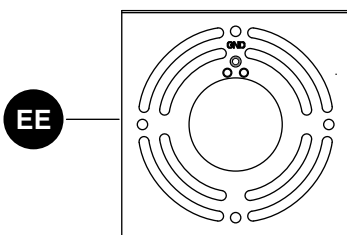
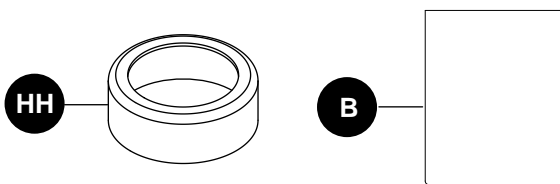
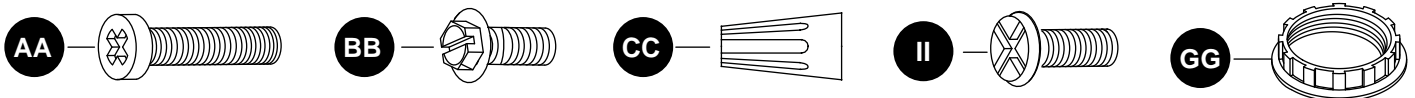

Pieza	Descripción	Pieza #
B	Pantalla de vidrio	81-948800-010000
AA	Tornillo para la caja de salida	52-000502-800023
BB	Tornillo verde de puesta a tierra	52-070830-800005
CC	Conector de cables	42-000000-360000
EE	Placa perforada	60-252000-030023
FF	Herramienta para el anillo del portalámpara	75-030000-010010
GG	Anillo del portalámpara	60-000003-010023
HH	Soporte de vidrio	60-949100-030009
II	Tornillo de montaje	52-010800-800031

Impreso en China

Style Selections® es una marca registrada de LF, LLC. Todos los derechos reservados.

Lowes.com

styleselections