

SCOTT
LIVING

TM

Media Mantel with 28-IN Infrared Electric Fireplace

Français p. 19

Español p. 38

ASSEMBLY, CARE & USE INSTRUCTIONS

MODEL # 1167FM-28-200, 1167FM-28-201, 1167FM-28-202

ITEM # 0839833 / 0849091 / 0849092

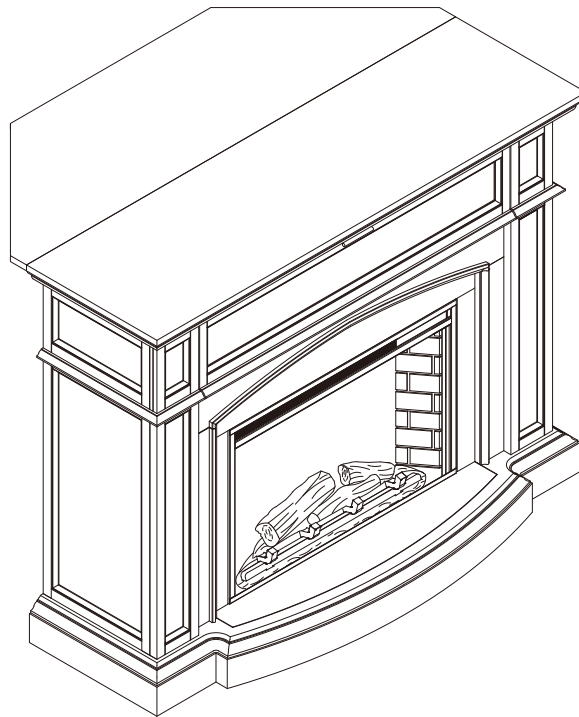

Date Purchased _____

Questions, problems, missing parts?

Before returning to your retailer,
call our customer service department at
1-855-571-1044 9 a.m. - 5 p.m., EST, Monday - Friday.
www.greentouchhome.com

Greentouch

PACKAGE CONTENTS

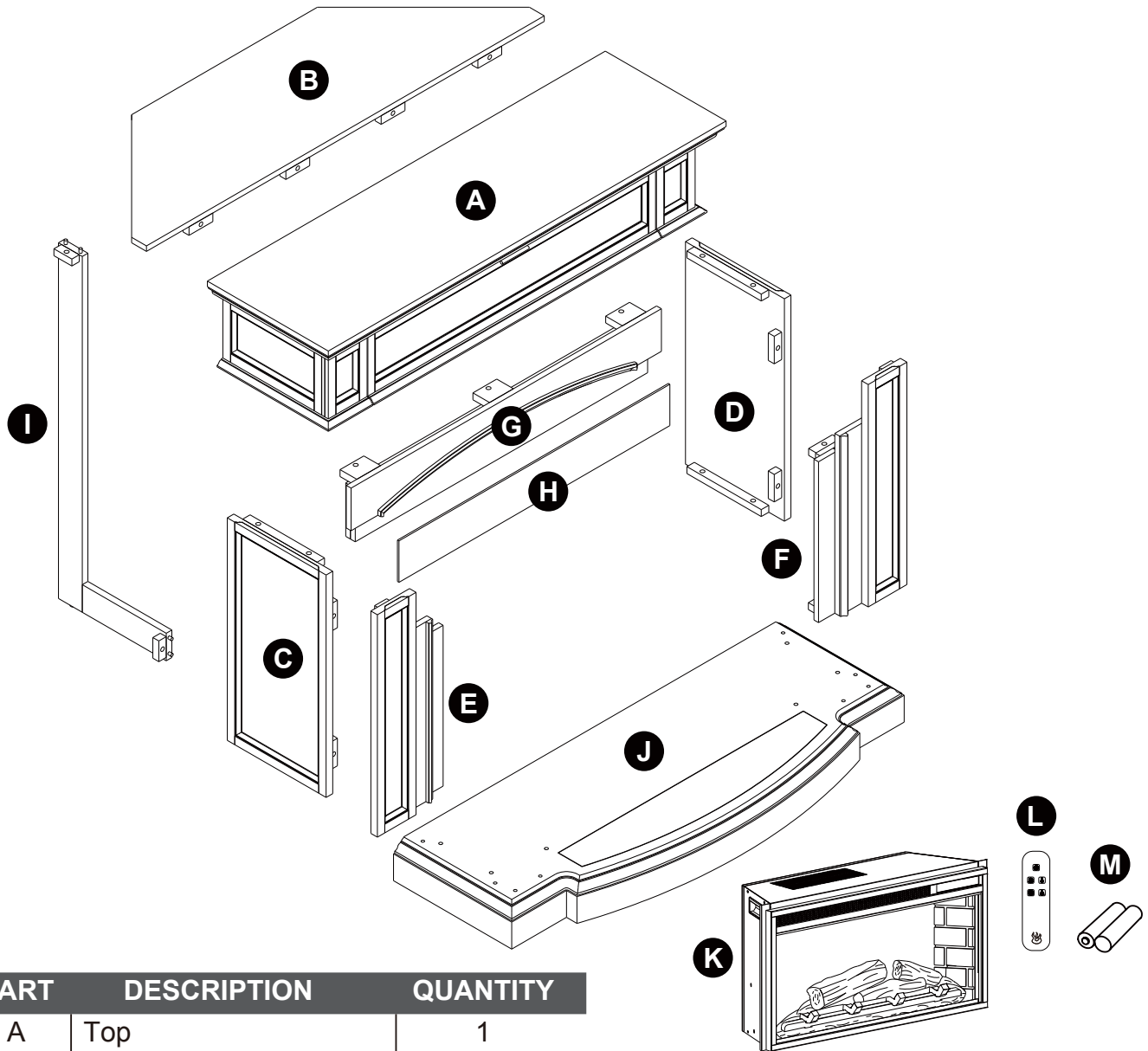

PART	DESCRIPTION	QUANTITY
A	Top	1
B	Corner Panel	1
C	Left Wall	1
D	Right Wall	1
E	Left Front Panel	1
F	Right Front Panel	1
G	Center Panel	1
H	Wood Door Panel	1
I	L Corner Support Rod	1
J	Base	1
K	Insert	1
L	Remote Control	1
M	Battery	2

HARDWARE CONTENTS (NOT SHOWN ACTUAL SIZE)

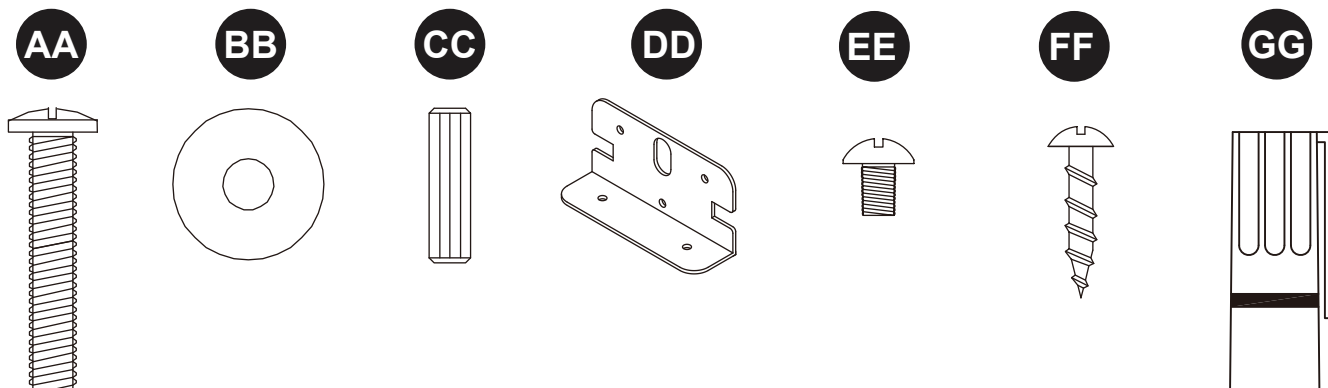

PART	DESCRIPTION	QUANTITY
AA	Long Bolt	25
BB	Washer	25
CC	Wooden Dowel	18
DD	Insert Bracket	2
EE	Short Bolt	6
FF	Screw	4
GG	Touch-up Pen	1

⚠ SAFETY INFORMATION

Please read and understand this entire manual before attempting to assemble, operate or install the product.

This equipment has been tested and found to comply with the limits for Class B digital devices, pursuant to Part 15 of the FCC rules. These limits are designed to provide reasonable protection against harmful interference in a residential installation. The equipment generates, uses and can radiate radio frequency energy and, if not installed and used in accordance with the instructions, may cause harmful interference to radio or television reception, which can be determined by turning the equipment off and on. The user is encouraged to try and correct the interference by one or more of the following measures:

- Reorient or relocate the receiving antenna
- Increase the separation between the equipment and the receiver
- Connect the equipment into an outlet on a circuit different from that to which the receiver is connected.
- Consult the dealer or an experienced radio/TV technician for help.

This device complies with Part 15 of the FCC rules. Operation is subject to the following two conditions:

1. This device may not cause harmful interference, and
2. This device must accept any interference received, including interference that may cause undesired operation.

SAFETY INFORMATION (CONT'D)

Modifications not approved by the party responsible for compliance could void user's authority to operate the equipment.

This Class B digital apparatus complies with Canadian ICES-003.

IMPORTANT INSTRUCTIONS

When using electrical appliances, basic precautions should always be followed to reduce the risk of fire, electric shock and injury to persons, including the following:

DANGER

- Read all instructions before using this heater.
- If the information in this manual is not followed exactly, an electric shock or fire may result causing property damage, personal injury or loss of life.
- This product is intended to fit most plasma and LCD televisions (up to 56 inches and weighing a maximum of 60 pounds). Using this item with loads heavier than the stated maximum can result in tipping and/or instability, which can result in injury or even death.

WARNING

- This appliance is hot when in use. To avoid burns, **DO NOT** let bare skin touch hot surfaces. Keep combustible material, such as furniture, pillows, bedding, papers, clothes and curtains at least 3 feet from this appliance and keep them away from the sides and rear.
- Extreme caution is necessary when any heater is used by or near children or individuals with disabilities and whenever the fireplace is left operating and unattended.
- **DO NOT** run cord under carpeting. **DO NOT** cover cord with throw rugs, runners, or similar coverings. **DO NOT** route cord under furniture or appliances. Arrange cord away from traffic areas and where it will not be tripped over.
- **DO NOT** insert or allow foreign objects to enter any ventilation or exhaust opening as this may cause an electric shock or fire, or damage the appliance.

- This appliance has hot and arcing or sparking parts inside. **DO NOT** use it in areas where gasoline, paint or flammable vapors or liquids are used or stored. This fireplace should not be used as a drying rack for clothing. Christmas stockings or decorations should not be hung in the area of it.
- Use this appliance only as described in the manual. Any other use is **NOT** recommended by the manufacturer and may cause fire, electric shock or injury to persons.

CAUTION

- If possible, **ALWAYS** unplug this appliance when not in use.
- **DO NOT** operate any heater with a damaged cord or plug or after the heater malfunctions. **DO NOT** operate any heater if it has been dropped or damaged in any manner. Disconnect power at service panel and have heater inspected by a reputable electrician before reusing.
- Any repairs to this fireplace should be carried out by a qualified service person.
- Under no circumstances should this fireplace be modified. Parts having to be removed for servicing must be replaced prior to operating this fireplace again.
- **DO NOT** use outdoors.
- This heater is not intended for use in bathrooms, laundry areas and similar indoor locations. **NEVER** place heater where it may fall into a bathtub or other water container.
- To disconnect this appliance, turn controls to the off position, then remove plug from outlet.
- **ONLY** connect to properly grounded outlets.
- This appliance, when installed, must be electrically grounded in accordance with local codes, with the current CSA C22.1 Canadian Electrical Code or follow U.S.A. Installations, follow local codes and the National Electrical Code, ANSI/NFPA N0.70.

⚠ SAFETY INFORMATION (CONT'D)

- To prevent a possible fire, **DO NOT** block air intakes or exhaust in any manner. **DO NOT** use on soft surfaces, like a bed, where opening may become blocked.
- The heaters **MUST NOT** be located immediately below a socket-outlet.
- **ALWAYS** plug heaters directly into a wall outlet/receptacle. **NEVER** use with an extension cord or re-loadable power tap (outlet / power strip).
- **DO NOT** slide insert on top of wood to avoid scratching wood surface.
- **DO NOT** place any object on top of the insert or block the air intakes / vents as this can cause the unit to overheat and could cause a fire.

Electrical Connection

- A 15-Amp, 120-volt, 60 Hz circuit with a properly grounded outlet is required. Preferably, the fireplace will be on a dedicated circuit as other appliances on the same circuit may cause the circuit breaker to trip or the fuse to blow when the heater is in operation. The unit comes standard with 6-ft. three-wire cord, exiting from the rear of the fireplace. **DO NOT** exceed the current rating of the current tap.

Grounding Instructions

- This heater is for use on 120 volt. The cord has a plug as shown below. See illustration for grounding instruction. An adapter as shown at C is available for connecting three-blade grounding type plugs to two-slot receptacles. The green grounding lug extending from the adapter must be connected to a permanent ground such as a properly grounded outlet box. The adapter should not be used if a three-slot grounded receptacle is available.

SAVE THESE INSTRUCTIONS

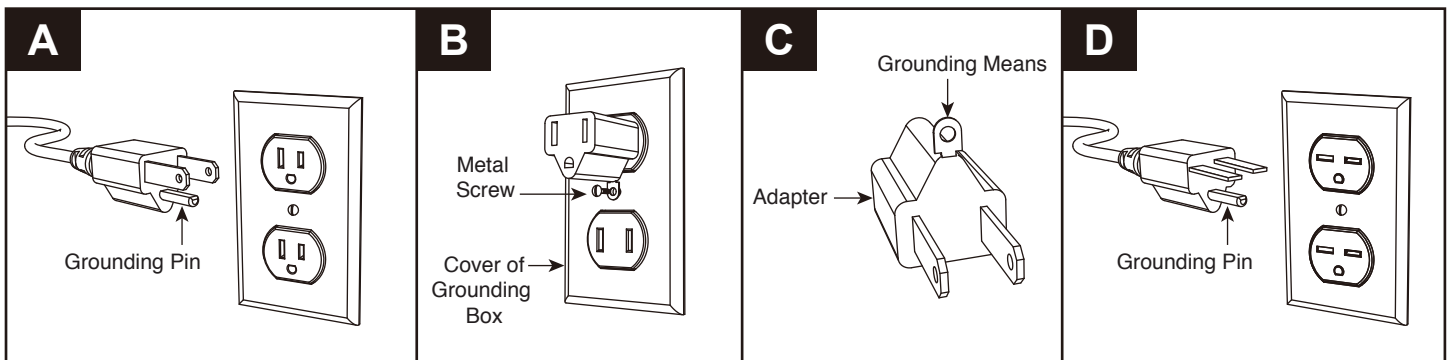

PREPARATION

Before beginning assembly of product, make sure all parts are present. Compare parts with package contents list and hardware contents list. If any part is missing or damaged, do not attempt to assemble the product.

Estimated Assembly Time: 50 minutes

Tools Required for Assembly (not included):
Phillips screwdriver

ASSEMBLY INSTRUCTIONS

1. From behind the assembly, align the holes on left front panel (E) with the corresponding holes on left wall (C). Securing with two washers (BB) and two long bolts (AA).

Repeat for right wall (D).

Hardware Used

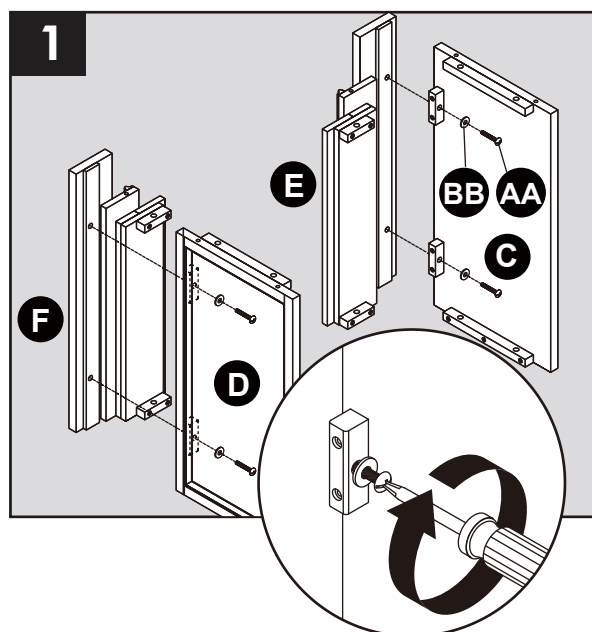

AA	long bolt		x 4
BB	washer		x 4



2. Insert four wooden dowels (CC) into holes on left outer side of base (J). Place assembly from Step 1 onto base (J), securing with three washers (BB) and three long bolts (AA).

Repeat for right wall (D).

Hardware Used

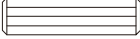

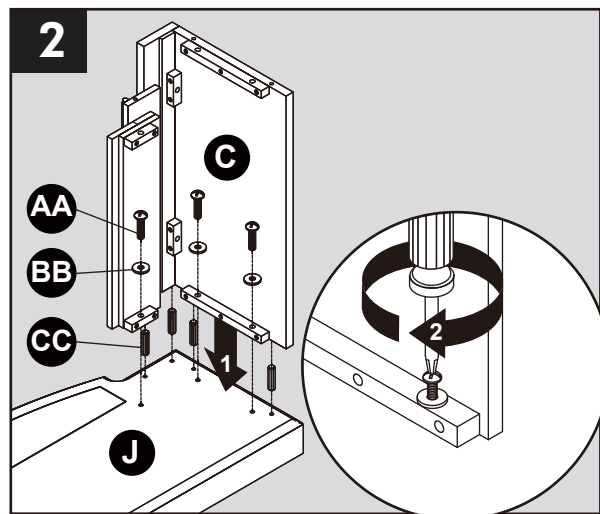
AA	long bolt		x 6
BB	washer		x 6
CC	wooden dowel		x 8



ASSEMBLY INSTRUCTIONS (CONT'D)

3. Insert two wooden dowels (CC) into the top middle holes on both left front panel (E) and right front panel (F). Carefully position the center panel (G) into place between left front panel (E) and right front panel (F). Secure each side with one washer (BB) and one long bolt (AA).

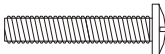

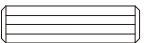
Hardware Used

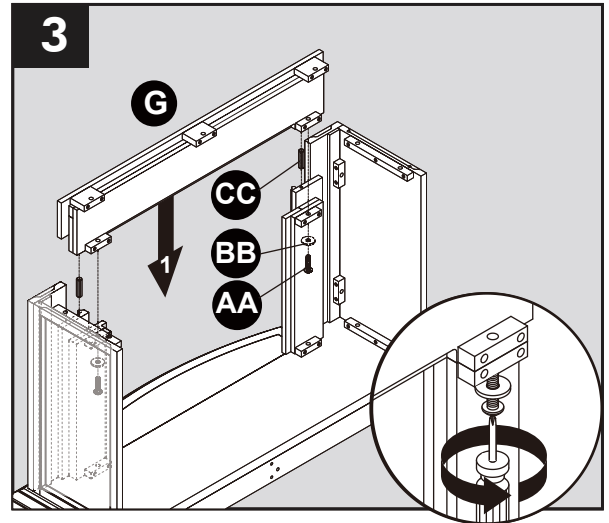
AA	long bolt		x 2
BB	washer		x 2
CC	wooden dowel		x 2



4. Insert two wooden dowels (CC) into the top outer holes on both left wall (C) and right wall (D). Attach top (A), securing from underneath with seven washers (BB) and seven long bolts (AA).

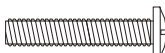

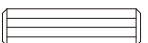
Hardware Used

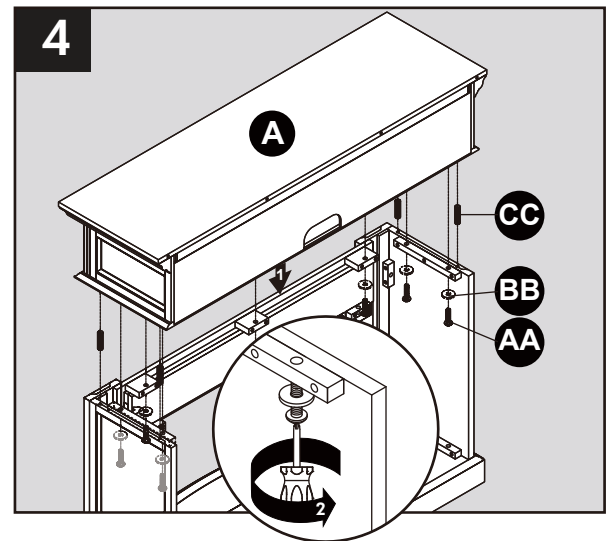
AA	long bolt		x 7
BB	washer		x 7
CC	wooden dowel		x 4

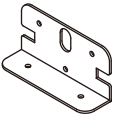

5. Locate the Insert bracket (DD) on the right side of the insert (K), securing with three short bolts (EE). Repeat for the left side of the insert (K).

Hardware Used

DD	insert bracket		x 2
EE	short bolt		x 6

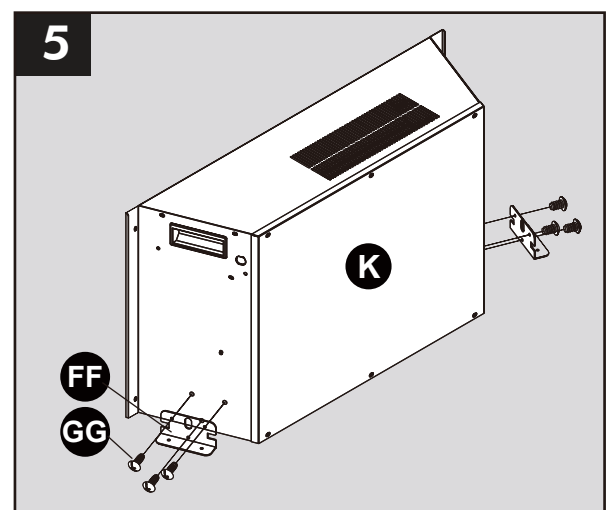

ASSEMBLY INSTRUCTIONS (CONT'D)

6. With the help of another person, position the insert (K) into opening of mantel assembly.

Note: DO NOT plug the insert (K) into power outlet yet.

CAUTION: DO NOT slide the insert on top of wood to avoid scratching wood surface.

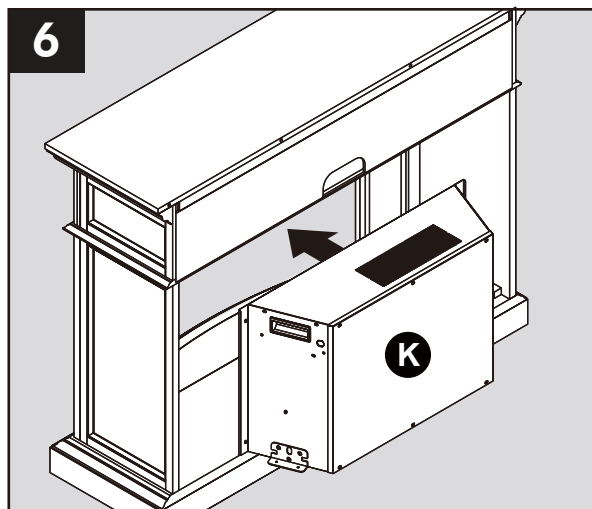

7. Secure the insert (K) to the base (J) with two screws (FF) on the left side and on the right side of the insert (K).

Assembly is now complete, with the help of another person, move the assembly to the final desired location. Once in final position you may plug the insert (K) into the power outlet.

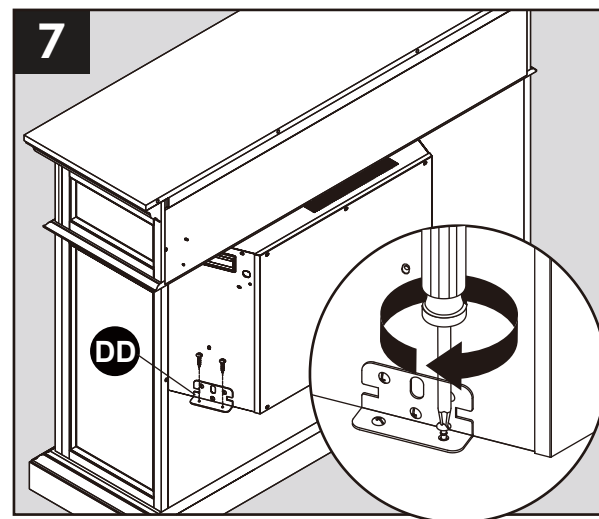

Hardware Used

FF screw  x 4

CORNER ASSEMBLY (OPTIONAL)

1. From behind the assembly, Attach L corner support rod (I), secure with one washer (BB) and one bolt (AA).

Hardware Used

AA long bolt  x 1

BB washer  x 1

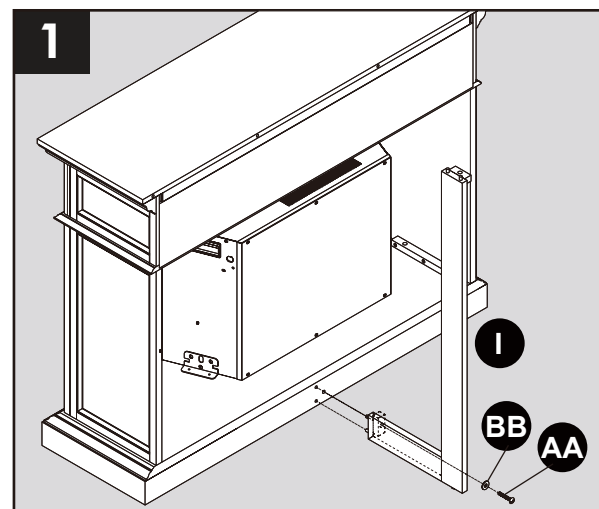



CORNER ASSEMBLY (CONT'D)

2. Insert four wooden dowels (CC) into the top back holes of mantel, Attach corner panel (B), secure with five washers (BB) and five long bolts (AA).

Assembly is now complete. With the help of another person, move the assembly to the final desired location. Once in final position you may plug the insert (K) into the power outlet.

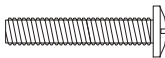
Hardware Used

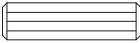
AA	long bolt		x 5
BB	washer		x 5
CC	wooden dowel		x 4

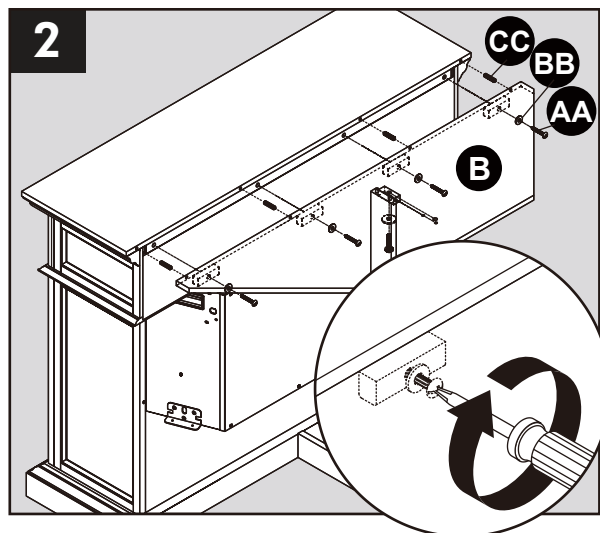

NOTE: Use the pre-assembled levelers on the base of the fireplace to level the unit. Twist the levelers counter clockwise to increase the height, twist the clockwise to decrease the height.

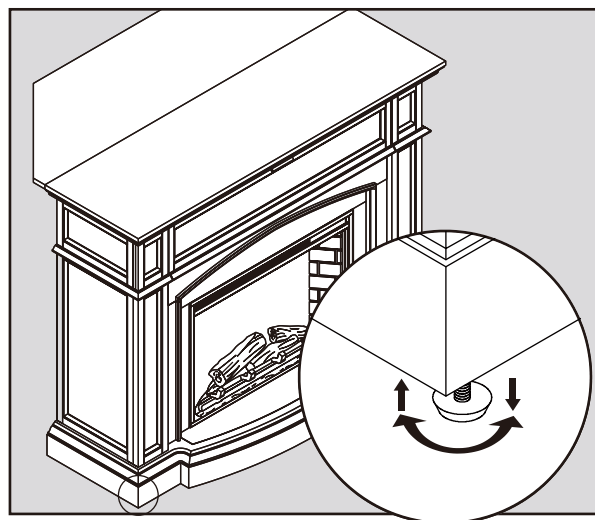

CHANGE DOOR PANELS (OPTIONAL)

Note: The pre-installed glass door panels can be switched out with the included wood door panel (H).

1. Remove the silicone trim along the outer edges of the glass panel on the inside of the flip down door. Start at a corner and pull to remove the four pieces. Be careful not to damage the silicone trim as it will be used to secure the new panel.
2. Remove the glass panel from the door frame, then insert the included wood door panel (H).
3. Using your finger press the silicone trim back into place. Move around the outer edge of the panel until all four sides are secure.

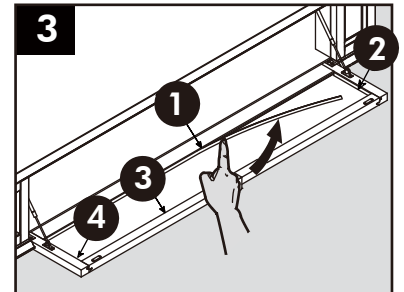
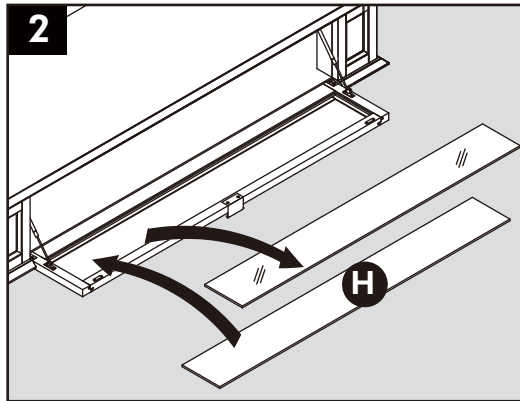
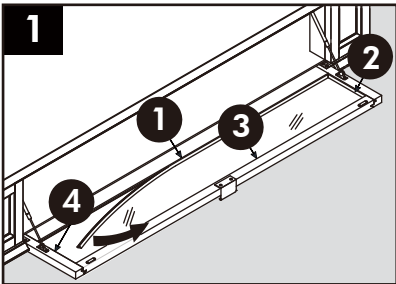

OPERATING INSTRUCTIONS

Control Panel

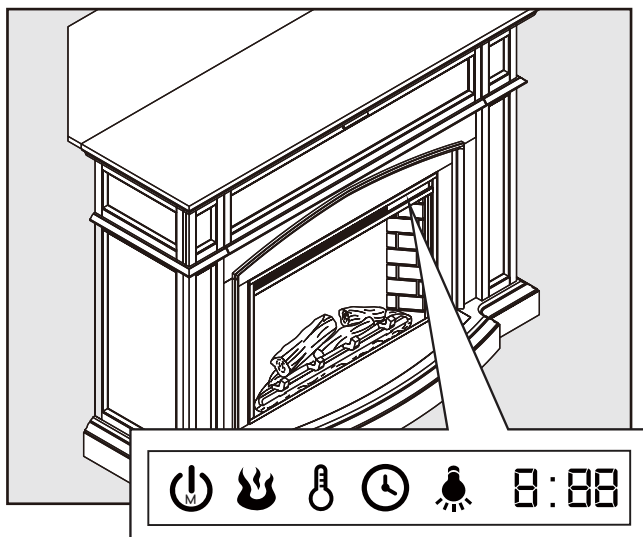

Remote Control

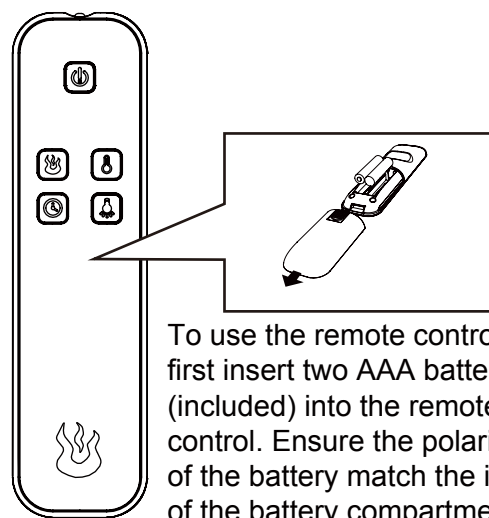

To use the remote control, first insert two AAA batteries (included) into the remote control. Ensure the polarities of the battery match the inside of the battery compartment.

Note: The control panel is a touch screen. It will appear black. Touch the control panel once to “wake up” the controls. This will cause the controls to light up. Which ever icon you touch will display it’s last setting when you do this. At this time you can press the corresponding icon to the function you would like to adjust. After 5 seconds the touch screen will fade to black.



Power Function

- Press the POWER ICON to turn the main power to the unit ON or OFF.
- When the unit is powered ON, the lights under the emberbed will glow to indicate the unit has power.
- If any functions are stored in memory then they will resume at the last setting .



Flame Brightness Function

- Press the FLAME BRIGHTNESS ICON to adjust the flame brightness.
- If the unit main power is OFF, you can press the FLAME BRIGHTNESS ICON to power ON the unit and flame brightness will resume at the last setting.
- Press the FLAME BRIGHTNESS ICON again to scroll up through the flame brightness settings: 1, 2, 3, 4, 5, OFF.



Temperature Function

- Press the TEMPERATURE ICON to adjust the heater’s thermostat setting.
- If the unit is powered OFF, you can press the TEMPERATURE ICON to power ON the unit. The emberbed will glow at the lowest brightness setting unless a different setting was saved in the memory.
- Press the TEMPERATURE ICON again to scroll up through the pre-set temperature settings: The thermostat setting range is 65°F (18°C) to 90°F (32°C), HI (High) and OFF.
- Set the temperature to "HI" to have the heater run continually.
- Press and hold the TEMPERATURE & TIMER ICON for 5 seconds to toggle between 5°F (3°C) increments and 1°F (1°C) increments when setting the temperature. The unit will beep to indicate that the change has taken place. The factory default temperature is 5°F (3°C) increments. Note: This option is only available if using the control panel.
- Hold down the TEMPERATURE ICON for 5 seconds to toggle between Fahrenheit and Celsius. An “F” or “C” will display next to the temperature. Note: This option is only available if using the control panel.
- Press and hold the TEMPERATURE ICON for 10 seconds to disengage the heater function. Press and hold the TEMPERATURE ICON for 10 seconds again to engage the heater function. (See HEATER OVERRIDE section below for more details).

OPERATING INSTRUCTIONS (CONT'D)



Timer Function

- Press the TIMER ICON to set the countdown for the unit's main power.
- If the unit is powered OFF, you can press the TIMER ICON to power ON the unit. The emberbed will glow at the lowest brightness setting unless a different setting was saved in the memory.
- Press the TIMER ICON again to scroll through the timer settings, which are: 30, 1h, 2h, 3h, 4h, 5h, 6h, 7h, 8h, 9h, OFF. (30 means 30 minutes)
- When the timer reaches zero, it will turn OFF the main power and will maintain all the settings in memory.



Downlight Function

- Press the DOWNLIGHT ICON to power the LED downlights ON or OFF
- If the unit is powered OFF, you can press the DOWNLIGHT ICON to power ON the unit. The emberbed will glow at the lowest brightness setting unless a different setting was saved in the memory.

HEATER OVERRIDE

The power to the heater can be disengaged to prevent the heater from being accidentally or unintentionally powered on. This feature is primarily added to help prevent children from powering on the heater when it is not desired.

- To engage the heater override function press and hold the HEATER ICON for 10 seconds. The symbol E3 will display and then go blank while beeping 3 times. The heater function is now locked. If the HEATER ICON is pressed again E3 will appear then fade. The Flame, Downlight and Timer functions will operate normally. Only the heater and blower are disengaged.
- To unlock the heater function, press and hold the HEATER ICON for 10 seconds. The symbol E3 will display and then go blank while beeping 3 times. The heater function is now engaged. By pressing the HEATER ICON again you will be able to adjust the heat temperature to your desired temperature.

MEMORY FUNCTION

This unit has a memory function that allows you to turn off the MAIN POWER and retains all the other function settings (excluding the TIMER function).

- When the unit's main power is OFF, press the POWER ICON once on the insert control panel or on the remote control to power the unit ON and "wake up" the individual function at the last setting. Press the icon again to adjust it and press the main POWER ICON on the insert or on the remote control to turn the unit OFF and save the new setting into memory.
- When the unit is powered ON, the LED readout will show the saved temperature setting. If a temperature setting was not saved, it will show the flame brightness setting saved in memory. If neither one has a setting saved to memory, then only the emberbed will glow (as a power light indicator).
- To reset the memory, hold down the main POWER ICON for 10 seconds at any time. When this happens, the LED readout will blink with three zeros three times and the unit will be shut down.
- Another way to reset the memory is to unplug the unit from the wall.

CARE AND MAINTENANCE

- Make sure the unit is turned OFF, unplugged and the heating elements of heater are cool whenever you are cleaning the heater or fireplace.
- Clean the metal trim using a water-dampened soft, clean cloth. **DO NOT** use brass polish or household cleaners as these products will damage the metal trim.
- The motors used on the fan and the flame generator assembly are pre-lubricated for extended bearing life and require no further lubrication. However, periodic cleaning/vacuuming of the fan/heater and air intake/output vents is recommended.
- When the heater is not in use, the power cord should be stored properly to avoid contact with hot or sharp objects.
- Any other servicing should be performed by an authorized service representative.

Replacing the Remote Control Batteries

When the remote control (L) stops operating or its range seems reduced, it is time to replace the batteries. **Note:** The batteries should be removed if the product is to be left unused for a long time.

1. The battery compartment is located on the back of the remote control (L).
2. Remove battery cover from the back of remote control (L) and remove the old batteries.
3. Insert 2pcs AAA batteries, ensuring the polarities of the battery match the inside of the battery compartment.
4. Re-insert the battery door.

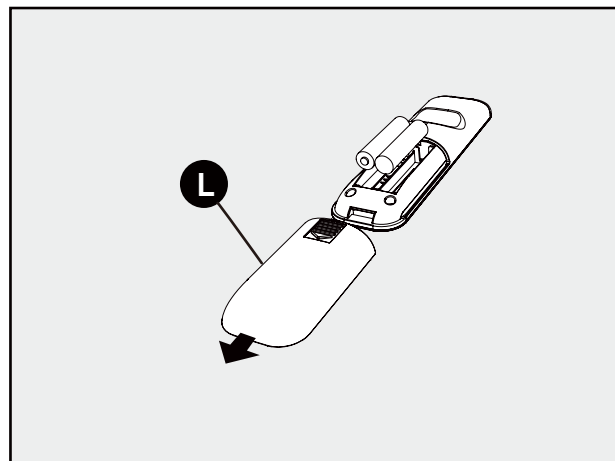

Note: Do not mix old and new batteries.

Do not mix alkaline, standard (carbon zinc), or rechargeable (nicad, nimh, etc) batteries.

Non-rechargeable batteries are not to be recharged. Exhausted batteries are to be removed from the product.

Harmful if swallowed.

Disposal of Used Battery

A battery may contain hazardous substances that could be endangering the environment and human health.

- This symbol marked on the battery and/or packaging indicates that used battery shall not be treated as municipal waste. Instead it shall be left at the appropriate collection point for recycling.
- By ensuring the used battery is disposed of correctly, you will help prevent potential negative consequences for the environment and human health. The recycling of materials will help to conserve natural resources.
- Do not dispose of batteries in fire. batteries may explode or leak.

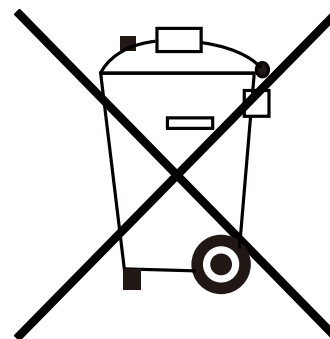

For more information about collection and recycling of used batteries, please contact your local municipality, your waste disposal service or the point-of-sale where you purchased this battery.

TROUBLESHOOTING

PROBLEM	POSSIBLE CAUSE	CORRECTIVE ACTION
Error E1 displayed on control panel.	The overheat sensor has been engaged.	Unplug unit, wait 15-20 minutes, then the sensor will reset itself. Plug the unit back in and turn on the heater. If the problem persists, call customer service. Note: The other functions will work normally excluding the heater. Until the problem is solved, the error will only appear/sound when the heater button is pressed.
Error E2 displayed on control panel.	The thermostat sensor is broken or not working correctly.	Unplug unit, wait 15-20 minutes, then the sensor will reset itself. Plug the unit back in and turn on the heater. If the problem persists, call customer service. Note: The other functions will work normally excluding the heater. Until the problem is solved, the error will only appear/sound when the heater button is pressed.
Error E3 displayed on control panel.	Heater override function is engaged	To unlock the heater, simply press and hold the temperature button for 10 seconds (See page 12 Heater Override Section for more details).
No power; logs do not glow.	The unit does not have power.	Check that the power cord is securely plugged into a standard 120V outlet. Then check to make sure the unit is powered on.
No flame effect but logs are glowing.	The flame effect is powered off.	Push the flame brightness button until desired level is achieved.
Heater and blower do not power on but rest of functions are working.	Heater override function is engaged	To unlock the heater, simply press and hold the temperature button for 10 seconds (See page 12 Heater Override Section for more details).
Power cord gets warm to the touch.	Normal operation.	This is normal for a heater appliance as it requires more current to operate. Check the connections of the appliance cord and the outlet. Make sure the plug fits tightly into the outlet. During use, check the plug and outlet frequently to determine if it is HOT; if so, discontinue use of the appliance and consult with a qualified electrician to check or change the overheating outlet(s).
Remote control does not work.	Weak or failing batteries.	Replace with 2 AAA batteries. (See page 13 for more information.)
Remote control signal is weak and only works sometimes.	Pressing the buttons too quickly.	Press the buttons slowly and steadily to ensure the transmitter recognizes the request.
	Using the remote control too far away or at an off angle.	Move closer to the insert; the remote control will only work within a distance of 20 feet and 45 degrees to either side from the front of the fireplace insert.
Fan motor continues to blow after unit is powered off.	Normal operation.	This is a standard feature; the blower runs for an additional time to cool off heater tubes.

ONE-YEAR LIMITED WARRANTY

The manufacturer warrants that your new Electric fireplace is free from manufacturing and material defects for a period of one year from date of purchase, subject to the following conditions and limitations.

Install and operate this Electric fireplace in accordance with the installation and operating instructions furnished with the product at all times. Any unauthorized repair, alteration, willful abuse, accident, or misuse of the product shall nullify this warranty.

This warranty is non-transferable, and is made to the original owner, provided that the purchase was made through an authorized supplier of the product.

The warranty is limited to the repair or replacement of part(s) found to be defective in material or workmanship, provided that such part(s) have been subjected to normal conditions of use and service, after said defect is confirmed by the manufacturer's inspection.

The manufacturer may, at its discretion, fully discharge all obligations with respect to this warranty by refunding the wholesale price of the defective part(s).

Any installation, labor, construction, transportation, or other related costs/expenses arising from defective part(s), repair, replacement, or otherwise of same, will not be covered by this warranty, nor shall the manufacturer assume responsibility for same.

The owner/user assumes all other risks, if any, including the risk of any direct, indirect or consequential loss or damage arising out of the use, or inability to use the product, except as provided by law.

All other warranties-expressed or implied-with respect to the product, its components and accessories, or any obligations/liabilities on the part of the manufacturer are hereby expressly excluded.

The manufacturer neither assumes, nor authorizes any third party to assume on its behalf, any other liabilities with respect to the sale of the product.

The warranties as outlined within this document do not apply to non accessories used in conjunction with the installation of this product.

This warranty is void if:

1. The fireplace is subjected to prolonged periods of dampness or condensation.
2. Any unauthorized alteration, willful abuse, accident, or misuse of the product.
3. You do not have the original receipt of purchase.

REPLACEMENT PARTS FOR 1167FM-28-200

For replacement parts, call our customer service department at 1-855-571-1044, 9 a.m. - 5 p.m., EST, Monday - Friday.

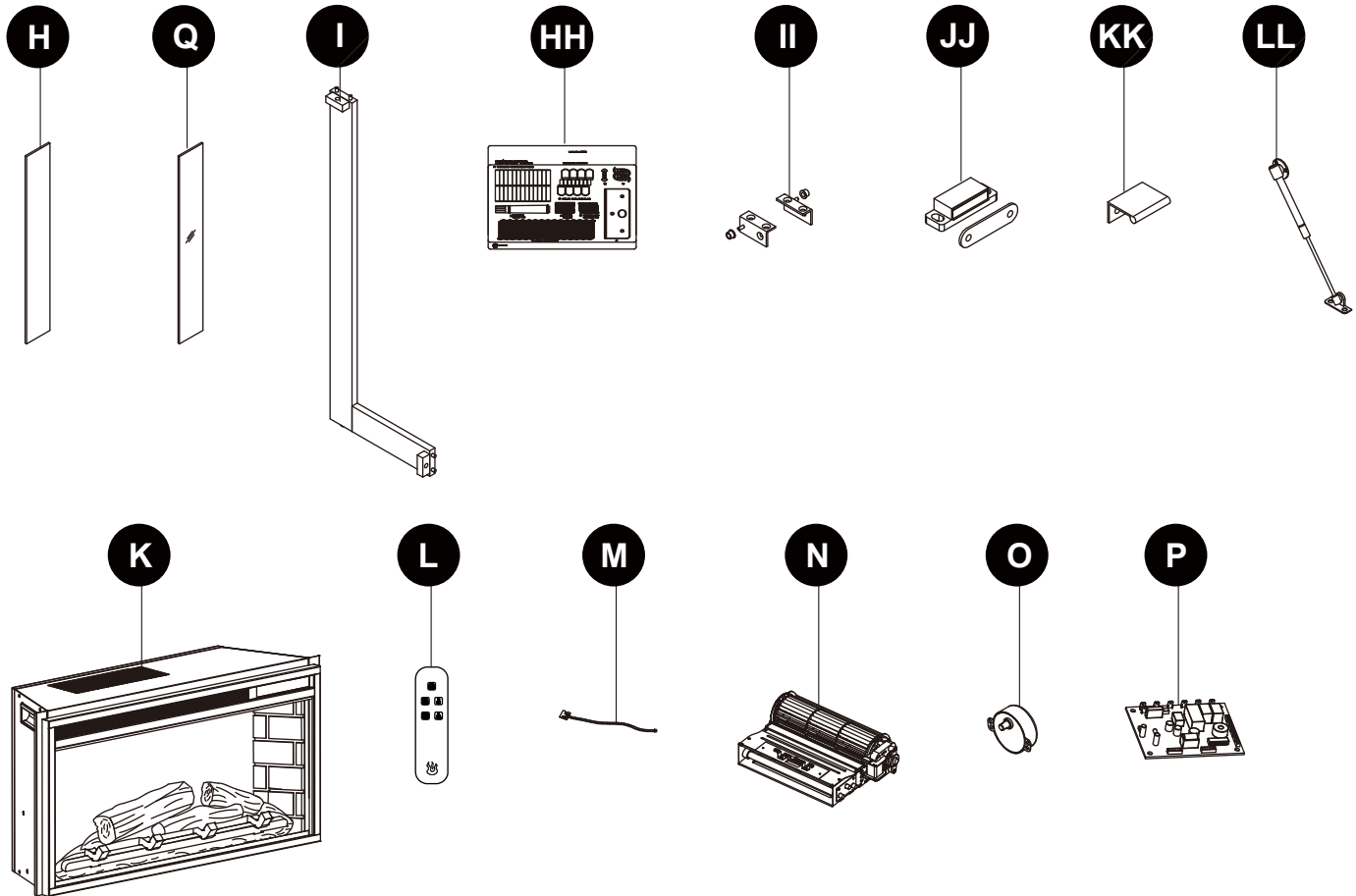

PART	DESCRIPTION	PART #
HH	Hardware Packet	PH17-1167FM-28-200
II	Flip Door Hinge	PU17-1167FM-001
JJ	Door Catch	PU17-1167FM-002
KK	Finger Pull With Screws	PU17-1167FM-003
LL	Piston With Screw	PU17-1167FM-004
H	Wood Door Panel	PF-1167FM-28-200-001
I	L Corner Support Rod	PF-1167FM-28-200-002
K	Insert	2812-FG
L	Remote Control	PU16-262833-RC
M	Thermostat	PU16-232628-NTC
N	Heater/Blower Assembly	PU16-23262833-HB
O	Spinner Motor	PU16-23262833-SM
P	PCB Board	PU16-262833-PCB
Q	Glass Door Panel	PF-1167FM-28-001

REPLACEMENT PARTS FOR 1167FM-28-201

For replacement parts, call our customer service department at 1-855-571-1044, 9 a.m. - 5 p.m., EST, Monday - Friday.

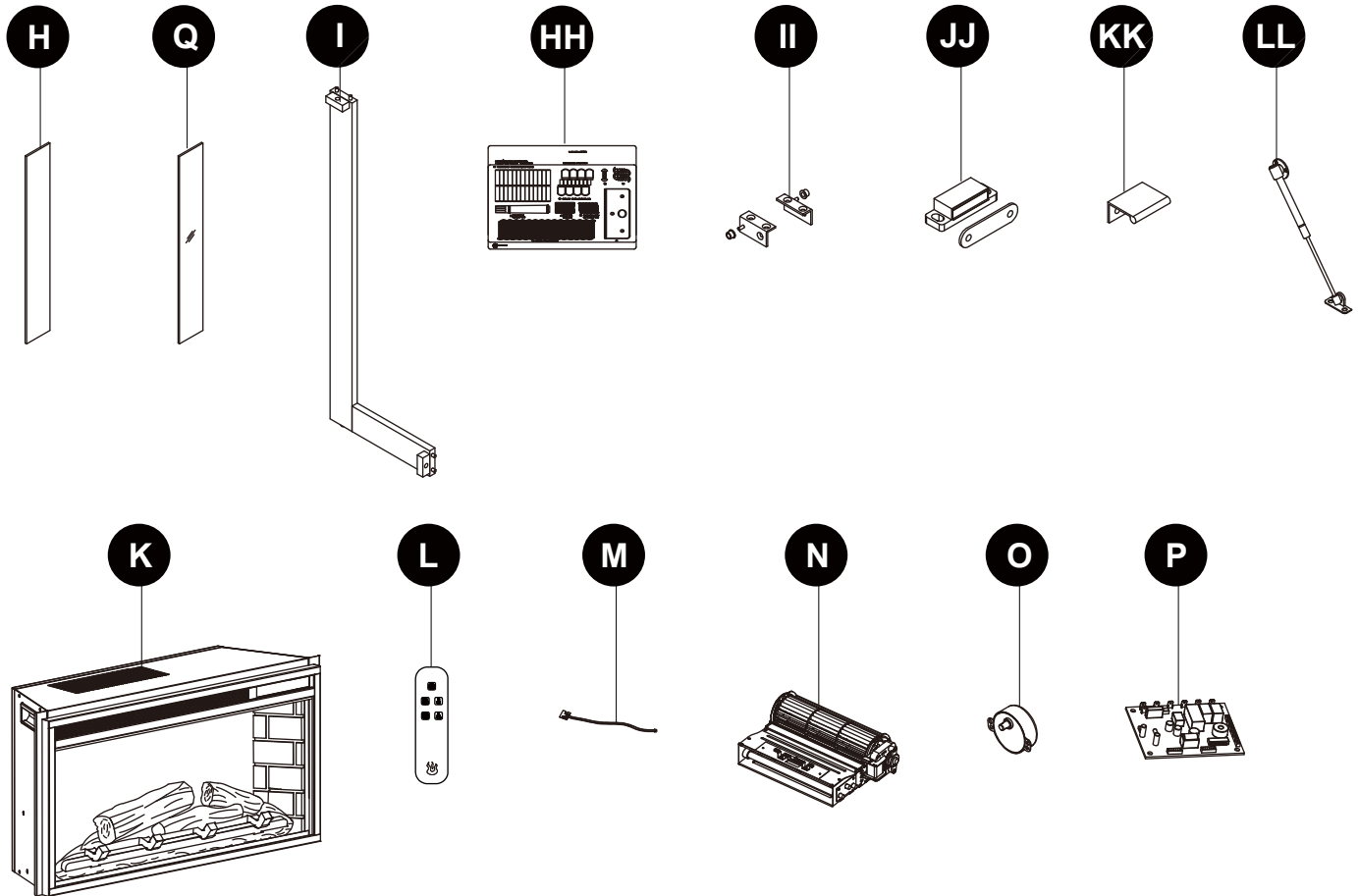

PART	DESCRIPTION	PART #
HH	Hardware Packet	PH17-1167FM-28-201
II	Flip Door Hinge	PU17-1167FM-001
JJ	Door Catch	PU17-1167FM-002
KK	Finger Pull With Screws	PU17-1167FM-003
LL	Piston With Screw	PU17-1167FM-004
H	Wood Door Panel	PF-1167FM-28-201-001
I	L Corner Support Rod	PF-1167FM-28-201-002
K	Insert	2812-FG
L	Remote Control	PU16-262833-RC
M	Thermostat	PU16-232628-NTC
N	Heater/Blower Assembly	PU16-23262833-HB
O	Spinner Motor	PU16-23262833-SM
P	PCB Board	PU16-262833-PCB
Q	Glass Door Panel	PF-1167FM-28-001

REPLACEMENT PARTS FOR 1167FM-28-202

For replacement parts, call our customer service department at 1-855-571-1044, 9 a.m. - 5 p.m., EST, Monday - Friday.

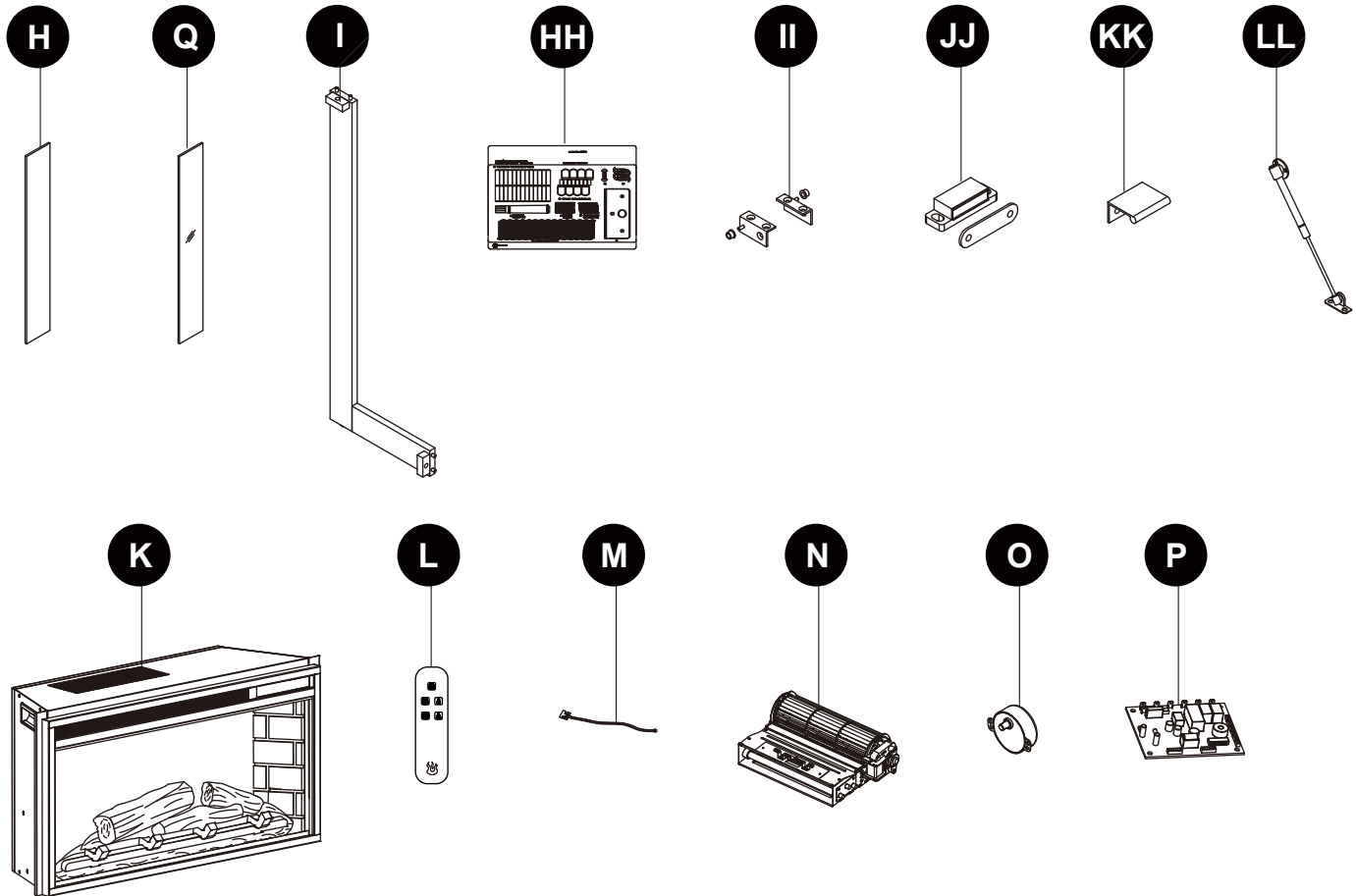

PART	DESCRIPTION	PART #
HH	Hardware Packet	PH17-1167FM-28-202
II	Flip Door Hinge	PU17-1167FM-001
JJ	Door Catch	PU17-1167FM-002
KK	Finger Pull With Screws	PU17-1167FM-003
LL	Piston With Screw	PU17-1167FM-004
H	Wood Door Panel	PF-1167FM-28-202-001
I	L Corner Support Rod	PF-1167FM-28-202-002
K	Insert	2812-FG
L	Remote Control	PU16-262833-RC
M	Thermostat	PU16-232628-NTC
N	Heater/Blower Assembly	PU16-23262833-HB
O	Spinner Motor	PU16-23262833-SM
P	PCB Board	PU16-262833-PCB
Q	Glass Door Panel	PF-1167FM-28-001

SCOTT
LIVING

TM

Meuble multimédia avec cheminée électrique infrarouge 28-IN

English p. 1

Español p. 38

INSTRUCTIONS D'UTILISATION, D'ASSEMBLAGE ET DE MAINTENANCE

MODÈLE # 1167FM-28-200, 1167FM-28-201, 1167FM-28-202

ARTICLE # 0839833 / 0849091 / 0849092

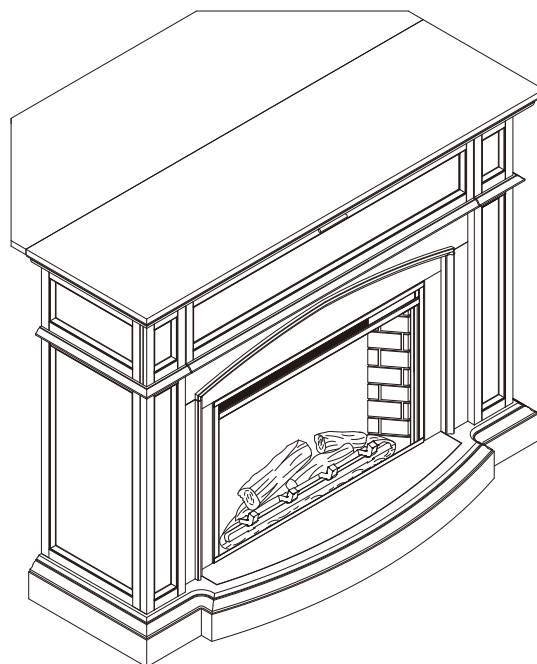

Date d'achat _____

Des questions, des problèmes, des pièces manquantes?

Avant de retourner l'article au détaillant,
appelez notre service à la clientèle au
1-855-571-1044, entre 9 h et 17 h (HNE), du lundi au vendredi.
www.greentouchhome.com

Greentouch

CONTENU DE L'EMBALLAGE

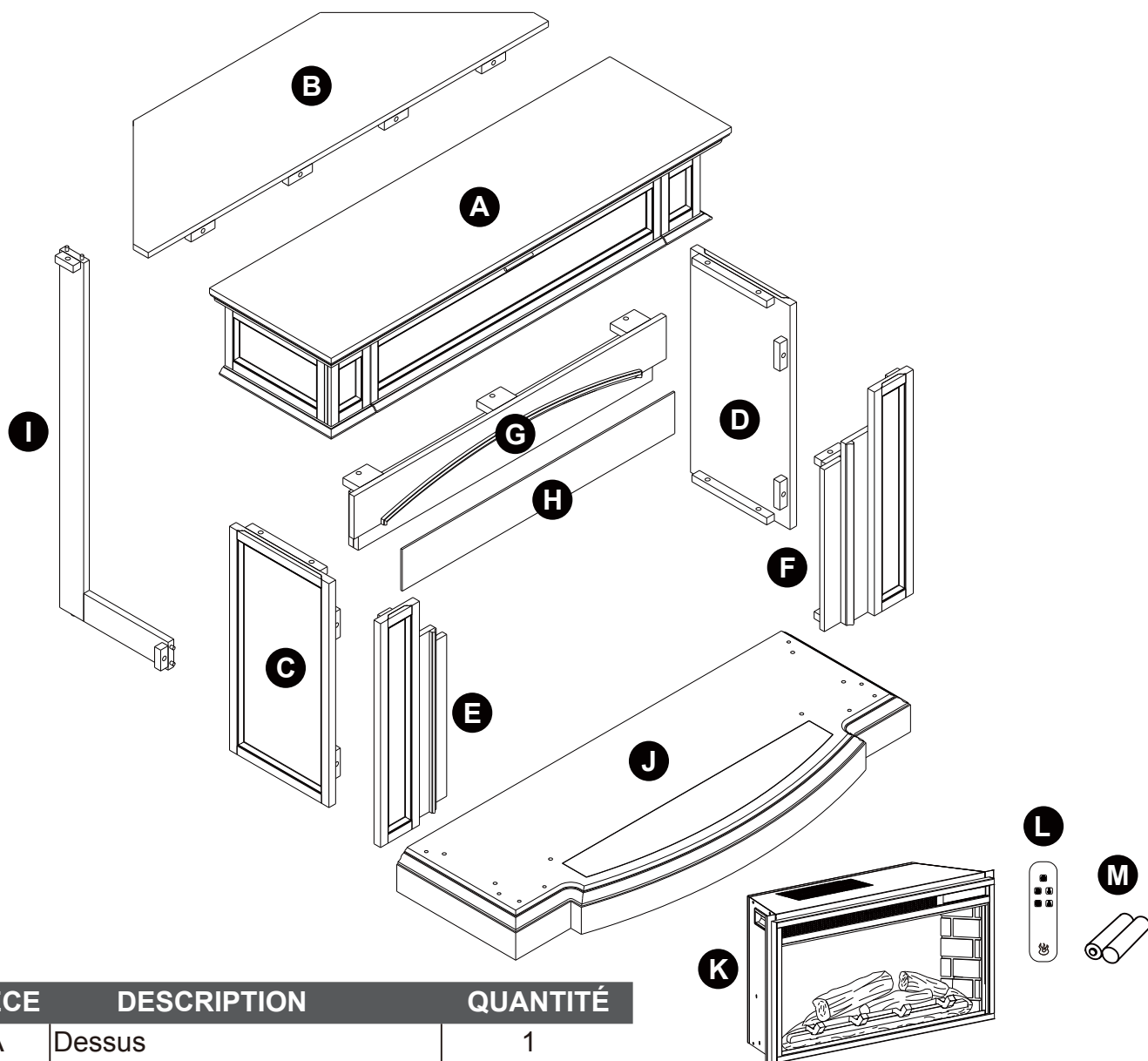

PIÈCE	DESCRIPTION	QUANTITÉ
A	Dessus	1
B	Panneau de coin	1
C	Cloison gauche	1
D	Cloison droite	1
E	Panneau avant gauche	1
F	Panneau avant droit	1
G	Panneau central	1
H	Panneau de porte en bois	1
I	Tige de support de coin en L	1
J	Base	1
K	Foyer encastrable	1
L	Télécommande	1
M	Pile	2

CONTENUS MATÉRIELS (NON REPRÉSENTÉS EN TAILLE RÉELLE)

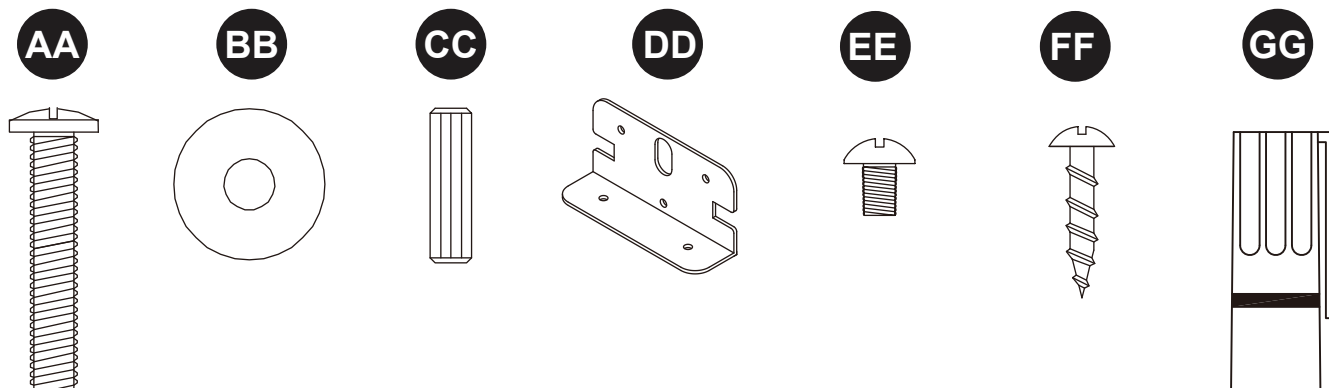

PIÈCE	DESCRIPTION	QUANTITÉ
AA	Boulon long	25
BB	Rondelle	25
CC	Groujon en bois	18
DD	Support du poêle	2
EE	Boulon court	6
FF	Vis	4
GG	Crayon à retouche	1

⚠️ CONSIGNES DE SÉCURITÉ

Assurez-vous de lire et de comprendre l'intégralité du présent manuel avant de tenter d'assembler, d'installer ou d'utiliser l'article.

Cet article a été testé et déclaré conforme aux limites imposées aux dispositifs numériques de classe B, conformément à l'alinéa 15 du règlement de la FCC. Ces limites sont destinées à assurer une protection raisonnable contre les interférences nuisibles dans un environnement résidentiel.

Cet article génère, utilise et peut émettre de l'énergie radiofréquence et, s'il n'est pas installé et utilisé conformément aux instructions, risque de provoquer des interférences nuisibles lors de la réception d'émissions de radio ou de télévision (il suffit, pour le vérifier, d'allumer et d'éteindre successivement l'article). L'utilisateur devra prendre les mesures nécessaires suivantes pour tenter d'éliminer ces interférences :

- réorienter ou déplacer l'antenne réceptrice;
- accroître la distance entre l'appareil et le récepteur;
- brancher l'appareil sur une prise de courant appartenant à un autre circuit que celui du récepteur;
- obtenir de l'aide auprès du détaillant ou d'un technicien en radio ou en télévision expérimenté.

Cet appareil est conforme à l'alinéa 15 du règlement de la FCC. Son utilisation est soumise aux deux conditions suivantes :

1. cet appareil ne doit provoquer aucune interférence nuisible; et
2. cet appareil doit accepter toute interférence reçue, y compris des interférences susceptibles de causer un fonctionnement non désiré.

⚠️ CONSIGNES DE SÉCURITÉ FETY (SUITE)

Les modifications non autorisées expressément par la partie responsable de la conformité peuvent annuler le droit de l'utilisateur de se servir de cet appareil.

Cet appareil numérique de classe B est conforme à la norme NMB-003 du Canada.

CONSIGNES IMPORTANTES

Lorsque vous utilisez un appareil électrique, respectez les mesures de sécurité élémentaires suivantes afin de réduire les risques d'incendie, de choc électrique et de blessure :

⚠️ DANGER

- Lisez toutes les instructions avant d'utiliser cet appareil de chauffage.
- Respectez scrupuleusement les directives du présent manuel pour prévenir les chocs électriques ou les incendies pouvant causer des dommages ainsi que des blessures graves ou mortelles.
- Cet article a été conçu pour accueillir la plupart des téléviseurs à écran plasma et ACL (jusqu'à 56 po et d'un poids maximal de 27.27 kg). Le fait d'utiliser cet appareil avec des produits dont le poids excède la charge maximale indiquée peut entraîner un basculement ou de l'instabilité et causer des blessures ou même la mort.

⚠️ AVERTISSEMENT

- Cet appareil est chaud lorsqu'il est en fonction. Afin d'éviter les brûlures, ne touchez PAS aux surfaces chaudes. Assurez-vous que les matières combustibles, comme les meubles, les oreillers, la literie, le papier, les vêtements et les rideaux, se trouvent à au moins 0,91 m de l'appareil.
- Faites preuve d'une extrême prudence lorsqu'un radiateur est utilisé à proximité d'enfants ou de personnes handicapées, de même que lorsque vous laissez le foyer en marche sans surveillance.
- Ne placez PAS le cordon sous un tapis. Ne couvrez PAS le cordon d'alimentation avec une carpe, un tapis de couloir, ni tout autre article similaire. Placez le cordon dans un endroit peu passant et où il ne pourra pas être accroché.

- N'insérez JAMAIS un objet, quel qu'il soit, dans les ouvertures de ventilation ou de sortie d'air de l'appareil afin de prévenir les dommages ainsi que les risques de choc électrique et d'incendie.
- Cet appareil renferme des pièces chaudes qui produisent des arcs électriques ou des étincelles. N'utilisez PAS l'appareil là où de l'essence, de la peinture, de la vapeur ou des liquides inflammables sont utilisés ou entreposés. Ce foyer ne doit pas être utilisé pour faire sécher les vêtements. Ne suspendez PAS de bas de Noël ou d'autres décorations à proximité du foyer.
- N'utilisez cet appareil que pour l'usage prévu dans ce manuel. Toute autre utilisation n'est PAS recommandée par le fabricant et peut provoquer un incendie, un choc électrique ou des blessures.

ATTENTION

- Dans la mesure du possible, débranchez TOUJOURS cet appareil lorsqu'il n'est pas utilisé.
- N'utilisez PAS un appareil muni d'une fiche ou d'un cordon endommagés ou qui a subi une défaillance. Ne faites PAS fonctionner un appareil qui est tombé ou qui a été endommagé de quelque façon que ce soit. Coupez l'alimentation électrique à partir du tableau de distribution et faites inspecter l'appareil par un électricien qualifié avant de le réutiliser.
- Confiez toute réparation de ce foyer à un technicien qualifié.
- Ne modifiez jamais ce foyer. Remplacez les pièces qui ont dû être retirées pour l'entretien avant d'utiliser de nouveau le foyer.
- N'utilisez PAS cet article à l'extérieur.
- Cet appareil n'est pas conçu pour être utilisé dans une salle de bains, une salle de lavage ou tout autre endroit humide semblable. Ne placez JAMAIS l'article dans un endroit où il pourrait tomber dans une baignoire ou un autre contenant rempli d'eau.
- Pour débrancher cet appareil, tournez les commandes en position d'arrêt, puis retirez la fiche de la prise.

⚠️ CONSIGNES DE SÉCURITÉ (SUITE)

- Branchez **UNIQUEMENT** la fiche sur une prise correctement mise à la terre.
- Lors de l'installation, veillez à ce que l'appareil soit mis à la terre conformément aux codes locaux, à la plus récente version du Code canadien de l'électricité, CSA C22.1 ou, dans le cas des installations aux États-Unis, aux codes locaux et au code national de l'électricité, ANSI/NFPA NO 70.
- Afin de prévenir les risques d'incendie, ne bloquez **JAMAIS** les ouvertures de ventilation ou de sortie d'air de quelque façon que ce soit. Ne placez **PAS** l'appareil sur une surface molle, comme un lit, car cela pourrait bloquer ses ouvertures.
- Ne placez **PAS** l'appareil directement sous une prise de courant.
- **NE** placez **PAS** aucun objet sur le sommet du foyer et ne bloquez pas les entrées d'air / l'aération car cela pourrait faire surchauffer l'appareil et causer un incendie.

Branchement électrique

- Un circuit de 15 amp, 120 volts, 60 Hz avec une prise mise à terre correctement est requise étant donné que les autres appareils sur le même circuit pourraient déclencher le disjoncteur ou faire sauter le fusible lorsque l'appareil de chauffage est en cours d'utilisation. L'appareil inclut un fil de 6 pieds. **NE** dépassez **PAS** la puissance actuelle de la prise de courant.

Instructions de mise à la terre

- Cet appareil est conçu pour être utilisé sur un circuit de 120 volts. La fiche dont est muni le cordon est illustrée ci-dessous. Consultez l'illustration pour connaître les instructions de mise à la terre. L'adaptateur illustré (C) devrait être utilisé pour brancher les fiches à trois broches avec mise à la terre aux prises à deux fentes. La fiche de mise à la terre verte de l'adaptateur doit être branchée sur une mise à la terre permanente comme une prise correctement mise à la terre. Ne vous servez pas de l'adaptateur si une prise à trois fentes avec mise à la terre est disponible.

CONSERVEZ CES INSTRUCTIONS

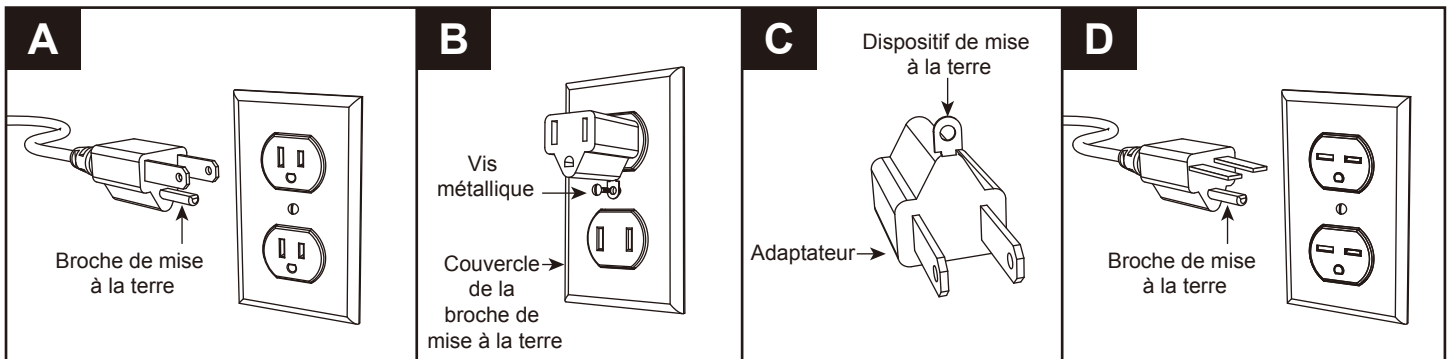

PRÉPARATION

Avant de commencer l'assemblage de l'article, assurez-vous d'avoir toutes les pièces. Comparez le contenu de l'emballage avec la liste des pièces et celle de la quincaillerie incluse. S'il y a des pièces manquantes ou endommagées, ne tentez pas d'assembler l'article.

Temps d'assemblage approximatif :
50 minutes.



Outil nécessaire pour l'assemblage
(non inclus) : tournevis cruciforme.

INSTRUCTIONS POUR L'ASSEMBLAGE

1. À parti de l'arrière de l'assemblage, alignez les trous du panneau avant gauche (E) avec les trous correspondants du mur gauche (C). Fixez avec deux rondelles (BB) et deux longs boulons (AA).

Répétez pour le mur droit (D).

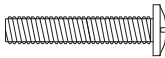
QUINCAILLERIE UTILISÉE

AA	Boulon Long		x 4
BB	Rondelle		x 4

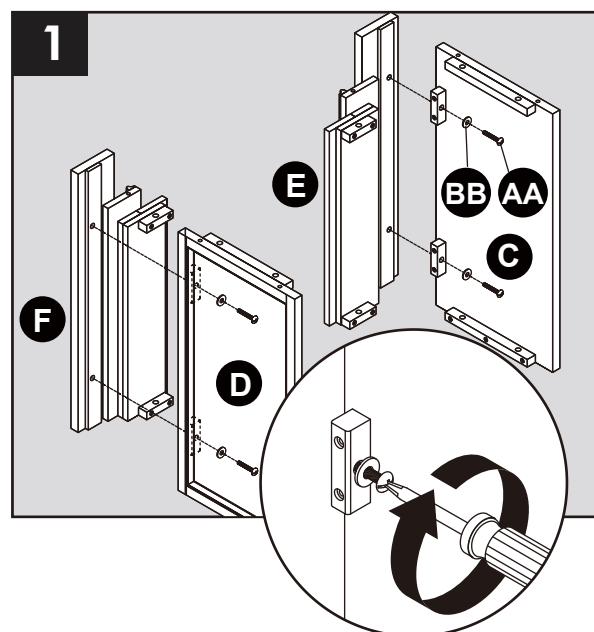

2. Insérez quatre chevilles en bois (CC) dans les trous sur le côté gauche extérieur de la base (J). Placez l'assemblage de l'étape 1 sur la base (J), fixez avec trois rondelles (BB) et trois longs boulons (AA).

Répétez pour le mur droit (D).

QUINCAILLERIE UTILISÉE

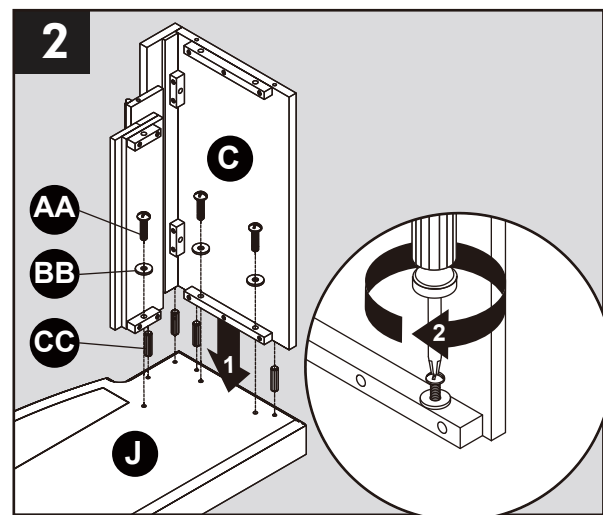

AA	Boulon Long		x 6
BB	Rondelle		x 6
CC	Groujon En Bois		x 8



INSTRUCTIONS POUR L'ASSEMBLAGE (SUITE)

3. Insérez deux chevilles en bois (CC) dans les trous du sommet du milieu du panneau latéral gauche (E) et du panneau latéral droit (F). Positionnez attentivement le panneau central (G) entre le panneau latéral gauche (E) et le panneau latéral droit (F). Fixez chaque côté avec une rondelle (BB) et un long boulon (AA).

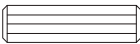

QUINCAILLERIE UTILISÉE

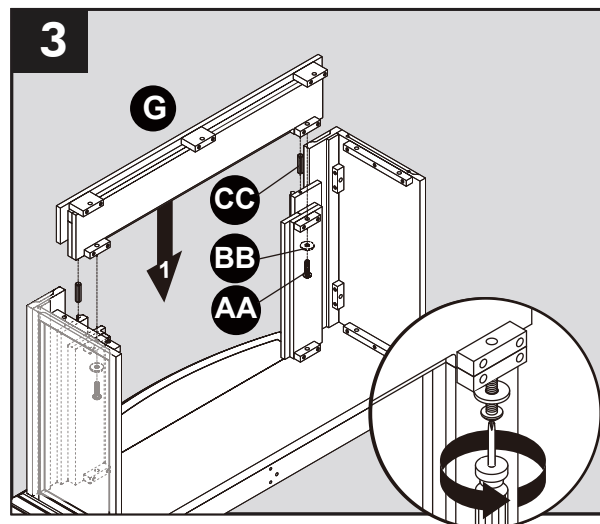
AA	Boulon Long		x 2
BB	Rondelle		x 2
CC	Groujon En Bois		x 2

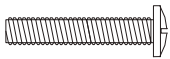

4. Insérez deux chevilles en bois (CC) dans les trous extérieurs au sommet du mur gauche (C) et du mur droit (D). Fixez le sommet (A) en fixant à partir du dessous avec sept rondelles (BB) et sept longs boulons (AA).

QUINCAILLERIE UTILISÉE

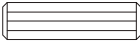

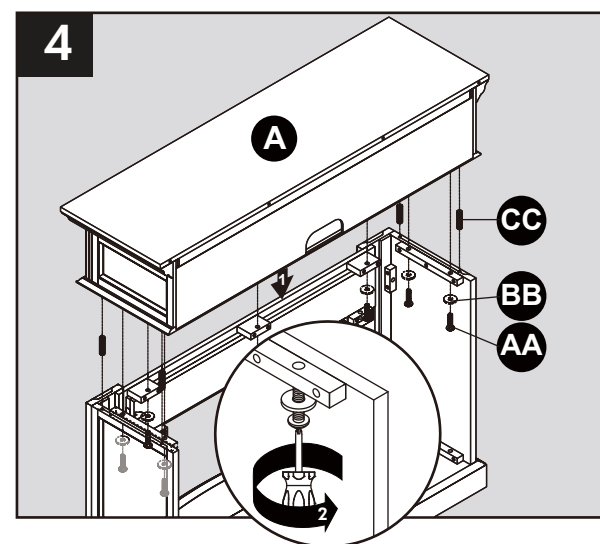
AA	Boulon Long		x 7
BB	Rondelle		x 7
CC	Groujon En Bois		x 4



5. Situez le support de l'insertion (DD) sur le côté droit de l'insertion (K), fixez avec trois boulons courts (EE).

Répétez pour le côté gauche de l'insertion (K).

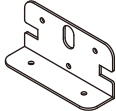
QUINCAILLERIE UTILISÉE

DD	Support De L'insertion		x 2
EE	Boulon Court		x 6

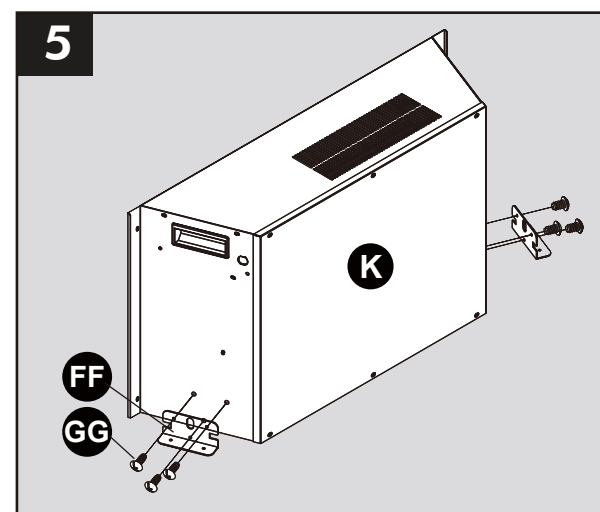

INSTRUCTIONS POUR L'ASSEMBLAGE (SUITE)

6. Avec l'aide d'une autre personne, positionnez le poêle (K) dans l'ouverture de l'assemblage de la cheminée.

Note : NE branchez **PAS** le poêle (K) dans une prise d'alimentation.

MISE EN GARDE : NE glissez **PAS** le poêle sur le dessus du bois pour éviter d'égratigner la surface de bois.

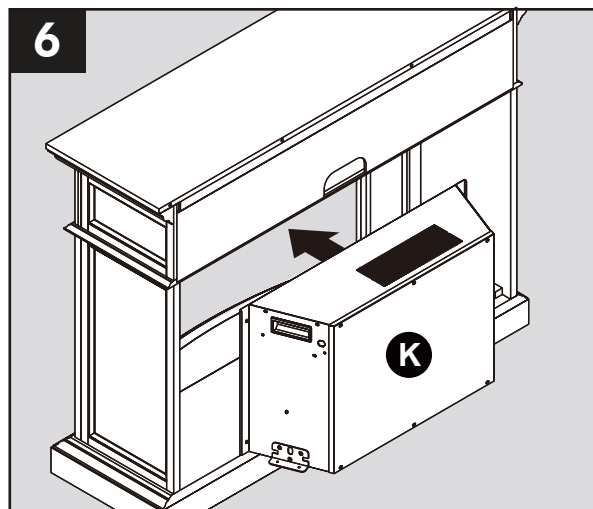

7. Fixez le poêle (K) à la base (J) avec deux vis (FF) sur le côté gauche et sur le côté droit du poêle (K).

L'assemblage est maintenant terminé. Avec l'aide d'une autre personne, déplacez l'assemblage vers l'emplacement final voulu. Une fois en position finale, vous pouvez brancher le poêle (K) dans la prise d'alimentation.

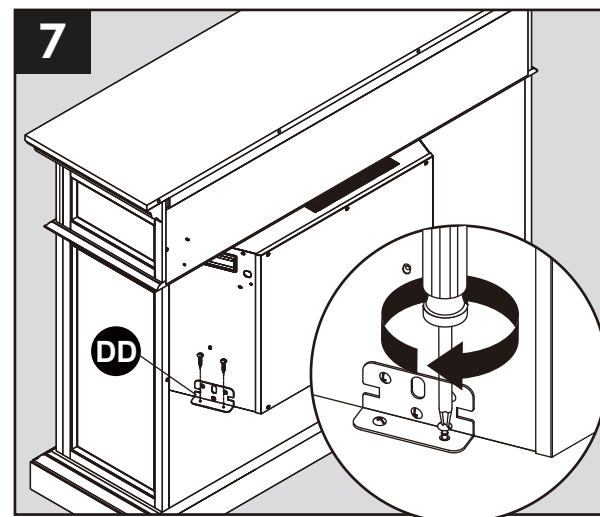

QUINCAILLERIE UTILISÉE

FF Vis  x 4

ASSEMBLAGE DU COIN (OPTIONNEL)

1. À partir de l'arrière de l'assemblage, fixez la tige de support de coin en L (I) avec une rondelle (BB) et un boulon (AA).

QUINCAILLERIE UTILISÉE

AA Boulon Long  x 1

BB Rondelle  x 1

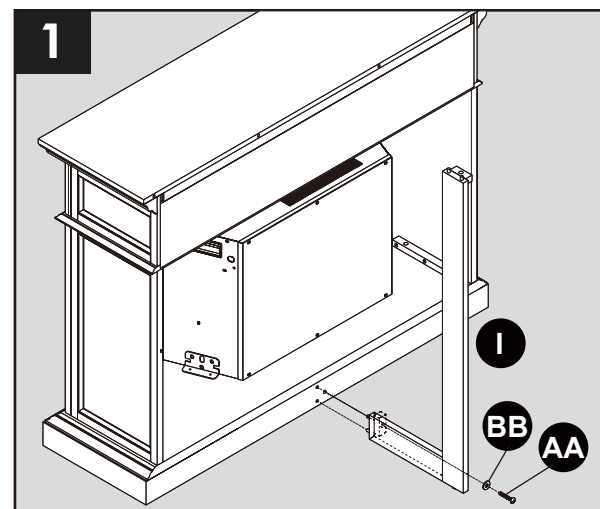



ASSEMBLAGE DU COIN (OPTIONNEL)

2. Insérez quatre chevilles de bois (CC) dans les trous au sommet de l'arrière de la cheminée. Fixez le panneau de coin (B) avec cinq rondelles (BB) et cinq boulons (AA).

L'assemblage est maintenant terminé. Avec l'aide d'une autre personne, déplacez l'assemblage vers l'emplacement final voulu. Une fois en position finale, vous pouvez brancher le poêle (K) dans la prise d'alimentation.

QUINCAILLERIE UTILISÉE

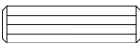
AA	Boulon Long		x 5
BB	Rondelle		x 5
CC	Groujon En Bois		x 4

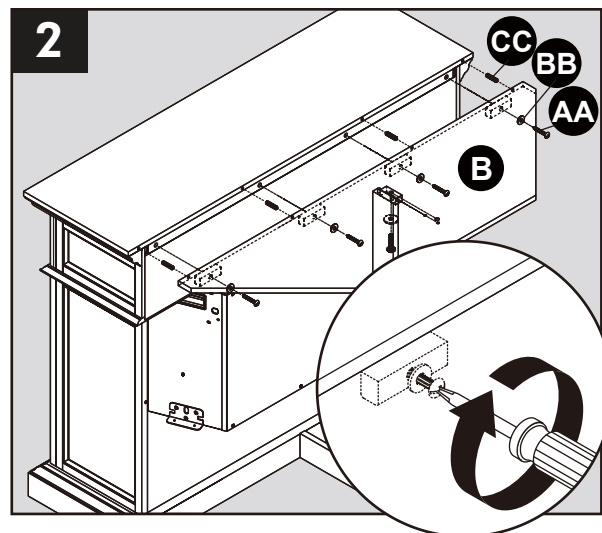

NOTE : Utilisez les niveleurs préassemblés sur la base du foyer pour niveler l'appareil. Tournez les niveleurs dans le sens antihoraire pour augmenter la hauteur, tournez dans le sens horaire pour diminuer la hauteur.

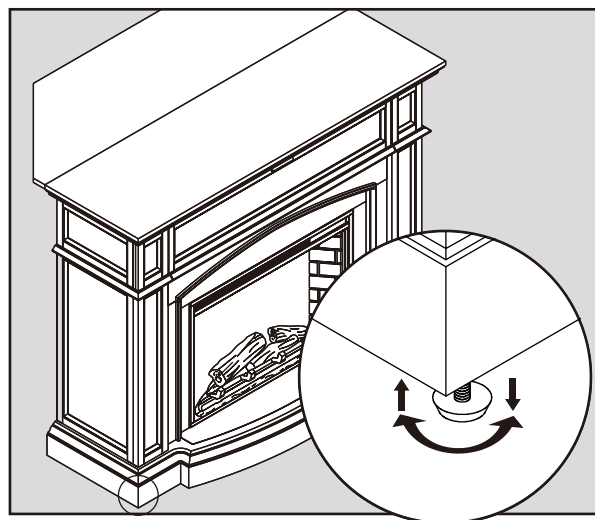

CHANGER LES PANNEAUX DE PORTE (OPTIONNEL)

Note: Les panneaux de portes en verre pré-installés peuvent être changés pour le panneau de porte en bois inclus (H).

1. Retirez la bordure de silicone le long des bords extérieurs du panneau de verre à l'intérieur de la porte basculant vers le bas. Commencez dans un coin et tirez pour enlever les quatre morceaux. Faites attention de ne pas endommager la bordure de silicone, car elle sera utilisée pour fixer le nouveau panneau.
2. Retirez le panneau de verre du cadre de la porte, et insérez le panneau de porte en bois inclus (H).
3. À l'aide de vos doigts, appuyez sur la bordure de silicone pour la remettre en place. Bougez le long des bords extérieurs du panneau jusqu'à ce que les quatre côtés soient fixés.

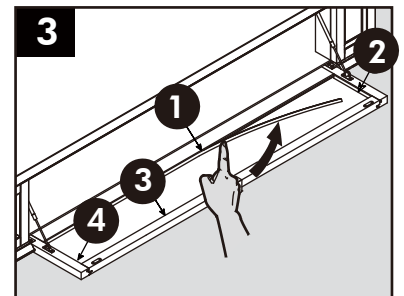
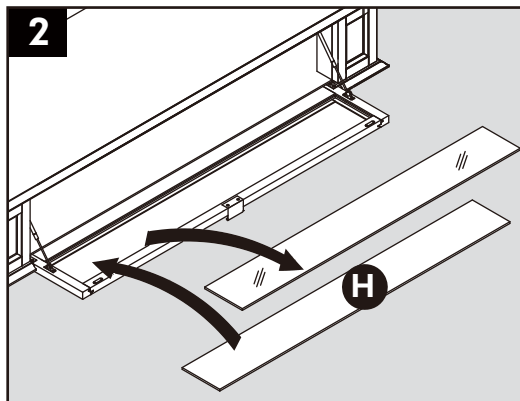
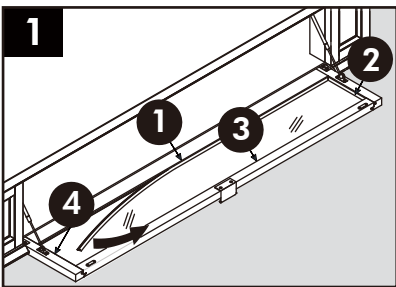

MODE D'EMPLOI

Panneau De Contrôle

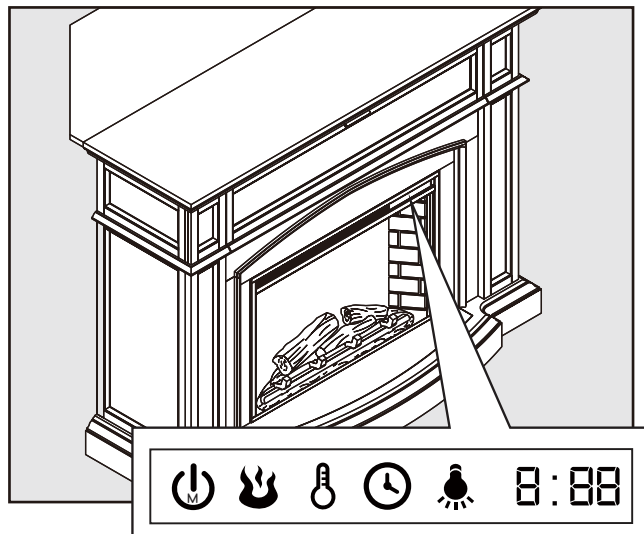

Télécommande

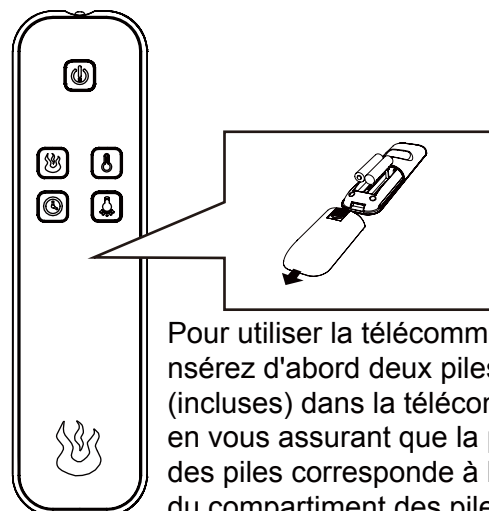

Pour utiliser la télécommande, insérez d'abord deux piles AAA (incluses) dans la télécommande, en vous assurant que la polarité des piles corresponde à l'intérieur du compartiment des piles.

Note : Le panneau de contrôle est un écran tactile. Il apparaîtra noir. Touchez le panneau de contrôle une fois pour « réveiller » les contrôles. Cela allumera les contrôles. L'icône que vous toucherez affichera son dernier réglage lorsque vous faites cela. À ce moment, vous pouvez appuyez sur l'icône correspondant à la fonction que vous voulez ajuster. Après 5 secondes l'écran tactile redeviendra noir.



Fonction Mise En Marche

- Appuyez sur l'ICÔNE MISE EN MARCHÉ (POWER) pour allumer (ON) ou éteindre (OFF) l'alimentation de l'unité.
- Lorsque l'unité est allumée (ON), les lumières sous le lit de braises rougiront pour indiquer que l'unité est alimentée.
- Si certaines fonctions sont stockées dans la mémoire, elles reprendront leur dernier réglage.



Fonction De Luminosité De La Flamme

- Appuyez sur l'ICÔNE LUMINOSITÉ DE LA FLAMME (FLAME BRIGHTNESS) pour ajuster la luminosité de la flamme.
- Si l'alimentation de l'unité est éteinte (OFF), vous pouvez appuyez sur l'ICÔNE LUMINOSITÉ DE LA FLAMME (FLAME BRIGHTNESS) pour allumer l'unité et la luminosité de la flamme reprendra le dernier réglage.
- Appuyez sur l'ICÔNE LUMINOSITÉ DE LA FLAMME (FLAME BRIGHTNESS) une fois de plus pour défiler à travers les réglages de luminosité de la flamme. 1, 2, 3, 4, 5, ÉTEINT (OFF).



Fonction Température

- Appuyez sur l'ICÔNE TEMPÉRATURE pour ajuster le réglage du thermostat de l'appareil de chauffage.
- Si l'unité est éteinte, vous pouvez appuyer sur l'ICÔNE TEMPÉRATURE pour allumer l'unité. Le lit de braise rougira à sa luminosité la plus faible sauf si un réglage différent a été enregistré dans la mémoire.
- Appuyez sur l'ICÔNE TEMPÉRATURE une fois de plus pour défiler à travers les réglages de température configurés :
 - Fahrenheit : 65, 70, 75, 80, 85, 90, HI, OF
 - Celsius: 18, 21, 24, 27, 29, 32, HI, OF
- Réglez la température à ÉLEVÉ (HI) pour que l'appareil de chauffage fonctionne en continu.
- Maintenez l'ICÔNE TEMPÉRATURE enfoncé pendant 5 secondes pour choisir entre Fahrenheit et Celsius. Un « F » ou « C » s'affichera à côté de la température. Remarque : Cette option est uniquement offerte si vous utilisez le panneau de commande.
- Appuyez et maintenez l'ICÔNE TEMPÉRATURE enfoncé pendant 10 secondes pour désactiver la fonction chauffage. Remarque : Cette option est uniquement offerte si vous utilisez le panneau de commande.
- Appuyez et maintenez l'ICÔNE TEMPÉRATURE enfoncé pendant 10 secondes pour activer la fonction chauffage. (Voir la section COMMANDE MANUELLE DE L'APPAREIL DE CHAUFFAGE ci-dessous pour plus de détails).



Fonction Minuterie

- Appuyez sur l'ICÔNE MINUTERIE (TIMER) pour configurer un décompte pour l'alimentation de l'unité.
- Si l'unité est éteinte, vous pouvez appuyer sur l'ICÔNE MINUTERIE (TIMER) pour allumer l'unité. Le lit de braise rougira à sa luminosité la plus faible sauf si un réglage différent a été enregistré dans la mémoire.
- Appuyez une fois de plus sur l'ICÔNE MINUTERIE (TIMER) pour défiler à travers les réglages de la minuterie, qui sont : 30, 1h, 2h, 3h, 4h, 5h, 6h, 7h, 8h, 9h, DÉSACTIVÉ (OFF).
- Lorsque la minuterie atteint zéro, elle éteindra l'alimentation et gardera tous les réglages en mémoire.



Fonction Downlight

- Appuyez sur l'ICÔNE DOWNLIGHT pour allumer ou éteindre les downlights DEL.
- Si l'unité est éteinte, vous pouvez appuyer sur l'ICÔNE DOWNLIGHT pour allumer l'unité. Le lit de braise rougira à sa luminosité la plus faible sauf si un réglage différent a été enregistré dans la mémoire.

COMMANDE MANUELLE DE L'APPAREIL DE CHAUFFAGE

L'alimentation de l'appareil de chauffage peut être désactivée pour éviter que l'appareil de chauffage soit allumé par accident ou par inadvertance. Cette fonctionnalité est principalement présente pour aider à prévenir que les enfants allument le chauffage lorsque cela n'est pas voulu.

- Pour activer la fonction de commande manuelle de l'appareil de chauffage, appuyez et maintenez le bouton température enfoncé pendant 10 secondes. Le symbole E3 s'affichera et ensuite disparaîtra tout en faisant « bip » 3 fois. La fonction chauffage est maintenant verrouillée. Si le bouton chauffage est appuyé de nouveau, E3 apparaîtra et ensuite disparaîtra. La flamme, la lumière et le minuteur fonctionneront normalement. Seulement le chauffage et le ventilateur sont désactivés.
- Pour déverrouiller la fonction chauffage, appuyez et maintenez le bouton température enfoncé pendant 10 secondes. Le symbole E3 s'affichera et ensuite disparaîtra tout en faisant « bip » 3 fois. La fonction chauffage est maintenant activée. En appuyant de nouveau sur le bouton température, vous pourrez ajuster la température de chauffage à celle que vous désirez.

FONCTION MÉMOIRE

L'unité comporte une fonction mémoire qui vous permet d'éteindre l'ALIMENTATION et de retenir tous les réglages des fonctions (excluant la fonction MINUTERIE).

- Lorsque l'alimentation de l'unité est éteinte, appuyez sur l'ICÔNE MISE EN MARCHÉ (POWER) une fois sur le panneau de contrôle du poêle ou sur la télécommande pour allumer l'unité et « réveiller » la fonction individuelle à son dernier réglage. Appuyez sur l'icône une fois de plus pour l'ajuster et appuyez sur l'ICÔNE MISE EN MARCHÉ (POWER) du poêle ou sur la télécommande pour éteindre l'unité et enregistrer le nouveau réglage dans la mémoire.
- Lorsque l'unité est allumée, l'afficheur DEL affichera le réglage de température sauvegardé. Si un réglage de température n'a pas été sauvegardé, il affichera le réglage de la luminosité de la flamme sauvegardé dans la mémoire. Si aucune de ces fonctions n'a été sauvegardée, c'est seulement le lit de braises qui rougira (comme indicateur d'alimentation).
- Pour réinitialiser la mémoire, maintenez enfoncée l'ICÔNE POWER pendant 10 secondes à tout moment. Lorsque c'est fait, l'affichage à DEL clignotera avec trois zéros trois fois et l'appareil sera éteint.
- Une autre façon de réinitialiser la mémoire est de débrancher l'unité du mur.

ENTRETIEN

- Assurez-vous que l'appareil est ÉTEINT, débranché et que les éléments chauffants de l'appareil de chauffage sont froids lorsque vous nettoyez l'appareil de chauffage
- Nettoyez la garniture métallique à l'aide d'un linge doux légèrement humecté. N'utilisez PAS de produits pour polir le laiton ni de nettoyeurs à usage domestique, car ces produits endommageront la garniture métallique.
- Les moteurs utilisés sur le ventilateur et le générateur d'effet de flamme sont déjà graissés pour prolonger la durée des roulements; il n'est pas nécessaire de les graisser de nouveau. Toutefois, nous recommandons de nettoyer le ventilateur et le radiateur et d'y passer l'aspirateur périodiquement.
- Lorsque l'appareil de chauffage n'est pas utilisé, le cordon d'alimentation devrait être entreposé correctement afin d'éviter tout contact avec des objets chauds ou tranchants.
- Tout autre entretien devrait être effectué par un représentant de service autorisé.

Remplacer Les Piles De La Télécommande

Lorsque la télécommande (L) arrête de fonctionner ou que sa portée semble réduite, il est temps de remplacer les piles. **Note** : Les piles devraient enlevées si le produit sera inutilisé pendant une longue période.

1. Le compartiment des piles est situé à l'arrière de la télécommande (L).
2. Retirez le couvert des piles de l'arrière de la télécommande (L) puis retirez la vieille piles.
3. Insérez deux piles AAA, en vous assurant que les polarités des piles correspondent à celles du compartiment des piles.
4. Ré-insérez le couvert des piles.

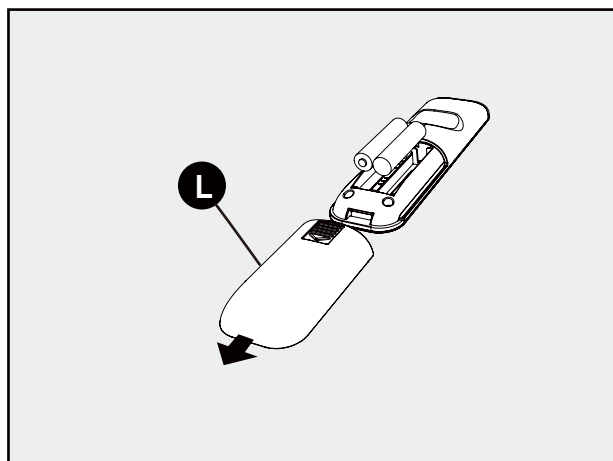

Note: Ne mélangez pas de vieilles piles avec de nouvelles.

Ne mélangez des piles alcalines, standard (carbone-zinc), ou rechargeables (NiCd, NiMH, etc.). Les piles non-rechargeables ne doivent pas être rechargées. Les piles déchargées doivent être retirées du produit.

Prejudicial si tragado.

Élimination de la pile usagée

Une pile contient des substances dangereuses qui peuvent être nocives pour l'environnement ou votre santé.

- Ce symbole apposé sur une pile ou sur son emballage indique que la pile ne doit pas être éliminée de la même manière que les déchets ménagers. Elle doit être apportée à un point de collecte approprié pour être recyclée.
- En vous assurant d'éliminer la pile usagée de la façon appropriée, vous contribuez à éviter de possibles conséquences négatives sur l'environnement et la santé des êtres humains. Le recyclage des matériaux aide à conserver des ressources naturelles.
- Ne jetez pas les piles au feu. Les batteries peuvent exploser ou fuir.



Pour en savoir davantage sur la collecte et le recyclage des piles usagées, veuillez communiquer avec votre municipalité, votre service d'élimination des déchets ou le point de vente où vous avez acheté les piles.

DÉPANNAGE

PROBLÈME	CAUSE POSSIBLE	MESURE CORRECTIVE
Le panneau de commande affiche le message « Error E1 » (erreur E1).	Le détecteur de surchauffe s'est déclenché.	Débranchez l'appareil et attendez de 15 à 20 minutes; le détecteur se réinitialisera. Rebranchez l'appareil et allumez le radiateur. Si le problème persiste, communiquez avec le service à la clientèle. Remarque : Tout fonctionnera normalement à l'exception du radiateur. L'erreur ne sera signalée que lorsque vous appuierez sur le bouton du radiateur, et ce, jusqu'à ce que le problème soit résolu.
Le panneau de commande affiche le message « Error E2 » (erreur E2).	Le détecteur du thermostat est brisé ou ne fonctionne pas correctement.	Débranchez l'appareil et attendez de 15 à 20 minutes; le détecteur se réinitialisera. Rebranchez l'appareil et allumez le radiateur. Si le problème persiste, communiquez avec le service à la clientèle. Remarque : Tout fonctionnera normalement à l'exception du radiateur. L'erreur ne sera signalée que lorsque vous appuierez sur le bouton du radiateur, et ce, jusqu'à ce que le problème soit résolu.
Le panneau de commande affiche le message « Error E3 » (erreur E3).	La fonction de commande manuelle de l'appareil de chauffage est activée.	Pour déverrouiller l'appareil de chauffage, appuyez et maintenez le bouton de température enfoncé pendant 10 secondes (Voir page 30, section commande manuelle de l'appareil de chauffage pour plus de détails).
L'appareil n'est pas alimenté; les bûches ne scintillent pas,	L'appareil n'est pas alimenté.	Assurez-vous que le cordon d'alimentation est branché convenablement sur une prise standard de 120 V. Assurez-vous ensuite que l'appareil est mis sous tension.
Il n'y a pas d'effet de flamme, mais les bûches scintillent.	L'effet de flamme est désactivé.	Appuyez sur le bouton d'intensité de la flamme jusqu'au niveau désiré.
Le radiateur et le souffleur ne s'allument pas, mais les autres fonctions fonctionnent.	La fonction de commande manuelle de l'appareil de chauffage est activée.	Pour déverrouiller l'appareil de chauffage, appuyez et maintenez le bouton de température enfoncé pendant 10 secondes (Voir page 30, section commande manuelle de l'appareil de chauffage pour plus de détails)
Le cordon d'alimentation est chaud au toucher.	Fonctionnement normal.	Cela est normal pour un radiateur; cet appareil utilise beaucoup d'énergie pour fonctionner. Vérifiez les raccords du cordon de l'appareil et de la prise. Assurez-vous que la fiche est fermement insérée dans la prise. Lors de l'utilisation, vérifiez la fiche et la prise fréquemment afin de déterminer si elles sont chaudes. Si c'est le cas, cessez d'utiliser l'appareil et faites appel à un électricien qualifié afin qu'il vérifie ou remplace les prises qui surchauffent.

DÉPANNAGE

PROBLÈME	CAUSE POSSIBLE	MESURE CORRECTIVE
La télécommande ne fonctionne pas.	La pile est faible ou défectueuse.	Replacer avec 2 piles AAA. (Voir page 31 pour plus d'information.)
Le signal de la télécommande est faible et ne fonctionne pas toujours bien.	Vous appuyez trop rapidement sur les boutons.	Appuyez lentement et uniformément sur les boutons afin de vous assurer que l'émetteur reconnaît la demande.
	Vous utilisez la télécommande d'un endroit trop éloigné ou de biais.	Approchez-vous du foyer encastrable. La télécommande ne fonctionne que dans un rayon de 6,09 m et dans un angle maximal de 45 degrés de chaque côté du foyer encastrable lorsque vous vous trouvez devant celui-ci.
Le moteur du ventilateur continue de fonctionner après la mise hors tension de l'appareil.	Fonctionnement normal.	Cela est une fonctionnalité standard ; le ventilateur fonctionne pendant une période supplémentaire pour refroidir les tubes de l'appareil de chauffage.

GARANTIE

Cet article est garanti par le fabricant contre les défauts de matériaux et de fabrication pour une période de un an à compter de la date d'achat. La présente garantie est assujettie aux restrictions et aux conditions suivantes :

Ce meuble doit être installé et utilisé conformément aux instructions pour l'installation fournies avec l'article. Toute réparation ou toute modification non autorisées, tout accident, tout usage abusif volontaire ou tout usage inapproprié de l'article invalidera cette garantie.

Cette garantie n'est pas transférable et n'est offerte qu'à l'acheteur d'origine, tant que l'achat a été effectué chez un fournisseur ou un revendeur autorisé de l'article.

La présente garantie est limitée à la réparation ou au remplacement des pièces qui présentent des défauts de matériaux ou de fabrication. Elle s'applique à condition que les pièces aient fait l'objet d'une utilisation normale, une fois la présence dudit défaut confirmé par le processus d'inspection du fabricant.

Les frais de transport, de construction, de main-d'œuvre et les frais connexes découlant de la réparation, du remplacement, des pièces défectueuses ou d'une intervention du même type ne sont pas couverts par cette garantie et le fabricant n'en assume pas le coût.

Le fabricant peut, à sa discrétion, s'acquitter de toute obligation au titre de cette garantie en remboursant le prix de gros des pièces défectueuses.

Le propriétaire ou l'utilisateur assume tous les risques, le cas échéant, y compris le risque de pertes ou dommages directs, indirects ou consécutifs découlant de l'utilisation de l'article ou de l'incapacité à utiliser l'article, à l'exception de ce qui pourrait être prévu autrement par la loi. Toutes les autres garanties, explicites ou implicites, sur l'article, ses composants et ses accessoires, ainsi que toute autre obligation ou responsabilité du fabricant sont expressément exclues par les présentes.

Le fabricant n'assume aucune autre responsabilité quant à la vente de l'article, et il n'autorise aucun tiers à assumer en son nom une telle responsabilité.

Les garanties énoncées dans le présent document ne couvrent pas les accessoires utilisés lors de l'installation de cet article.

Cette garantie vous confère des droits précis. Il est possible que vous disposiez également d'autres droits qui varient d'un État ou d'une province à l'autre.

Cette garantie sera annulée si :

1. Le foyer est exposé à l'humidité ou à la condensation pendant des périodes prolongées.
2. Le foyer a fait l'objet de modifications non autorisées, d'un usage abusif volontaire ou d'un usage inapproprié, ou a subi un accident.
3. Vous n'avez pas le reçu original.

LISTE DES PIÈCES DE RECHANGE 1167FM-28-200

Pour obtenir des pièces de rechange, communiquez avec notre service à la clientèle au 1-855-571-1044, entre 9 h et 17 h (HNE), du lundi au vendredi.

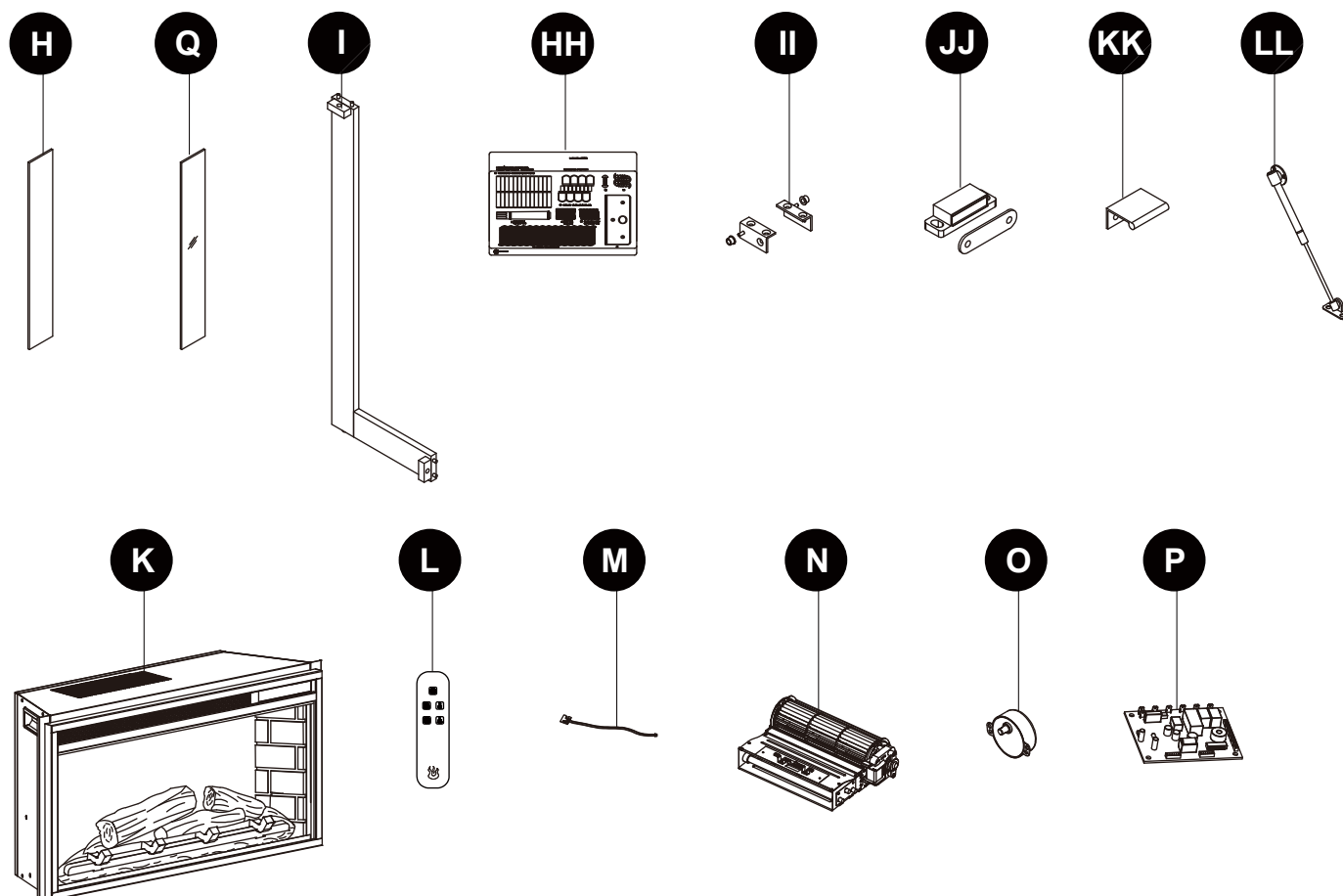

PIÈCE	DESCRIPTION	N° DE PIÈCE
HH	Paquet de matériel	PH17-1167FM-28-200
II	Penture de porte basculante	PU17-1167FM-001
JJ	Fermature de porte	PU17-1167FM-002
KK	Doigt de tirage avec vis	PU17-1167FM-003
LL	Piston avec vis	PU17-1167FM-004
H	Panneau De Porte En Bois	PF-1167FM-28-200-001
I	Tige de support de coin en L	PF-1167FM-28-200-002
K	Insertion	2812-FG
L	Télécommandel	PU16-262833-RC
M	Thermostat	PU16-232628-NTC
N	Ensemble Duradiateur Et Du Souffleu	PU16-23262833-HB
O	Moteur De La Roue	PU16-23262833-SM
P	Carte De Circuit Imprimé	PU16-262833-PCB
Q	Panneau De Porte En Verre	PF-1167FM-28-001

LISTE DES PIÈCES DE RECHANGE 1167FM-28-201

Pour obtenir des pièces de rechange, communiquez avec notre service à la clientèle au 1-855-571-1044, entre 9 h et 17 h (HNE), du lundi au vendredi.

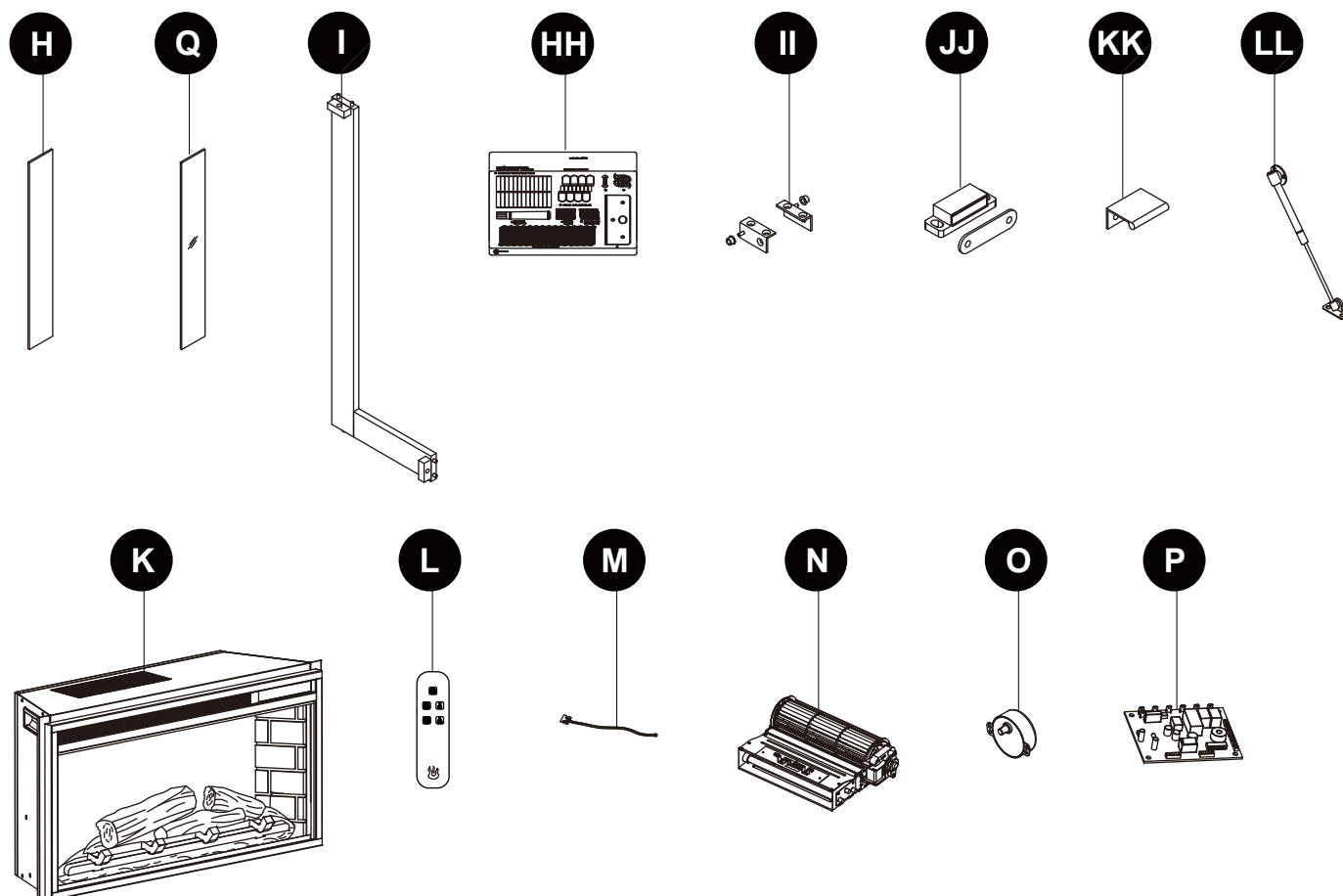

PIÈCE	DESCRIPTION	N° DE PIÈCE
HH	Paquet de matériel	PH17-1167FM-28-201
II	Penture de porte basculante	PU17-1167FM-001
JJ	Fermature de porte	PU17-1167FM-002
KK	Doigt de tirage avec vis	PU17-1167FM-003
LL	Piston avec vis	PU17-1167FM-004
H	Panneau De Porte En Bois	PF-1167FM-28-201-001
I	Tige de support de coin en L	PF-1167FM-28-201-002
K	Insertion	2812-FG
L	Télécommandel	PU16-262833-RC
M	Thermostat	PU16-232628-NTC
N	Ensemble Duradiateur Et Du Souffleu	PU16-23262833-HB
O	Moteur De La Roue	PU16-23262833-SM
P	Carte De Circuit Imprimé	PU16-262833-PCB
Q	Panneau De Porte En Verre	PF-1167FM-28-001

LISTE DES PIÈCES DE RECHANGE 1167FM-28-202

Pour obtenir des pièces de rechange, communiquez avec notre service à la clientèle au 1-855-571-1044, entre 9 h et 17 h (HNE), du lundi au vendredi.

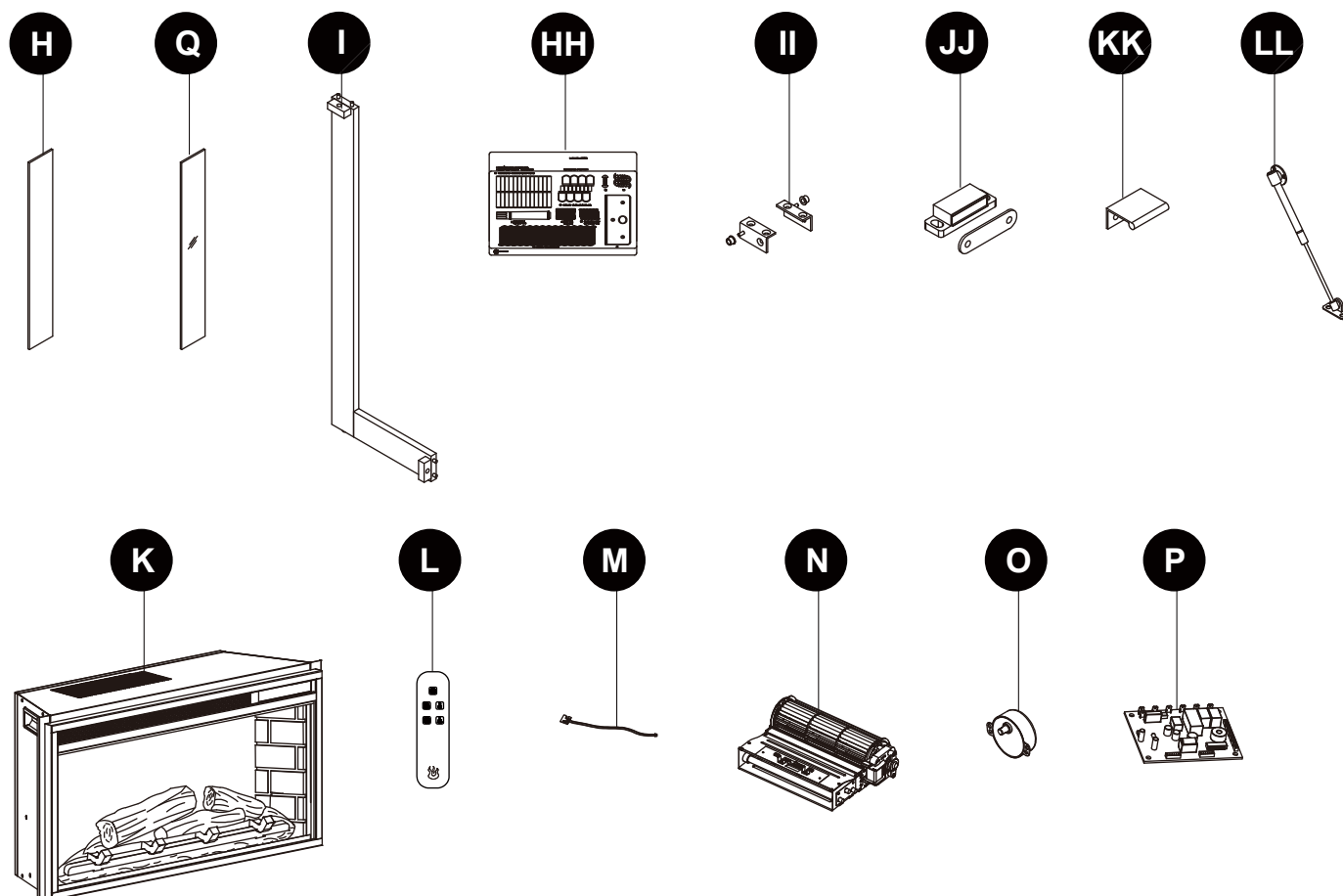

PIÈCE	DESCRIPTION	N° DE PIÈCE
HH	Paquet de matériel	PH17-1167FM-28-202
II	Penture de porte basculante	PU17-1167FM-001
JJ	Fermature de porte	PU17-1167FM-002
KK	Doigt de tirage avec vis	PU17-1167FM-003
LL	Piston avec vis	PU17-1167FM-004
H	Panneau De Porte En Bois	PF-1167FM-28-202-001
I	Tige de support de coin en L	PF-1167FM-28-202-002
K	Insertion	2812-FG
L	Télécommandel	PU16-262833-RC
M	Thermostat	PU16-232628-NTC
N	Ensemble Duradiateur Et Du Souffleu	PU16-23262833-HB
O	Moteur De La Roue	PU16-23262833-SM
P	Carte De Circuit Imprimé	PU16-262833-PCB
Q	Panneau De Porte En Verre	PF-1167FM-28-001



Repisa de chimenea de información con hogar eléctrico infrarrojo de 28-IN

English p. 1

Français p. 19

INSTRUCCIONES DE ENSAMBLAJE, CUIDADO Y USO

MODELO # 1167FM-28-200, 1167FM-28-201, 1167FM-28-202

ARTÍCULO # 0839833 / 0849091 / 0849092

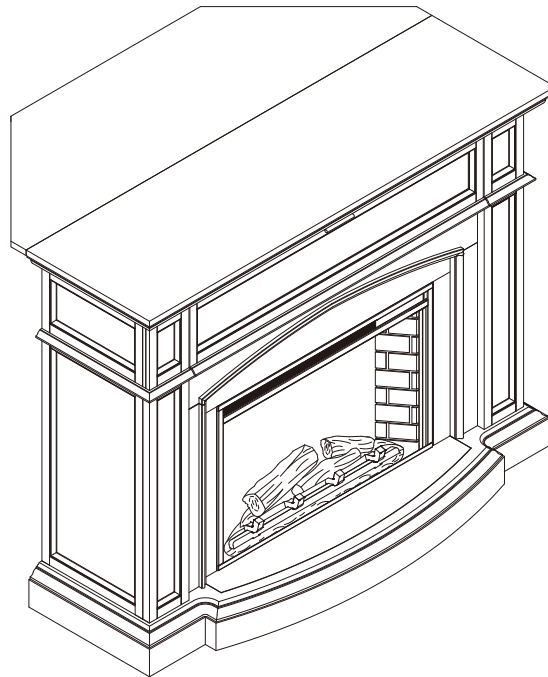

Fecha de compra _____

¿Preguntas, problemas, piezas faltantes?

Antes de volver a la tienda,

llame a nuestro Departamento de Servicio al Cliente al 1-855-571-1044 de lunes a viernes de 9:00 a.m. a 5:00 p.m., hora estándar del Este.

www.greentouchhome.com



CONTENIDO DEL PAQUETE

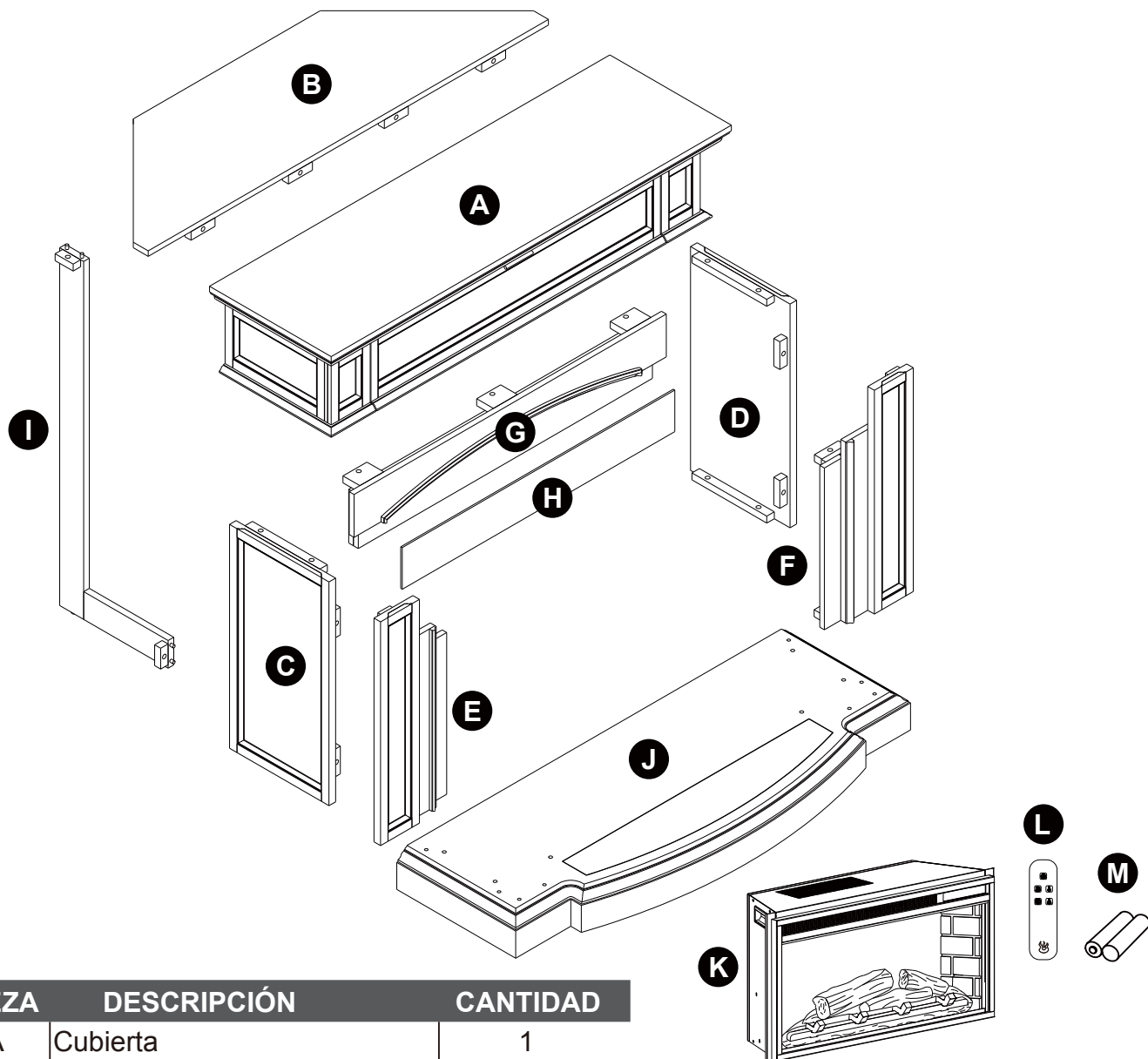

PIEZA	DESCRIPCIÓN	CANTIDAD
A	Cubierta	1
B	Panel de esquina	1
C	Pared izquierda	1
D	Pared derecha	1
E	Panel frontal izquierdo	1
F	Panel frontal derecho	1
G	Panel central	1
H	Panel de puerta de madera	1
I	Barra de soporte de esquina L	1
J	Base	1
K	Accesorio	1
L	Control remoto	1
M	Pila	2

CONTENIDO DE HARDWARE (NO SE MUESTRAN EN TAMAÑO REAL)

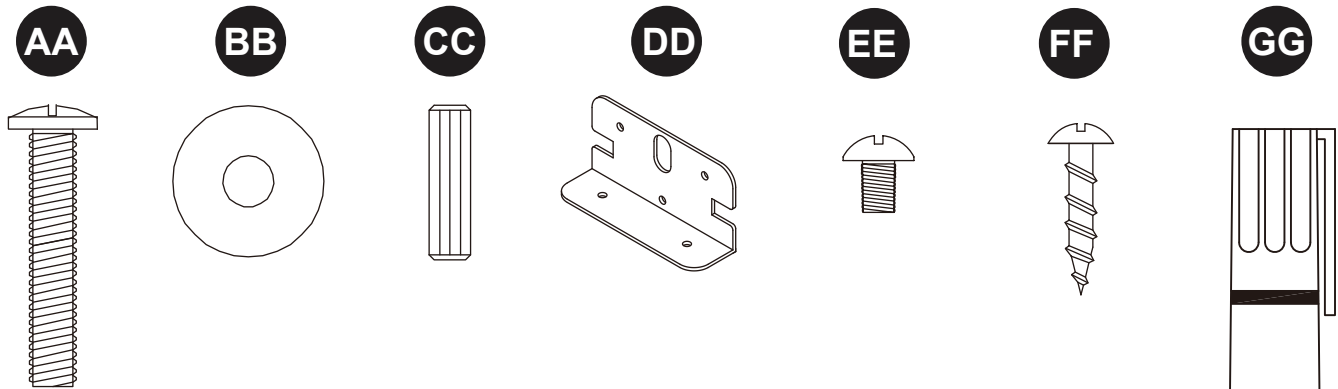

PIEZA	DESCRIPCIÓN	CANTIDAD
AA	Perno largo	25
BB	Arandela	25
CC	Espiga de madera	18
DD	Soporte de inserción	2
EE	Perno corto	6
FF	Tornillo	4
GG	Aplicador de retoque	1

⚠ INFORMACIÓN DE SEGURIDAD

Lea y comprenda completamente este manual antes de intentar ensamblar, usar o instalar el producto.

Este equipo ha sido probado y se ha verificado que cumple con los límites para dispositivos digitales clase B, conforme a la parte 15 de las reglas de la FCC. Estos límites se han diseñado para proporcionar una protección razonable contra la interferencia perjudicial en una instalación residencial. El equipo genera, utiliza y puede irradiar energía de radiofrecuencia y, si no se instala y usa de acuerdo con las instrucciones, puede causar interferencia perjudicial a las comunicaciones de radio o televisión, la que se puede determinar al encender y apagar el equipo. Se insta al usuario a tratar de corregir la interferencia con una o más de las siguientes medidas:

- Reorientar o reubicar la antena de recepción
- Aumentar la separación entre el equipo y el receptor
- Conectar el equipo a un tomacorriente de un circuito distinto al que usa el receptor.
- Solicitar ayuda al concesionario o a un técnico con experiencia en radio/TV.

Este dispositivo cumple con la Parte 15 de las reglas FCC. El funcionamiento está sujeto a las siguientes dos condiciones:

1. Este dispositivo no debe causar interferencia perjudicial y
2. Este dispositivo deberá aceptar cualquier interferencia recibida, incluyendo la interferencia que pudiese causar la operación no deseada.

INFORMACIÓN DE SEGURIDAD (CONT.)

Las modificaciones que no estén aprobadas por la parte responsable del cumplimiento podrían anular la autorización del usuario para utilizar el equipo.

Este instrumento digital clase B cumple con el ICES-003 de Canadá.

INSTRUCCIONES IMPORTANTES

Cuando utilice electrodomésticos, siempre tome medidas de precaución básicas para reducir el riesgo de incendios, descargas eléctricas y lesiones personales, incluidas las siguientes:

PELIGRO

- Lea todas las instrucciones antes de usar el calentador.
- Si no se sigue exactamente la información de este manual, pueden provocarse descargas eléctricas o incendios que produzcan daños a la propiedad, lesiones personales o la muerte.
- Este producto está pensado para adaptarse a la mayoría de los televisores LCD y de plasma (hasta 56" y peso máximo de 60 libras). El uso con productos más pesados que la capacidad máxima indicada puede ocasionar inestabilidad y/o vuelcos que pueden causar lesiones o incluso la muerte.

ADVERTENCIA

- Este aparato se calienta cuando está en uso. Para evitar quemaduras, **NO** permita que la piel desnuda toque las superficies calientes. Si se proporcionan, use las manijas al mover el calentador. Mantenga los materiales combustibles, como muebles, papeles, ropa y cortinas, a un mínimo de 3 pies del aparato, y alejados de los lados y la parte posterior.
- Se debe tener extrema precaución cuando niños o personas discapacitadas usen el calentador o cuando se use cerca de ellos y siempre que la chimenea se deje funcionando sin vigilancia.
- **NO** coloque el cable por debajo de alfombras. **NO** cubra el cable con tapetes, guías o cubiertas similares. **NO** coloque el cable debajo de muebles o electrodomésticos. Coloque el cable lejos de áreas de tráfico y donde alguien no se pueda tropezar.

- **NO** introduzca objetos extraños ni permita que estos entren en las aberturas de ventilación o escape, ya que podrían provocar descargas eléctricas, incendios o daños en el electrodoméstico.
- Este electrodoméstico tiene en su interior piezas calientes y piezas que forman arcos eléctricos o que echan chispas. **NO** lo use en áreas donde se use o almacene gasolina, pintura o vapores o líquidos inflamables. Esta chimenea no debe utilizarse como una rejilla de secado para la ropa. Las botas navideñas o las decoraciones no deben colgarse en esta área.
- Utilice este electrodoméstico solo como se describe en el manual. El fabricante **NO** recomienda ningún otro uso, ya que puede causar incendios, descargas eléctricas o lesiones personales.

PRECAUCIÓN

- Si es posible, **SIEMPRE** desenchufe este electrodoméstico cuando no lo use.
- **NO** opere el calentador con un cable o enchufe dañado o después de que el calentador presente fallas en el funcionamiento. **NO** utilice el calentador si se ha caído o dañado de alguna forma. Desconecte el suministro de electricidad desde el panel de servicio y solicite a un electricista calificado que revise el calentador antes de volver a usarlo.
- Toda reparación de esta chimenea debe realizarla un técnico calificado.
- Bajo ninguna circunstancia se debe modificar esta chimenea. Las piezas que se deben retirar para reparación se deben reemplazar antes de volver a hacer funcionar esta chimenea.
- **NO** lo use en exteriores.
- Este calentador no se debe usar en baños, cuartos de lavado o en espacios húmedos similares interiores. **NUNCA** coloque el radiador donde se pueda caer dentro de una bañera u otro contenedor de agua.
- Para desconectar este electrodoméstico, gire los controles a la posición de apagado y luego retire el enchufe del tomacorriente.
- Conéctelo **SOLO** a tomacorrientes con la debida puesta a tierra.

⚠ INFORMACIÓN DE SEGURIDAD (CONT.)

- Cuando está instalado, este electrodoméstico debe presentar una puesta eléctrica a tierra conforme a los códigos locales, a los Códigos de Electricidad de Canadá CSA C22.1 o seguir las instalaciones en los EE. UU., seguir los códigos locales y el Código Nacional de Electricidad, ANSI/NFPA NO. 70.
- Para evitar incendios, **NO** bloquee las entradas ni salidas de aire de ninguna manera. **NO** use sobre superficies blandas, como una cama, donde las aberturas se puedan bloquear.
- **NO** ubique los calentadores inmediatamente debajo de un tomacorriente fijo.
- **SIEMPRE** enchufe el calentador directamente en un tomacorriente/receptáculo de pared. **NUNCA** use con extensiones eléctricas ni tomacorrientes recargables (tomacorrientes/enchufes múltiples).
- **NO** deslice el accesorio en la parte superior de la madera para evitar rayar la superficie de madera.
- **NO** coloque ningún objeto sobre el inserto ni bloquee las entradas de aire/ventilaciones, ya que esto puede causar un sobrecalentamiento de la unidad y podría provocar un incendio.

Conexión eléctrica

- Se requiere un circuito de 15 amperios, 120 voltios, 60 Hz con una toma debidamente conectada a tierra ya que otros aparatos en el mismo circuito puede causar que el interruptor se accione o el fusible se queme cuando el calentador está en operación. La unidad incluye un cable estándar de tres hilos y 6 pies de longitud. **NO** exceda la potencial nominal del tomacorriente.

INSTRUCCIONES DE ATERRIZAJE:

- Este calentador fue diseñado para su uso en 120 voltios. El cable tiene un enchufe como se muestra a continuación. Consulte la ilustración para ver las instrucciones de puesta a tierra. Hay disponible un adaptador, como se muestra en C, para conectar enchufes con puesta a tierra de tres clavijas a receptáculos de dos ranuras. El enchufe verde de puesta a tierra que sale del adaptador se debe conectar permanentemente a tierra, como a través de una caja de salida con una debida puesta a tierra. El adaptador no se debe usar si hay disponible un receptáculo de tres ranuras puesto a tierra.

GUARDE ESTAS INSTRUCCIONES

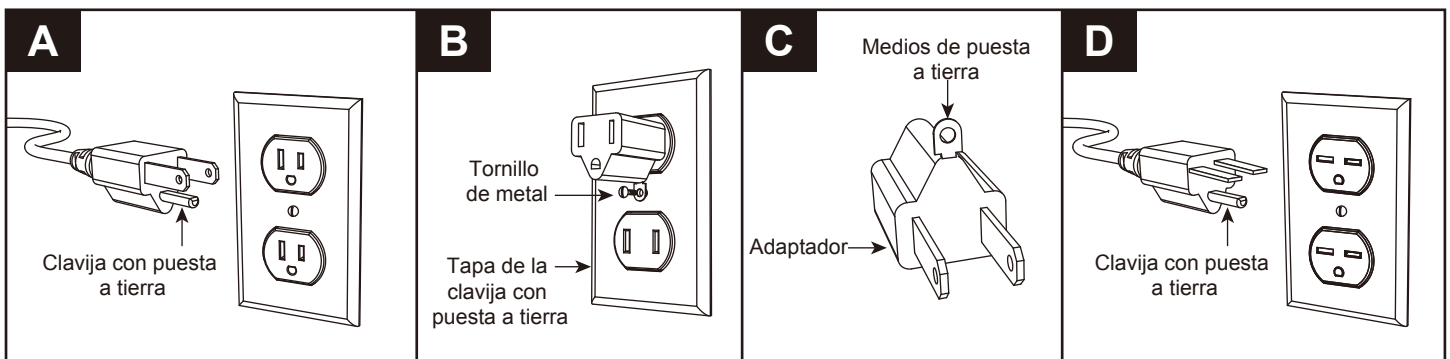

PREPARACIÓN

Antes de comenzar a ensamblar el producto, asegúrese de tener todas las piezas. Compare las piezas con la lista del contenido del paquete y la lista de aditamentos. No intente ensamblar el producto si falta alguna pieza o si estas están dañadas.

Tiempo Estimado De Ensamblaje: 50 minutos

Herramientas necesarias para el ensamblaje
(no se incluyen): Destornillador Phillips

INSTRUCCIONES DE ENSAMBLAJE

1. Por la parte posterior del ensamblaje, alinee los orificios en el panel frontal izquierdo (E) con los orificios correspondientes en la pared izquierda (C), asegurándolas con dos arandelas (BB) y dos pernos largos (AA).

Repita los pasos para la pared derecha (D).

ADITAMENTOS UTILIZADOS

AA	Perno Largo		x 4
BB	Arandela		x 4

2. Inserte cuatro espigas de madera (CC) en los orificios del lado izquierdo exterior de la base (J). Coloque el ensamblaje del Paso 1 en la base (J), asegurándolo con tres roldanas (BB) y tres pernos largos (AA).

Repita los pasos para la pared derecha (D).

ADITAMENTOS UTILIZADOS

AA	Perno Largo		x 6
BB	Arandela		x 6
CC	Espiga De Madera		x 8

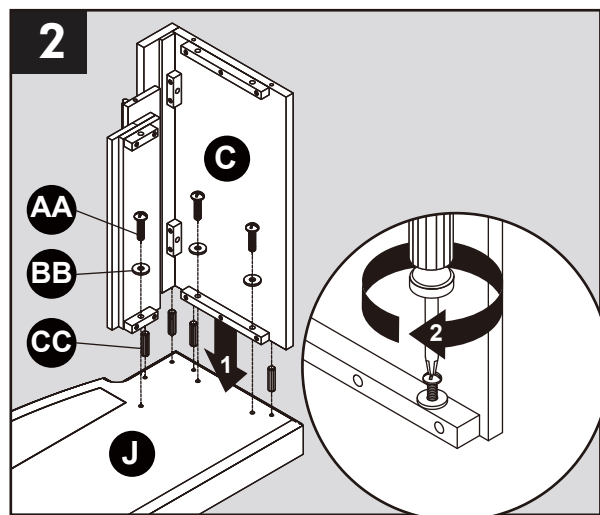
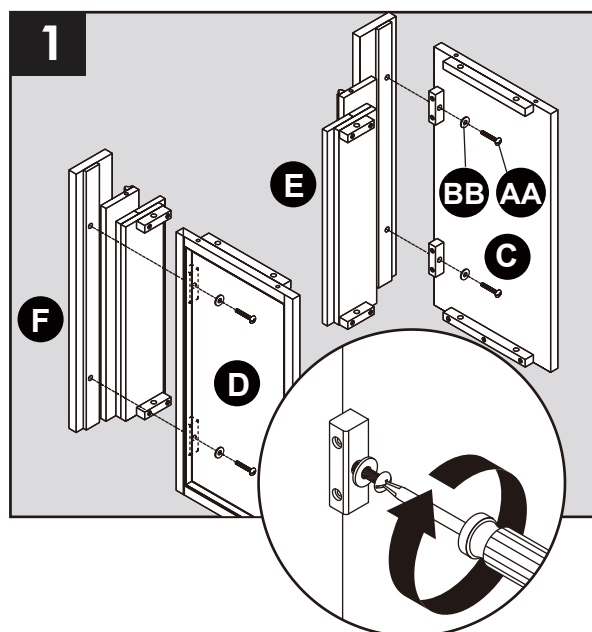

INSTRUCCIONES DE ENSAMBLAJE (CONT.)

3. Inserte dos taquetes de madera (CC) en los orificios centrales superiores, tanto en el panel lateral izquierdo (E) como en el panel lateral derecho (F). Coloque cuidadosamente el panel frontal central (G) entre el panel lateral izquierdo (E) y el panel lateral derecho (F). Asegure cada lado con una arandela (BB) y un perno largo (AA).

ADITAMENTOS UTILIZADOS

AA	Perno Largo		x 2
BB	Arandela		x 2
CC	Espiga De Madera		x 2

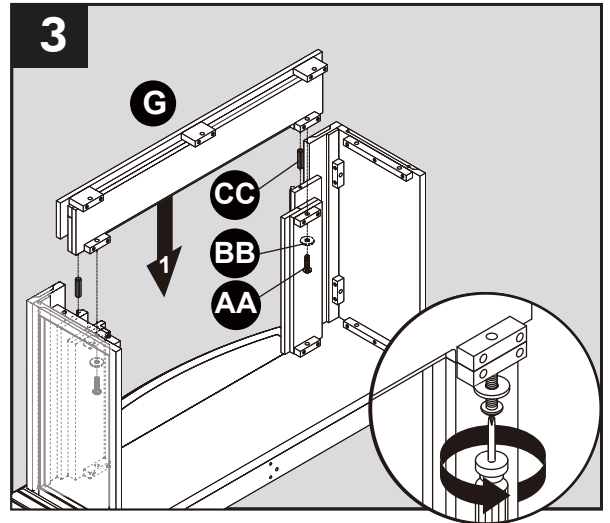

4. Inserte dos taquetes de madera (CC) en los orificios exteriores superiores en la pared izquierda (C) y la pared derecha (D). Fije la parte superior (A), asegurándola desde abajo con siete arandelas (BB) y siete pernos largos (AA).

ADITAMENTOS UTILIZADOS

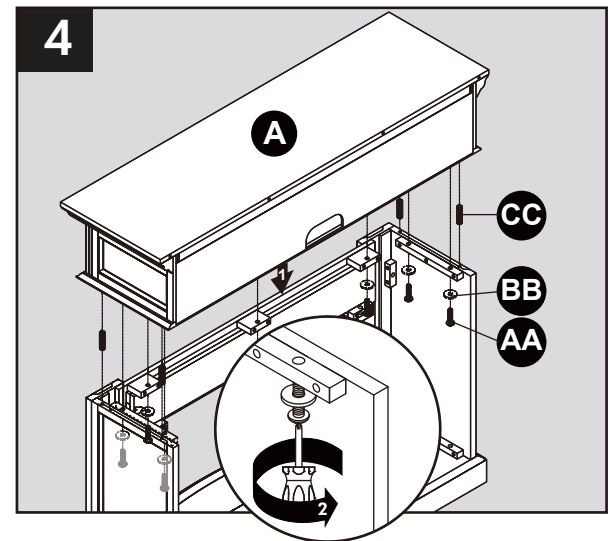

AA	Perno Largo		x 7
BB	Arandela		x 7
CC	Espiga De Madera		x 4



5. Localice el soporte del inserto (DD) en el lado derecho del inserto (K), asegurándolo con tres pernos cortos (EE).

Repita el procedimiento para el lado izquierdo del inserto (K).

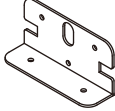
ADITAMENTOS UTILIZADOS

DD	Soporte Del Inserto		x 2
EE	Perno Corto		x 6

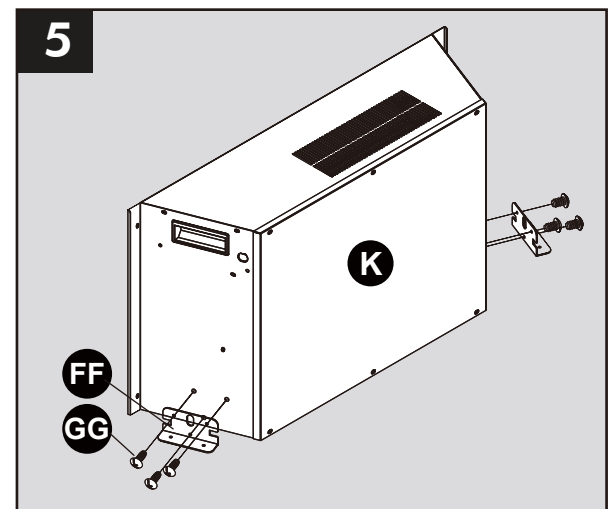

INSTRUCCIONES DE ENSAMBLAJE (CONT.)

6. Con la ayuda de otra persona, posicione la inserción (K) en el orificio del ensamblaje de la repisa de chimenea.

Nota: **NO** conecte aún la inserción (K) en la toma de corriente.

PRECAUCIÓN: **NO** deslice la inserción sobre la parte superior de la madera para evitar rayar la superficie.

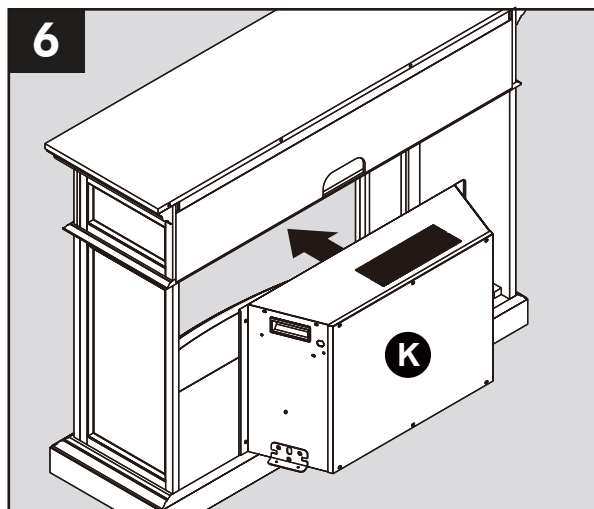

7. Asegure la pieza de inserción (K) a la base (J) con dos tornillos en el lado izquierdo y en el lado derecho de la pieza de inserción (K).

El ensamble se ha completado. Con la ayuda de otra persona, mueva el aparato a la posición final deseada. Una vez en posición final, puede conectar la pieza de inserción (K) al tomacorriente.

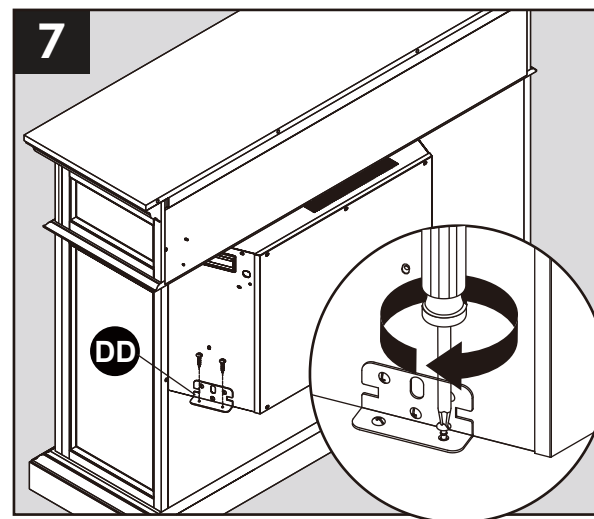

ADITAMENTOS UTILIZADOS

FF Tornillo  x 4

ENSAMBLE DE ESQUINA (OPCIONAL)

1. Por la parte posterior del ensamblaje, fije la varilla de soporte de esquina L (I); asegúrela con una arandela (BB) y un perno (AA).

ADITAMENTOS UTILIZADOS

AA Perno Largo  x 1

BB Arandela  x 1

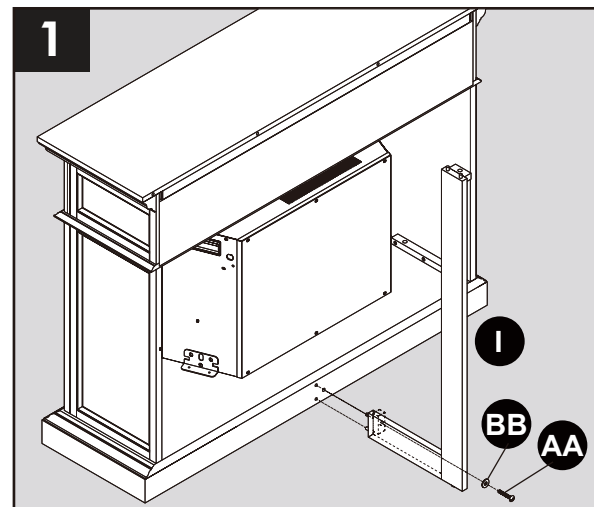

ENSAMBLE DE ESQUINA (CONT.)

2. Inserte las cuatro taquetes de madera (CC) en los orificios traseros superiores de la placa, fije el panel de esquina (B); asegúrelo con cinco arandelas (BB) y cinco pernos largos (AA).

El ensamblaje ya está completo. Con la ayuda de otra persona, mueva el ensamblaje a la ubicación final deseada. Una vez en la posición final, puede conectar el inserto (K) en el tomacorriente.

ADITAMENTOS UTILIZADOS

AA	Perno Largo		x 5
BB	Arandela		x 5
CC	Espiga De Madera		x 4

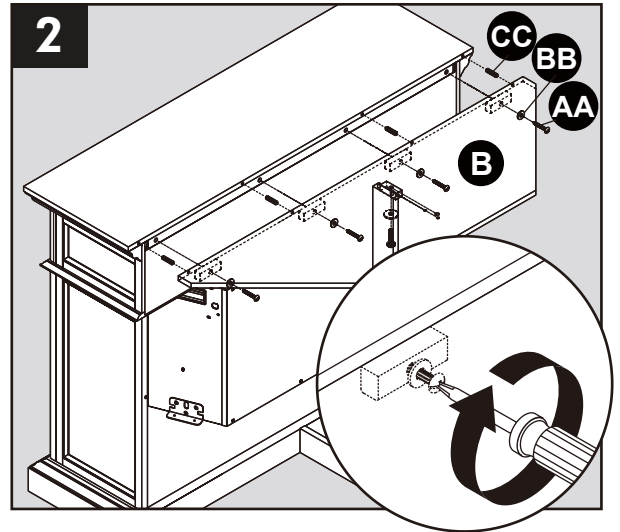

NOTA: Utilice los niveladores pre-ensamblados sobre la base de la chimenea para nivelar la unidad. Gire los niveladores en sentido contrario a las manecillas del reloj para aumentar la altura, gire en sentido de las manecillas del reloj para disminuir la altura.

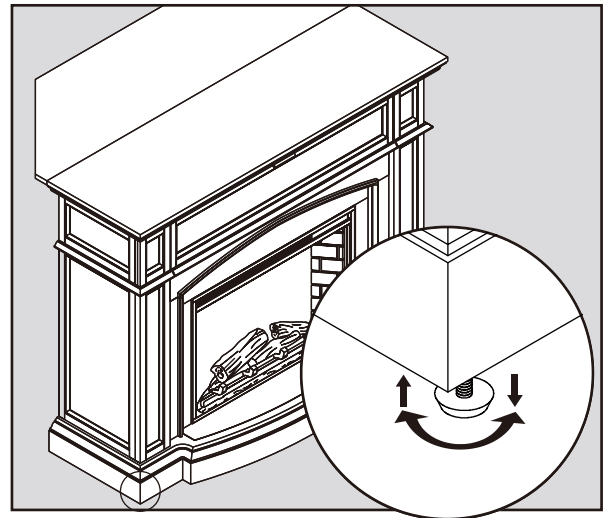

CAMBIO DE LOS PANELES DE PUERTA (OPCIONAL)

Nota: Los paneles de puertas de cristal pre-instalados se pueden cambiar por el panel de puerta de madera incluido (H).

1. Retire el revestimiento de silicona a lo largo de los bordes exteriores del panel de vidrio en el interior de la puerta plegable. Comience en una esquina y tire para retirar las cuatro piezas. Tenga cuidado de no dañar el borde de silicona, ya que se utilizará para asegurar el nuevo panel.
2. Retire el panel de cristal del marco de la puerta, y luego inserte el panel de puerta de madera incluido (H).
3. Presione el borde de silicona con el dedo para colocarlo en su lugar. Presione todo el borde exterior del panel hasta que los cuatro lados estén asegurados.

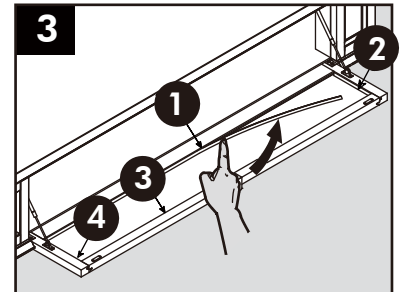
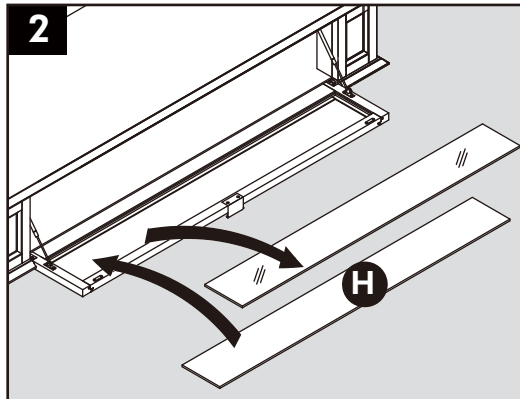
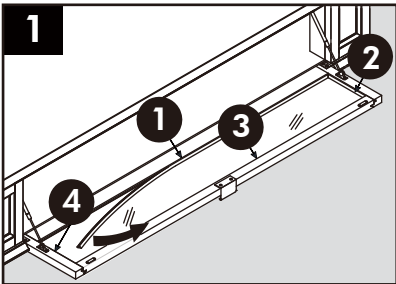

INSTRUCCIONES DE FUNCIONAMIENTO

Panel De Control

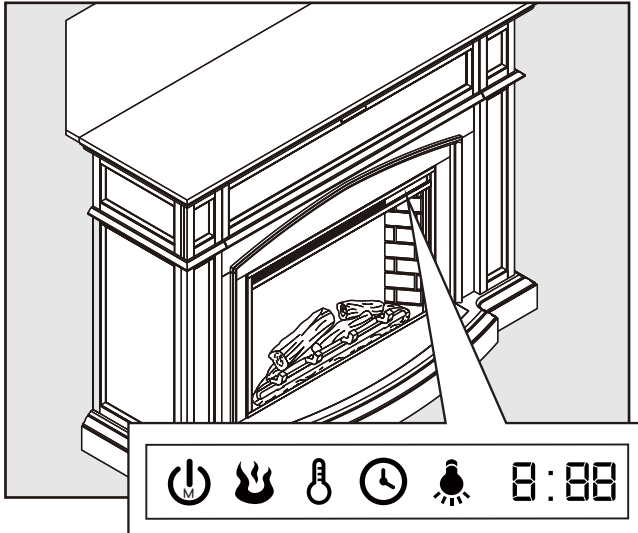

Control remoto

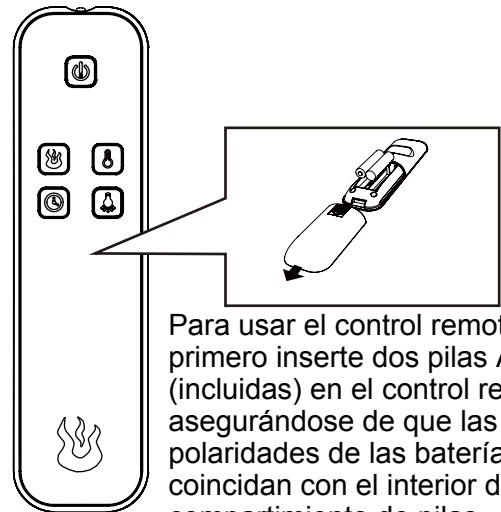

Para usar el control remoto, primero inserte dos pilas AAA (incluidas) en el control remoto, asegurándose de que las polaridades de las baterías coincidan con el interior del compartimiento de pilas.

Nota: El panel de control es una pantalla táctil. Aparecerá de color negro. Toque el panel de control una vez para activar los controles. Esto hará que los controles se iluminen. Cuando toque cualquier ícono, se mostrará su última configuración. En este momento, puede presionar el ícono correspondiente a la función que desea ajustar. Después de 5 segundos, la pantalla táctil se desvanecerá a color negro.



Función De Alimentación

- Presione el ÍCONO DE ALIMENTACIÓN para encender el interruptor principal de la unidad a ON u OFF.
- Cuando la unidad está ENCENDIDA, las luces bajo el área térmica se encenderán para indicar que la unidad está recibiendo electricidad.
- Si alguna función está guardada en la memoria, entonces se encenderá con el último ajuste.



Función De Brillo De La Llama

- Presione el ÍCONO DE BRILLO DE LA LLAMA para ajustar el brillo de la llama.
- Si la alimentación principal de la unidad está APAGADA, puede presionar el ÍCONO DE BRILLO DE LA LLAMA para ENCENDER la unidad, y el brillo de la llama se reanudará en el último ajuste.
- Presione el ÍCONO DE BRILLO DE LA LLAMA de nuevo para desplazarse hacia arriba a través de los ajustes de brillo de la llama: 1, 2, 3, 4, 5, OFF.



Función De Temperatura

- Presione el ÍCONO DE TEMPERATURA para ajustar la configuración del termostato del calentador.
- Si la unidad está APAGADA, puede presionar el ÍCONO DE TEMPERATURA para ENCENDER la unidad. El área térmica brillará al ajuste más bajo, a menos que una configuración diferente se haya guardado en la memoria.
- Presione el ÍCONO DE TEMPERATURA nuevamente para desplazarse hacia arriba a través de los ajustes de temperatura pre-configurados:
El rango de ajuste del termostato se encuentra entre 65°F (18°C) y 90°F (32°C), HI (Alto) y APAGADO.

- Ajuste la temperatura a "HI" para que el calentador opere continuamente.
- Presione y sujete el ÍCONO DE TEMPERATURA Y TEMPORIZADOR durante 5 segundos para alternar entre incrementos de 5°F (3°C) y 1°F (1°C) al ajustar la temperatura. La unidad emitirá un pitido para indicar que el cambio se ha realizado. El ajuste predeterminado de fábrica es incrementos de 5°F (3°C).

Nota: Esta opción solo está disponible si se utiliza el panel de control.

- Mantenga presionado el ÍCONO DE TEMPERATURA durante 5 segundos para alternar entre grados Fahrenheit y Centígrados. Una "F" o "C" se mostrará junto a la temperatura.
Nota: Esta opción solo está disponible si se utiliza el panel de control.
- Mantenga presionado el ÍCONO DE TEMPERATURA durante 10 segundos para desactivar la función de calentador. Mantenga presionado el ÍCONO DE TEMPERATURA durante 10 segundos nuevamente para activar la función de calentador. (Consulte la sección ANULACIÓN DE CALENTADOR más adelante para obtener más detalles.)

INSTRUCCIONES DE FUNCIONAMIENTO (CONT.)



Función De Temporizador

- Presione el ÍCONO DE TEMPORIZADOR para ajustar la cuenta atrás de la fuente de alimentación principal de la unidad.
- Si la unidad está APAGADA, puede presionar el ÍCONO DE TEMPORIZADOR para ENCENDER la unidad. El área térmica brillará al ajuste más bajo, a menos que una configuración diferente se haya guardado en la memoria.
- Presione el ÍCONO DE TEMPORIZADOR nuevamente para desplazarse a través de los ajustes del temporizador, que son: 30, 1h, 2h, 3h, 4h, 5h, 6h, 7h, 8h, 9h, OFF.
- Cuando el temporizador llegue a cero, se APAGA la alimentación principal y mantendrá todos los ajustes en la memoria.



Función De Luz Descendente

- Presione el ÍCONO DE LUZ DESCENDENTE para ENCENDER o APAGAR los LEDs descendentes.
- Si la unidad está APAGADA, puede presionar el ÍCONO DE LUZ DESCENDENTE para ENCENDER la unidad. El área térmica brillará al ajuste más bajo, a menos que una configuración diferente se haya guardado en la memoria.

ANULACIÓN DE CALENTADOR

Es posible desactivar la alimentación eléctrica del calentador para evitar que se encienda accidentalmente. Esta función se añade principalmente para ayudar a evitar que los niños enciendan el calentador cuando no se desea.

- Para activar la función de anulación del calentador, mantenga presionado el botón Temperature (temperatura) durante 10 segundos. Se mostrará el símbolo E3 y luego se pondrá en blanco mientras suena 3 veces. La función de calentador ahora está bloqueada. Si presiona el ícono de calentador nuevamente, aparecerá E3 y luego se desvanecerá. Las funciones de llama, luz descendente y temporizador funcionarán normalmente. Solo el calentador y el ventilador se desactivan.
- Para desbloquear la función de calentador, mantenga presionado el botón Temperature durante 10 segundos. El símbolo E3 se mostrará y luego se pondrá en blanco mientras suena 3 veces. La función de calentador ahora está activada. Al presionar el botón Temperature nuevamente, podrá ajustar la temperatura de calor a la temperatura deseada.

FUNCIÓN DE MEMORIA

Esta unidad tiene una función de memoria que le permite apagar la ALIMENTACIÓN PRINCIPAL y retiene todos los demás ajustes de operación (excepto la función de TEMPORIZADOR).

- Cuando la alimentación principal de la unidad está APAGADA, presione el ÍCONO DE ALIMENTACIÓN una vez en el panel de control o en el control remoto para ENCENDER la unidad y activar la función individual en la última configuración. Presione el icono nuevamente para ajustarlo y presione el ÍCONO DE ALIMENTACIÓN principal en el inserto o en el control remoto para APAGAR la unidad y guardar la nueva configuración en la memoria.
- Cuando la unidad está ENCENDIDA, la lectura del LED mostrará el ajuste de temperatura. Si no se ha guardado un ajuste de temperatura, mostrará el ajuste de brillo de la llama guardado en guardado. la memoria. Si ninguno de los dos tiene una configuración guardada en la memoria, entonces solo brillará el área térmica (como un indicador de luz de encendido).
- Para restablecer la memoria, presione y sujete el ÍCONO DE ENCENDIDO durante 10 segundos en cualquier momento. Cuando esto sucede, la lectura de LEDs parpadeará con tres ceros tres veces y la unidad se apagará.
- Otra manera de restablecer la memoria es desenchufar la unidad de la pared.

CUIDADO Y MANTENIMIENTO

- Asegúrese de que el aparato esté APAGADO, desenchufado y los elementos del calentador estén fríos cada vez que limpie el calentador o la chimenea.
- Limpie el polvo de la chimenea regularmente con un paño suave sin pelusa o con un producto de limpieza doméstico.
- Los motores usados en el ventilador y el conjunto del generador de llamas vienen lubricados previamente para prolongar la vida útil de los rodamientos y no necesitan lubricación adicional. Sin embargo, recomendamos limpiar/aspirar el ventilador/calentador periódicamente.
- Cuando el calentador no esté en uso, el cable de alimentación se debe guardar adecuadamente para evitar el contacto con objetos calientes o afilados.
- Cualquier otro servicio lo debe realizar un representante de servicio autorizado.

Reemplazo De Las Pilas Del Control Remoto

Cuando el control remoto (L) deje de funcionar o su rango parezca reducido, es el momento de cambiar las pilas. **Nota:** Las pilas se deben retirar si la unidad no se usará durante un largo período de tiempo.

1. El compartimiento de las pilas se encuentra en la parte posterior del control remoto (L).
2. Retire la cubierta de las pilas de la parte posterior del control remoto (L) y retire la pila antigua.
3. Inserte 2 pilas AAA, asegurándose de que las polaridades coincidan con el interior del compartimiento.
4. Vuelva a colocar la tapa de las pilas.

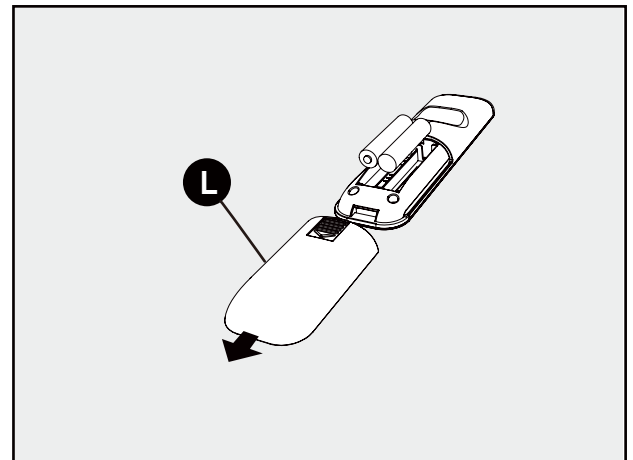

Nota: No mezcle pilas viejas y nuevas.

No mezcle pilas alcalinas, estándar (carbón-zinc) o recargables (NiCad, NiMH, etc.).

Las baterías no recargables no se deben recargar. Las baterías agotadas se deben retirar del control remoto.

Nuisible si avalé.

Eliminación De Las Baterías Usadas

La batería puede contener sustancias peligrosas que podrían poner en peligro al medio ambiente y a la salud humana.

- Este símbolo marcado en la batería o el paquete indica que la batería usada no se debe considerar parte de los residuos municipales. En cambio, debe eliminarse en el punto de recolección apropiado para el reciclaje.
- Si se asegura de que la batería se elimine de forma correcta, evitará posibles consecuencias negativas para el medio ambiente y la salud humana. El reciclado de materiales contribuirá a conservar los recursos naturales.
- No tire las pilas al fuego. Las baterías pueden explotar o tener fugas.

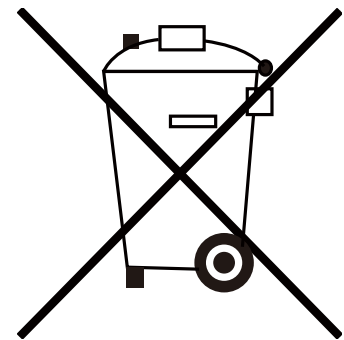

Para obtener más información sobre la recolección y el reciclaje de baterías usadas, póngase en contacto con su municipalidad local, su servicio de eliminación de desechos o el punto de venta donde las compró.

SOLUCIÓN DE PROBLEMAS

PROBLEMA	CAUSA POSIBLE	ACCIÓN CORRECTIVA
El panel de control muestra un mensaje de error E1.	El sensor de sobrecalentamiento se activó.	Desenchufe la unidad, espere de 15 a 20 minutos y el sensor se restablecerá automáticamente. Vuelva a enchufar la unidad y encienda el calentador. Si el problema persiste, póngase en contacto con Servicio al Cliente. Nota: Las demás funciones operarán normalmente excepto por el calentador. Hasta que se solucione el problema, el error aparecerá/sonará cuando se presione el botón del calentador.
El panel de control muestra un mensaje de error E2.	El sensor del termostato está roto o no funciona correctamente.	Desenchufe la unidad, espere de 15 a 20 minutos y el sensor se restablecerá automáticamente. Vuelva a enchufar la unidad y encienda el calentador. Si el problema persiste, póngase en contacto con Servicio al Cliente. Nota: Las demás funciones operarán normalmente excepto por el calentador. Hasta que se solucione el problema, el error aparecerá/sonará cuando se presione el botón del calentador.
El panel de control muestra un mensaje de error E3.	La función de anulación de calentador está activada	Para desbloquear el calentador, simplemente mantenga presionado el botón Temperature (temperatura) durante 10 segundos (consulte la página 49 de la sección Anulación de calentador para obtener más información).
No hay alimentación, los leños no arden.	El equipo no tiene alimentación.	Verifique que el cable de alimentación esté enchufado de manera segura a un tomacorriente estándar de 120 V. Luego revise la unidad para asegurarse de que está encendida.
Los leños arden pero no hay efecto de llama.	El efecto de la llama está apagado.	Presione el botón del brillo de la llama hasta lograr el nivel deseado.
El calentador y el soplador no encienden pero el resto de las funciones están funcionando.	La función de anulación de calentador está activada	Para desbloquear el calentador, simplemente mantenga presionado el botón Temperature (temperatura) durante 10 segundos (consulte la página 49 de la sección Anulación de calentador para obtener más información).
El cable de alimentación se calienta al tacto.	Funcionamiento normal.	Es normal para un electrodoméstico calentador ya que necesita más corriente para funcionar. Verifique las conexiones del cable del electrodoméstico y del enchufe. Asegúrese de que el enchufe se ajuste correctamente en el tomacorriente. Durante el uso, verifique el enchufe y el tomacorriente con frecuencia para determinar si está CALIENTE. Si es así, interrumpa el uso del electrodoméstico y consulte a un electricista calificado para que controle o cambie los enchufes sobrecalentados.

SOLUCIÓN DE PROBLEMAS

PROBLEMA	CAUSA POSIBLE	ACCIÓN CORRECTA
El control remoto no funciona.	La batería está baja o no funciona.	Reemplácelas con 2 pilas AAA. (Consulte la página 50 para más información.)
La señal del control remoto es débil y solamente funciona a veces.	Presiona los botones muy rápido.	Presione los botones de manera lenta y firme para asegurarse de que el transmisor reconoce la orden.
	Utiliza el control remoto demasiado lejos o fuera de ángulo.	Acérquese al accesorio. El control remoto solo funciona dentro de una distancia de 6,9 m y a 45 grados de cualquier costado del frente del accesorio de la chimenea.
El motor del ventilador sigue soplando luego de que se apaga la unidad.	Funcionamiento normal.	Esta es una característica estándar; el ventilador funciona durante un tiempo adicional para enfriar los tubos del calentador.

GARANTÍA

El fabricante garantiza que este producto no presentará defectos de materiales o de fabricación por un período de un año a partir de la fecha de compra original. Esta garantía está sujeta a las siguientes condiciones y limitaciones:

Esta repisa se debe instalar y operar de acuerdo con las instrucciones de instalación y operación proporcionadas con el producto. La reparación no autorizada, alteración, el abuso deliberado, accidente o uso inadecuado del producto anulará esta garantía.

Esta garantía no es transferible y solo está disponible para el propietario original, siempre y cuando la compra se haya realizado a través de un proveedor o un revendedor autorizado del producto.

La garantía se limita a la reparación o el reemplazo de las piezas que se establezca que poseen defectos en los materiales o la fabricación. Siempre que las piezas hayan estado sometidas a condiciones “normales” de uso una vez que los fabricantes hayan finalizado el proceso de inspección y concuerden en que existe un defecto.

Esta garantía no cubre ningún costo que surja del transporte, la fabricación, mano de obra, o de otro tipo que surja de la reparación, reemplazo, piezas defectuosas u otra situación y el fabricante no asume ninguna responsabilidad por las mismas.

El fabricante podrá, bajo su criterio, eximirse de toda obligación respecto de esta garantía al reembolsar el precio al por mayor de las piezas defectuosas.

El propietario/usuario asume todos los riesgos, si los hay, incluidos los riesgos de daños o pérdidas directos, indirectos o resultantes que surjan del uso del producto, o de la incapacidad para usarlo, salvo que la ley estipule lo contrario. Mediante el presente, se excluye expresamente cualquier otra garantía, expresa o implícita, respecto del producto, sus componentes y accesorios, o cualquier otra obligación o responsabilidad de parte del fabricante.

El fabricante no asume, ni autoriza a ningún tercero a asumir en su nombre, ninguna otra responsabilidad respecto de la venta del producto.

Las garantías descritas en este documento no se aplican a accesorios que no sean del fabricante y que se usen junto con la instalación de este producto.

Esta garantía le otorga derechos legales específicos, pero podría tener también otros derechos que varían según el estado.

Esta garantía es nula si:

1. La chimenea está sometida a períodos prolongados de humedad o condensación
2. Se produce cualquier alteración no autorizada, abuso deliberado, accidente o uso indebido del producto.
3. Usted no tiene el recibo original de compra

LISTA DE PIEZAS DE REPUESTO 1167FM-28-200

Para obtener piezas de repuesto, llame a nuestro Departamento de Servicio al Cliente al 1-855-571-1044, de lunes a viernes de 9:00 a.m. a 5:00 p.m., hora del Este.

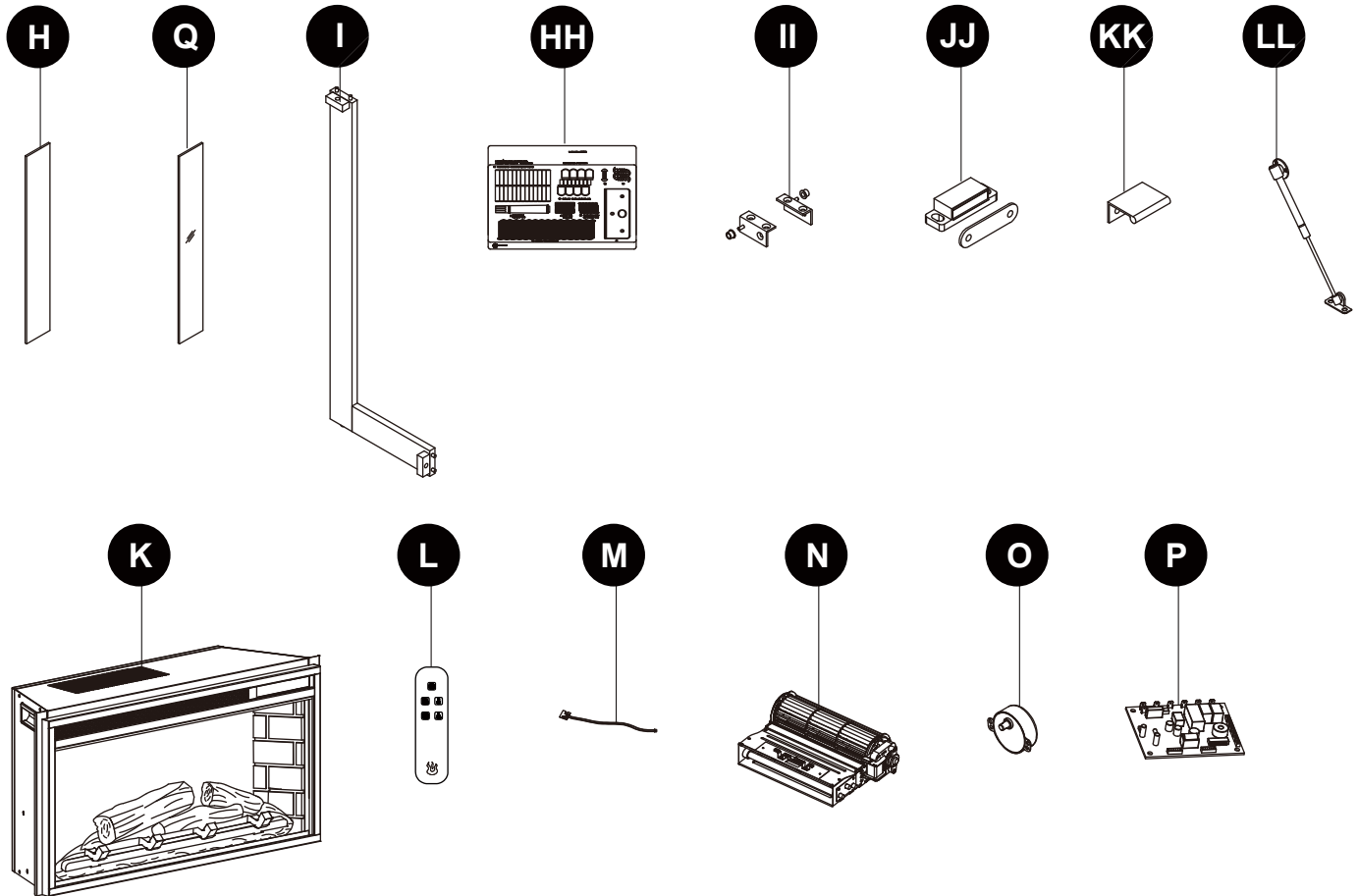

PIEZA	DESCRIPCIÓN	PIEZA #
HH	Paquete de Hardware	PH17-1167FM-28-200
II	Bisagra para puerta giratoria	PU17-1167FM-001
JJ	Pestillo de la puerta	PU17-1167FM-002
KK	Tirador de dedo con tornillos	PU17-1167FM-003
LL	Pistón con tornillo	PU17-1167FM-004
H	Panel De Puerta De Madera	PF-1167FM-28-200-001
I	Barra de soporte de esquina L	PF-1167FM-28-200-002
K	Inserto	2812-FG
L	Control remoto	PU16-262833-RC
M	Termostato	PU16-232628-NTC
N	Ensamblaje Del Calentador/ soplador	PU16-23262833-HB
O	Motor De Discogiratorio	PU16-23262833-SM
P	Panel PCB	PU16-262833-PCB
Q	Panel De La Puerta De Cristal	PF-1167FM-28-001

LISTA DE PIEZAS DE REPUESTO 1167FM-28-201

Para obtener piezas de repuesto, llame a nuestro Departamento de Servicio al Cliente al 1-855-571-1044, de lunes a viernes de 9:00 a.m. a 5:00 p.m., hora del Este.

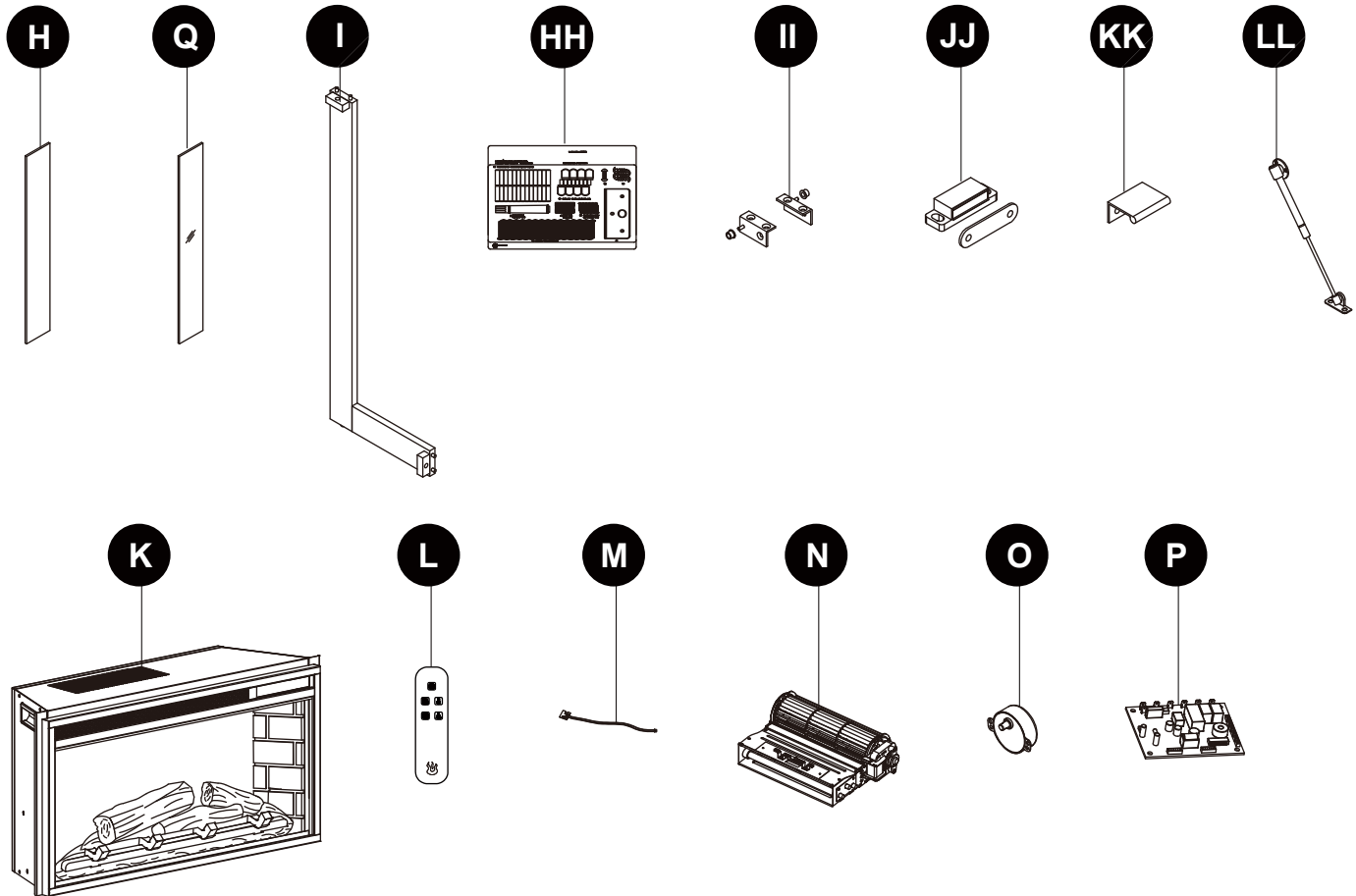

PIEZA	DESCRIPCIÓN	PIEZA #
HH	Paquete de Hardware	PH17-1167FM-28-201
II	Bisagra para puerta giratoria	PU17-1167FM-001
JJ	Pestillo de la puerta	PU17-1167FM-002
KK	Tirador de dedo con tornillos	PU17-1167FM-003
LL	Pistón con tornillo	PU17-1167FM-004
H	Panel De Puerta De Madera	PF-1167FM-28-201-001
I	Barra de soporte de esquina L	PF-1167FM-28-201-002
K	Inserto	2812-FG
L	Control remoto	PU16-262833-RC
M	Termostato	PU16-232628-NTC
N	Ensamblaje Del Calentador/ soplador	PU16-23262833-HB
O	Motor De Discogiratorio	PU16-23262833-SM
P	Panel PCB	PU16-262833-PCB
Q	Panel De La Puerta De Cristal	PF-1167FM-28-001

LISTA DE PIEZAS DE REPUESTO 1167FM-28-202

Para obtener piezas de repuesto, llame a nuestro Departamento de Servicio al Cliente al 1-855-571-1044, de lunes a viernes de 9:00 a.m. a 5:00 p.m., hora del Este.

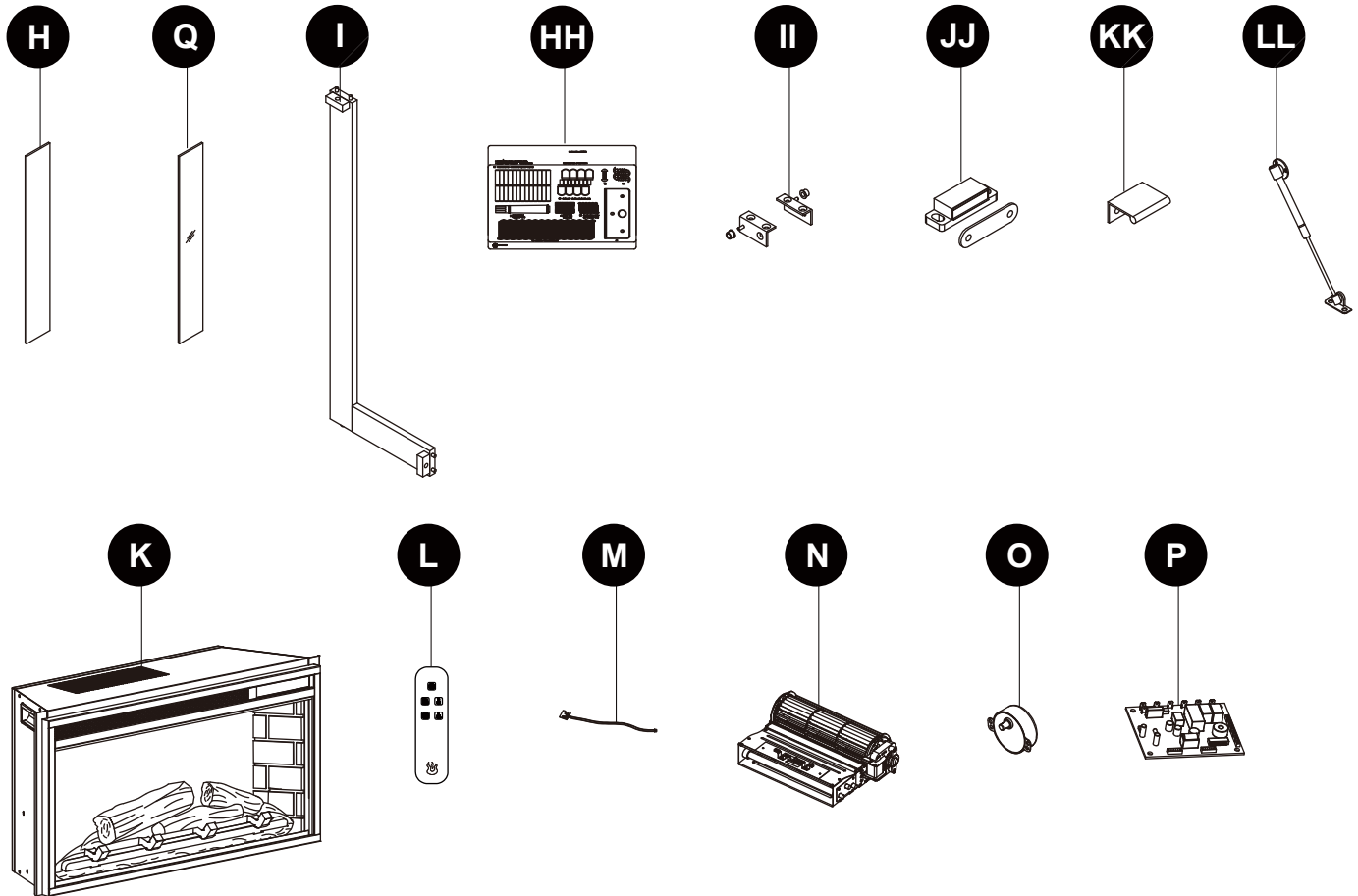

PIEZA	DESCRIPCIÓN	PIEZA #
HH	Paquete de Hardware	PH17-1167FM-28-202
II	Bisagra para puerta giratoria	PU17-1167FM-001
JJ	Pestillo de la puerta	PU17-1167FM-002
KK	Tirador de dedo con tornillos	PU17-1167FM-003
LL	Pistón con tornillo	PU17-1167FM-004
H	Panel De Puerta De Madera	PF-1167FM-28-202-001
I	Barra de soporte de esquina L	PF-1167FM-28-202-002
K	Inserto	2812-FG
L	Control remoto	PU16-262833-RC
M	Termostato	PU16-232628-NTC
N	Ensamblaje Del Calentador/ soplador	PU16-23262833-HB
O	Motor De Discogiratorio	PU16-23262833-SM
P	Panel PCB	PU16-262833-PCB
Q	Panel De La Puerta De Cristal	PF-1167FM-28-001