

PORTFOLIO

ITEM/ARTÍCULO #0688433

PATH LIGHT LUZ PARA SENDEROS

Portfolio® is a registered trademark of LF, LLC. All Rights Reserved.

Portfolio® es una marca registrada de LF, LLC. Todos los derechos reservados.

MODEL/MODELO #00745
ETL MODEL #0688433



Questions?/¿Preguntas?

Call customer service at 1-800-643-0067,
8 a.m. - 6 p.m., EST, Monday - Thursday,
8 a.m. - 5 p.m., EST, Friday.

Llame a Servicio al Cliente al 1-800-643-0067, de
lunes a jueves de 8 a.m. a 6 p.m., y los viernes de
8 a.m. a 5 p.m., hora estándar del Este.

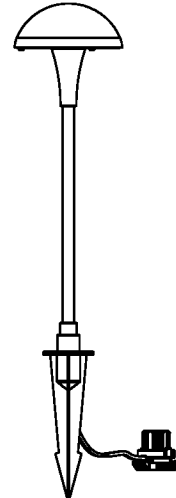

ATTACH YOUR RECEIPT HERE
ADJUNTE SU RECIBO AQUÍ

Serial Number/Número de serie _____
Purchase Date/Fecha de compra _____

PACKAGE CONTENTS/CONTENIDO DEL PAQUETE

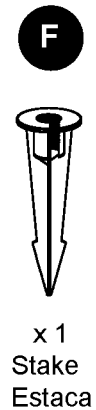
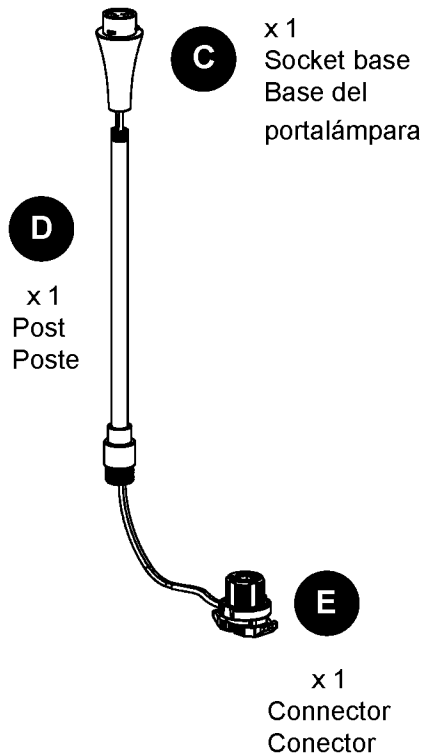
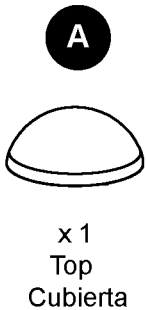

⚠ SAFETY INFORMATION/INFORMACIÓN DE SEGURIDAD

Please read and understand this entire manual before attempting to assemble, operate or install the product.
Lea y comprenda completamente este manual antes de intentar ensamblar, usar o instalar el producto.

⚠ WARNING/ADVERTENCIA

- For use with low-voltage landscape lighting systems only./Para usar únicamente con sistemas de iluminación para el jardín de bajo voltaje.
- Risk of electric shock./Riesgo de descarga eléctrica.
- To reduce the risk of fire or injury, turn off/unplug and allow to cool before replacing bulb./Para reducir el riesgo de incendio o lesiones, apague o desenchufe y deje que la bombilla se enfríe antes de reemplazarla.
- Install all luminaires 10 ft. or more from a pool, spa or fountain./Instale todas las luminarias al menos a 3,05 m de piscinas, spas o fuentes de agua.
- Lighted lamp is HOT. Keep lamp away from materials that may burn./La bombilla se CALIENTA cuando está encendida. Mantenga la bombilla alejada de materiales que puedan prenderse.
- DO NOT touch hot lens, guard or enclosure./No toque las micas calientes, la cubierta o el compartimiento.
- DO NOT touch the lamp at any time. Use a soft cloth. Oil from skin may damage lamp./No toque la lámpara en ningún momento. Utilice un paño suave. Los aceites de la piel pueden dañar la bombilla.
- DO NOT operate the luminaire fitting with missing or damaged parts./No haga funcionar los conectores de la luminaria si falta un protector o si éste está dañado.

CAUTION/PRECAUCIÓN

- This product is not a toy and must not be operated by children./Este producto no es un juguete y no debe ser manipulado por niños.
- Do not connect this fixture to an electrical system that does not provide a means for equipment grounding./No conecte esta lámpara a un sistema eléctrico que no proporcione un medio de puesta a tierra para el equipo.
- Do not submerge in water. The product can be damaged./No lo sumerja en agua, ya que puede dañar el producto.

PREPARATION/PREPARACIÓN

Before beginning assembly of product, make sure all parts are present. Compare parts with package contents list and hardware contents list. If any part is missing or damaged, do not attempt to assemble the product.

Estimated Assembly Time: 5-10 minutes

No tools required for assembly.

Antes de comenzar a ensamblar el producto, asegúrese de tener todas las piezas. Compare las piezas con la lista del contenido del paquete y la lista de aditamentos. No intente ensamblar, instalar o usar el producto si falta alguna pieza o si las piezas están dañadas.

Tiempo estimado de ensamblaje: 5-10 minutos

No se necesitan herramientas para el ensamblaje.

ASSEMBLY INSTRUCTIONS/INSTRUCCIONES DE ENSAMBLAJE

1. Attach the post (D) to the socket base (C), and the stake (F) to the post (D).

Fije el poste (D) a la base del portalámpara (C) y la estaca (F) al poste (D).

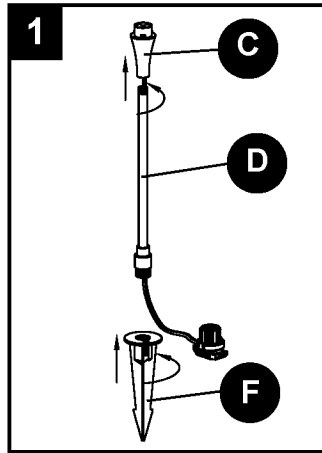

2. Insert the bulb (B) into the socket base (C).

Inserte la bombilla (B) en la base del portalámpara (C).

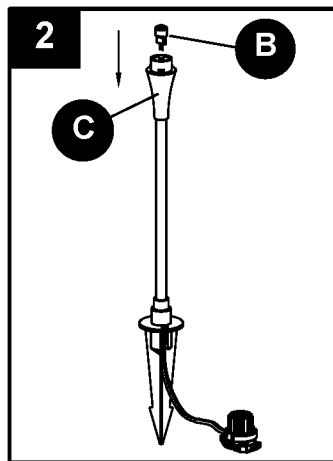

3. Attach the top (A) to the socket base (C). Push the assembly firmly into the ground.

CAUTION: When installing the fixture into the ground, do NOT push on the fixture head. Instead, hold the post and push the fixture into the ground. For ground with hard soil, use a trowel (not included) to loosen the soil. DO NOT use a hammer to install this fixture.

Fije el kit de cubierta superior (A) a la base del portalámpara (C). Empuje el conjunto con firmeza para enterrarlo.

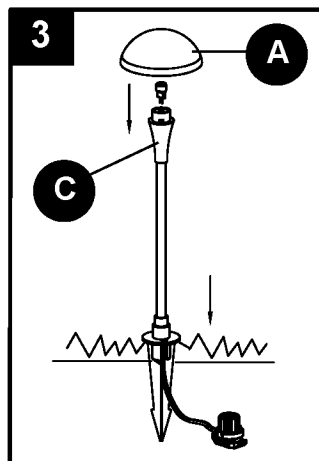

PRECAUCIÓN: NO ejerza presión sobre el cabezal de la lámpara cuando instale la lámpara en el suelo. En lugar de ello, sostenga el poste y entierre la lámpara en el suelo. Para suelos con tierra dura, use una llana (no se incluye) para aflojar la tierra. NO utilice un martillo para instalar esta lámpara.

4. Disassemble the connector (E) by unscrewing the connector top cover (E1) from the wire guide (E2).

Desensamble el conector (E) desatornillando la cubierta superior del conector (E1) de la guía para cables (E2).

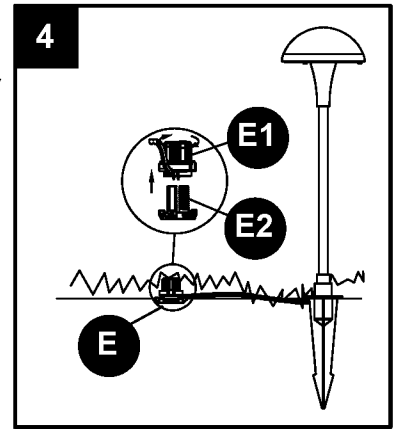

5. Insert wire from low-voltage transformer (sold separately) into the wire guide (E2) by twisting the wire into each end of the wire guide (E2). Ensure the wire lays flat and straight in the wire guide (E2). Align the pins on the connector top cover (E1) so each pin lines up with opposite sides of the wire. Securely tighten the connector top cover (E1), making sure the pins completely pierce the plastic shield of the wire.

Inserte el cable del transformador de bajo voltaje (se vende por separado) en la guía para cables (E2) girando el cable en cada extremo de la guía para cables (E2). Asegúrese de que el cable quedo plano y recto en la guía para cables (E2). Alinee las clavijas en la cubierta superior del conector (E1), de manera que cada clavija se alinee con los extremos opuestos del cable. Apriete bien la cubierta superior del conector (E1) asegurándose de que las clavijas atraviesen por completo la protección de plástico del cable.

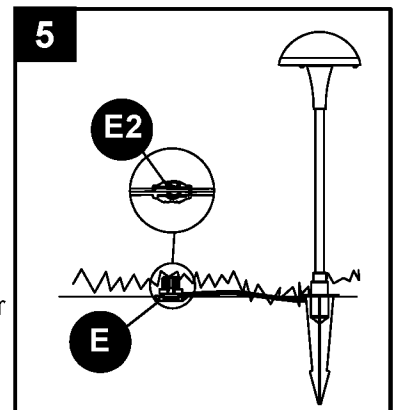

CARE AND MAINTENANCE/CUIDADO Y MANTENIMIENTO

- Before attempting to clean the fixture, disconnect the power to the fixture by turning the breaker off and removing the fuse from the fuse box./ Antes de intentar limpiar la lámpara, desconecte la alimentación de la lámpara apagando el interruptor de circuito o retirando el fusible de la caja de fusibles.
- To clean the fixture, use a dry or slightly dampened clean cloth./Para limpiar la lámpara, use un paño limpio seco o levemente húmedo.
- DO NOT use any cleaners with chemicals, solvents or harsh abrasives as damage to the fixture may occur./NO utilice limpiadores con químicos, solventes ni abrasivos fuertes ya que pueden dañar la lámpara.
- Bulb Replacement: Use 10-watt, 12-volt bi-pin halogen bulbs or compatible LEDs; CFLs are not recommended for this item./Reemplazo de las bombillas: Utilice bombillas halógenas de dos terminales de 10 vatios y 12 voltios o bombillas LED compatibles; las bombillas CFL no se recomiendan para este artículo.
- DO NOT touch new bulb with bare hands as oil from skin may damage the lamp and cause short bulb life./NO toque la bombilla nueva con las manos descubiertas, ya que el aceite de la piel puede dañar la lámpara y acortar la vida útil de la bombilla.

TROUBLESHOOTING/SOLUCIÓN DE PROBLEMAS

PROBLEM PROBLEMA	POSSIBLE CAUSE CAUSA POSIBLE	CORRECTIVE ACTION ACCIÓN CORRECTIVA
The light does not turn on at night./La luz no se enciende al anochecer.	<ol style="list-style-type: none"> 1. The transformer is not plugged in./El transformador no está enchufado. 2. The bulb is broken./La bombilla está rota. 3. Fixture connector is not properly installed on the low-voltage cable./El conector de la lámpara no está instalado correctamente en el cable de bajo voltaje. 	<ol style="list-style-type: none"> 1. Make sure the transformer is plugged in and turned on./ Asegúrese de que el transformador esté enchufado y encendido. 2. Replace with new bulb./Reemplace la bombilla por una nueva. 3. Make sure the contact pins pierce the wire insulation and make proper contact with the wire./Asegúrese de que las clavijas de contacto atraviesen el aislamiento del cable y estén en contacto con el cable de forma adecuada.

WARRANTY/GARANTÍA

The manufacturer warrants this lighting fixture against defects in materials and workmanship for a period of one (1) year from the date of purchase. If within this period the product is found to be defective in material or workmanship, the product must be returned, with a copy of the bill of sale as proof of purchase, to the original place of purchase. The manufacturer will, at its option, repair, replace or refund the purchase price to the original purchaser. This warranty does not cover light bulbs or the fixture becoming damaged due to misuse, accidental damage, improper handling and/or installation and specifically excludes liability for direct, incidental or consequential damages. As some states do not allow exclusions or limitations on an implied warranty, the above exclusions and limitations may not apply. This warranty gives you specific rights and you may also have other rights that vary from state to state.

El fabricante garantiza la ausencia de defectos en los materiales o en la fabricación de todos sus accesorios de iluminación durante un período de un año a partir de la fecha de compra. Si dentro de este período el producto presenta defectos en el material o la mano de obra, se debe devolver el producto, junto con una copia del recibo de venta como prueba de la compra, al lugar donde se compró. El fabricante, a su elección, reparará, reemplazará o devolverá el monto de la compra al comprador original. Esta garantía no cubre daños en el ensamble debido a mal uso, daño accidental, manipulación o instalación inadecuada y/o excluye específicamente toda responsabilidad por daños directos, accidentales o resultantes. Debido a que algunos estados no permiten exclusiones o limitaciones en una garantía implícita, las exclusiones y limitaciones anteriores pueden no aplicarse. Esta garantía le otorga derechos específicos pero podría tener también otros derechos que varían según el estado.

REPLACEMENT PARTS LIST/LISTA DE PIEZAS DE REPUESTO

For replacement parts, call our customer service department at 1-800-643-0067. /Para obtener piezas de repuesto, llame a nuestro Departamento de Servicio a 1-800-643-0067.

PART LISTA	DESCRIPTION DESCRIPCIÓN	PART # PIEZA #
A	Top/Cubierta	301900-0058IM
B	Bulb/Bombilla	990317-0015CL
C	Socket base Base del portalámpara	107200-1004IM
D	Post/Poste	303100-0058IM
F	Stake/Estaca	303003-0041MT

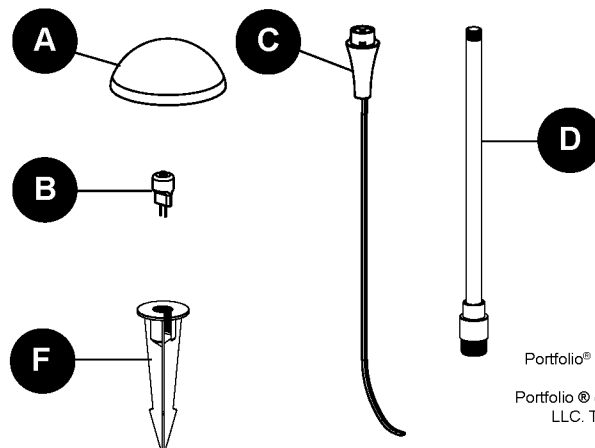

Printed in China
Impreso en China

Portfolio® is a registered trademark of LF, LLC. All rights reserved.
Portfolio® es una marca registrada de LF, LLC. Todos los derechos reservados.