

styleselections™

ITEM #0150456

# FRAMELESS BYPASS BATH DOOR

MODEL #1508B-TNG

Français p. 18

Español p. 34

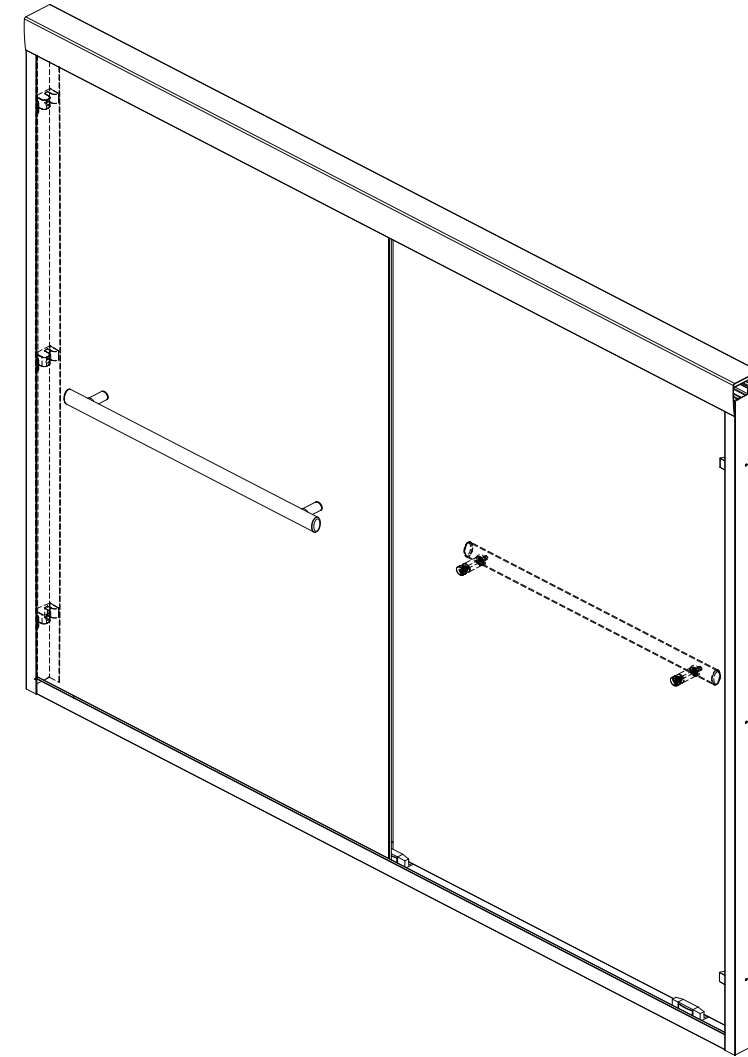

## ATTACH YOUR RECEIPT HERE

Serial Number \_\_\_\_\_ Purchase Date \_\_\_\_\_



**Questions, problems, missing parts?** Before returning to your retailer, call our customer service department at 1-877-888-8225, 8 a.m. - 8 p.m., EST, Monday - Friday.

## TABLE OF CONTENTS

Package Contents.....	3
Hardware Contents.....	4
Safety Information.....	5
Preparation .....	5
Installation Instructions.....	6
Care and Maintenance .....	13
Troubleshooting.....	14
Warranty.....	14
Replacement Parts List .....	16

## PACKAGE CONTENTS

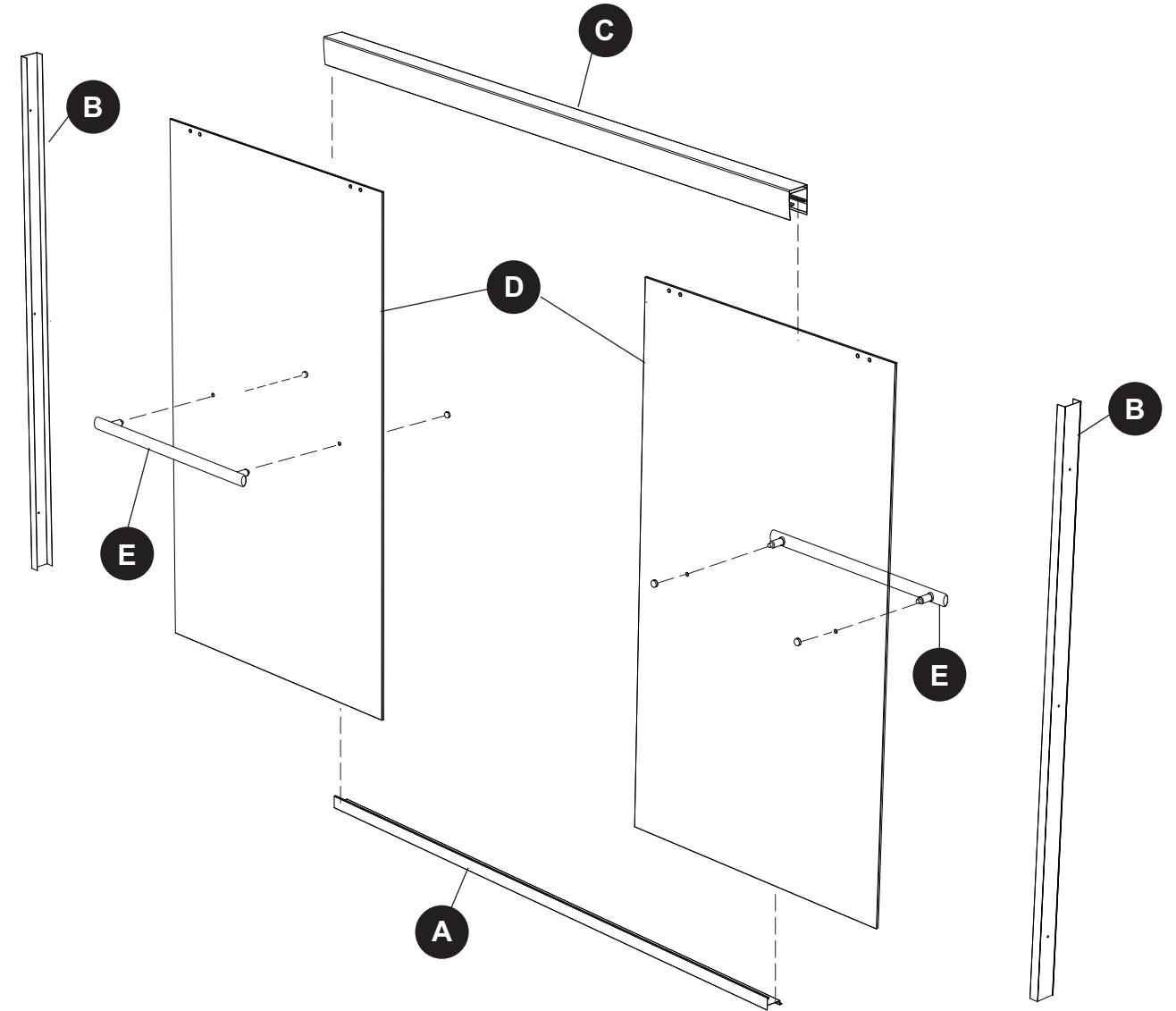

PART	DESCRIPTION	QUANTITY
A	Bottom Track	1
B	Vertical Side Track	2
C	Top Track	1
D	Glass Door Panel	2
E	Towel Bar	2

**HARDWARE CONTENTS** (shown actual size)

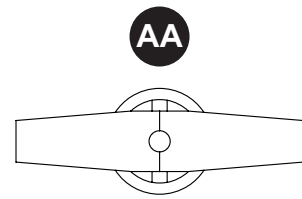

**AA**  
Wall Anchor  
Qty. 6

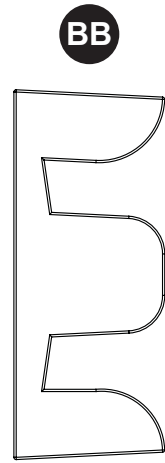

**BB**  
Side Bumper  
Qty. 6

**CC**

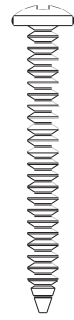

Anchor Screw  
Qty. 6

**DD**



Screw Cap  
Cover  
Qty. 6

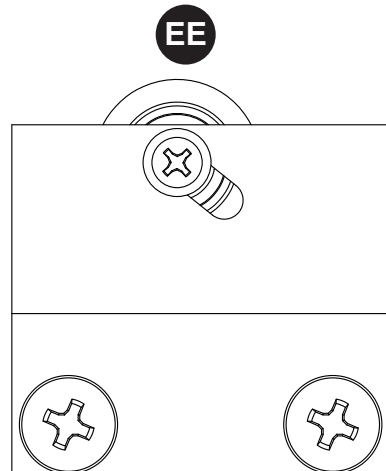

**EE**  
Glass Hanger Bracket  
Qty. 4

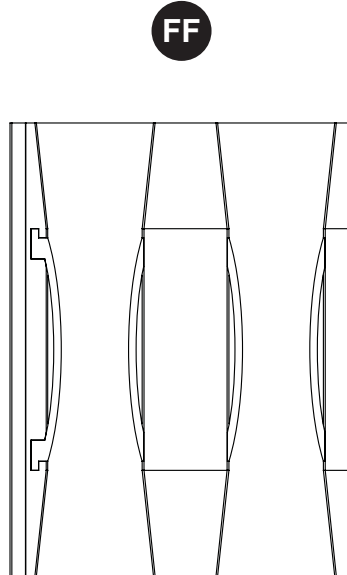

**FF**  
Glass Guide  
Qty. 3

**GG**

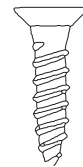

Glass Guide  
Screw  
Qty. 6

**HH**



Set Screw  
Qty. 2

**II**



Set Screw Cap  
Qty. 2

**! SAFETY INFORMATION**

Please read and understand this entire manual before attempting to assemble, operate or install the product.

**! WARNING**

- Two person installation is recommended.
- Do not attempt to cut tempered glass.
- Keep fingers away from edges of doors while they are moving as fingers can be injured.
- Use handles to open and close doors.

**CAUTION**

- Do not cut the top track the same length as the bottom track.
- Walls must be within 3/8 in. of plumb.
- Cover drain with tape to avoid loss of small parts.
- Follow the silicone sealant manufacturer's instructions for application and curing time.

**PREPARATION**

Before beginning assembly of product, make sure all parts are present. Compare parts with package contents list and hardware contents list. If any part is missing or damaged, do not attempt to assemble the product.

**Estimated Assembly Time:** 120 minutes

Tools Required for Assembly (not included): Phillips Screwdriver, Hacksaw, Miterbox, 100% Silicone Sealant, Level, Drill, 5/16 in. and 1/16" Drill Bit, Metal File, Tape, Tinsnips, Vacuum and Pencil.

## INSTALLATION INSTRUCTIONS

1. Measure distance “a” from wall to wall along the top front ledge of the tub. Subtract 1/4 in. from the measured distance and mark correct spot on the bottom track (A). Cut along the mark with a hacksaw and miterbox (not included).

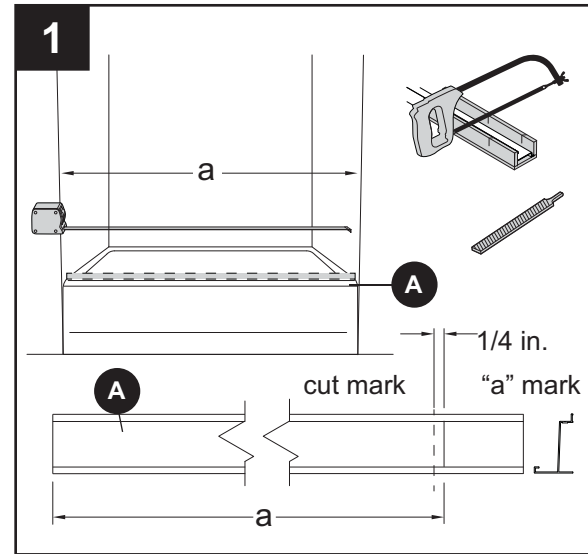

2. Place bottom track (A) along top front ledge of the tub. Mark and file the bottom edges of the bottom track (A) as needed for a tight fit.

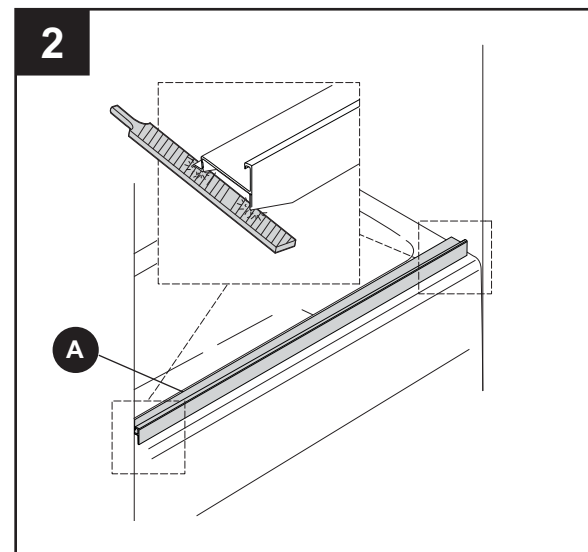

3. With bottom track (A) centered on the top front ledge of the tub. Use tape (not included) to temporarily secure. Once secured, mark the position with a pencil (not included) along the inside edge of bottom track (A).

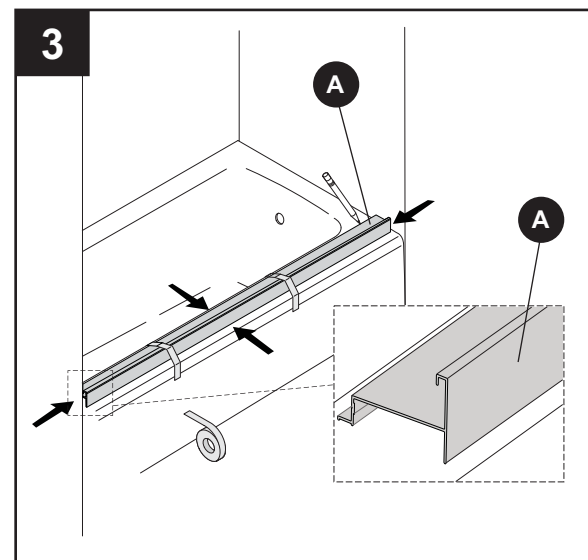

## INSTALLATION INSTRUCTIONS

4. Place the vertical side track (B) against the wall, making sure to align the notch cutout on one end of the vertical side track (B) with the shape of the bottom track (A). Mark the position, then cut the vertical side track (B) with tinsnips (not included) and file the bottom corners of the bottom track (A) as needed for a tight fit. Repeat for the other side.

**NOTE: The bottom track (A) and vertical side track (B) must sit flat and level against the tub top ledge and the wall.**

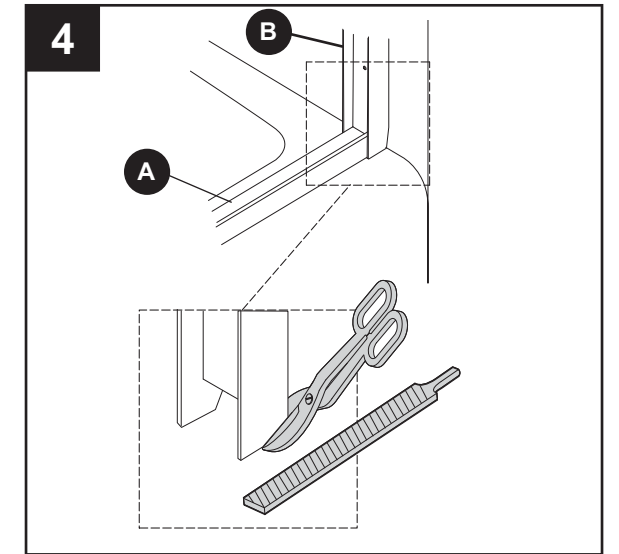

5. Use a level (not included) to confirm that the vertical side tracks (B) are plumb. Once level, mark the locations of the three holes with a pencil. Note: You can use tape to temporarily secure the vertical side tracks (B).

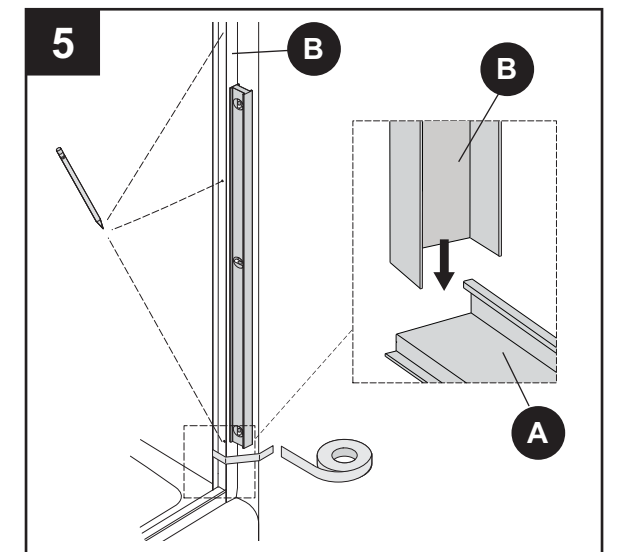

6. Remove and set the vertical side tracks (B) aside. Use 5/16 in. drill bit (not included) to drill holes in marked locations. Note: Make sure to use the correct type of bit for the mounting surface. Insert wall anchor (AA) into drilled holes.

### Hardware Used

AA Wall anchor  x 6

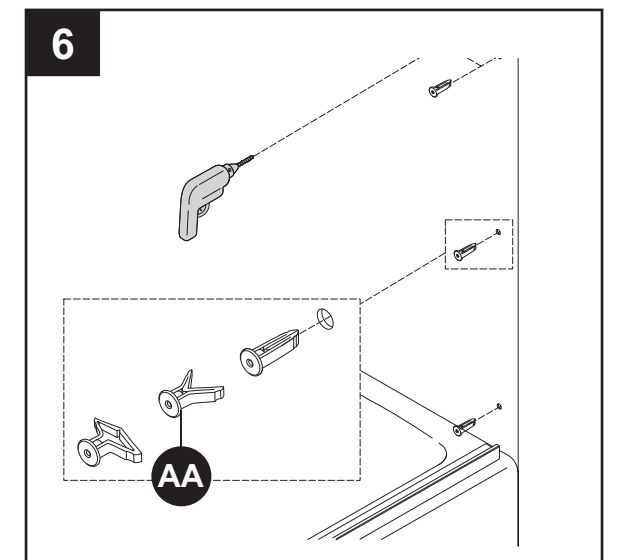

## INSTALLATION INSTRUCTIONS

7. Remove bottom track (A) and tape from the top front ledge of the tub. Use a vacuum cleaner (not included) to remove any debris and wipe the area with a soft, damp cloth. Note: Make sure not to erase the pencil marks.

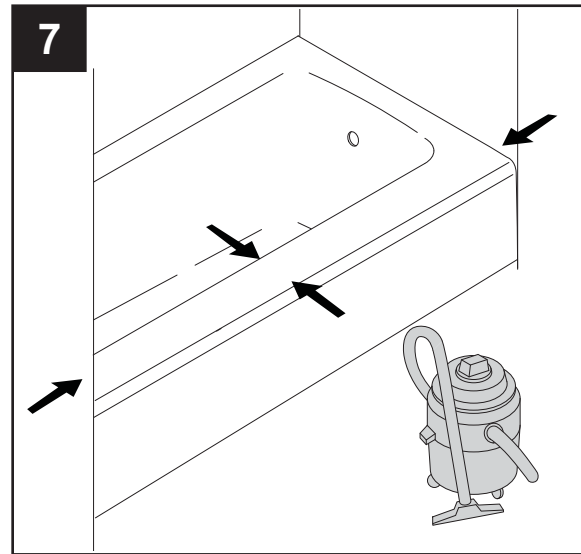

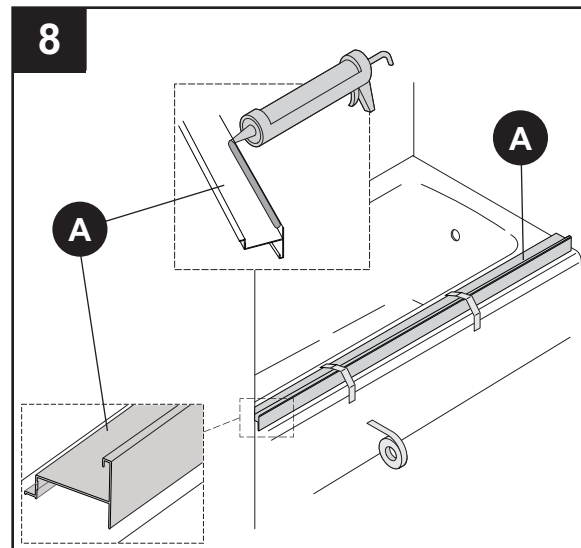

8. Apply 100% silicone sealant (not included) in the groove on the underside of the bottom track (A). Align and secure the bottom track (A) to the top front ledge of the tub along the marked locations. Use tape to secure the track in place while the silicone dries.

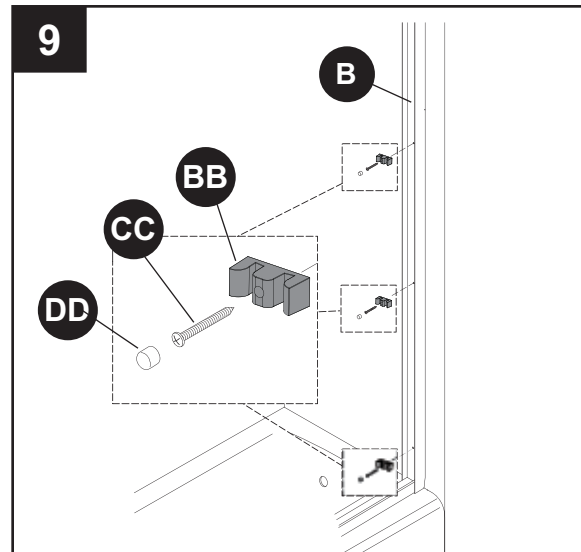

9. Install the side bumpers (BB) into the vertical side tracks (B) using the anchor screws (CC). Attach screw cap covers (DD) over the anchor screws (CC).

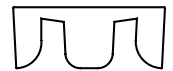

### Hardware Used

<b>BB</b>	Side bumpers		x 6
<b>CC</b>	Anchor screws		x 6
<b>DD</b>	Screw cap covers		x 6

## INSTALLATION INSTRUCTIONS

10. Measure distance "b" from wall to wall at the top of the vertical side tracks (B). Subtract 1/32 in. from the measured distance and mark correct spot on top track (C). Cut along the mark with a hacksaw and miterbox (not included). Use a file (not included) to remove any sharp edges, making sure not to scratch the outside finish.

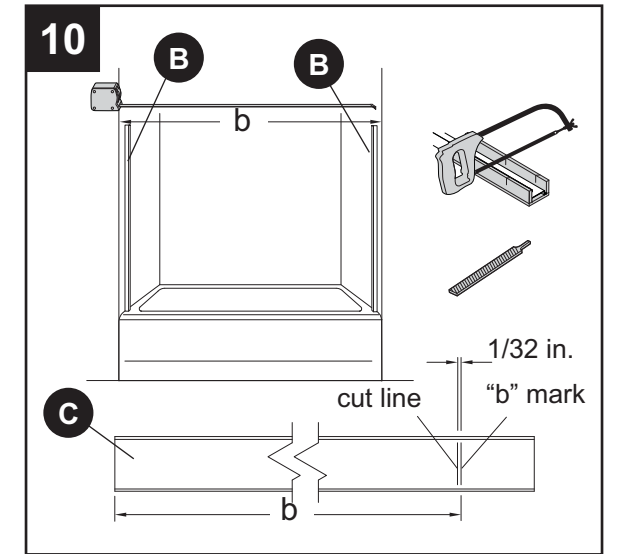

11. Position the top track (C) over the vertical side tracks (B). Slide the top track (C) down to fit securely on top of the vertical side tracks (B). Note: Either side of the top track (C) can face outward.

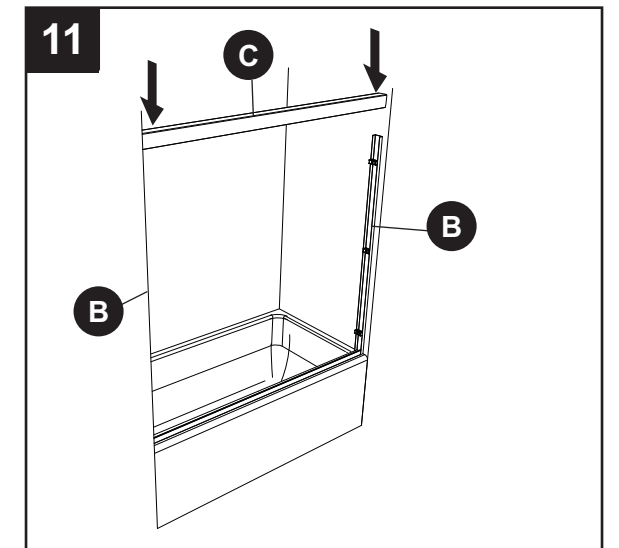

12. Remove the preassembled screws from the glass hanger bracket (EE). Save the hardware (including the plastic bushings released) for future steps.

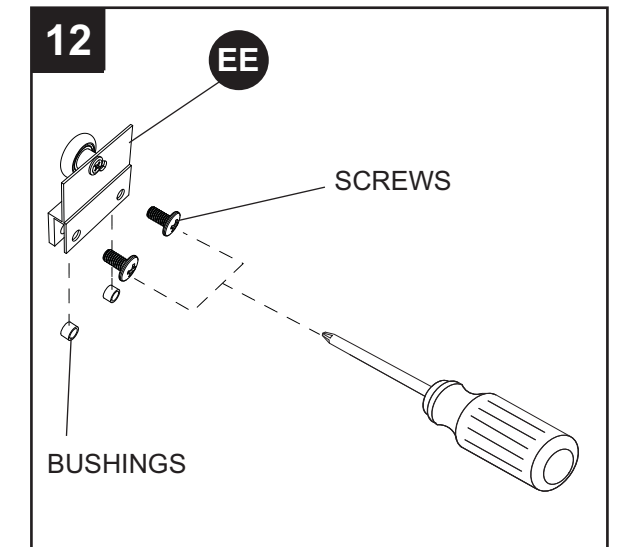

### Hardware Used

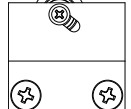
<b>EE</b>	Glass hanger bracket		x 2
-----------	----------------------	---	-----

## INSTALLATION INSTRUCTIONS

13. Insert bushings into each hole at the top of both glass door panels (D). Slide the glass hanger brackets (EE) over the glass door panels (D) and align with holes.

### Hardware Used

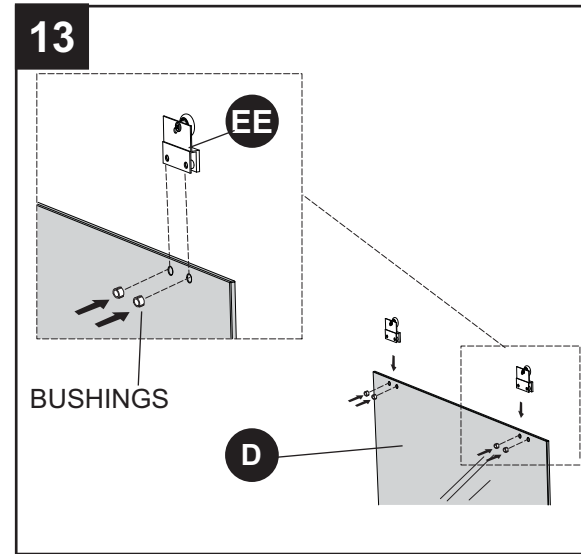
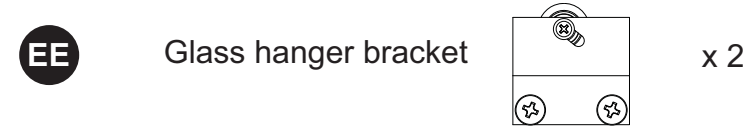

14. Be sure the glass hanger brackets (EE) align with the holes on the glass door panels (D), then secure with previously removed screws and washers.

### Hardware Used

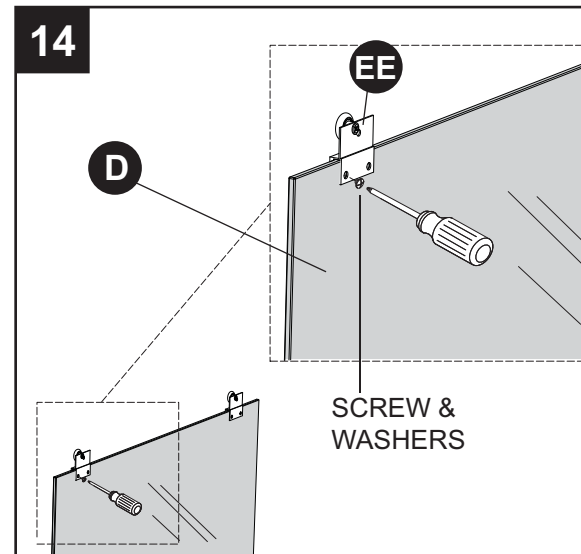
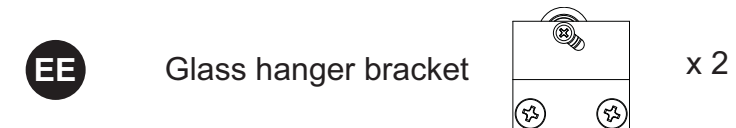

15. Carefully lean one glass door panel (D) inside the tub with wheels facing away from the front of tub. Note: Place a folded towel (not included) under bottom edge of glass to protect glass and tub surface.

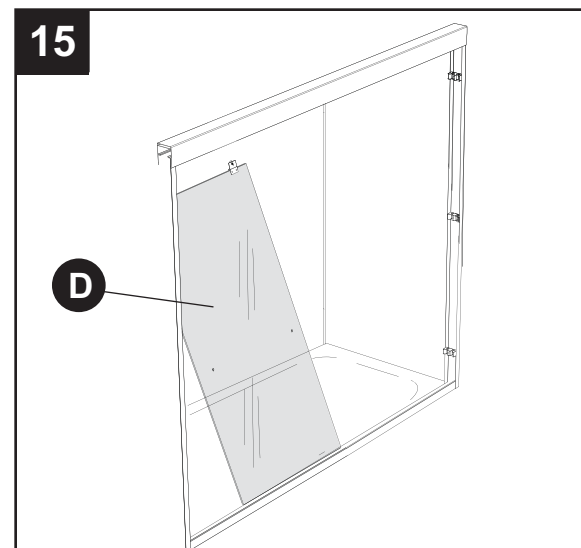

## INSTALLATION INSTRUCTIONS

16. Stand outside of the tub and lift the second glass door panel (D) with the wheels facing you. Lower the bottom edge of the glass door panel (D) into the tub, then lift the wheels up into the top track (C). Pull the top of the glass door panel (D) toward you to engage the wheels on the inside of top track (C), then carefully swing the bottom of the glass door panel (D) into a vertical position.

Note: Roll the glass door panel (D) back and forth to confirm correct installation.

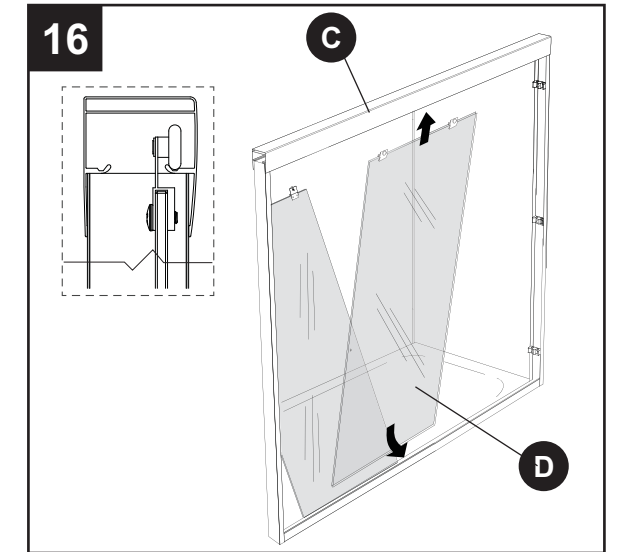

17. Standing inside the tub, hold the glass door panel (D) with the wheels facing away from the front of the tub. Lift the wheels up into the top track (C) and pull the top of the glass door panel (D) toward you to engage the wheels on the inside of the top track (C). Carefully swing the bottom of the glass door panel (D) into a vertical position, rolling the door back and forth to ensure it is installed correctly.

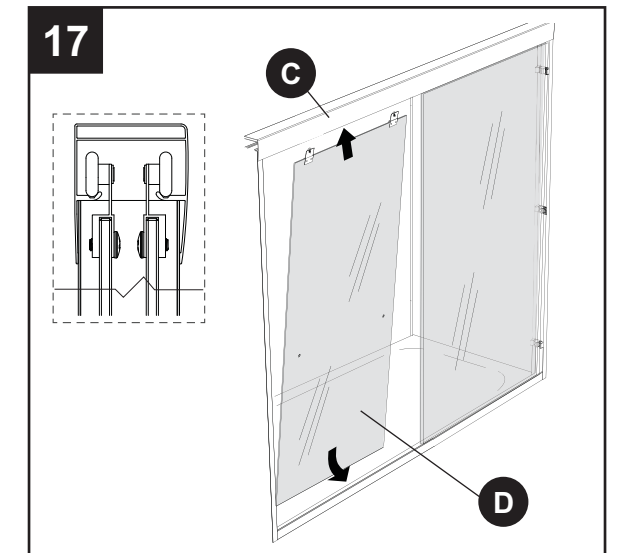

18. Slide both glass door panels (D) to one side. Install all three glass guides (FF) into the bottom track (A) from inside the tub. Tilt the glass guide (FF) back while inserting the top edge underneath the lip along the top edge of the bottom track (A). Slide the glass guides (FF) to their approximate final positions, one at each end and one in the center.

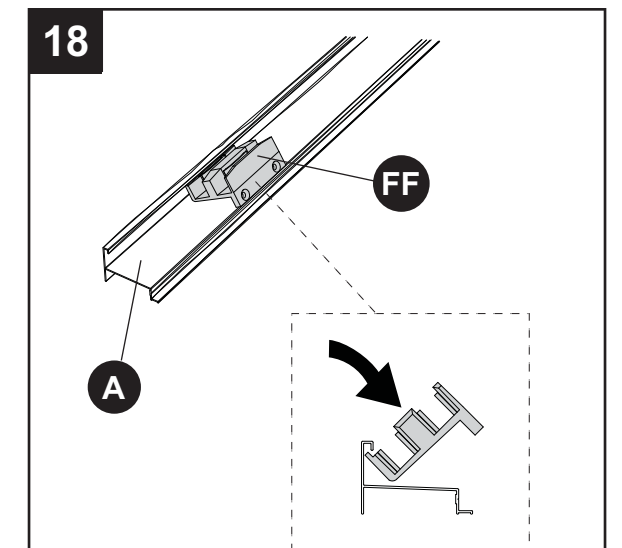

### Hardware Used



## INSTALLATION INSTRUCTIONS

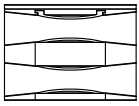

19. Position both outer glass guides (FF) until outside edge is 3 in. from each wall. With the glass guides (FF) firmly seated, use a 1/16 in. drill bit (not included) to create pilot holes through the two holes in each glass guide (FF) into the bottom track (A). Use a drill (not included) to install one glass guide screw (GG) into each pilot hole to secure the glass guides (FF) in place. Center the remaining glass guide (FF) on the bottom track (A), then drill and screw into place.

### Hardware Used

<b>FF</b>	Glass guide		x 3
<b>GG</b>	Glass guide screws		x 6

20. Measure 1/2 in. from wall and 1/2 in. up from the inside bottom of top track (A). Use a 1/16 in. drill bit to create a pilot hole. Install set screw (HH) into hole with drill, then push set screw cap (II) over set screw (HH). Repeat for the other side.

### Hardware Used

<b>HH</b>	Set screw		x 2
<b>II</b>	Set screw cap		x 2

21. To install the towel bars (E) unscrew the preassembled end caps and remove one rubber washer from each post. Pass the two threaded ends of the towel bar (E) through the two holes in the glass door panel (D). Replace the rubber washer, reattach the end caps and tighten. Note: Make sure there is a rubber washer on each side of the glass door panel (D). Repeat for the other glass door panel (D).

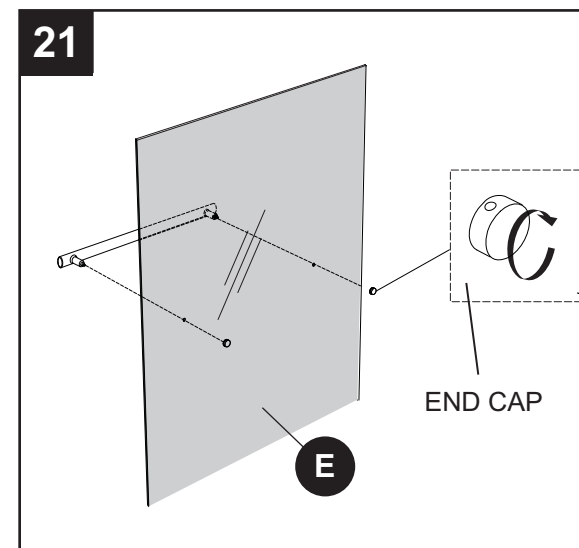
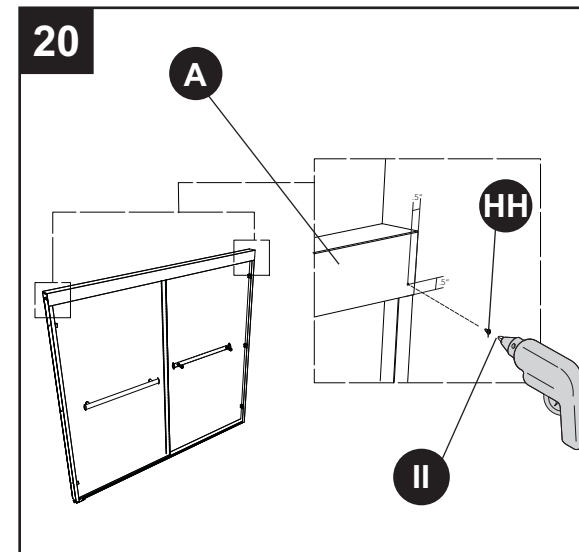
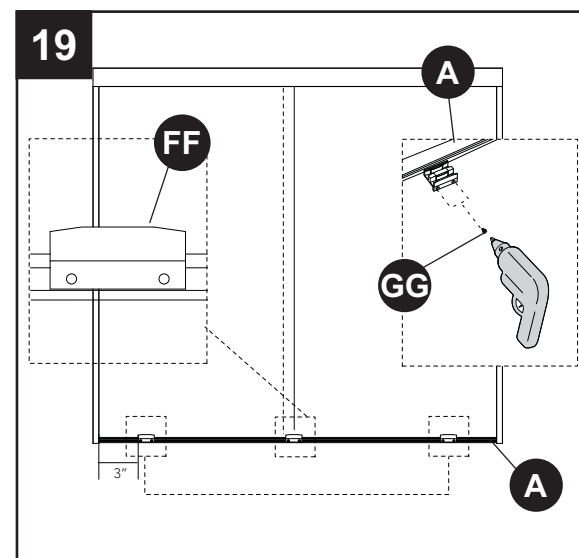

## INSTALLATION INSTRUCTIONS

22. Use 100% silicone sealant to seal all the outside edges of the bottom track (A), vertical side tracks (B) and top track (C). Wipe away any excess silicone sealant and vacuum any debris. Note: Wipe away and clean any debris before applying the silicone sealant.

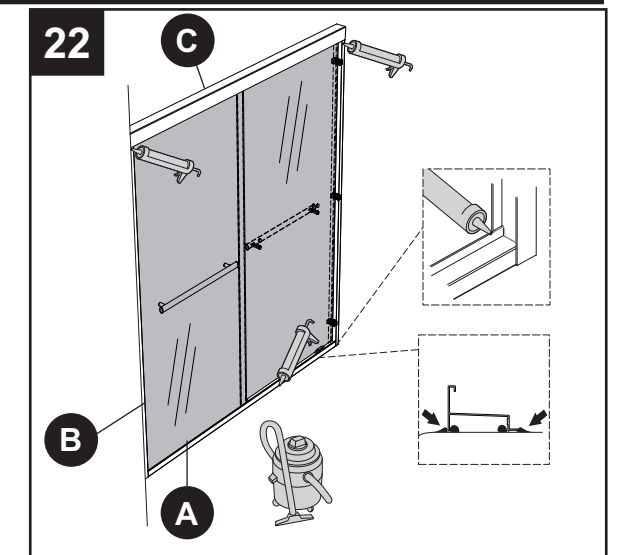

## CARE AND MAINTENANCE

- Do not use abrasive cleaners. Wipe clean with a soft cloth and water.
- Regular use of a squeegee to remove standing water from glass doors will keep them clean and easier to maintain.
- To avoid soap deposits and lime buildup, wipe doors dry after each use.
- Use a solution of white vinegar and water in place of chemical cleaners.
- When using a chemical cleaning solution always test on an inconspicuous area before applying to whole surface.
- Do not let any cleaners soak on the surface; rinse clean with water and wipe dry.
- Never use cleaning instruments with bristles or sharp edges as they can scratch the glass and the metal surfaces.

## TROUBLESHOOTING

PROBLEM	POSSIBLE CAUSE	CORRECTION
Top of door is tilted away from wall	Wheels in hanger brackets need to be adjusted	Remove the door from track and lower the wheel closest to the wall
Bottom of door is tilted away from wall	Wheels in hanger brackets need to be adjusted	Remove the door from track and raise the wheel closest to the wall
Water leaking between panels	Doors are in wrong position	When showering, make sure the inside door is closest to the shower head
Water leaking between vertical side track and door panel	Door not aligned	Adjust door to align with vertical side track
Water leaking under bottom track	Needs more sealant	Check for proper silicone sealant
Doors are hard to move	1. Door sitting too low	1. Check that there is a gap between bottom of doors and the glass guides; if not then remove doors and make adjustments to raise them
	2. Roller is off track	2. Lift up on door and put roller back in track
	3. Debris in roller track	3. Clean any debris from roller tracks inside the top track

## 1-YEAR LIMITED WARRANTY

The manufacturer's product(s), sold after December 1, 2012, will be warranted to the original end consumer to be free of true defects in material and workmanship during normal residential use for ONE (1) years from the date of original installation subject to the following:

- Proof of purchase (original sales receipt) from the original end consumer must be made available to the manufacturer for all warranty claims.
- The person claiming a warranty issue must be able to establish original purchase and installation of the product.
- Authorized the manufacturer personnel have inspected the product(s) and determined the product(s) to have true manufacturing defect(s) (unless other arrangements satisfactory to the manufacturer have been agreed upon).

- Such product(s) are returned to the manufacturer (unless other arrangements satisfactory to the manufacturer have been agreed upon).
- The product must have been purchased, directly or indirectly, through an authorized the manufacturer reseller.

This limited warranty is non-transferable and applies only to the original end consumer and to the original installation of the product. This limited warranty is void if the product has been moved from its initial installation site or if ownership of the product has changed. The manufacturer's product are produced from natural raw materials and there may be a slight color variance from product appearing in catalogs, brochures, web-sites, or product samples, or prior production. These are not examples of manufacturing defects and will not be covered under this warranty.

This limited warranty does not cover any mechanical pieces of any product. These mechanical pieces will be covered under a One Year Warranty, with all other terms of this warranty applying except duration. If this product is used commercially or installed outside of North America, the manufacturer warrants the product to be free from defects in material and workmanship for one (1) year from the date of installation with all other terms of this warranty applying except duration.

**THIS LIMITED WARRANTY DOES NOT COVER ANY DAMAGES CAUSED BY SHIPPING, MISUSE, ABUSE, ACCIDENTS, NEGLIGENCE, UNAUTHORIZED REPAIRS OR ALTERATIONS, MODIFICATIONS, USE OF OTHER THAN GENUINE DECOLAV REPLACEMENT PARTS, DIRT, LIME SCALE, AND OTHER MINERALS, SCUFFS AND SCRATCHES, EXPOSURE TO MARINE AREAS, ABNORMAL USAGE, AND NORMAL WEAR AND TEAR. ANY IMPROPER INSTALLATION, IMPROPER MAINTENANCE, IMPROPER HANDLING, IMPROPER AND CONTRARY USES, IMPROPER CARE AND CLEANING AND ALL ACTS BEYOND DECOLAV'S CONTROL WILL VOID THIS LIMITED WARRANTY.**

This limited warranty does not apply to local building code compliance. Since local building codes vary considerably, the original end consumer of the product(s) should check with a local building or plumbing contractor to ensure local code compliance prior to installation. This warranty does not apply to custom or customized product.

If you believe that you have a valid warranty claim, contact customer service. Please be sure to provide all pertinent information regarding your claim, including a complete description of the problem, the product, model number, the date the product was purchased, from whom the product was purchased and the installation date and location. Also be sure to provide a copy of your original purchase invoice.

Upon satisfaction of each of the foregoing conditions and requirements, the manufacturer shall, at its option, either repair or replace the defective product. The manufacturer shall return any product repaired or replaced under this limited warranty to the original end consumer transportation prepaid. All Closeout/Discontinued product(s), at time of a valid warranty claim, will either be repaired or replaced with a comparable item. The manufacturer's option to repair or replace the product under this limited warranty does not cover any cost of labor to remove or install the product, usage and delay time, or other costs of removal or installation whatsoever. **IN NO EVENT WILL THE MANUFACTURER BE LIABLE FOR THE COST OF REPAIR OR REPLACEMENT OF ANY INSTALLATION MATERIALS, INCLUDING BUT NOT LIMITED TO, TILES, MARBLE, ETC.**

**THIS LIMITED WARRANTY DOES NOT COVER ANY LIABILITY FOR CONSEQUENTIAL OR INCIDENTAL DAMAGES, ALL OF WHICH ARE HEREBY EXPRESSLY DISCLAIMED, OR THE EXTENSION BEYOND THE DURATION OF THIS LIMITED WARRANTY.** Some states do not allow the exclusion or limitation of incidental or consequential damages, so the above limitation or exclusion may not apply to you.



THE WARRANTIES HEREIN:

- ARE EXCLUSIVE AND STATED IN LIEU OF ALL OTHER WARRANTIES, WHETHER EXPRESS, STATUTORY, OR IMPLIED, INCLUDING BUT NOT LIMITED TO THE WARRANTIES OF MERCHANTABILITY AND FITNESS FOR AN INTENDED PURPOSE, ALL OF WHICH ARE HEREBY EXPRESSLY DISCLAIMED.
- NEITHER ASSUME NOR AUTHORIZE ORIGINAL END CONSUMER NOR ANY OTHER PARTY TO ASSUME ANY OTHER LIABILITIES IN CONNECTION WITH THE MANUFACTURE OR SALE OF THE PRODUCT.
- ARE SUBJECT TO THE LIMITATIONS ON DAMAGES AS SET FORTH ABOVE.

**Replacement Parts List**

For replacement parts, call our customer service department at 1-877-888-8225, 8 a.m. - 8 p.m., EST, Monday - Friday.

PART	DESCRIPTION	PART #
AA	Wall Anchor	880654
BB	Side Bumper	880655
CC	Anchor Screw	880656
DD	Screw Cap Cover	880657
EE	Glass Hanger Bracket Assembly	880660
FF	Glass Guide	880658
GG	Glass Guide Screw	880659
HH	Set Screw	880662
II	Set Screw Cap	880663

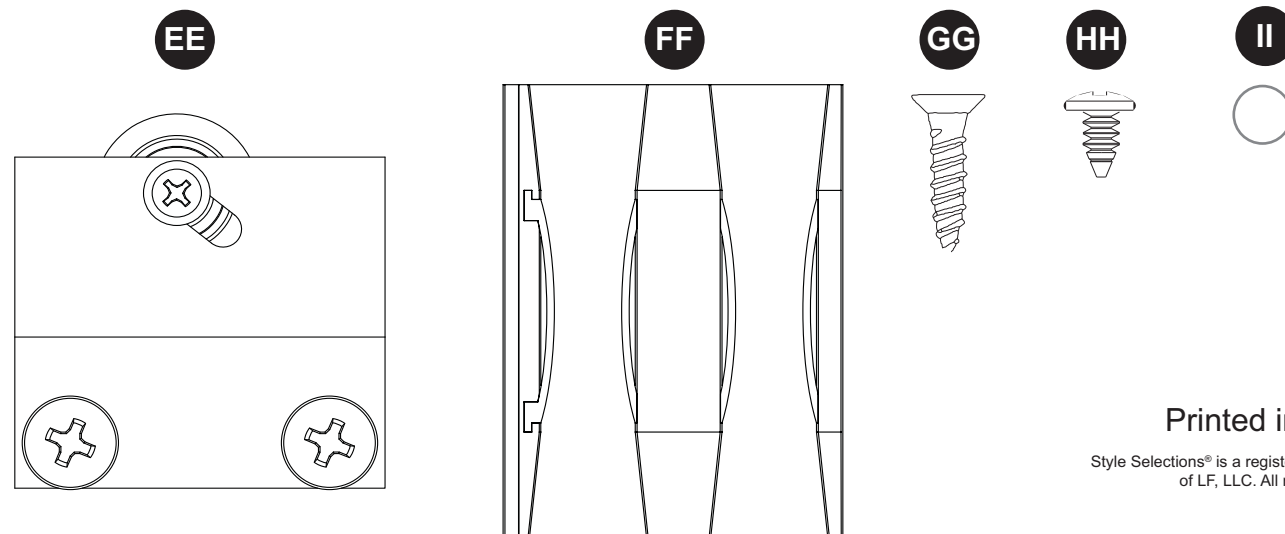
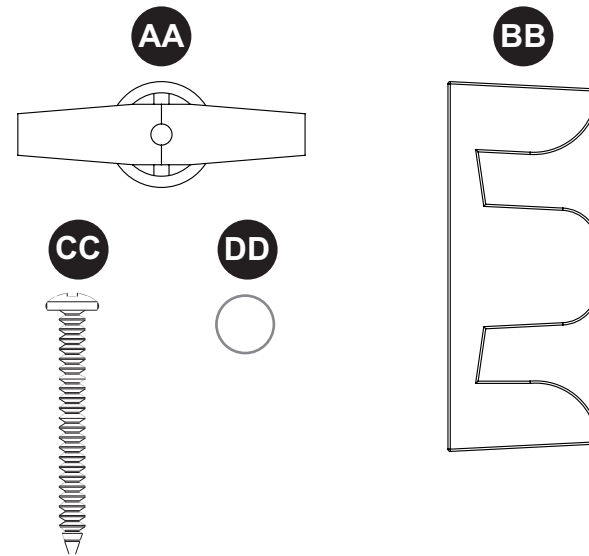

Printed in China

Style Selections® is a registered trademark of LF, LLC. All rights reserved.

# PORTE DE BAIGNOIRE COULISSANTE SANS CADRE

MODÈLE #1508B-TNG

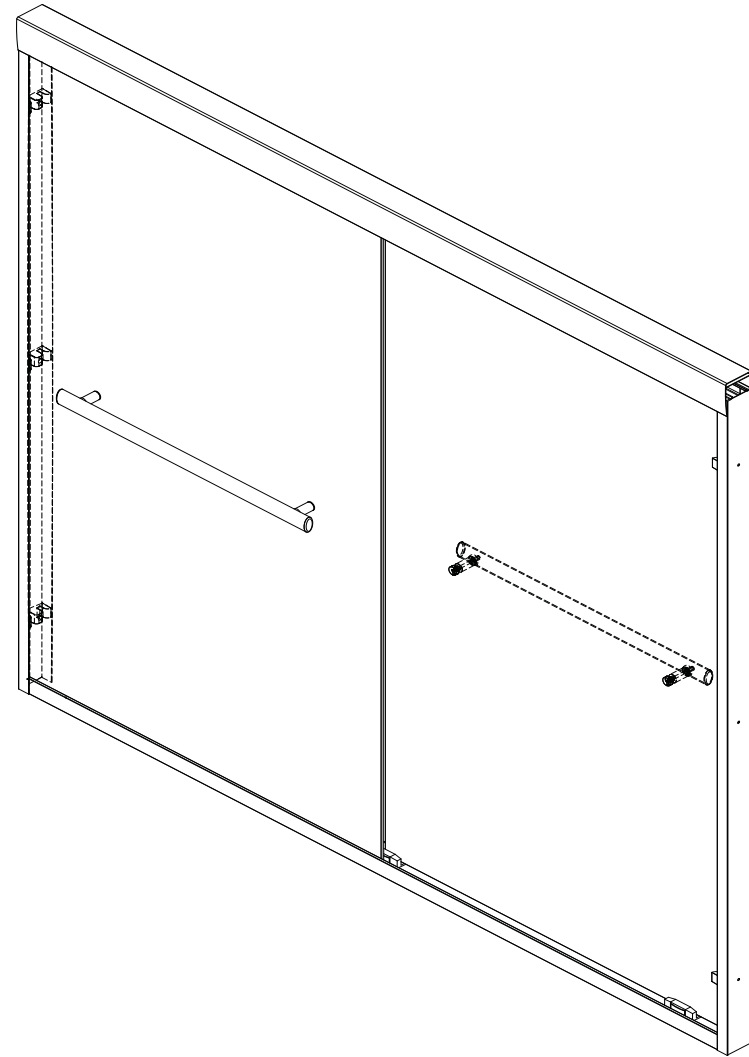

## JOIGNEZ VOTRE REÇU ICI

Numéro de série \_\_\_\_\_ Date d'achat \_\_\_\_\_



**Des questions, des problèmes, des pièces manquantes?** Avant de retourner l'article au détaillant, appelez notre service à la clientèle au 1 877 888-8225, entre 8 h et 20 h (HNE), du lundi au vendredi.

## TABLA DE CONTENIDOS

Contenu de l'emballage.....	20
Contenu matériel.....	21
Consignes de sécurité.....	22
Préparation.....	22
Instructions pour l'installation .....	23
Entretien et maintenance.....	30
Dépannage.....	31
Garantie.....	31
Liste des pièces de rechange.....	33

**Contenu de l'emballage**

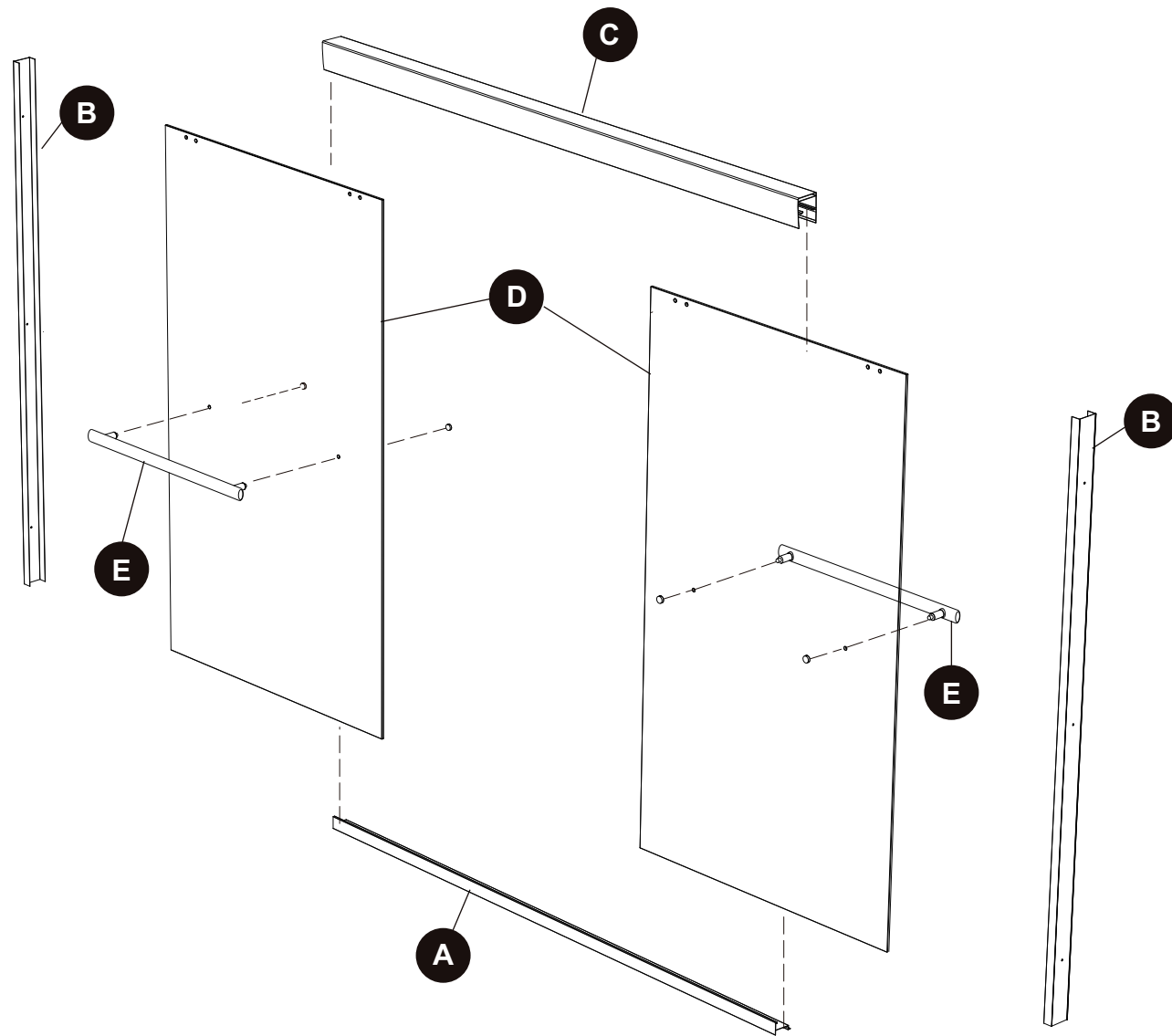

PARTIE	DESCRIPTION	Quantité
A	Rail inférieur	1
B	Montant vertical latéral	2
C	Rail supérieur	1
D	Panneau de porte en verre	2
E	Porte-serviettes	2

**CONTENU MATÉRIEL (MONTRÉ TAILLE RÉELLE)**

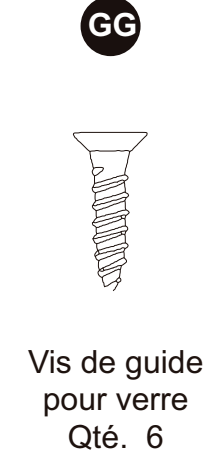
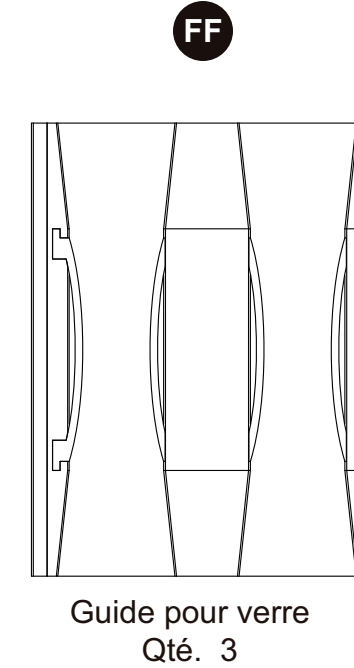
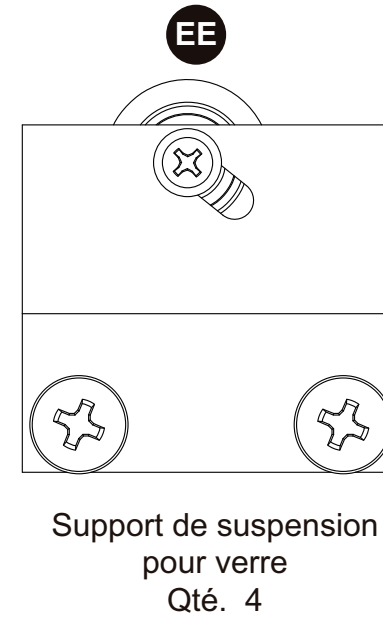
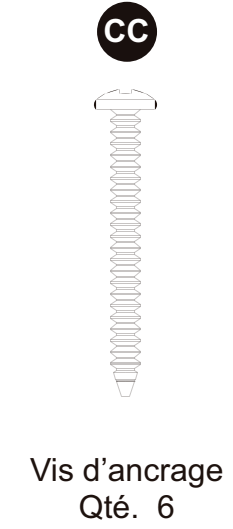
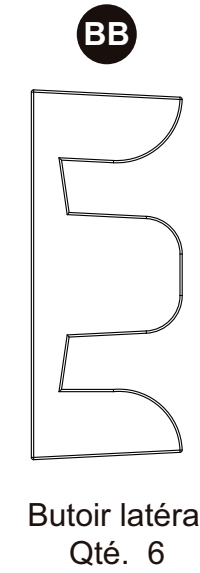
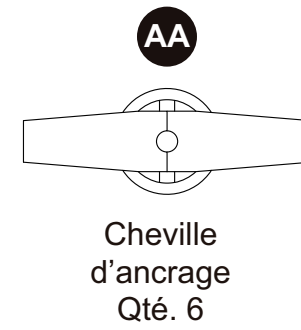

## ! CONSIGNES DE SÉCURITÉ

Assurez-vous de lire et de comprendre l'intégralité du présent manuel avant de tenter d'assembler, d'utiliser ou d'installer le produit.

## ! AVERTISSEMENT

Nous vous recommandons d'effectuer l'installation avec l'aide d'une deuxième personne.

- Ne tentez pas de couper le verre trempé.
- Tenez vos doigts à distance des rebords des portes lorsqu'elles sont en mouvement, sans quoi vous risquez de vous blesser.
- Utilisez les poignées pour ouvrir et fermer les portes.

## PRÉCAUTION

Ne coupez pas le rail supérieur à la même longueur que le rail inférieur.

- Les murs ne doivent pas être hors d'aplomb de plus de 9,53 mm.
- Couvrez le drain à l'aide de ruban afin d'éviter de perdre les petites pièces.
- Suivez les instructions du fabricant du scellant relativement à l'application et au temps de séchage.

## PRÉPARATION

Avant de commencer l'assemblage du produit, assurez-vous d'avoir toutes les pièces. Comparez le contenu de l'emballage avec la liste des pièces et celle de la quincaillerie incluse. S'il y a des pièces manquantes ou endommagées, ne tentez pas d'assembler le produit.

**Temps d'assemblage approximatif : 120 minutes.**

Outils nécessaires pour l'assemblage (non inclus) : tournevis cruciforme, scie à métaux, boîte à onglets, scellant 100 % silicone, niveau, perceuse, forets de 5/16 po et de 1/16 po, lime à métal, ruban, cisaille de ferblantier, aspirateur et crayon.

## INSTRUCTIONS D'INSTALLATION

1. Mesurez la distance (A) d'un mur à l'autre le long du rebord supérieur avant de la baignoire. Soustrayez 6,35 mm de la distance mesurée et marquez le rail inférieur (A) à l'emplacement correspondant. Effectuez une coupe le long de la marque à l'aide d'une scie à métaux et d'une boîte à onglets (non incluses).  
marque de coupe

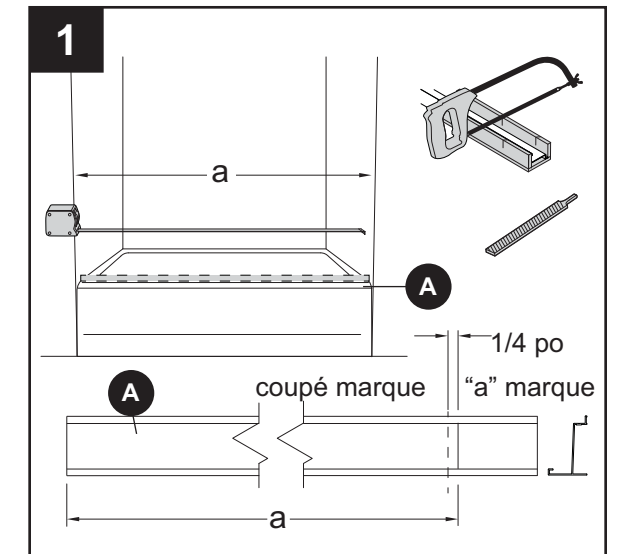

2. Placez le rail inférieur (A) le long du rebord supérieur avant de la baignoire. Marquez et limez les rebords inférieurs du rail inférieur (A) au besoin afin d'assurer un bon ajustement.

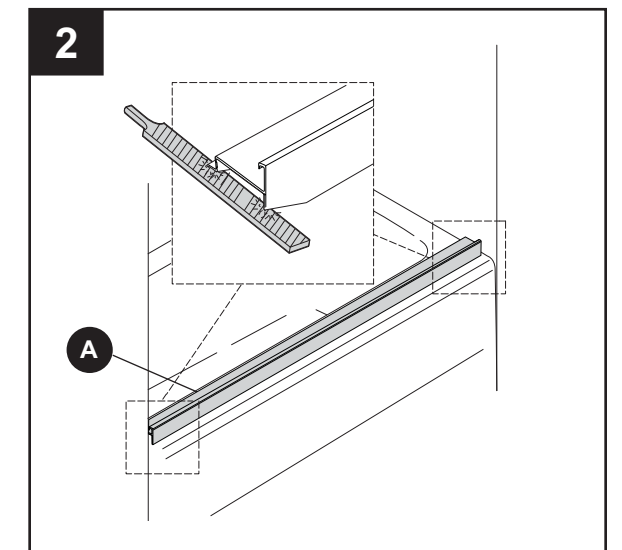

3. Une fois le rail inférieur (A) centré sur le rebord supérieur avant de la baignoire, fixez-le temporairement à l'aide de ruban (non inclus). Une fois le rail fixé, marquez son emplacement à l'aide d'un crayon (non inclus) le long du rebord intérieur du rail inférieur (A).

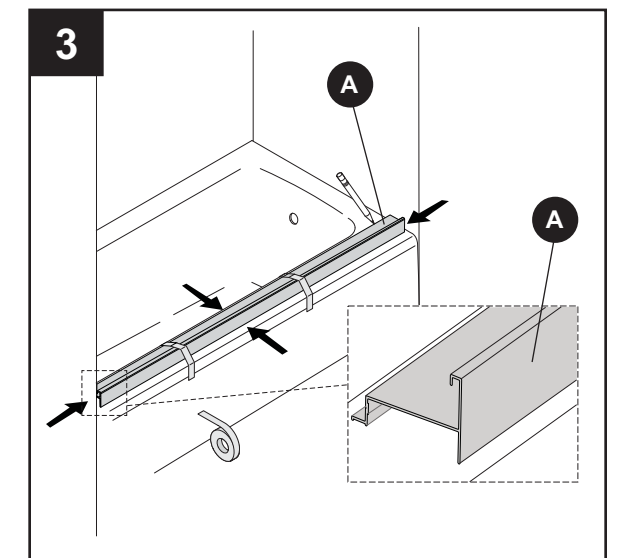

## INSTRUCTIONS D'INSTALLATION

4. Placez le montant vertical latéral (B) contre le mur, en vous assurant d'aligner l'encoche d'une extrémité du montant vertical latéral (B) avec la forme du rail inférieur (A). Marquez l'emplacement du montant vertical latéral (B), puis coupez-le à l'aide d'une cisaille de ferblantier (non incluse) et limez les coins inférieurs du rail inférieur (A) au besoin pour assurer un bon ajustement. Répétez ce processus pour l'autre côté.

**REMARQUE : Le rail inférieur (A) et le montant vertical latéral (B) doivent reposer à plat et de niveau contre le rebord supérieur de la baignoire et le mur.**

5. À l'aide d'un niveau (non inclus), vérifiez que les montants verticaux latéraux (B) sont d'aplomb. Marquez ensuite l'emplacement des trois trous à l'aide d'un crayon. Remarque : Vous pouvez utiliser du ruban pour fixer temporairement les montants verticaux latéraux (B).

6. Retirez les montants verticaux latéraux (B) et mettez-les de côté. À l'aide d'un foret de 5/16 po (non inclus), percez des trous aux emplacements marqués. Remarque : Assurez-vous d'utiliser le type de foret approprié pour la surface de montage. Insérez des chevilles d'ancrage (AA) dans les trous percés.

### Matériel utilisé

**AA** Cheville d'ancrage  x 6

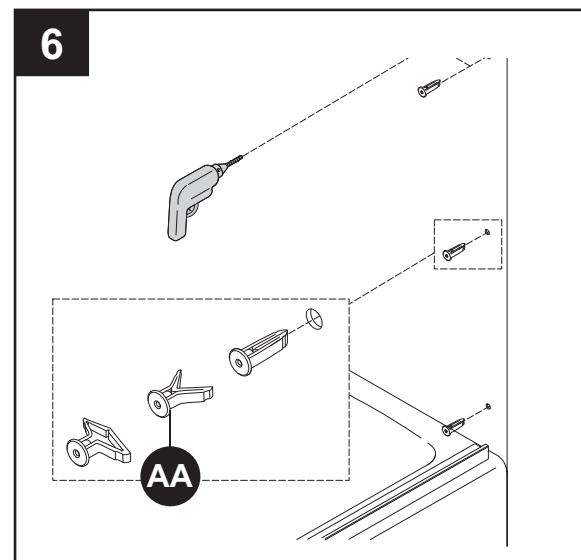
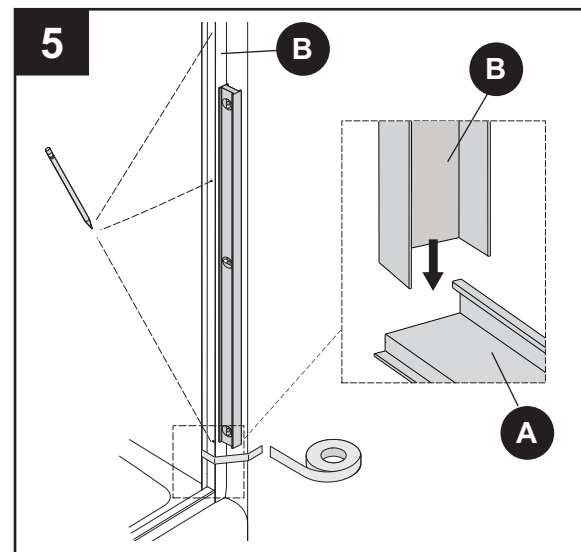
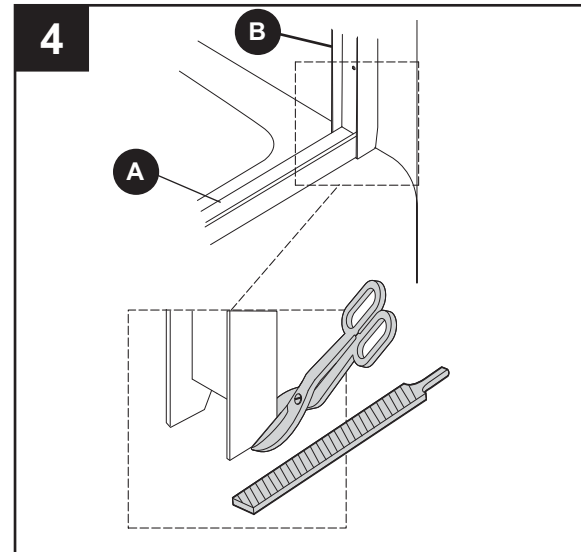



## INSTRUCTIONS D'INSTALLATION

7. Retirez le rail inférieur (A) et le ruban du rebord supérieur avant de la baignoire. Retirez tous les débris à l'aide d'un aspirateur (non inclus) et essuyez la surface à l'aide d'un linge doux et humide. Remarque : Assurez-vous de ne pas effacer les marques tracées au crayon.

8. Appliquez un scellant 100 % silicone (non inclus) dans la rainure du côté inférieur du rail inférieur (A). Alignez le rail inférieur (A) avec le rebord supérieur avant de la baignoire, le long des emplacements marqués, et fixez-le. Fixez le rail en place à l'aide de ruban en attendant que le scellant sèche.

9. Posez les butoirs latéraux (BB) dans les montants verticaux latéraux (B) à l'aide des vis d'ancrage (CC). Fixez les capuchons de vis (DD) sur les vis d'ancrage (CC).

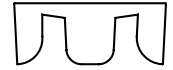
### Matériel utilisé

**BB** Butoir latéral  x 6  
**CC** Vis d'ancrage  x 6  
**DD** Capuchon de vis  x 6

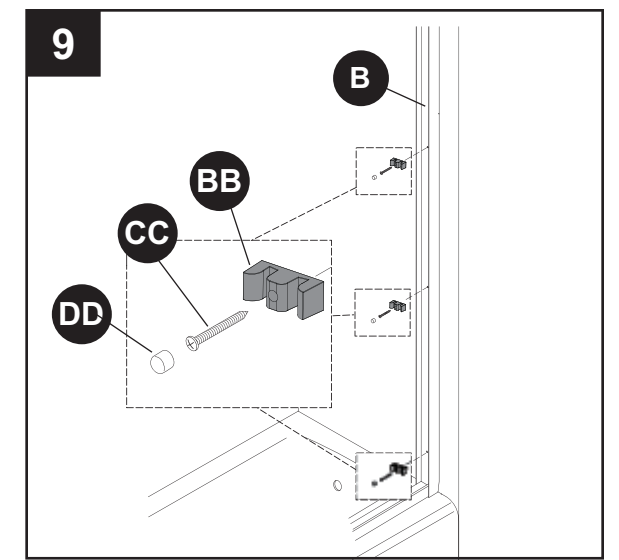
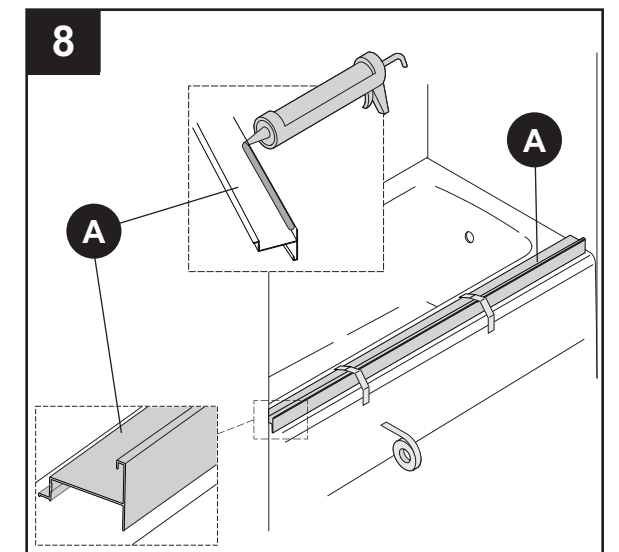
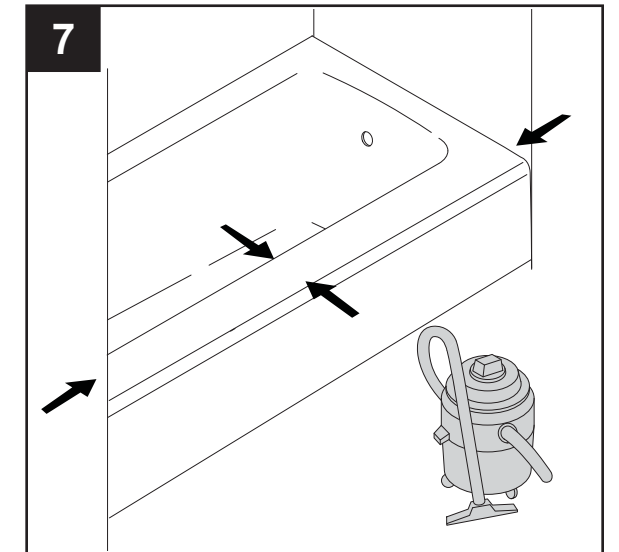

## INSTRUCTIONS D'INSTALLATION

10. Mesurez la distance « b » d'un mur à l'autre au haut des montants verticaux latéraux (B). Soustrayez 0,79 mm de la distance mesurée et marquez le rail supérieur (C) à l'emplacement correspondant. Effectuez une coupe le long de la marque à l'aide d'une scie à métaux et d'une boîte à onglets (non incluses). Lissez les rebords coupants à l'aide d'une lime (non incluse), en vous assurant de ne pas égratigner le fini externe.

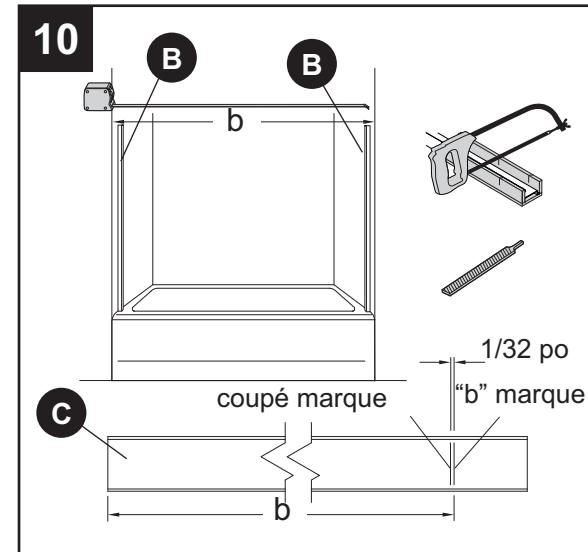

11. Placez le rail supérieur (C) sur les montants verticaux latéraux (B). Glissez le rail supérieur (C) vers le bas de façon à le fixer fermement sur les montants verticaux latéraux (B). Remarque : Vous pouvez orienter un côté ou l'autre du rail supérieur (C) vers l'extérieur.

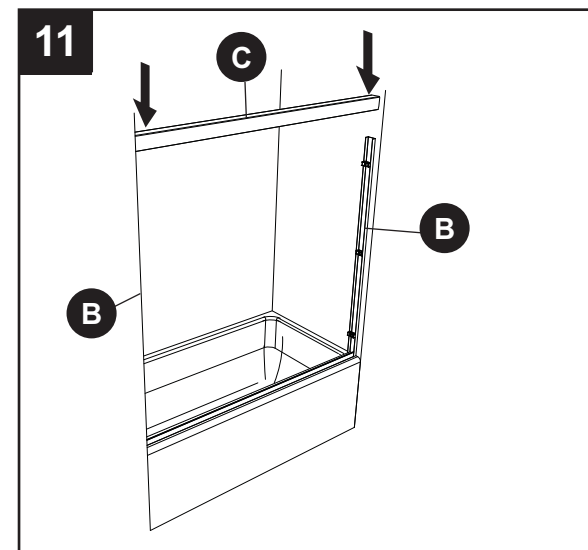

12. Retirez les vis préassemblées du support de suspension pour verre (EE). Conservez la quincaillerie (y compris les bagues en plastique) pour les étapes ultérieures.

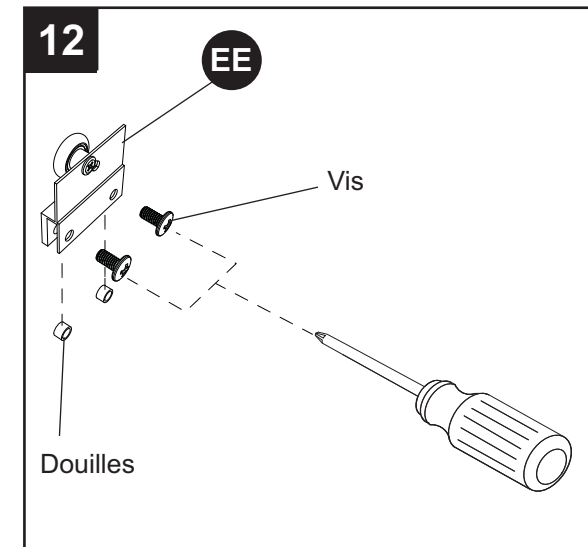

### Matériel utilisé

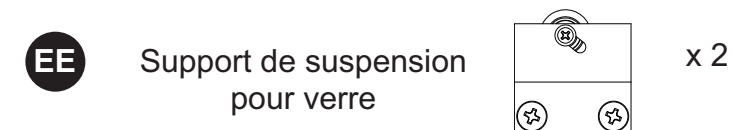

## INSTRUCTIONS D'INSTALLATION

13. Insérez une bague dans chacun des trous situés au haut des deux panneaux de porte en verre (D). Glissez les supports de suspension pour verre (EE) sur les panneaux de porte en verre (D) et alignez les trous.

### Matériel utilisé

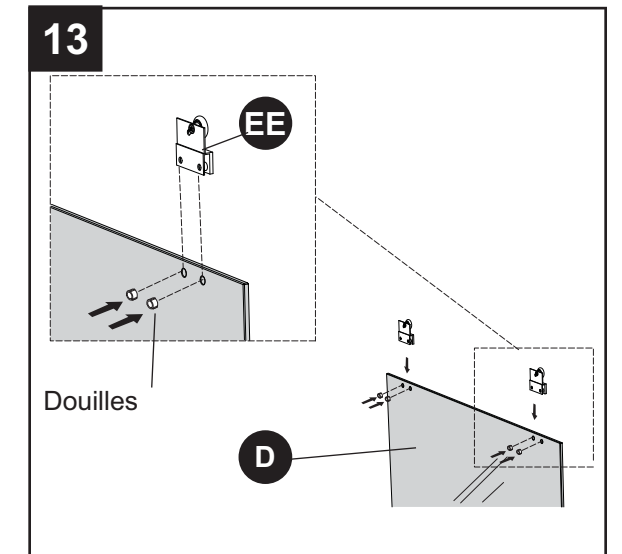
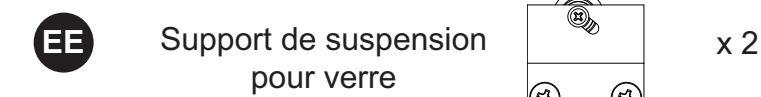

14. Assurez-vous que les supports de suspension pour verre (EE) sont alignés avec les trous des panneaux de porte en verre (D), puis fixez-les à l'aide des vis et des rondelles précédemment retirées.

### Matériel utilisé

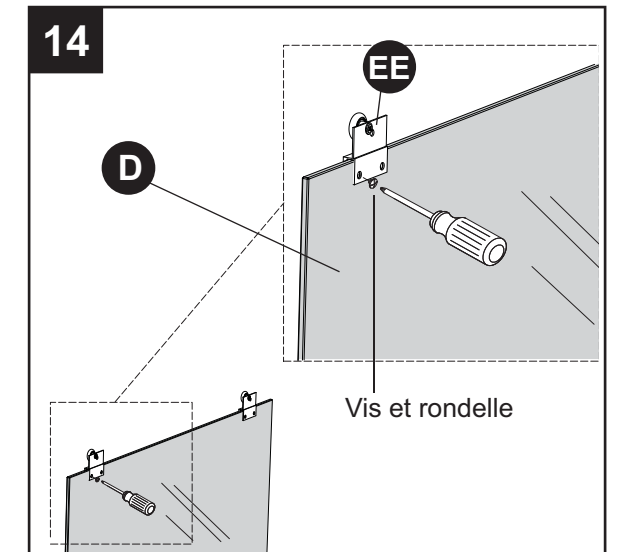
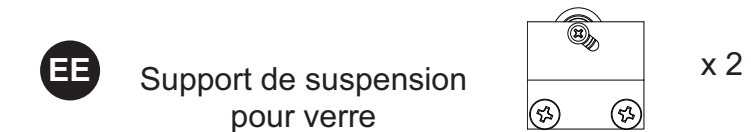

15. Inclinez soigneusement un panneau de porte en verre (D) à l'intérieur de la baignoire, en orientant les roulettes vers l'arrière de la baignoire. Remarque : Placez une serviette pliée sous le rebord inférieur du verre afin de protéger le verre et la surface de la baignoire.

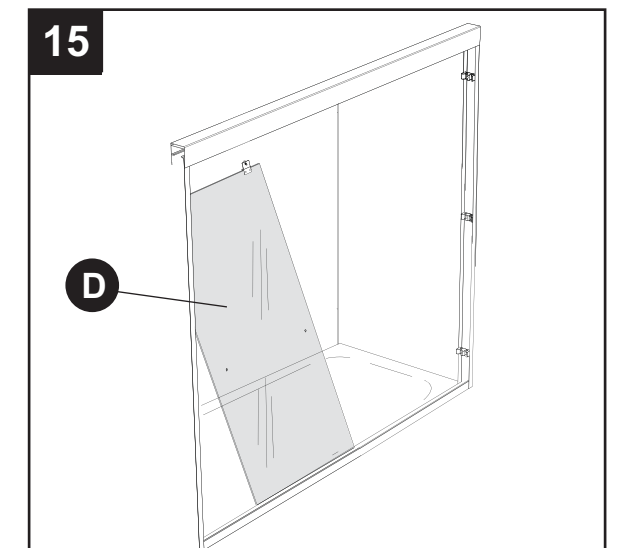

## INSTRUCTIONS D'INSTALLATION

16. En vous plaçant à l'extérieur de la baignoire, soulevez le deuxième panneau de porte en verre (D) en orientant les roulettes vers vous. Abaissez le rebord inférieur du panneau de porte en verre (D) dans la baignoire, puis soulevez les roulettes dans le rail supérieur (C). Tirez le haut du panneau de porte en verre (D) vers vous de façon à insérer les roulettes dans le rail supérieur (C), puis basculez doucement le bas du panneau de porte en verre (D) en position verticale.

Remarque : Faites rouler le panneau de porte en verre (D) dans un mouvement de va-et-vient afin de vous assurer de l'avoir bien installé.

17. En vous plaçant à l'intérieur de la baignoire, tenez le panneau de porte en verre (D) en orientant les roulettes vers l'arrière de la baignoire. Soulevez les roulettes dans le rail supérieur (C) et tirez le haut du panneau de porte en verre (D) vers vous pour fixer les roulettes à l'intérieur du rail supérieur (C). Balancez soigneusement le bas du panneau de porte en verre (D) en position verticale, en faisant rouler la porte dans un mouvement de va-et-vient afin de vous assurer qu'elle est bien installée.

18. Glissez les deux panneaux de porte en verre (D) du même côté. Insérez les trois guides pour verre (FF) dans le rail inférieur (A) à partir de l'intérieur de la baignoire. Inclinez le guide pour verre (FF) vers l'arrière tout en insérant le rebord supérieur sous la saillie située le long du rebord supérieur du rail inférieur (A). Placez les guides pour verre (FF) dans leur position finale approximative à chacune des extrémités et au centre.

### Matériel utilisé

**FF** Guide pour verre  x 3

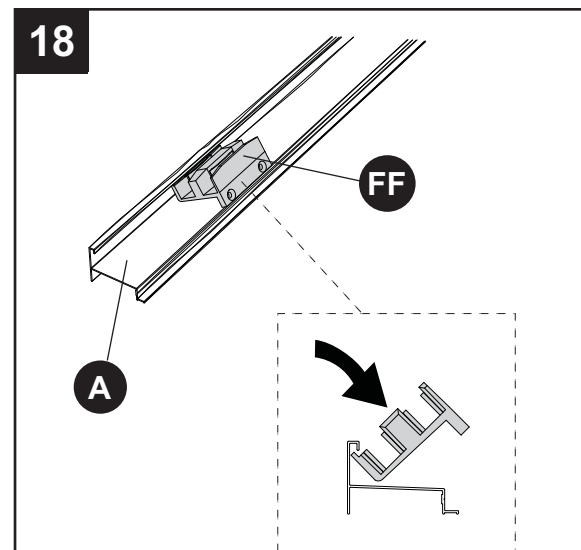
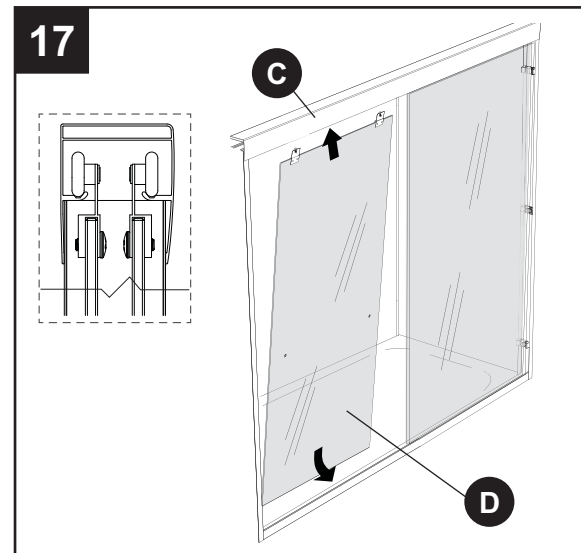
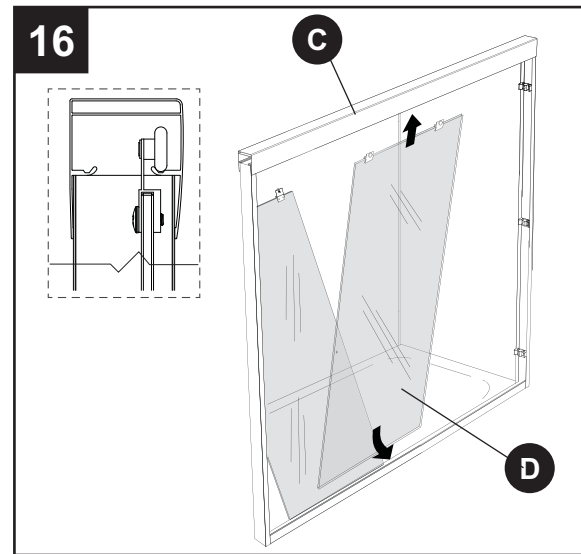

## INSTRUCTIONS D'INSTALLATION

19. Placez les deux guides pour verre (FF) externes de façon à ce que leur rebord extérieur soit situé à 7,62 cm du mur. Une fois les guides pour verre (FF) fermement fixées, percez des avant-trous à travers les deux trous de chaque guide pour verre (FF) et dans le rail inférieur (A) à l'aide d'un foret de 1/16 po (non inclus). Insérez une vis de guide pour verre (GG) dans chaque avant-trou à l'aide d'une perceuse (non incluse), de façon à fixer les guides pour verre (FF) en place. Centrez le guide pour verre (FF) restant sur le rail inférieur (A), puis percez-le et vissez-le en place.

### Matériel utilisé

**FF** Guide pour verre  x 3

**GG** Glass guide screws  x 6

20. Mesurez une distance de 12,70 mm du mur et de 12,70 mm au haut de la partie intérieure inférieure du rail supérieur (A). Percez un avant-trou à l'aide d'un foret de 1/16 po. Insérez une vis de calage (HH) dans le trou à l'aide d'une perceuse, puis enfoncez le capuchon de vis de calage (II) sur la vis de calage (HH). Répétez ce processus pour l'autre côté.

### Matériel utilisé

**HH** Set screw  x 2

**II** Capuchon de vis  x 2

21. Pour installer les porte-serviettes (E), dévissez les embouts préassemblés et retirez une rondelle en caoutchouc de chaque tige. Glissez les deux extrémités filetées du porte-serviettes (E) à travers les deux trous du panneau de porte en verre (D). Remettez en place la rondelle en caoutchouc et les embouts, puis serrez-les. Remarque : Assurez-vous qu'il y a une rondelle en caoutchouc de chaque côté du panneau de porte en verre (D). Répétez ce processus pour l'autre panneau de porte en verre (D).

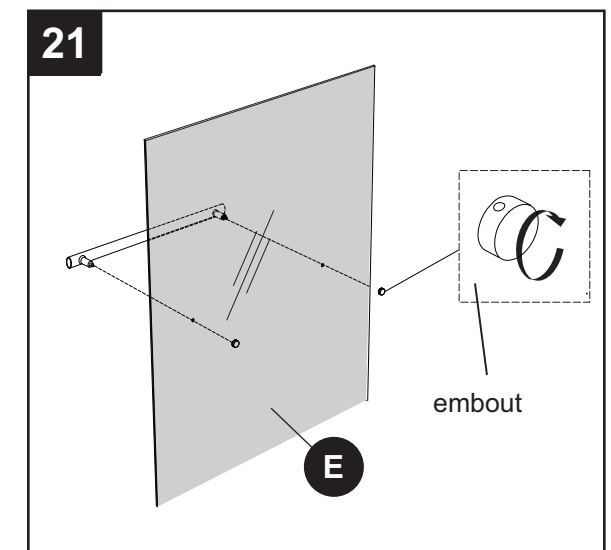
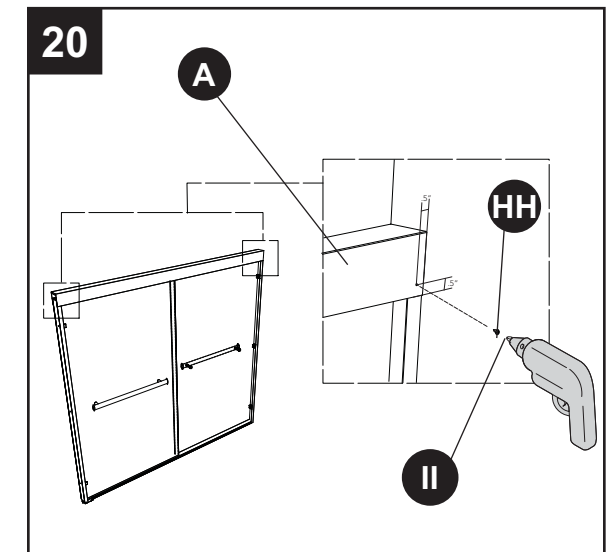
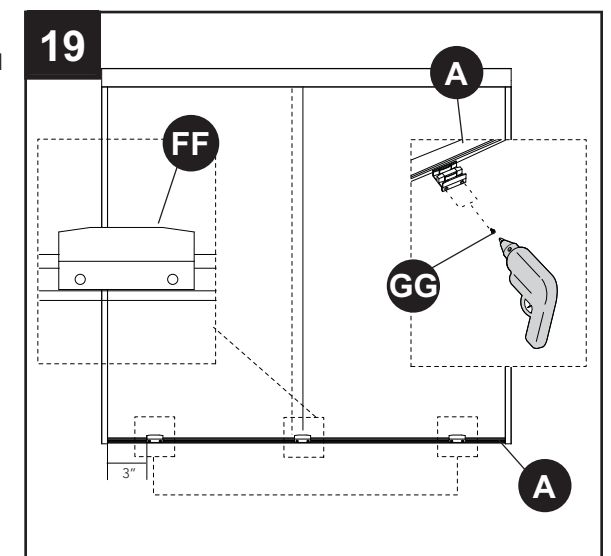

## INSTRUCTIONS D'INSTALLATION

22. Scellez tous les rebords extérieurs du rail inférieur (A), des montants verticaux latéraux (B) et du rail supérieur (C) à l'aide de scellant 100 % silicone. Essuyez tout excédent de scellant et retirez tous les débris à l'aide d'un aspirateur. Remarque : Essuyez la surface et retirez-en tous les débris avant d'appliquer le scellant.

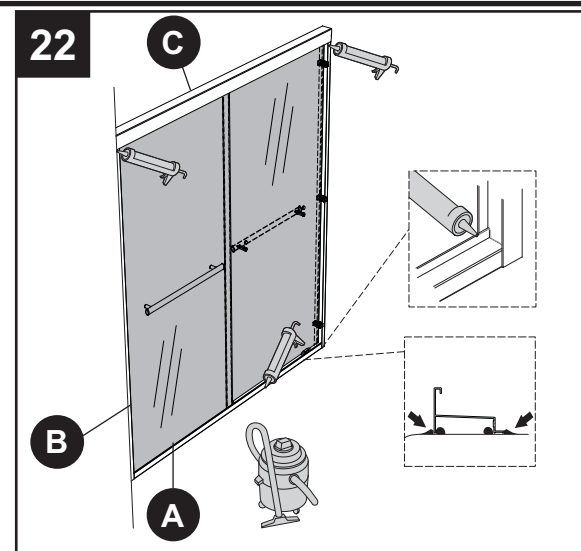

## ENTRETIEN ET MAINTENANCE

- N'utilisez pas de nettoyant abrasif. Nettoyez la surface à l'aide d'un linge doux et d'eau.
- Enlevez régulièrement l'eau stagnante des portes en verre à l'aide d'une raclette pour vous assurer qu'elles demeurent propres et faciles à entretenir.
- Afin de prévenir les accumulations de savon et de calcaire, essuyez les portes après chaque utilisation.
- Utilisez une solution de vinaigre blanc et d'eau plutôt que des produits nettoyants chimiques.
- Testez toujours les solutions nettoyantes chimiques sur une partie non apparente avant de les appliquer sur l'ensemble de la surface.
- Ne laissez pas la surface absorber les produits nettoyants. Rincez-la à l'aide d'eau et essuyez-la.
- N'utilisez jamais d'instruments de nettoyage munis de soies ou de rebords coupants, car ceux-ci sont susceptibles d'égratigner le verre et les surfaces en métal.

## DÉPANNAGE

Problème	Cause possible	Mesure corrective
Le haut de la porte est incliné à l'opposé du mur.	Les roulettes des supports de suspension doivent être ajustées.	Retirez la porte du rail et abaissez la roulette la plus près du mur.
Le bas de la porte est incliné à l'opposé du mur.	Les roulettes des supports de suspension doivent être ajustées.	Retirez la porte du rail et abaissez la roulette la plus près du mur.
De l'eau fuit entre les panneaux.	Les portes sont mal placées.	Lorsque vous utilisez la douche, assurez-vous que la porte intérieure est la plus près de la pomme de douche.
De l'eau fuit entre le montant vertical latéral et le panneau de porte.	La porte n'est pas alignée.	Ajustez la porte de façon à l'aligner avec le montant vertical latéral.
De l'eau fuit sous le rail inférieur.	L'installation nécessite davantage de scellant.	Vérifiez si une quantité suffisante de scellant a été appliquée.
Les portes sont difficiles à déplacer.	1. La porte est trop basse.	1. Vérifiez s'il y a un écart entre le bas des portes et les guides du verre. Si ce n'est pas le cas, retirez les portes et apportez les ajustements nécessaires pour les soulever.
	2. Une roulette est sortie du rail.	2. Soulevez la porte et replacez la roulette dans le rail.
	3. Un rail à roulettes contient des débris.	2. Retirez tous les débris des rails à roulettes du rail supérieur.

## GARANTIE LIMITÉE DE 1 AN

Le fabricant garantit au consommateur initial que ses produits vendus après le 1er décembre 2012 seront exempts de tout véritable défaut de matériaux ou de fabrication, dans des conditions normales d'utilisation résidentielle, pour une période de UN (1) an à compter de la date d'installation initiale, sous réserve des conditions suivantes :

- Le consommateur initial doit présenter au fabricant une preuve d'achat (reçu de vente original) pour toute réclamation au titre de la garantie.
- La personne qui effectue une réclamation au titre de la garantie doit être en mesure de démontrer qu'elle est l'acheteur et l'installateur initial du produit.
- Un membre autorisé du personnel du fabricant doit avoir inspecté le produit et conclu qu'il présente un véritable défaut de fabrication (à moins qu'une entente à la satisfaction du fabricant ait été conclue).



- Le produit doit être retourné au fabricant (à moins qu'une entente à la satisfaction du fabricant ait été conclue).
- Le produit doit avoir été acheté, directement ou indirectement, d'un détaillant autorisé par le fabricant.

La présente garantie limitée n'est pas transférable et s'applique uniquement au consommateur initial et à l'installation initiale du produit. La présente garantie limitée sera annulée si le produit est déplacé de son lieu d'installation initial ou si une nouvelle personne en devient propriétaire. Comme les produits du fabricant sont faits de matières premières naturelles, il est possible que leurs couleurs varient légèrement de celles des échantillons, des produits affichés dans les catalogues et les brochures et sur les sites Web, et des matières préproduction. Ceci ne constitue pas d'un défaut de fabrication au titre de la présente garantie.

La présente garantie limitée ne couvre pas les pièces mécaniques des produits. Ces pièces mécaniques sont couvertes par une garantie de un an, sous réserve de toutes les modalités de la présente garantie à l'exception de la durée. Si ce produit est utilisé à des fins commerciales ou installé à l'extérieur de l'Amérique du Nord, le fabricant garantit qu'il sera exempt de tout défaut de matériaux ou de fabrication pendant une période de un (1) an à compter de la date d'installation, sous réserve de toutes les modalités de la présente garantie à l'exception de la durée.

CETTE GARANTIE LIMITÉE NE COUVRE PAS LES DOMMAGES CAUSÉS PAR LE TRANSPORT, UN USAGE INAPPROPRIÉ OU ABUSIF, UN ACCIDENT, UNE NÉGLIGENCE, UNE RÉPARATION OU UNE MODIFICATION NON AUTORISÉES, L'UTILISATION DE PIÈCES DE RECHANGE AUTRES QUE LES PIÈCES DECOLAV AUTHENTIQUES, L'ACCUMULATION DE SALETÉS, DE CALCAIRE OU D'AUTRES MINÉRAUX, LES ÉRAFLURES ET ÉGRATIGNURES, L'UTILISATION EN ZONE MARINE, UN USAGE ANORMAL OU L'USURE NORMALE. TOUTE INSTALLATION INADÉQUATE, TOUT ENTRETIEN INADÉQUAT, TOUTE MANIPULATION INADÉQUATE, TOUTE UTILISATION INADÉQUATE ET NON CONFORME AUX INSTRUCTIONS, TOUT NETTOYAGE INADÉQUAT ET TOUTE ACTION INDÉPENDANTE DE LA VOLONTÉ DE DECOLAV ANNULERONT LA PRÉSENTE GARANTIE LIMITÉE.

La présente garantie limitée ne couvre pas la conformité au code du bâtiment local. Puisque les codes de construction varient considérablement d'une municipalité à une autre, le consommateur initial du produit devrait consulter un entrepreneur en construction ou un plombier de sa région avant de procéder à l'installation afin de s'assurer de respecter le code local. La présente garantie ne s'applique pas aux produits personnalisés.

Si vous croyez que votre réclamation au titre de la garantie est valide, communiquez avec le service à la clientèle. Veuillez vous assurer de fournir le type de produit et tous les renseignements pertinents à votre réclamation, notamment une description complète du problème, le numéro de modèle, la date et le lieu d'achat, et la date et le lieu d'installation. Assurez-vous également de fournir une copie de votre reçu original.

AUX DOMMAGES CAUSÉS AU-DELÀ DE LA PÉRIODE DE COUVERTURE DE LA PRÉSENTE GARANTIE LIMITÉE. Certains États ou certaines provinces ne permettent pas l'exclusion ou la limitation des dommages accessoires ou consécutifs, de sorte que les exclusions ou limitations mentionnées ci-dessus peuvent ne pas s'appliquer à vous. LES PRÉSENTES GARANTIES :

- SONT EXCLUSIVES ET PRÉVALENT SUR TOUTE AUTRE GARANTIE, QU'ELLE SOIT EXPLICITE, PRÉVUE PAR LA LOI OU IMPLICITE, Y COMPRIS, SANS TOUTEFOIS S'Y LIMITER, LES GARANTIES DE QUALITÉ MARCHANDE OU D'ADÉQUATION À UN USAGE PARTICULIER, LESQUELLES SONT TOUTES EXPRESSÉMENT EXCLUES;
- N'IMPOSENT AUCUNE AUTRE RESPONSABILITÉ QUANT À LA FABRICATION OU LA VENTE DU PRODUIT ET N'AUTORISENT PAS LE CONSOMMATEUR INITIAL NI AUCUN TIERS À ASSUMER UNE TELLE RESPONSABILITÉ;
- SONT SUJETTES AUX LIMITATIONS INDIQUÉES CI-DESSUS QUANT AUX DOMMAGES.

### LISTE DES PIÈCES DE RECHANGE

Pour les pièces détachées, appelez notre service à la clientèle au 1-877-888-8225, 8 heures-20 heures, HNE, du lundi - vendredi.

PIÈCE	DESCRIPTION	PIÈCE #
AA	Cheville d'ancrage	880654
BB	Butoir latéral	880655
CC	Vis d'ancrage	880656
DD	Capuchon de vis	880657
EE	Support de suspension pour verre	880660
FF	Guide pour verre	880658
GG	Vis de guide pour verre	880659
HH	Vis de calage	880662
II	Capuchon de vis de calage	880663

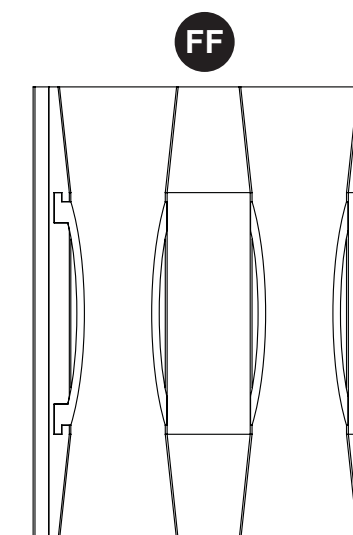
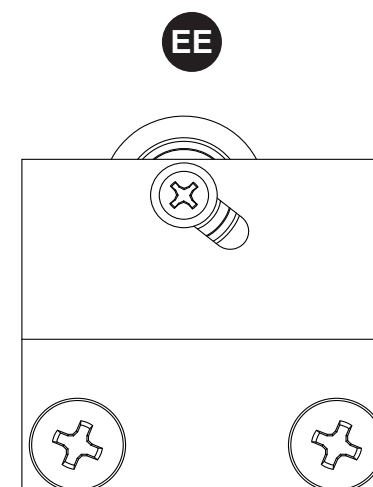
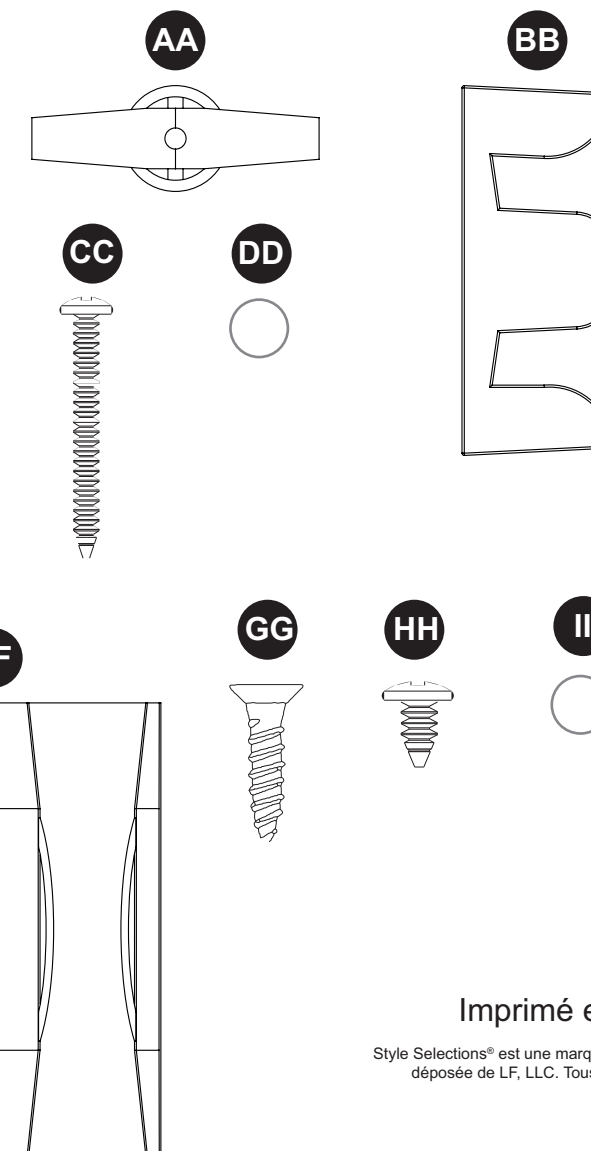

Imprimé en Chine

Style Selections® est une marque de commerce déposée de LF, LLC. Tous droits réservés.

# PUERTA CORREDIZA PARA BAÑO SIN MARCO

MODELO #1508B-TNG

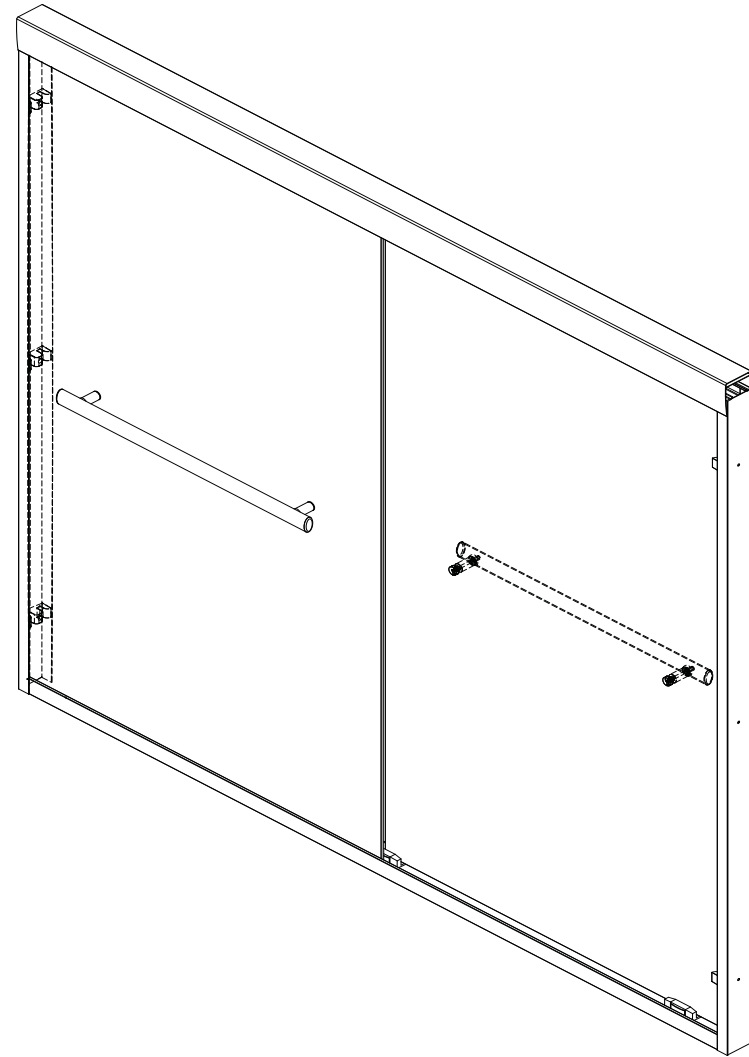

## ADJUNTE SU RECIBO AQUÍ

Número de serie \_\_\_\_\_ Fecha de compra \_\_\_\_\_



**¿Preguntas, problemas, piezas faltantes?** Antes de volver a la tienda, llame a nuestro Departamento de Servicio al Cliente al 1-877-888-8225, de lunes a viernes de 8 a.m. a 8 p.m., hora estándar del Este.

## TABLA DE CONTENIDOS

Contenido del paquete.....	36
Contenido de hardware.....	37
Información de seguridad.....	38
Preparación.....	38
Instrucciones de instalación .....	39
Cuidado y mantenimiento.....	46
Solución de problemas.....	47
Garantía.....	47
Sustitución lista de partes.....	49

**CONTENIDO DEL PAQUETE**

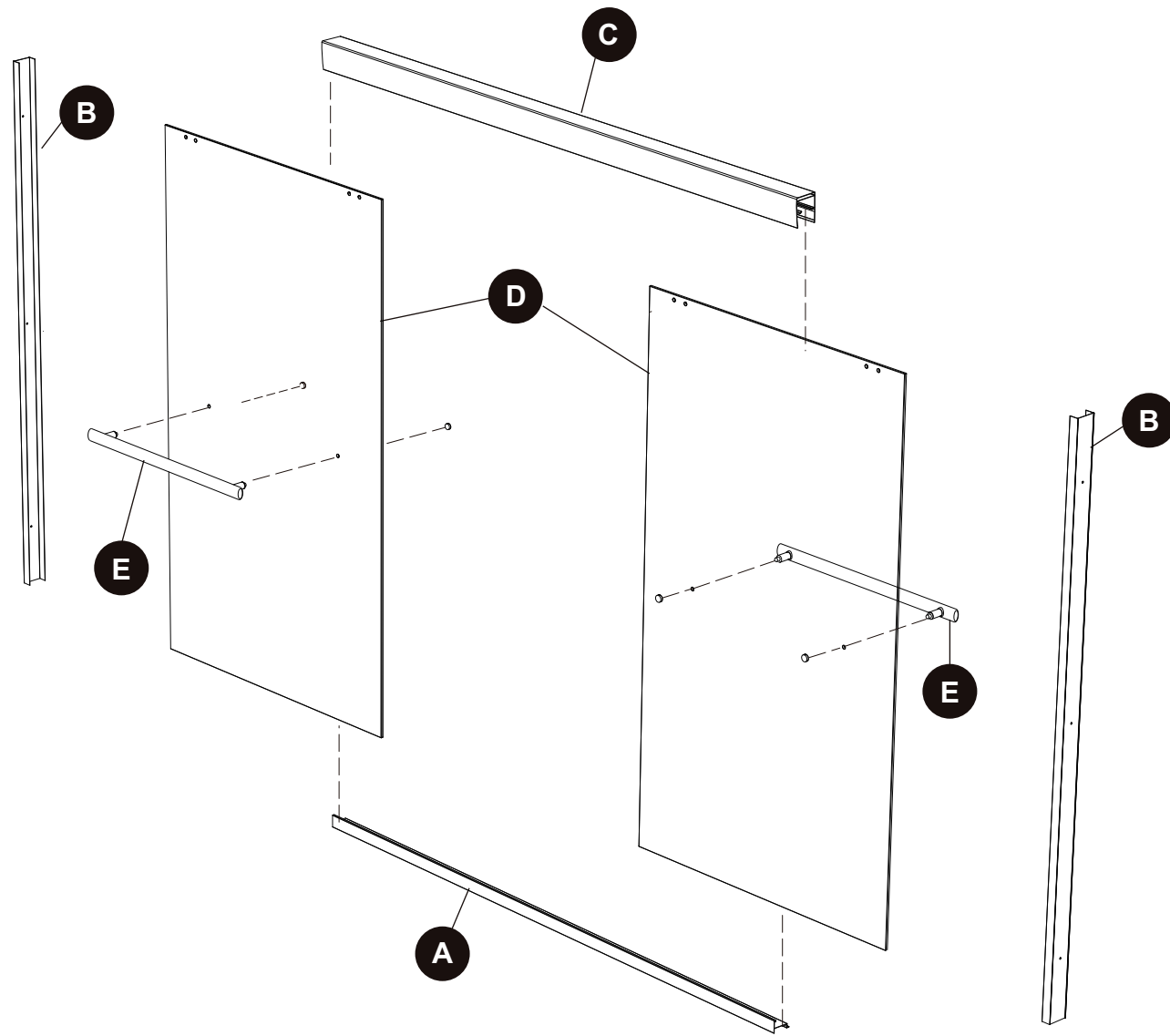

Partie	Descripción	Cantidad
A	Riel inferior	1
B	Riel lateral vertical	2
C	Riel superior	1
D	Panel de puerta de vidrio	2
E	Toallero	2

**CONTENIDO DE HARDWARE (MUESTRA EN TAMAÑO REAL)**

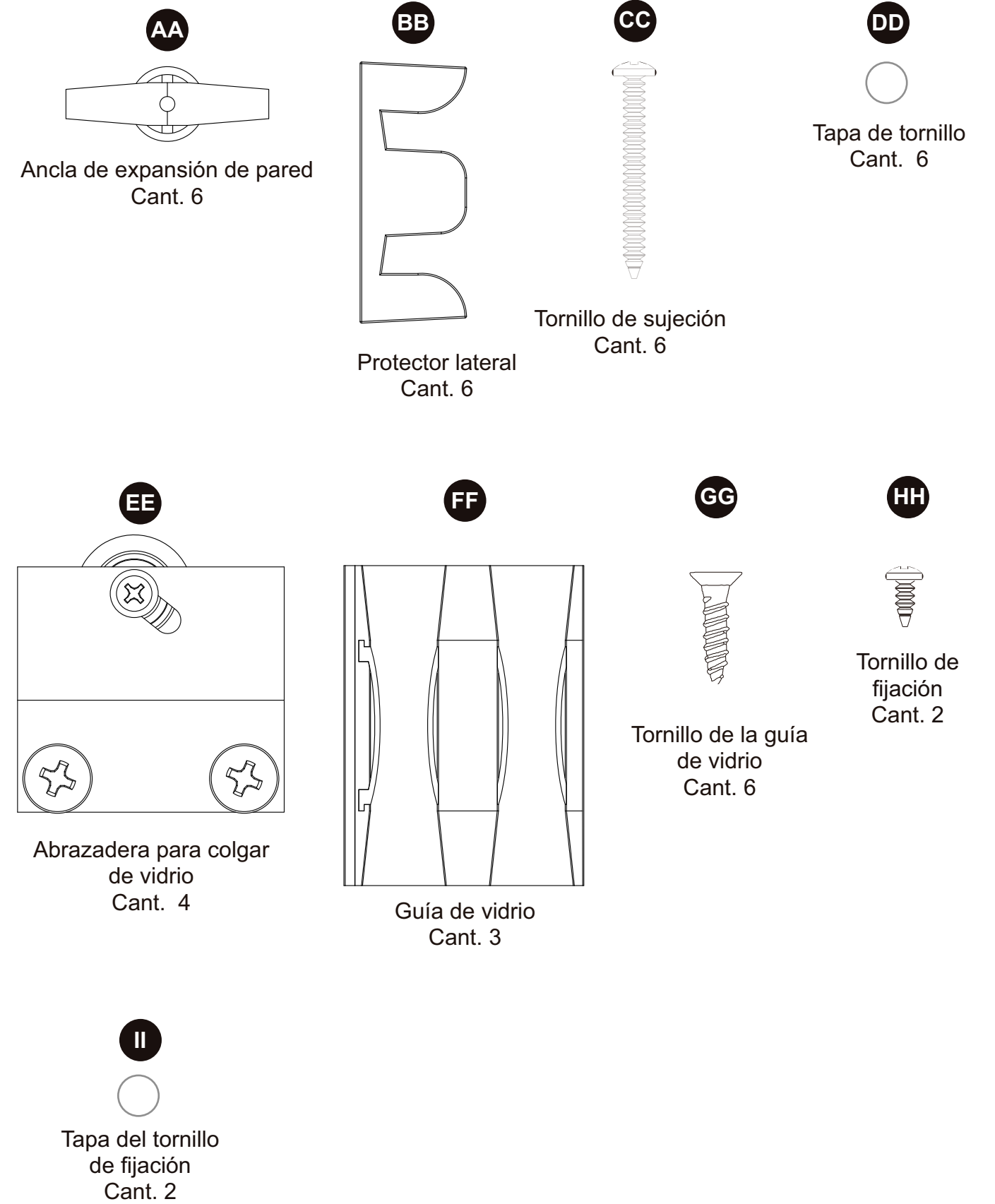

## ! INFORMACIÓN DE SEGURIDAD

Lea y comprenda completamente este manual antes de intentar ensamblar, usar o instalar el producto.

## ! ADVERTENCIA

Se recomienda realizar la instalación entre dos personas.

- No intente cortar el vidrio templado.
- Mantenga los dedos lejos de los bordes de las puertas mientras estas se mueven para evitar lastimarlos.
- Use las manijas para abrir y cerrar las puertas

## PREPARACIÓN

No corte el riel superior del mismo tamaño del riel inferior.

- Las paredes deben estar como máximo a 9,53 mm a plomo.
- Tape el desagüe con cinta para evitar que las piezas pequeñas se pierdan.
- Siga las instrucciones del fabricante del sellador de silicona en lo referente a la aplicación y al tiempo de secado.

## PREPARACIÓN

Antes de comenzar a ensamblar el producto, asegúrese de tener todas las piezas. Compare las piezas con la lista del contenido del paquete y la lista de aditamentos. No intente ensamblar el producto si falta alguna pieza o si estas están dañadas.

**Tiempo estimado de ensamblaje** 120 minutos

Herramientas necesarias para el ensamblaje (no se incluyen): Destornillador Phillips, serrucho, caja de ingletes, sellador 100% de silicona, nivel, taladro, broca de 5/16 pulg y de 1/16 pulg, lima de metal, cinta, tijeras para hojalata, aspiradora y lápiz.

## INSTRUCCIONES PARA LA INSTALACIÓN

1. Mida la distancia "a" de pared a pared a lo largo del borde frontal superior de la bañera. Reste 6,35 mm a la distancia medida y marque el lugar correcto en el riel inferior (A). Corte a lo largo de la marca con un serrucho y una caja de ingletes (no se incluyen). Marca de corte

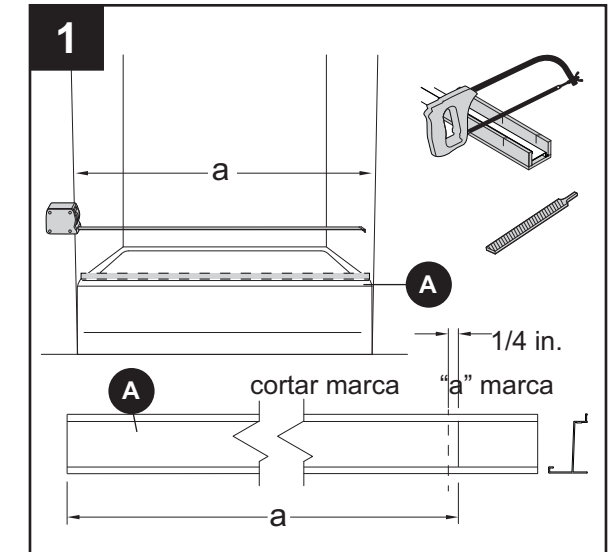

2. Coloque el riel inferior (A) a lo largo del borde frontal superior de la bañera. Marque y lime los bordes inferiores del riel inferior (A) según sea necesario para asegurar un encaje apretado.

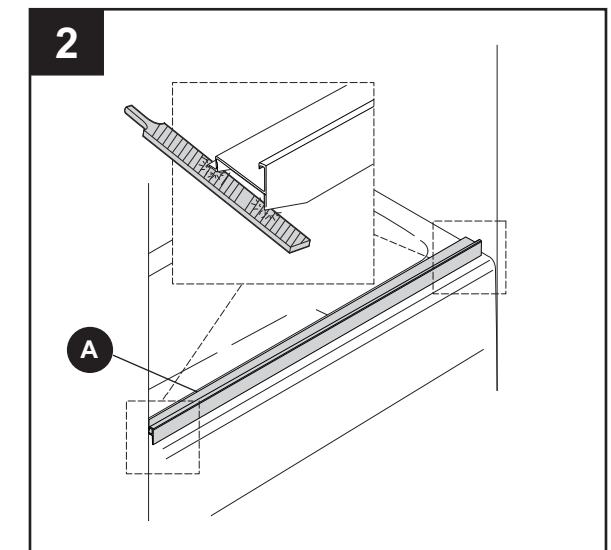

3. Con el riel inferior (A) centrado en el borde frontal superior de la bañera, use cinta (no se incluye) para fijarlo temporalmente. Después de fijarlo, marque la posición con un lápiz (no se incluye) a lo largo del borde interior del riel inferior (A).

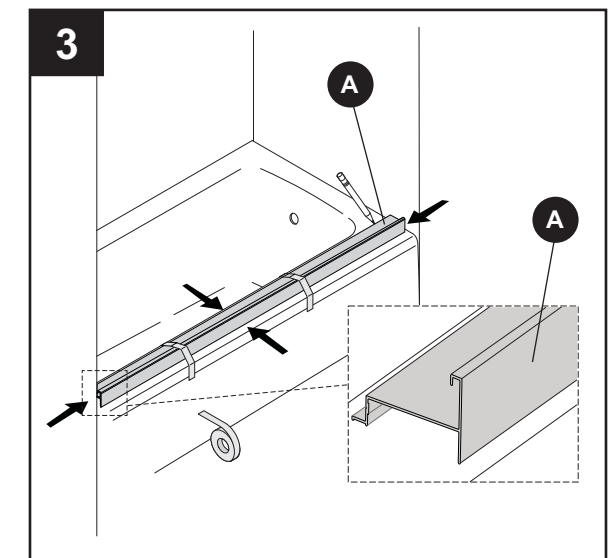

## INSTRUCCIONES PARA LA INSTALACIÓN

4. Coloque el riel lateral vertical (B) pegado a la pared y asegúrese de alinear el corte de muesca en un extremo del riel lateral vertical (B) con la forma del riel inferior (A). Marque la posición, corte el riel lateral vertical (B) con tijeras para hojalata (no se incluyen) y lime las esquinas inferiores del riel inferior (A) según se necesite para obtener un encaje apretado. Repite el procedimiento para el otro lado.

**NOTA: El riel inferior (A) y el riel lateral vertical (B) deben asentarse por completo y estar nivelados con relación al borde superior de la bañera y la pared.**

5. Use un nivel (no se incluye) para confirmar que los rieles laterales verticales (B) están a plomo. Después de nivelarlos, marque la ubicación de los tres orificios con un lápiz. Nota: Puede usar cinta para fijar temporalmente los rieles laterales verticales (B).

6. Retire los rieles laterales verticales (B) y póngalos a un lado. Use una broca de 5/16 pulg (no se incluye) para taladrar orificios en las ubicaciones marcadas. Nota: Asegúrese de usar el tipo correcto de broca según la superficie de montaje. Instale anclas de expansión de pared (AA) en los orificios perforados.

### Aditamentos utilizados

**AA** Ancla de expansión de pared  x 6

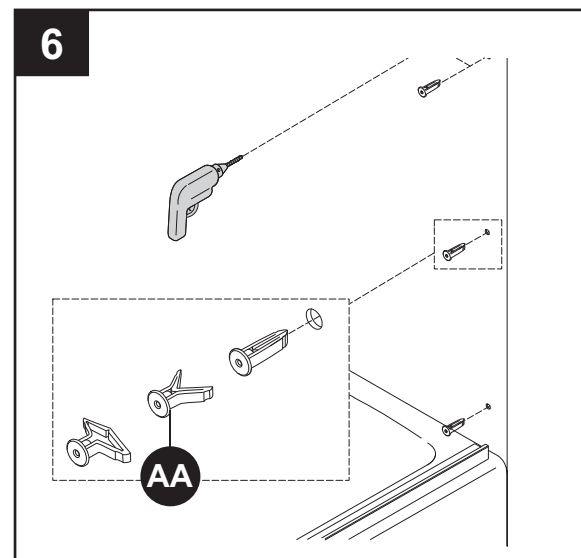
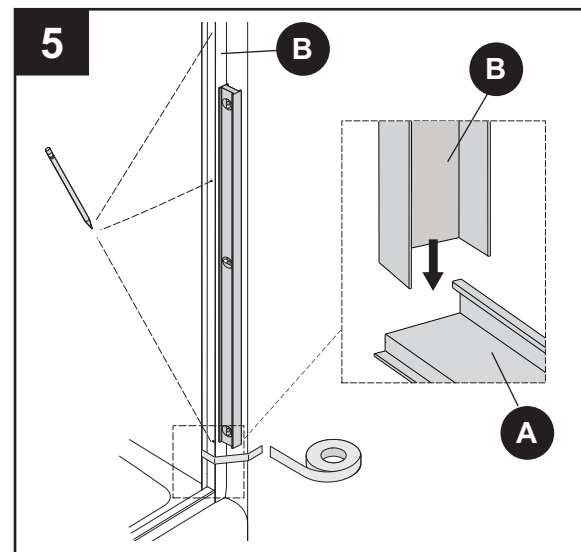
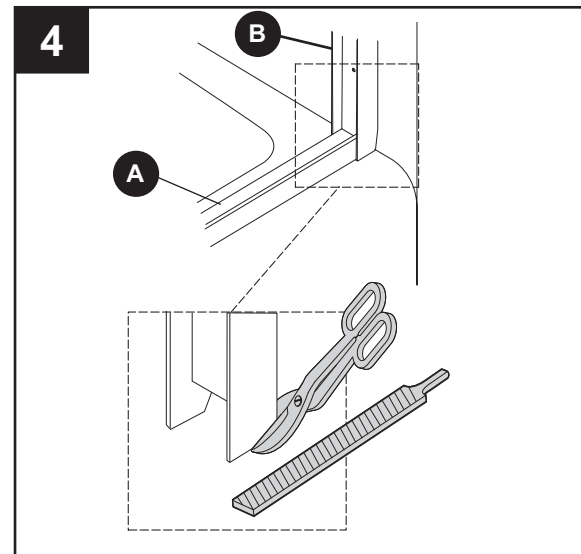

## INSTRUCCIONES PARA LA INSTALACIÓN

7. Retire el riel inferior (A) y la cinta del borde frontal superior de la bañera. Use una aspiradora (no se incluye) para retirar los residuos y pase un paño suave y húmedo en el área. Nota: Asegúrese de no borrar las marcas de lápiz.

8. Aplique un sellador 100% de silicona (no se incluye) en la ranura en el lado inferior del riel inferior (A). Alinee y fije el riel inferior (A) al borde frontal superior de la bañera, a lo largo de las ubicaciones marcadas. Use cinta para fijar el riel en su lugar mientras seca la silicona.

9. Instale los protectores laterales (BB) en los rieles laterales verticales (B) con los tornillos de sujeción (CC). Fije las cubiertas de las tapas de los tornillos (DD) sobre los tornillos de sujeción (CC).

### Aditamentos utilizados

**BB** Protector lateral  x 6

**CC** Tornillo de sujeción  x 6

**DD** Tapa de tornillo  x 6

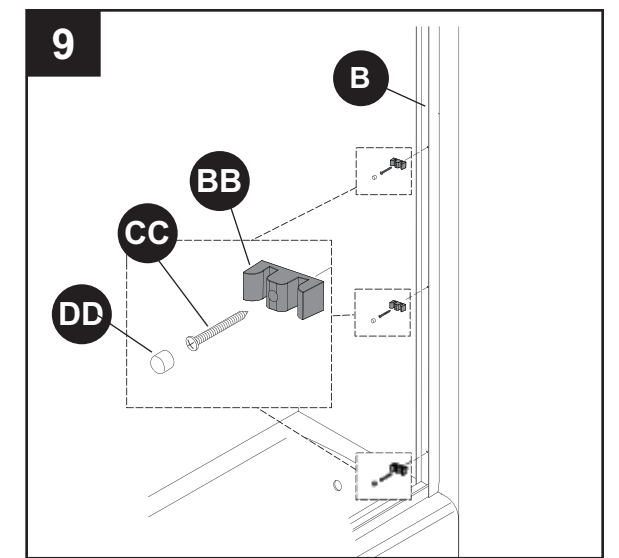
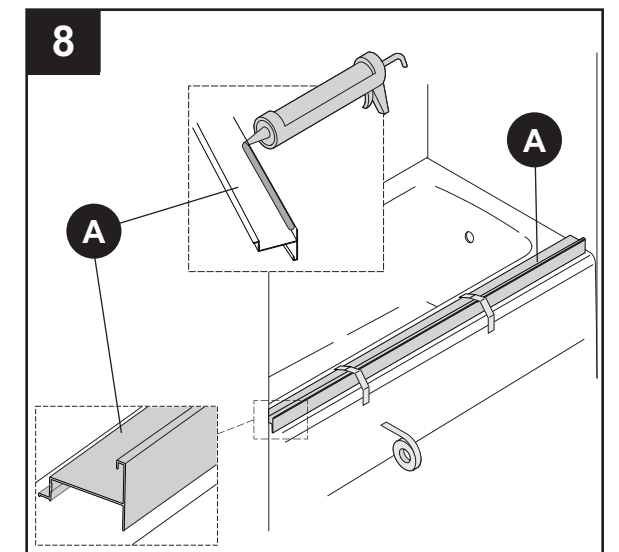
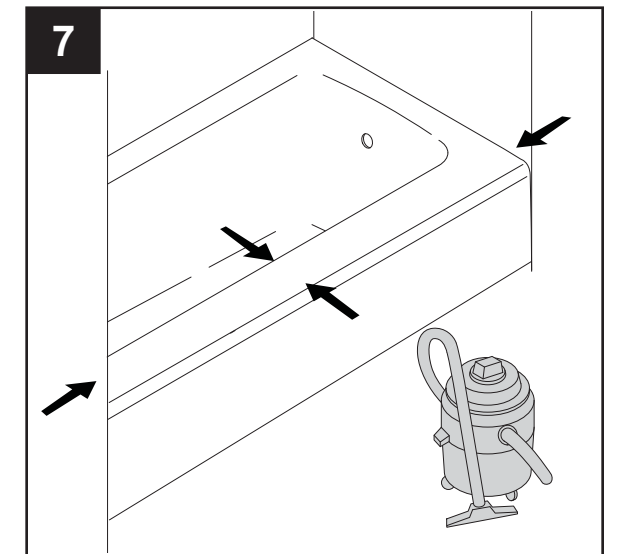

## INSTRUCCIONES PARA LA INSTALACIÓN

10. Mida la distancia "b" de pared a pared en la parte superior de los rieles laterales verticales (B). Reste 0,79 mm a la distancia medida y marque el lugar correcto en el riel superior (C). Corte a lo largo de la marca con un serrucho y una caja de ingletes (no se incluyen). Use una lima (no se incluye) para retirar los bordes filosos y asegúrese de no rayar el acabado exterior.

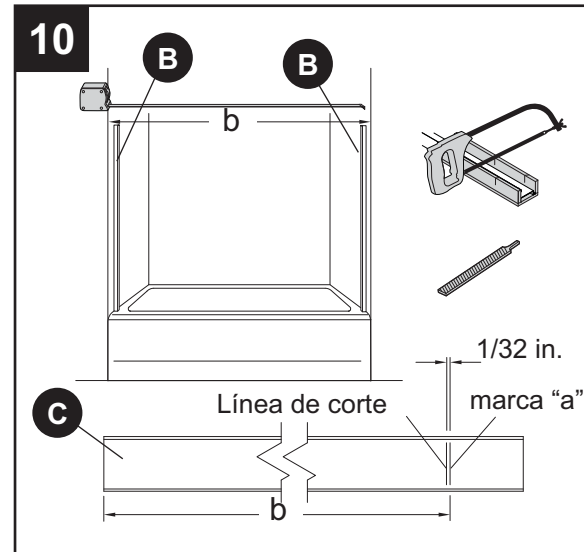

11. Coloque el riel superior (C) sobre los rieles laterales verticales (B). Deslice el riel superior (C) hacia abajo para que encaje firmemente en la parte superior de los rieles laterales verticales (B). Nota: Cualquiera de los lados del riel superior (C) puede dar hacia fuera.

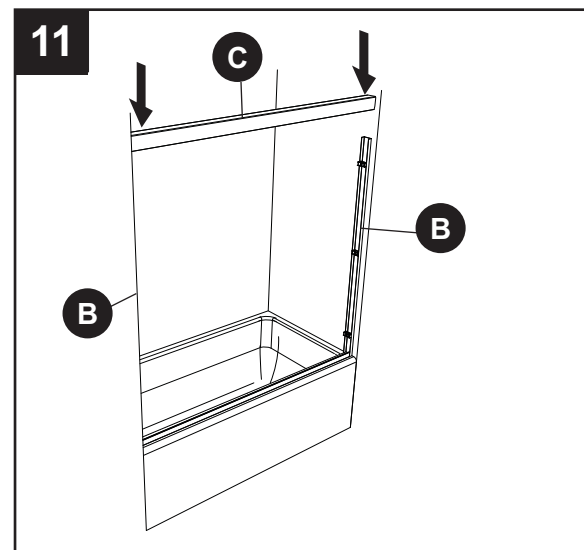

12. Retire los tornillos preinstalados en la abrazadera para colgar de vidrio (EE). Guarde los aditamentos (lo que incluye los conectores de plástico liberados) para pasos posteriores.

### Aditamentos utilizados

EE Abrazadera para colgar de vidrio x 2

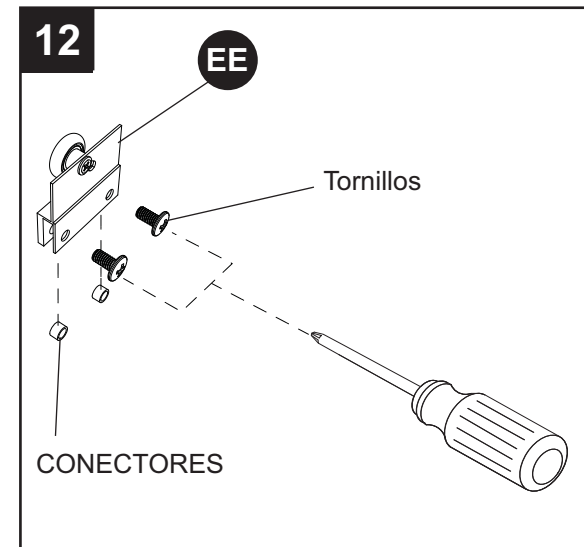

## INSTRUCCIONES PARA LA INSTALACIÓN

13. Coloque los conectores en cada orificio en la parte superior de ambos paneles de puerta de vidrio (D). Coloque las abrazaderas para colgar de vidrio (EE) sobre los paneles de puerta de vidrio (D) y alinéelas con los orificios.

### Aditamentos utilizados

EE Abrazadera para colgar de vidrio x 2

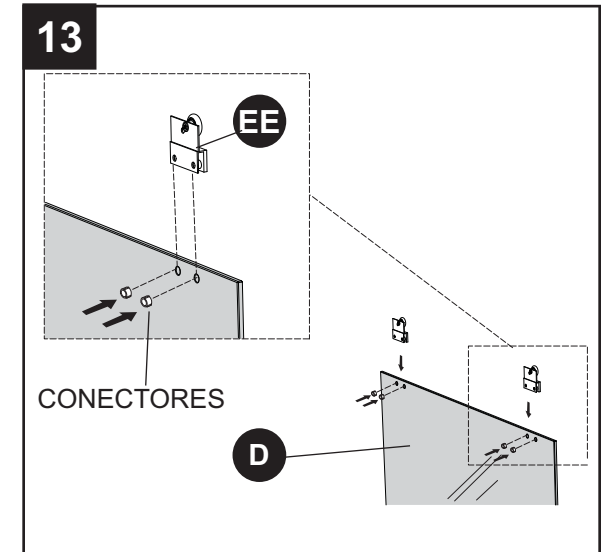

14. Asegúrese de que las abrazaderas para colgar de vidrio (EE) se alineen con los orificios en los paneles de puerta de vidrio (D) y fíjelas con los tornillos y arandelas que retiró previamente.

### Aditamentos utilizados

EE Abrazadera para colgar de vidrio x 2

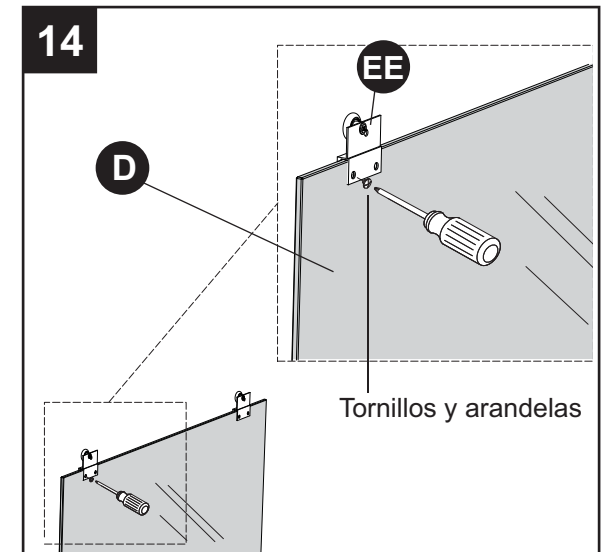

15. Con cuidado incline un panel de puerta de vidrio (D) dentro de la bañera con las ruedas mirando hacia el lado opuesto de la parte frontal de la bañera. Nota: Coloque una toalla doblada (no se incluye) bajo el borde inferior del vidrio para proteger el vidrio y la superficie de la bañera.

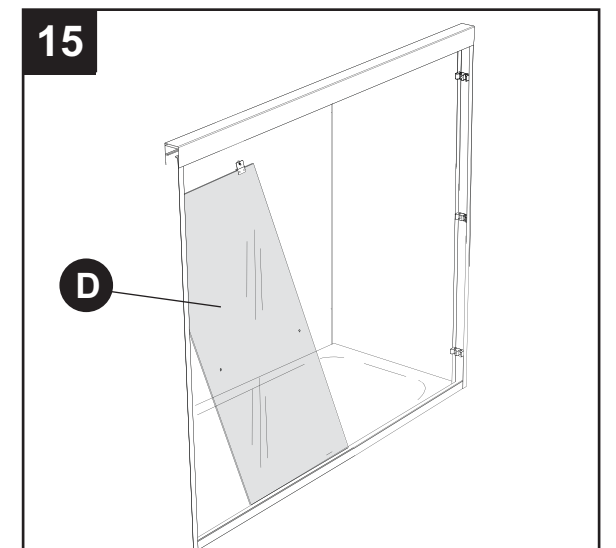

## INSTRUCCIONES PARA LA INSTALACIÓN

16. Párese fuera de la bañera y levante el segundo panel de puerta de vidrio (D) con las ruedas dirigidas hacia usted. Baje el borde inferior del panel de puerta de vidrio (D) hacia la bañera y levante las ruedas hacia el riel superior (C). Jale la parte superior del panel de puerta de vidrio (D) hacia usted para encajar las ruedas dentro del riel superior (C), luego gire con cuidado la parte inferior del panel de puerta de vidrio (D) hasta colocarlo de forma vertical.

**Nota:** Desplace el panel de puerta de vidrio (D) hacia delante y atrás para verificar que la instalación es adecuada.

17. Párese dentro de la bañera y sostenga el panel de puerta de vidrio (D) con las ruedas mirando hacia el lado opuesto de la parte frontal de la bañera. Levante las ruedas hacia el riel superior (C) y jale la parte superior del panel de puerta de vidrio (D) hacia usted para encajar las ruedas dentro del riel superior (C). Gire con cuidado la parte inferior del panel de puerta de vidrio (D) hasta colocarlo de forma vertical y desplace la puerta hacia delante y atrás para verificar que la instalación es adecuada.

18. Deslice ambos paneles de puerta de vidrio (D) hacia un lado. Instale las tres guías de vidrio (FF) en el riel inferior (A) desde el interior de la bañera. Incline la guía de vidrio (FF) hacia atrás anterior mientras inserta el borde superior bajo la pestaña a lo largo del borde superior del riel inferior (A). Deslice las guías de vidrio (FF) a su posición final aproximada, uno en cada extremo y uno al centro.

### Aditamentos utilizados

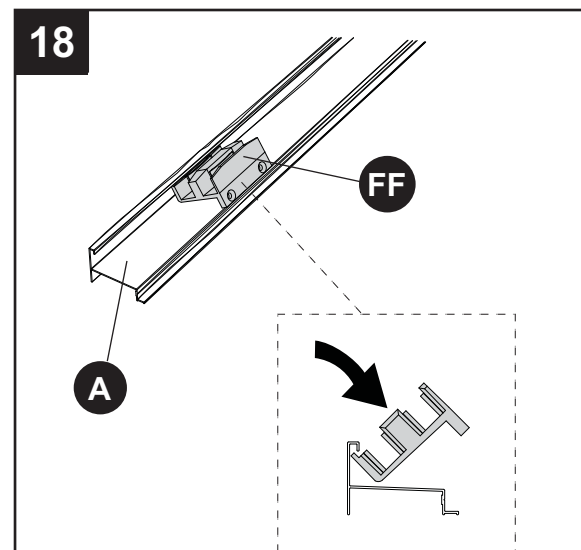
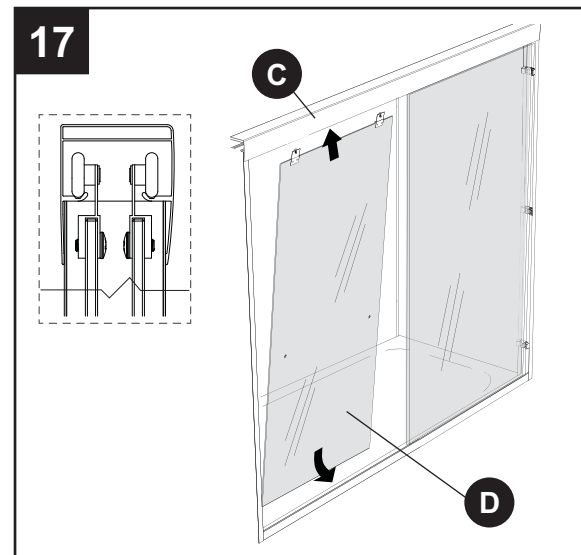
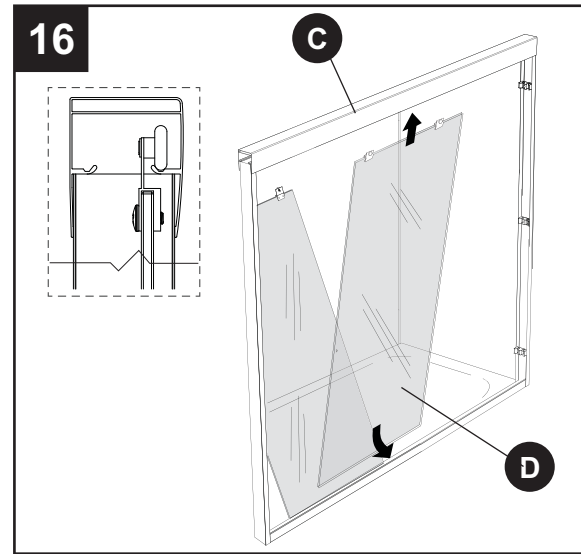

<b>FF</b>	Guía de vidrio		x 3
-----------	----------------	---	-----



## INSTRUCCIONES PARA LA INSTALACIÓN

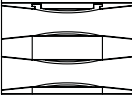

19. Coloque ambas guías de vidrio exteriores (FF) hasta que el borde exterior esté a 7,62 cm de cada pared. Después de asentar firmemente las guías de vidrio, use una broca de 1/16 pulg (no se incluye) para crear orificios guía por los dos orificios en cada guía de vidrio (FF) en el riel inferior (A). Use un taladro (no se incluye) para instalar un tornillo para guía de vidrio (GG) en cada orificio guía y así fijar las guías de vidrio (FF) en su lugar. Centre la guía de vidrio restante (FF) en el riel inferior (A), haga un orificio y fíjela en su lugar con un tornillo.

### Aditamentos utilizados

<b>FF</b>	Guía de vidrio		x 3
<b>GG</b>	Tornillo de la guía de vidrio		x 6

20. Mida 1,27 cm desde la pared y 1,27 cm hacia arriba desde la parte inferior interior del riel superior (A). Use una broca de 1/16 pulg para hacer un orificio guía. Instale con un taladro el tornillo de fijación (HH) en el orificio, luego coloque encima la tapa para tornillo de fijación (II) a presión. Repite el procedimiento para el otro lado.

### Aditamentos utilizados

<b>HH</b>	Tornillo de fijación		x 2
<b>II</b>	Tapa de tornillo		x 2

21. Para instalar los toalleros (E), desenrosque las tapas de extremo preensambladas y retire una arandela de goma de cada varilla. Pase los dos extremos roscados del toallero (E) por los dos orificios en el panel de puerta de vidrio (D). Vuelva a colocar la arandela de goma y las tapas de extremo y apriételas. Nota: Asegúrese de que haya una arandela de goma en cada lado del panel de puerta de vidrio (D). Repita el procedimiento para el otro panel de puerta de vidrio (D).

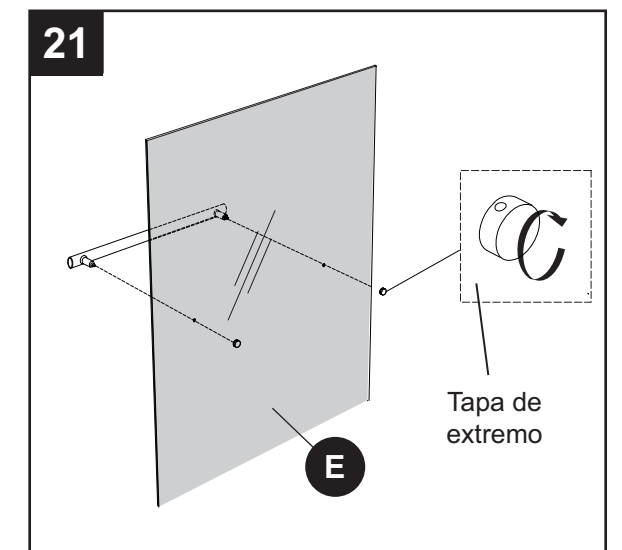
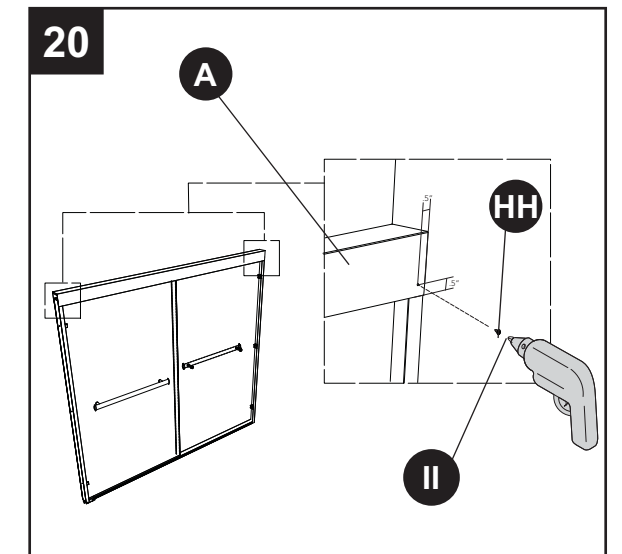
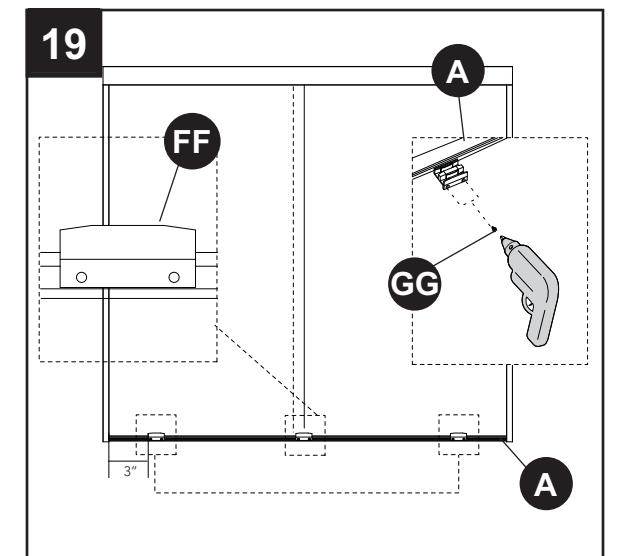

## INSTRUCCIONES PARA LA INSTALACIÓN

22. Use sellador 100% de silicona para sellar todos los bordes exteriores del riel inferior (A), de los rieles laterales verticales (B) y del riel superior (C). Limpie todo exceso de sellador de silicona y aspire los residuos. Nota: Limpie y retire todos los residuos antes de aplicar el sellador de silicona.

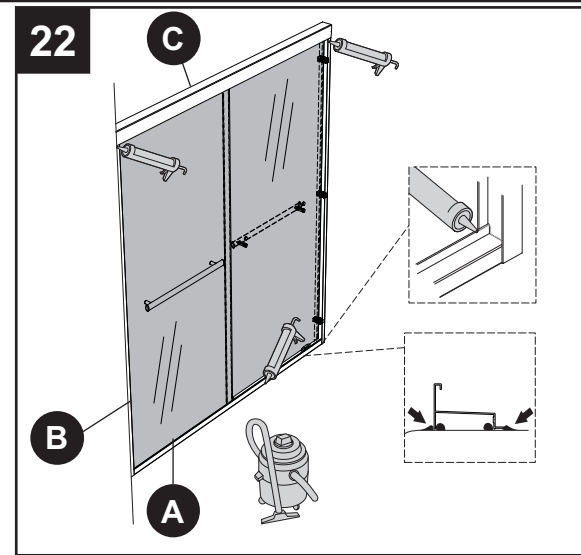

## CUIDADO Y MANTENIMIENTO

- No use limpiadores abrasivos. Limpie con un paño suave y agua.
- El uso regular de una escobilla para retirar el agua acumulada en las puertas de vidrio las mantendrá limpias y el mantenimiento será más fácil.
- Para evitar los depósitos de jabón y la acumulación de sarro, limpie las puertas y séquelas después de cada uso.
- Use una solución de vinagre blanco y agua en lugar de limpiadores químicos.
- Cuando use una solución limpiadora química, siempre pruebe en un área oculta antes de aplicar en toda la superficie.
- No deje que la superficie se impregne de limpiadores, enjuague bien con agua y seque.
- Nunca use instrumentos de limpieza con cerdas o bordes filosos, ya que pueden rayar las superficies de metal y el vidrio.

## SOLUCIÓN DE PROBLEMAS

Problema	Causa posible	Acción correctiva
La parte superior de la puerta está inclinada hacia fuera de la pared	Se deben ajustar las ruedas en las abrazaderas para colgar	Retire la puerta del riel y baje la rueda más cerca a la pared
La parte inferior de la puerta está inclinada hacia fuera de la pared	Se deben ajustar las ruedas en las abrazaderas para colgar	Retire la puerta del riel y levante la rueda más cerca a la pared
El agua pasa entre los paneles	Las puertas están mal colocadas	Cuando tome una ducha, asegúrese de que la puerta interior esté lo más cerca posible del cabezal para ducha
El agua pasa entre el riel lateral vertical y el panel de puerta	La puerta no está alineada	Ajuste la puerta para que se alinee con el riel lateral vertical
El agua pasa por debajo del riel inferior	Necesita más sellador	Verifique que utiliza un sellador de silicona adecuado
Es difícil deslizar las puertas	1. La puerta está asentada muy abajo	1. Verifique que haya un espacio entre la parte inferior de las puertas y las guías de vidrio. Si no hay, retire las puertas y ajuste para elevarlas
	2. El rodillo está fuera del riel	2. Levante la puerta y vuelva a poner el rodillo en el riel
	3. Hay residuos en el riel del rodillo	3. Limpie y retire los residuos de los rieles del rodillo dentro del riel superior

## 1 AÑO DE GARANTÍA LIMITADA

Los productos del fabricante vendidos después del 1 de diciembre de 2012 contarán con una garantía para el consumidor original final que dichos productos no tendrán defectos reales en el material ni en la mano de obra durante el uso residencial normal durante UN (1) año desde la fecha de la instalación original, lo que está sujeto a lo siguiente:

- Debe presentarse el comprobante de compra (recibo de venta original) del consumidor original final al fabricante en cualquier caso de reclamación de garantía.
- La persona que hace un reclamo por la garantía debe poder demostrar la fecha de compra original y de instalación del producto.
- Se debe autorizar al personal del fabricante para inspeccionar el producto y determinar si este tiene defectos de fabricación reales (a menos que el fabricante acepte otro arreglo).



- Dichos productos regresan al fabricante (a menos que el fabricante acepte otro arreglo).
- El producto debe haber sido comprado, de forma directa o indirecta, a un distribuidor autorizado.

Esta garantía limitada no es transferible y se aplica únicamente al consumidor original final y a la instalación original del producto. Esta garantía limitada no tiene validez si el producto se ha movido del lugar de instalación inicial o si ha cambiado el propietario del producto. Los productos del fabricante se producen a partir de materias primas naturales y puede haber una diferencia ligera en el color del producto con relación a los que aparece en los catálogos, folletos, sitios web, muestras del producto o antes de la producción. Estos no son ejemplos de defectos de fabricación y no serán cubiertos bajo esta garantía.

Esta garantía limitada no cubre partes mecánicas de ningún producto. Dichas partes mecánicas serán cubiertas bajo una garantía de un año y se aplicarán los otros términos de esta garantía con excepción de la duración. Si este producto se usa para fines comerciales o se instala fuera de América del Norte, el fabricante garantiza que el mismo no tendrá defectos de material ni de fabricación por un (1) año desde la fecha de instalación; el resto de términos de esta garantía se aplican con excepción de la duración.

**ESTA GARANTÍA LIMITADA NO CUBRE DAÑOS CAUSADOS POR EL ENVÍO, EL USO INCORRECTO, EL MALTRATO, LOS ACCIDENTES, LA NEGLIGENCIA, LAS REPARACIONES O MODIFICACIONES NO AUTORIZADAS, LOS CAMBIOS, EL USO DE PIEZAS DE REPUESTO QUE NO SEAN DECOLAV ORIGINALES, LA SUCIEDAD, EL SARRO Y OTROS MINERALES, LOS RAYONES Y LAS MARCAS, LA EXPOSICIÓN A ÁREAS MARINAS, EL USO ANORMAL, Y EL DESGASTE NORMAL. LA INSTALACIÓN, LA MANIPULACIÓN Y EL MANTENIMIENTO INADECUADOS, ASÍ COMO LOS USOS INADECUADOS Y ADVERSOS, LA LIMPIEZA Y EL CUIDADO INADECUADOS Y TODOS LOS ACTOS FUERA DEL CONTROL DE DECOLAV ANULARÁN ESTA GARANTÍA LIMITADA.**

Esta garantía limitada no se aplica al cumplimiento del código de construcción local. Debido a que los códigos de construcción varían considerablemente, el consumidor original final del producto debe verificar los códigos locales o consultar a un contratista en plomería para asegurarse de cumplir los códigos locales antes de la instalación. Esta garantía no se aplica a productos personalizados.

Si usted piensa que debe hacer un reclamo válido por la garantía, póngase en contacto con el Servicio al Cliente. Asegúrese de proporcionar toda la información pertinente con relación a su reclamo, lo que incluye una descripción completa del problema, el producto, el número del modelo, la fecha de compra del producto, el vendedor de quién se compró el producto, y la fecha y el lugar de la instalación. Asegúrese además de proporcionar una copia de su factura de compra original.

Una vez satisfechas todas las condiciones y todos los requisitos antes mencionados, el fabricante, a su discreción, reparará o reemplazará el producto defectuoso. El fabricante devolverá el producto reparado o el reemplazo bajo esta garantía limitada al consumidor original final con el transporte prepago. Todos los productos en liquidación o discontinuados al momento del reclamo de la garantía serán reparados o reemplazados con un artículo comparable. La opción del fabricante de reparar o reemplazar el producto bajo esta garantía limitada no cubre ningún costo de mano de obra para retirar o instalar el producto, el tiempo de uso y retraso, ni ningún otro costo por remoción o instalación relacionado. **BAJO NINGUNA CIRCUNSTANCIA EL FABRICANTE SERÁ RESPONSABLE POR EL COSTO DE REPARACIÓN O REEMPLAZO DE LOS MATERIALES DE INSTALACIÓN, LO QUE INCLUYE PERO NO SE LIMITA A BALDOSAS, MÁRMOL, ETC.**

**ESTA GARANTÍA NO ASUME NINGÚN TIPO DE RESPONSABILIDAD POR DAÑOS ACCIDENTALES O RESULTANTES, POR TODOS LOS CUALES SE RECHAZA EXPRESAMENTE RESPONSABILIDAD MEDIANTE ESTE DOCUMENTO, NI LA EXTENSIÓN MÁS ALLÁ DE LA DURACIÓN DE ESTA GARANTÍA.** Algunos estados no permiten la exclusión o limitación de los daños accidentales o resultantes, de modo que la exclusión o limitación anterior pueden no aplicarse en su caso. **LAS GARANTÍAS ANTERIORMENTE MENCIONADAS:**

- SON EXCLUSIVAS Y RIGEN SOBRE TODAS LAS DEMÁS GARANTÍAS, YA SEAN EXPRESAS, ESTATUTARIAS O IMPLÍCITAS, LO QUE INCLUYE PERO NO SE LIMITA A LAS GARANTÍAS DE COMERCIABILIDAD O IDONEIDAD PARA UN PROPÓSITO ESPECÍFICO, LAS CUALES SE RECHAZAN EXPRESAMENTE EN EL PRESENTE.
- NO PERMITEN NI AUTORIZAN AL CONSUMIDOR ORIGINAL FINAL NI A NINGÚN TERCERO A ASUMIR NINGUNA RESPONSABILIDAD ADICIONAL RESPECTO AL FABRICANTE O LA VENTA DEL PRODUCTO.
- ESTÁN SUJETAS A LIMITACIONES EN LO QUE RESPECTA LOS DAÑOS SEGÚN SE ESTABLECIÓ ANTERIORMENTE.

### SUSTITUCIÓN LISTA DE PARTES

Para las piezas de repuesto, llame a nuestro departamento de servicio al cliente al 1-877-888-8225, de 8 am - 8 pm, EST, de lunes - viernes.

Parte #	Descripción	Parte #
AA	Ancla de expansión de pared	880654
BB	Protector lateral	880655
CC	Tornillo de sujeción	880656
DD	Tapa de tornillo	880657
EE	Abrazadera para colgar de vidrio	880660
FF	Guía de vidrio	880658
GG	Tornillo de la guía de vidrio	880659
HH	Tornillo de fijación	880662
II	Tapa del tornillo de fijación	880663

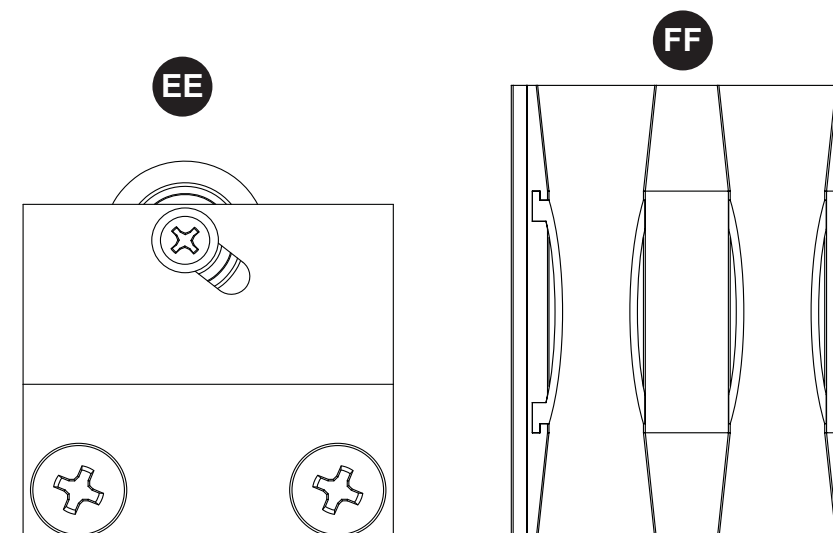
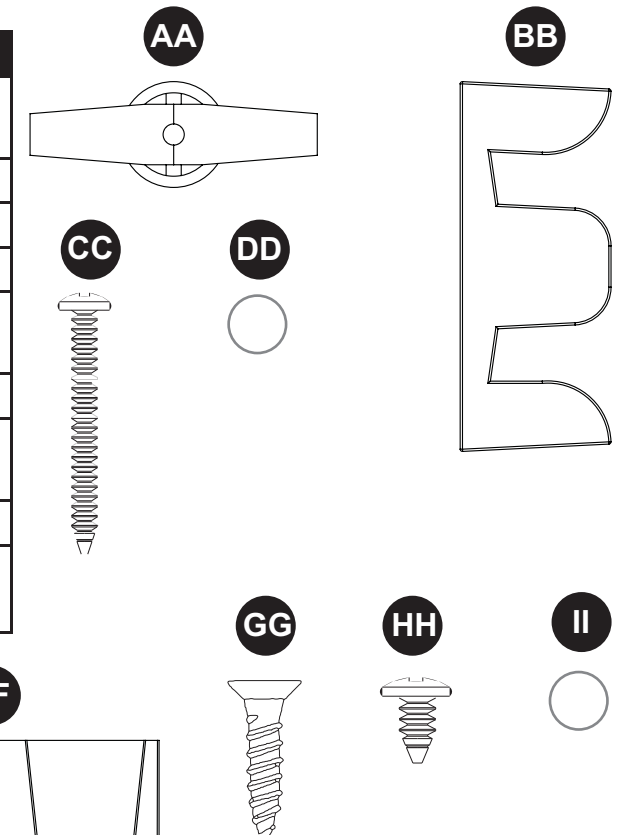

Impreso en China

Style Selections® es una marca registrada de LF, LLC. Todos los derechos reservados.