

Stack Kit Installation Instructions

For use only with Whirlpool front load washers and Hybrid Heat Pump dryers

Juego para lavadora y secadora superpuestas instrucciones de instalación

Para uso sólo con lavadoras de carga frontal
y secadoras híbridas de la pompa de calor de Whirlpool

Ensemble superposé instructions d'installation

Pour utilisation seulement avec laveuses à chargement par l'avant
et sècheuses hybrides de pompe à chaleur de Whirlpool

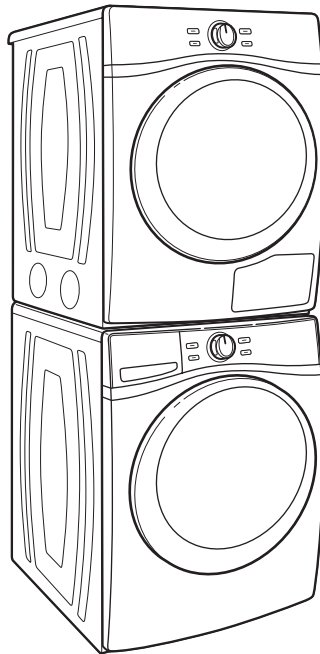

Table of Contents

STACK KIT SAFETY.....	2
INSTALLATION REQUIREMENTS.....	2
Tools and Parts	2
Location Requirements.....	3
Uninstall Washer and Dryer	3
If Your Washer or Dryer is Still in Its Packaging	3
INSTALLATION INSTRUCTIONS.....	4

Índice

SEGURIDAD DEL JUEGO PARA LAVADORA Y SECADORA SUPERPUESTAS.....	5
REQUISITOS DE INSTALACIÓN	5
Herramientas y piezas	5
Requisitos de ubicación	6
Como desinstalar la lavadora y la secadora.....	6
Si su lavadora o secadora está aún en su empaque.....	6
INSTRUCCIONES DE INSTALACIÓN	7

Table des matières

SÉCURITÉ DE L'ENSEMBLE SUPERPOSÉ	8
EXIGENCES D'INSTALLATION	8
Outillage et pièces	8
Exigences d'emplacement	9
Désinstallation de la laveuse et de la sècheuse	9
Si la laveuse ou la sècheuse est encore dans son emballage.....	9
INSTRUCTIONS D'INSTALLATION	10

Stack Kit Safety

Your safety and the safety of others are very important.

We have provided many important safety messages in this manual and on your appliance. Always read and obey all safety messages.



This is the safety alert symbol.

This symbol alerts you to potential hazards that can kill or hurt you and others.

All safety messages will follow the safety alert symbol and either the word "DANGER" or "WARNING."

These words mean:

⚠ DANGER

You can be killed or seriously injured if you don't immediately follow instructions.

⚠ WARNING

You can be killed or seriously injured if you don't follow instructions.

All safety messages will tell you what the potential hazard is, tell you how to reduce the chance of injury, and tell you what can happen if the instructions are not followed.

Installation Requirements

TOOLS AND PARTS

Gather the required tools and parts before starting installation. Read and follow the instructions provided with any tool listed here.

Tools needed:

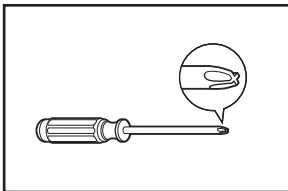

Phillips screwdriver

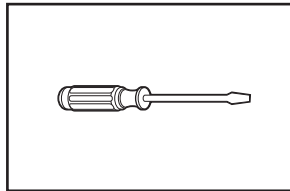

Flat-blade screwdriver

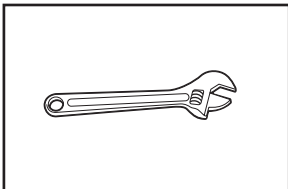

1" Adjustable wrench

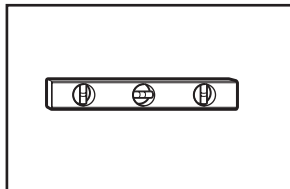

Level

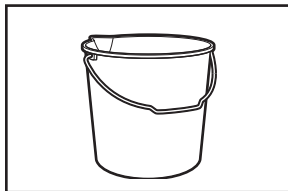

Bucket

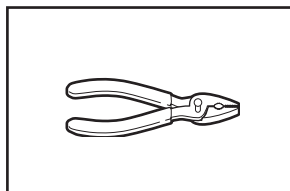

Pliers or slip-joint pliers
(for drain and inlet hoses)

Parts supplied:

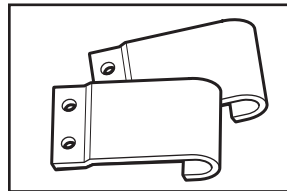

Hooked brackets (2)

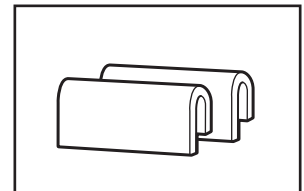

Plastic clips (2)

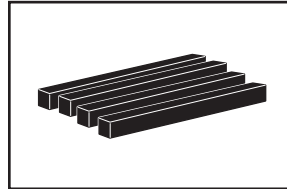

Rubber pads (4)

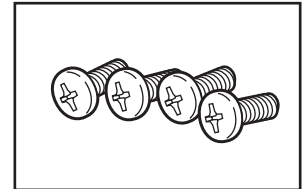

Pan-head screws (4)

LOCATION REQUIREMENTS

Recessed Area and Closet Installation Instructions

IMPORTANT: The stacked washer/dryer can be installed in an enclosure. Check the locations of the water supply faucets, grounded electrical outlets, and gas supply line connection (gas dryer only). Depending on your application, washer fill hoses and electric power supply cords longer than those supplied with the washer/dryer may be needed.

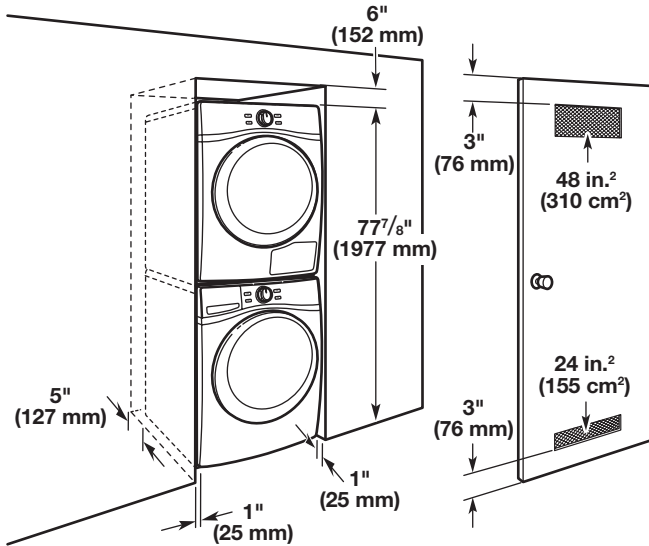

If the water supply faucets, electrical outlets, gas supply line, or power cord need modification, have a qualified plumber, electrician, or gas technician make the changes.

Mobile home – Additional installation requirements

This dryer is suitable for mobile home installations. The installation must conform to the Manufactured Home Construction and Safety Standard, Title 24 CFR, Part 3280 (formerly the Federal Standard for Mobile Home Construction and Safety, Title 24, HUD Part 280) or the Canadian Manufactured Home Standard CAN/CSA-Z240 MH.

Mobile home installations require special parts (listed following), which are available for purchase from your local dealer or service center.

Stacked pair must be securely fastened to the floor.

Parts Needed:

- Mobile Home Installation Kit, Part Number 346764, needs to be purchased to accomplish this. Order two kits to enable you to secure both the front and the back of the unit to the floor.

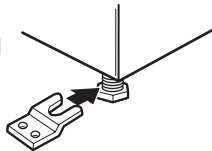

Special provisions must be made in mobile homes to introduce outside air into the dryer. The opening (such as a nearby window) should be at least twice as large as the dryer exhaust opening.

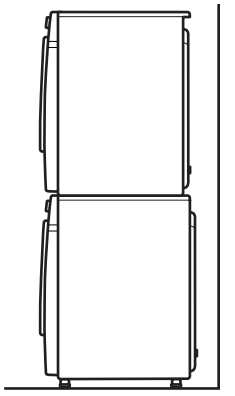

UNINSTALL WASHER AND DRYER

IMPORTANT: If your washer and dryer are already installed, they must be uninstalled.

If you need to uninstall your washer or dryer, see “Installation Instructions” that came with your model for tools required.

⚠ WARNING

Excessive Weight Hazard

Use two or more people to move washer or dryer.
Failure to do so can result in back or other injury.

Uninstalling Your Washer

1. Turn off the hot and cold water faucets.
2. Unplug the power supply cord.
3. Slowly loosen the fill hoses at the faucets to relieve the water pressure. Use a sponge or towel to absorb the released water.
4. Remove the “HOT” and “COLD” fill hoses from the back of the washer. Drain water in the hoses into a bucket.
5. Remove the drain hose from the wall drain pipe or utility sink and drain any water in the hose into a bucket.

Uninstalling Your Electric Dryer

1. Unplug the power supply cord.
2. Pull the dryer away from the wall enough to loosen the vent clamp. Loosen the clamp and gently remove the exhaust vent from the dryer exhaust outlet.

Steam Models Only:

3. Turn off water faucet.
4. Disconnect the water inlet hose from faucet; then drain the hose into a bucket.

IF YOUR WASHER OR DRYER IS STILL IN ITS PACKAGING

⚠ WARNING

Excessive Weight Hazard

Use two or more people to move washer or dryer.
Failure to do so can result in back or other injury.

Position the packaged washer or dryer close to its final position. Cut the packaging as follows:

- Washer: Cut plastic film along dotted cut line around the base. Remove the packaging. Do not remove the shipping bolts.
- Dryer: Cut around top and down corners along dotted cut lines. Discard carton top, corner posts and sides. Leave carton bottom underneath dryer.

Installation Instructions

⚠ WARNING

Excessive Weight Hazard

Use two or more people to move washer or dryer.
Failure to do so can result in back or other injury.

1. Move washer close to its final location. Leave room to work behind washer. Do not remove the shipping bolts.
2. Level washer as described in washer "Installation Instructions."
3. Place a covering, such as cardboard or a blanket on the floor, to avoid damage. Gently lay the dryer down with its side or back on the covering.
4. Using a wrench, turn the dryer feet all the way in.
5. Remove the paper backing strip from one of the rubber pads. Press adhesive side of pad against dryer base in locations as shown. Front pads (A) run front to back, rear pads (B) run side to side. Ensure front pads are up against, but not on, side panel surfaces (C).

Repeat installation of remaining rubber pads.

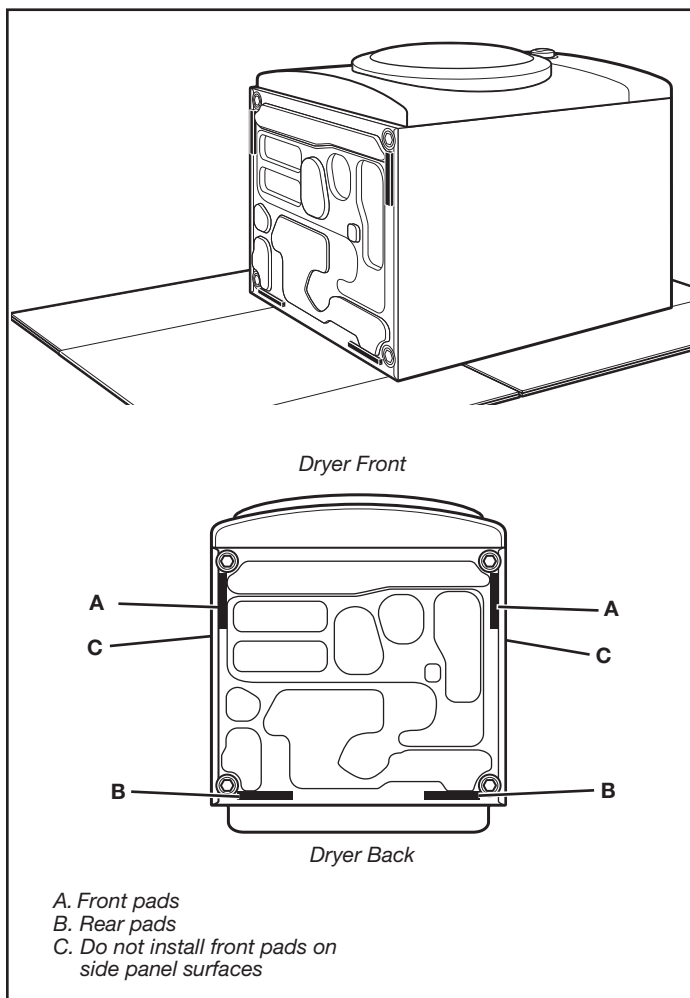

6. Lift the dryer back to an upright position, keeping it on the cardboard (or carton bottom). Use the cardboard to slide the dryer to the front of the washer, to avoid damaging the rubber pads.

7. Lift the dryer up and set securely on top of washer. Position dryer to slightly overhang the back of the washer – too much overhang will allow the rear rubber pads to slip off the back of the washer top.

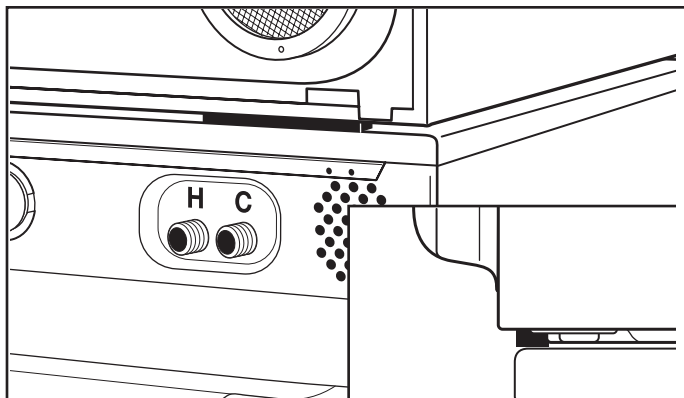

8. Remove the plastic clips (2), brackets (2), and pan-head screws (4) from the parts bag.
9. Take a plastic clip (C) and with the flat side facing out, push it down onto the lower edge of the slot (D) in the dryer back. A flat-blade screwdriver may help to open the plastic clip slightly. Repeat on other side.

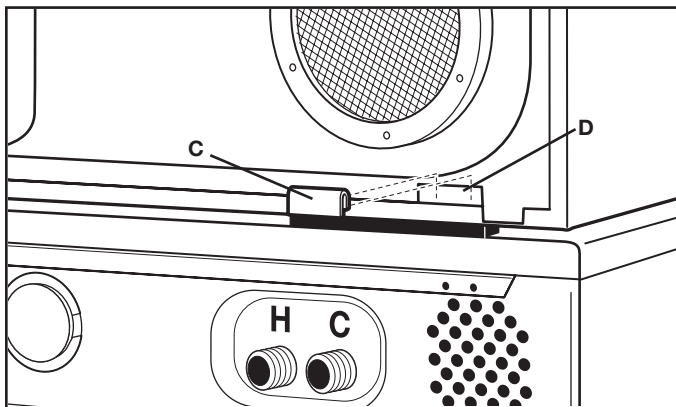

10. Push the hooked end of the bracket (E) down over the plastic clip (C). A flat-blade screwdriver may help to seat the bracket over the plastic clip. Slide the dryer forward as needed and attach bracket (E) to washer with pan-head screws (F). Tighten screws securely. Repeat on other side.

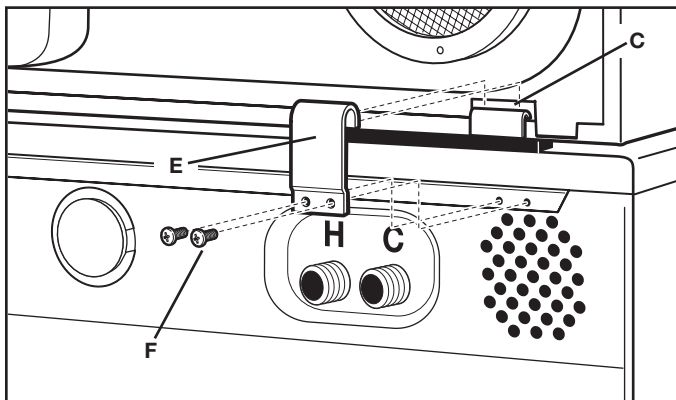

11. Follow the "Installation Instructions" that came with your washer and dryer to remove the shipping bolts and complete the installation.

Seguridad del juego para lavadora y secadora superpuestas

Su seguridad y la seguridad de los demás es muy importante.

Hemos incluido muchos mensajes importantes de seguridad en este manual y en su electrodoméstico. Lea y obedezca siempre todos los mensajes de seguridad.



Este es el símbolo de advertencia de seguridad.

Este símbolo le llama la atención sobre peligros potenciales que pueden ocasionar la muerte o una lesión a usted y a los demás.

Todos los mensajes de seguridad irán a continuación del símbolo de advertencia de seguridad y de la palabra "PELIGRO" o "ADVERTENCIA". Estas palabras significan:

⚠ PELIGRO

Si no sigue las instrucciones de inmediato, usted puede morir o sufrir una lesión grave.

⚠ ADVERTENCIA

Si no sigue las instrucciones, usted puede morir o sufrir una lesión grave.

Todos los mensajes de seguridad le dirán el peligro potencial, le dirán cómo reducir las posibilidades de sufrir una lesión y lo que puede suceder si no se siguen las instrucciones.

Requisitos de instalación

HERRIMIENTAS Y PIEZAS

Reúna las herramientas y piezas necesarias antes de comenzar la instalación. Lea y siga las instrucciones provistas con cualquiera de las herramientas enlistadas aquí.

Herramientas necesarias:

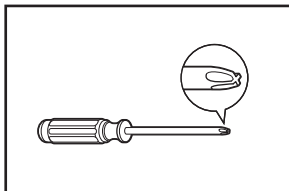

Destornillador Phillips

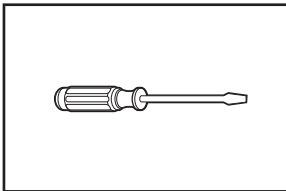

Destornillador de la plano-cuchilla

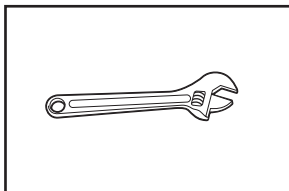

Llave de tuercas ajustable de 1"

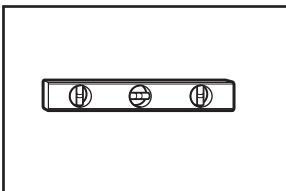

Nivel

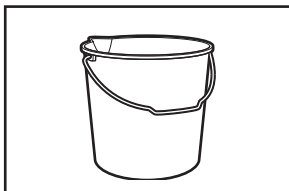

Balde

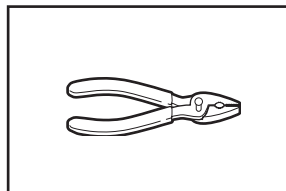

Pinzas o pinzas de junta movediza (para las mangueras de desagüe y de entrada)

Piezas suministradas:

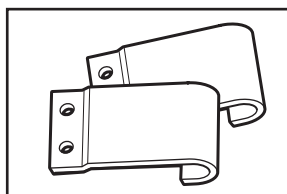

Soporte en forma de gancho (2)

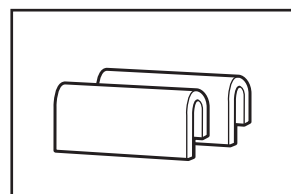

Sujetador de plástico (2)

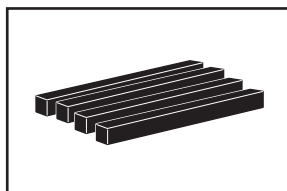

Almohadillas de gomas (4)

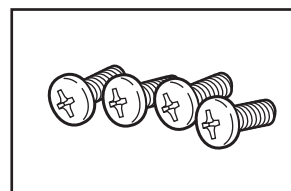

Tornillos de cabeza de cono achatado (4)

REQUISITOS DE UBICACIÓN

Instrucciones para la instalación empotrada o en clóset

IMPORTANTE: La lavadora/secadora superpuestas pueden ser instaladas en un lugar encerrado. Verifique la ubicación de las llaves de suministro de agua, las instalaciones eléctricas a tierra y la línea de conexión del suministro de gas (sólo para secadora a gas). Según el modo de empleo, puede necesitar mangueras de llenado más largas y cables de suministro de energía más largos que los suministros con la lavadora/secadora.

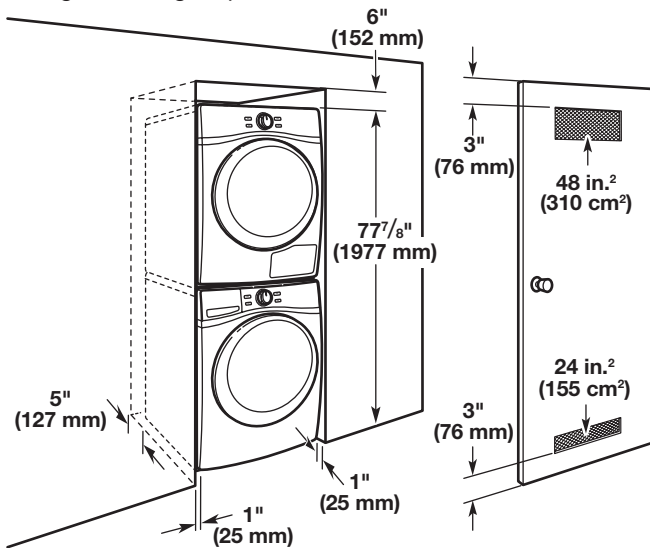

Si necesita modificar las llaves de suministro de agua, las instalaciones eléctricas, la línea de suministro de gas o el cable de alimentación eléctrica, haga que un plomero calificado, un electricista o un técnico de gas hagan los cambios.

Casas rodantes – Requisitos adicionales de instalación

Esta secadora es adecuada para su instalación en casas rodantes. La instalación deberá cumplir con el Estándar de Construcción y Seguridad de Casas Prefabricadas, Título 24 CFR, Sección 3280 (anteriormente el Estándar Federal de Construcción y Seguridad de Casas Rodantes, Título 24, HUD Sección 280).

Las instalaciones en casas rodantes requieren de piezas especiales (listadas a continuación), las cuales están a la disposición para su compra por medio de su distribuidor o centro de servicio local.

Las unidades apiladas de lavadora y secadora deberán estar fijadas al piso de manera segura.

Partes Necesarias:

- Habrá que comprar el juego de instalación para casas rodantes, pieza número 346764, para llevar esto a cabo. Pida dos juegos para permitirle asegurar al piso tanto la sección delantera como trasera de la unidad.

Habrá que hacer modificaciones especiales en las casas rodantes para introducir el aire exterior en la secadora. La abertura (tal como una ventana cercana) deberá ser de al menos dos veces el tamaño de la abertura del tubo de salida de aire de la secadora.

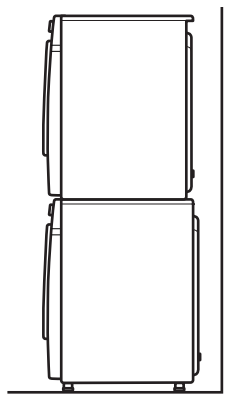
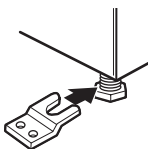

CÓMO DESINSTALAR LAVADORA Y LA SECADORA

IMPORTANTE: Si su lavadora y secadora ya están instaladas, deben ser desinstaladas.

Si necesita desinstalar su lavadora o secadora, vea las herramientas necesarias en las “Instrucciones de Instalación” que vinieron con su modelo.

⚠️ ADVERTENCIA

Peligro de Peso Excesivo

Use dos o más personas para mover la lavadora o la secadora.

No seguir esta instrucción puede ocasionar una lesión en la espalda u otro tipo de lesiones.

Cómo desinstalar su lavadora

1. Cierre las llaves de agua caliente y fría.
2. Desenchufe el cable de alimentación eléctrica.
3. Afloje lentamente las mangueras de llenado en las llaves para aliviar la presión del agua. Use una esponja o una toalla para absorber el agua derramada.
4. Retire las mangueras de llenado “HOT” (Caliente) y “COLD” (Fría) de la parte posterior de la lavadora. Drene el agua de las mangueras en un balde.
5. Quite la manguera de desagüe del tubo de desagüe o del lavadero utilitario y drene en un balde el agua que pueda haber en la manguera.

Cómo desinstalar su secadora eléctrica

1. Desenchufe el cable de alimentación eléctrica.
2. Retire la secadora de la pared lo necesario para aflojar la abrazadera de ventilación. Afloje la abrazadera y retire con cuidado la salida de aire del escape de la secadora.

Modelos con vapor únicamente:

3. Cierre la llave del agua.
4. Desconecte la manguera de entrada de agua del grifo y desagüe la manguera en una cubeta.

SI SU LAVADORA O SECADORA ESTÁ AÚN EN SU EMPAQUE

⚠️ ADVERTENCIA

Peligro de Peso Excesivo

Use dos o más personas para mover la lavadora o la secadora.

No seguir esta instrucción puede ocasionar una lesión en la espalda u otro tipo de lesiones.

Coloque la lavadora/secadora con su embalaje cerca de su posición final. Corte el embalaje de la siguiente manera:

- Lavadora: Corte la película de plástico a lo largo de la línea de corte punteada alrededor de la base. Quite el embalaje. No quite los pernos de empaque.
- Secadora: Corte el cartón alrededor de la parte superior y de las esquinas hacia abajo a lo largo de las líneas de corte punteadas. Descarte la parte superior, los postes de cartón esquineros y los laterales. Deje el piso de cartón debajo de la secadora.

Instrucciones de instalación

⚠️ ADVERTENCIA

Peligro de Peso Excesivo

Use dos o más personas para mover la lavadora o la secadora.

No seguir esta instrucción puede ocasionar una lesión en la espalda u otro tipo de lesiones.

1. Traslade la lavadora cerca de su ubicación final. Deje espacio para trabajar detrás de la lavadora. No quite los pernos de empaque.
2. Nivele la lavadora según se describe en las Instrucciones de instalación de la misma.
3. Coloque una cubierta sobre el piso, como un trozo de cartón o una cobija, para evitar daños. Coloque la secadora con cuidado, con el costado o el parte posterior sobre la cubierta.
4. Con una llave, gire las patas de la secadora hasta el fondo.
5. Quite la banda del reverso de papel de una de las almohadillas de goma. Presione el lado adhesivo de la almohadilla contra la base de la secadora en lugares como los que se muestran. Las almohadillas frontales (A) van de adelante hacia atrás y las almohadillas traseras (B), de lado a lado. Asegúrese de que las almohadillas frontales estén en las superficies del panel lateral (C), pero no sobre éste. Repita la instalación de las almohadillas de goma restantes.

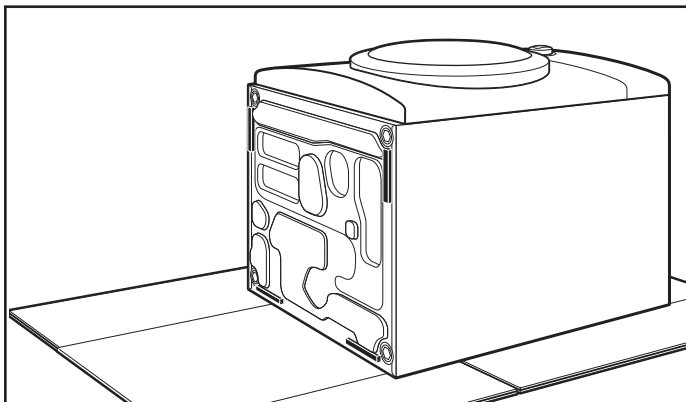

Parte delantera del secadora

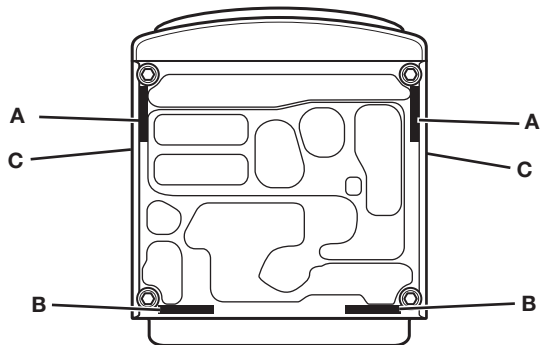

Parte posterior del secadora

- A. Almohadillas frontales
- B. Almohadillas traseras
- C. No instale las almohadillas frontales en superficies del panel lateral

6. Levante la secadora a su posición vertical, manteniéndola en el cartón (o la base del empaque). Use el cartón para deslizar la secadora al frente de la lavadora para evitar dañar las almohadillas de goma.
7. Levante la secadora y fíjela con firmeza en la parte superior de la lavadora. Coloque la secadora de forma tal que sobresalga ligeramente de la parte posterior de la lavadora (si sobresale demasiado, hará que las almohadillas de goma traseras se salgan de la parte posterior de la superficie de arriba de la lavadora).

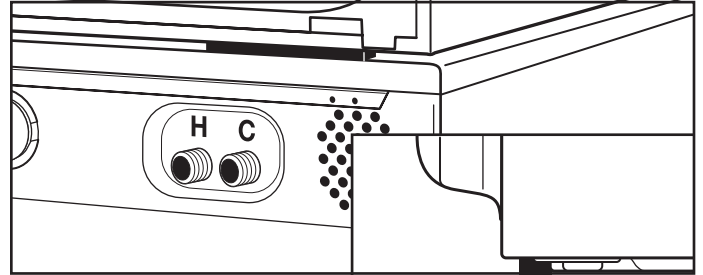

8. Quite los sujetadores de plástico (2), los soportes (2), y los tornillos de metal de cabeza de cono atachado (4) de la bolsa de partes.
9. Tome un sujetador de plástico (C) y con el lado plano mirando hacia afuera, empújelo hacia abajo sobre el borde inferior de la ranura (D) en la parte posterior de la secadora. Un destornillador de hoja plana puede ayudar a abrir ligeramente el sujetador de plástico. Repita en el otro lado.

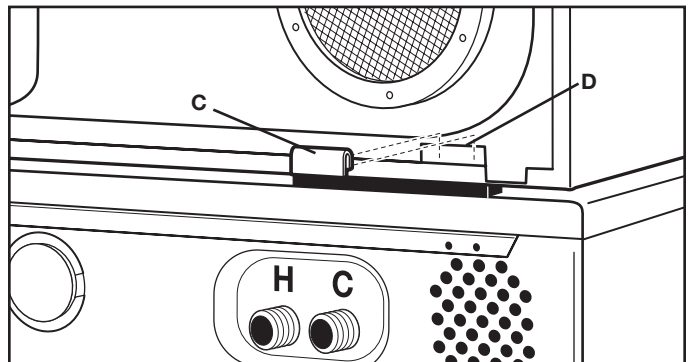

10. Jale el extremo en forma de gancho del soporte (E) hacia el sujetador de plástico (C). El destornillador de hoja plana puede ayudar a asentar el soporte sobre el sujetador de plástico. Resbale la secadora hacia adelante según se necesite y sujete el soporte (E) a la lavadora con 2 tornillos de metal de cabeza de cono achatado (F). Apriete los tornillos hasta que queden seguros. Repita en el otro lado.

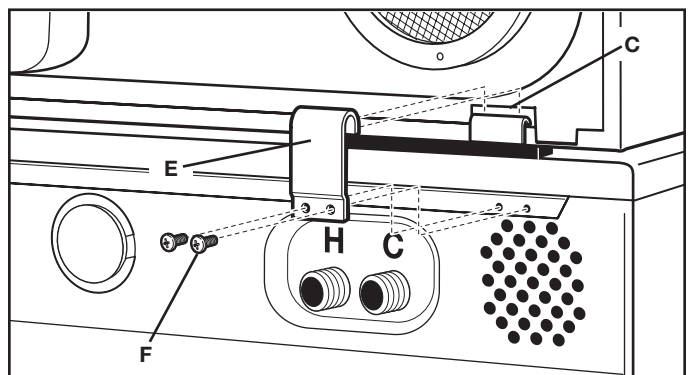

11. Siga las Instrucciones de instalación que vinieron con su lavadora y su secadora para quitar los pernos de empaque y completar la instalación.

Sécurité de l'ensemble superposé

Votre sécurité et celle des autres est très importante.

Nous donnons de nombreux messages de sécurité importants dans ce manuel et sur votre appareil ménager. Assurez-vous de toujours lire tous les messages de sécurité et de vous y conformer.



Voici le symbole d'alerte de sécurité.

Ce symbole d'alerte de sécurité vous signale les dangers potentiels de décès et de blessures graves à vous et à d'autres.

Tous les messages de sécurité suivront le symbole d'alerte de sécurité et le mot "DANGER" ou "AVERTISSEMENT". Ces mots signifient :

⚠ DANGER

Risque possible de décès ou de blessure grave si vous ne suivez pas immédiatement les instructions.

⚠ AVERTISSEMENT

Risque possible de décès ou de blessure grave si vous ne suivez pas les instructions.

Tous les messages de sécurité vous diront quel est le danger potentiel et vous disent comment réduire le risque de blessure et ce qui peut se produire en cas de non-respect des instructions.

Exigences d'installation

OUTILLAGE ET PIÈCES

Rassembler les outils et pièces nécessaires avant de commencer l'installation. Lire et suivre les instructions fournies avec les outils indiqués ici.

Outillages nécessaires:

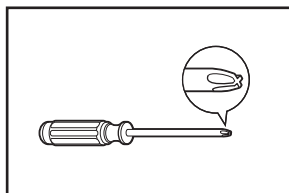

Tournevis Phillips

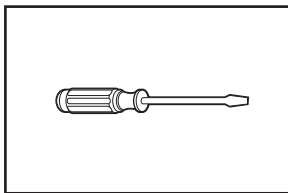

Tournevis de plat-lame

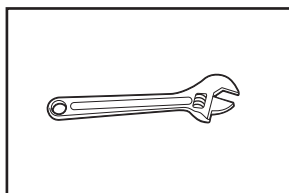

Clé à molette de 1"

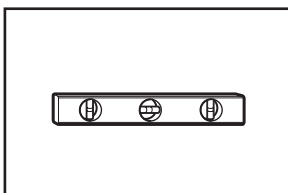

Niveau

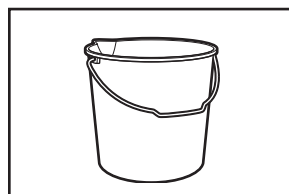

Seau

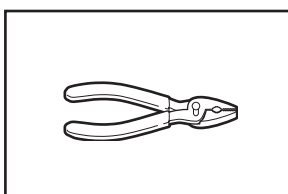

Pince ou pince articulée (pour tuyaux d'alimentation et de vidange)

Pièces fournies:

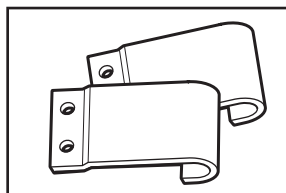

Brides avec extrémité en crochet (2)

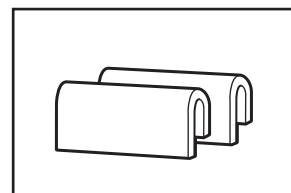

Attaches en plastique (2)

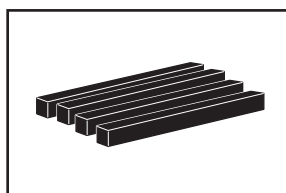

Bandes de caoutchouc (4)

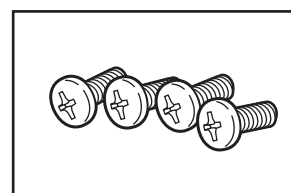

Vis à tête bombée (4)

EXIGENCES D'EMPLACEMENT

Instructions d'installation dans un encastrement ou un placard

IMPORTANT : On peut installer l'ensemble superposé laveuse/sécheuse dans un encastrement. Identifier la position des robinets d'arrivée d'eau, des prises de courant électriques reliées à la terre et de la canalisation d'arrivée de gaz (sécheuse à gaz seulement). Selon l'application, il peut être nécessaire d'utiliser des tuyaux d'arrivée d'eau plus longs et des cordons d'alimentation électrique plus longs que ceux qui sont fournis avec l'ensemble laveuse/sécheuse.

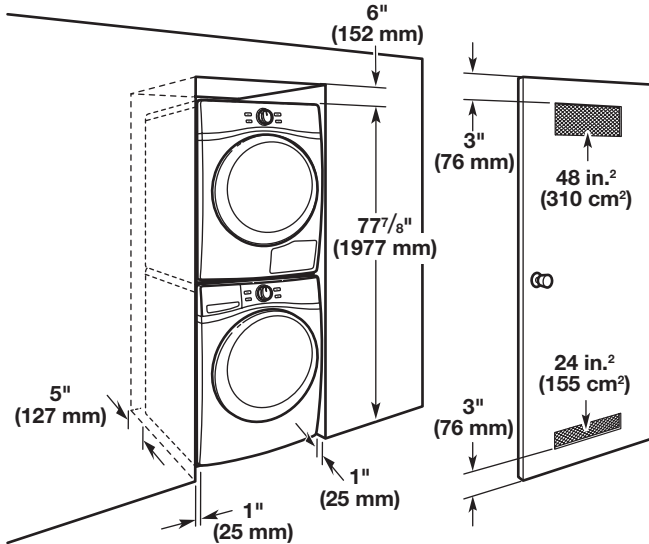

Si des modifications sont nécessaires sur les robinets d'arrivée d'eau, prises de courant électriques, canalisation d'arrivée de gaz ou cordons d'alimentation, demander à un plombier, un électricien ou un technicien du gaz d'exécuter ces modifications.

Installation dans une résidence mobile – Exigences additionnelles à respecter

Cette sécheuse peut être installée et utilisée dans une résidence mobile. L'installation doit satisfaire aux critères de la norme Manufactured Home Construction and Safety Standard/Normes de construction et sécurité pour résidences préfabriquées, Titre 24 CFR, Partie 3280 (anciennement la norme fédérale Standard for Mobile Home Construction and Safety, Titre 24, HUD Partie 280) ou de la norme Canadian Manufactured Home Standard CAN/CSA-Z240 MH.

L'installation dans une résidence mobile implique l'emploi de composants spéciaux (voir la liste plus bas) que l'on peut acquérir dans un commerce local ou auprès d'un centre de service.

Un ensemble laveuse/sécheuse superposées doit être solidement fixé au sol.

Pièces nécessaires:

- On doit acquérir l'ensemble d'installation en résidence mobile – pièce n° 346764. Commander deux ensembles pour pouvoir fixer au sol l'avant et l'arrière de l'appareil.

Dans le cas de l'installation dans que résidence mobile, on doit tenir compte des besoins d'admission d'air extérieur jusqu'à la sécheuse. La taille de l'ouverture utilisée à cette fin (par exemple une fenêtre voisine) doit être au moins le double de la taille de l'orifice de la sécheuse.

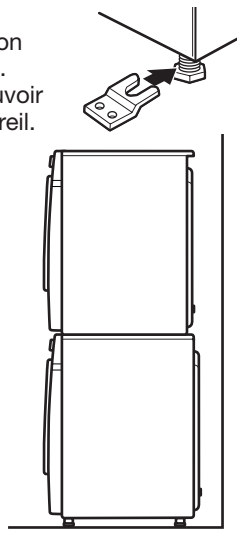

DÉSINSTALLATION DE LA LAVEUSE ET DE LA SÉCHEUSE

IMPORTANT : Si l'ensemble de laveuse et sécheuse est déjà installé, on doit le désinstaller.

S'il est nécessaire de désinstaller la laveuse ou la sécheuse, consulter les "Instructions d'installation" fournies avec l'appareil, au sujet des outils nécessaires.

⚠ AVERTISSEMENT

Risque du poids excessif

Utiliser deux ou plus de personnes pour déplacer la laveuse ou la sécheuse.

Le non-respect de cette instruction peut causer une blessure au dos ou d'autre blessure.

Désinstallation de la laveuse

1. Fermer les robinets d'arrivée d'eau chaude et d'eau froide.
2. Débrancher le cordon d'alimentation électrique.
3. Desserrer doucement les raccords des tuyaux d'alimentation sur les robinets pour libérer la pression de l'eau. Utiliser une éponge ou une serviette pour absorber l'eau libérée.
4. Déconnecter les tuyaux d'arrivée d'eau chaude et d'eau froide de l'arrière de la laveuse. Laisser l'eau dans les tuyaux s'écouler dans un seau.
5. Retirer le tuyau d'évacuation flexible du tuyau rigide raccordé à l'égout ou de l'évier adjacent, et vider dans un seau toute l'eau présente dans le tuyau.

Désinstallation de la sécheuse électrique

1. Débrancher le cordon d'alimentation électrique.
2. Écarter la sécheuse du mur suffisamment pour pouvoir desserrer la bride du conduit d'évacuation. Desserrer la bride et déconnecter délicatement le conduit d'évacuation de la bouche de décharge de la sécheuse.

Modèles vapeur uniquement :

3. Fermer le robinet d'eau.
4. Retirer le tuyau d'arrivée d'eau du robinet, et vider dans un seau, l'eau présente dans le tuyau.

SI LA LAVEUSE OU LA SÉCHEUSE EST ENCORE DANS SON EMBALLAGE

⚠ AVERTISSEMENT

Risque du poids excessif

Utiliser deux ou plus de personnes pour déplacer la laveuse ou la sécheuse.

Le non-respect de cette instruction peut causer une blessure au dos ou d'autre blessure.

Positionner l'appareil emballé à proximité de l'emplacement d'installation final. Découper l'emballage comme suit:

- Laveuse : couper le film de plastique le long de la ligne pointillée autour de la base. Enlever l'emballage. Ne pas enlever les vis de calage.
- Sécheuse : Découper l'emballage de carton autour du sommet et sur les angles en descendant le long des lignes de découpage pointillées. Jeter le sommet de l'emballage de carton, les garnitures d'angle et les côtés. Laisser le fond de l'emballage de carton sous la sécheuse.

Instructions d'installation

AVERTISSEMENT

Risque du poids excessif

Utiliser deux ou plus de personnes pour déplacer la laveuse ou la sécheuse.

Le non-respect de cette instruction peut causer une blessure au dos ou d'autre blessure.

1. Rapprocher la laveuse de son emplacement d'installation final. Laisser un espace pour pouvoir travailler derrière la laveuse. Ne pas enlever les vis de calage.
2. Régler l'aplomb de la laveuse – voir les Instructions d'installation de la laveuse.
3. Afin d'éviter tout dommage, placer un matériau de protection sur le sol – telle une feuille de carton ou une couverture. Coucher la sécheuse sur le côté ou l'arrière avec précaution, sur le matériau de protection.
4. À l'aide d'une clé, tourner complètement les pieds de la sécheuse.
5. Ôter la pellicule protectrice en papier de l'une des bandes de caoutchouc. Appuyer le côté adhésif de la bande de caoutchouc contre le socle de la sécheuse aux emplacements indiqués sur l'illustration. Les bandes avant (A) se placent d'avant en arrière, et les bandes arrière (B) se placent latéralement. S'assurer que les bandes avant sont placées contre, et non sur les surfaces du panneau latéral (C). Répéter l'installation des bandes de caoutchouc restantes.

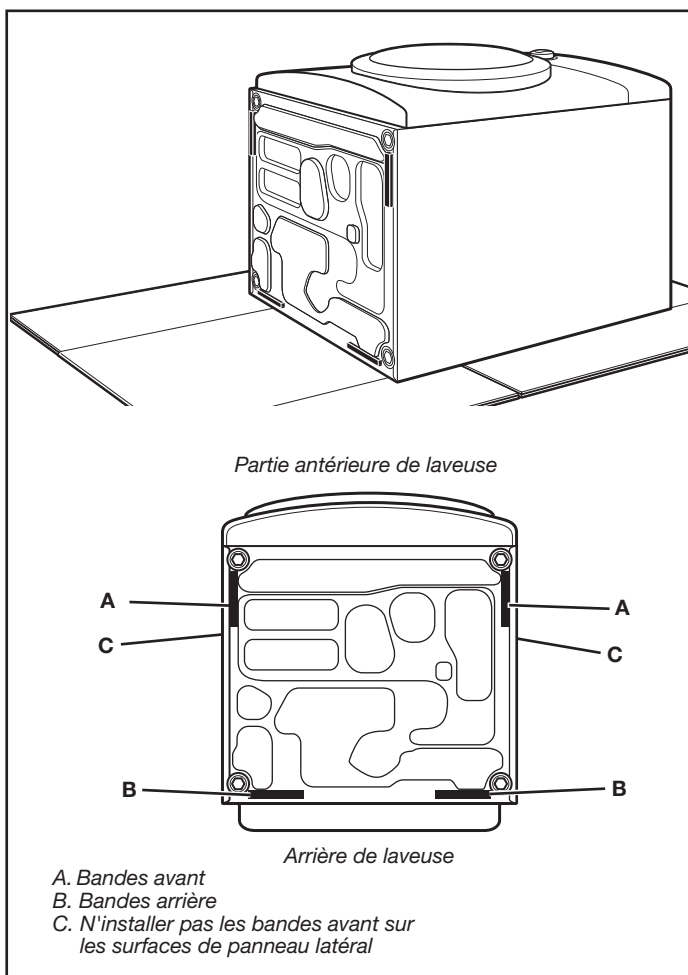

6. Rebasculer la sécheuse à l'endroit en la maintenant sur le carton (ou le fond de la boîte en carton). Faire glisser la sécheuse à l'avant de la laveuse à l'aide du carton, pour éviter d'endommager les bandes de caoutchouc.
7. Soulever la sécheuse et l'installer solidement au sommet de la laveuse. Faire légèrement déborder la sécheuse par rapport à l'arrière de la laveuse. Si la sécheuse débordait excessivement, les bandes de caoutchouc arrière pourraient glisser du sommet arrière de la laveuse.

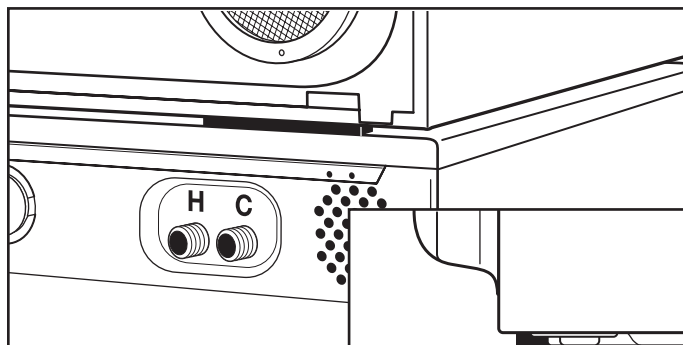

8. Prendre les attaches en plastique (2), les brides (2), et les vis de tôle à tête bombée (4) dans le sachet de pièces.
9. Prendre une attache en plastique (C) et avec le côté plat vers l'extérieur, la pousser vers le bas sur le bord inférieur de la fente (D) à l'arrière de la sécheuse. Un tournevis à lame plate peut être utile pour entrouvrir l'attache en plastique. Faire de même de l'autre côté.

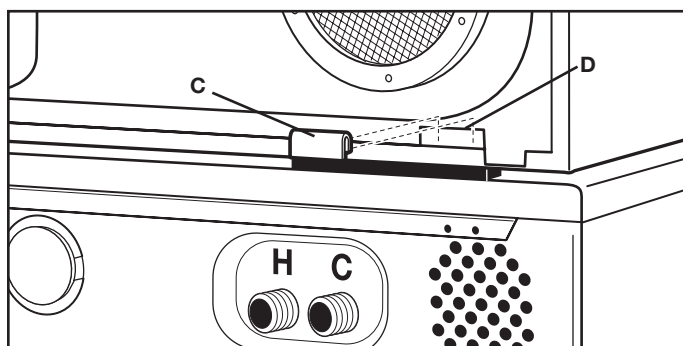

10. Pousser l'extrémité avec crochet de la bride (E) sur l'attache en plastique (C). Un tournevis à lame plate peut être utile pour engager la bride sur l'attache en plastique. Glisser la position de la sécheuse vers l'avant si nécessaire; fixer la bride (E) à la laveuse avec vis à tête bombée (F). Bien serrer les vis. Faire de même de l'autre côté.

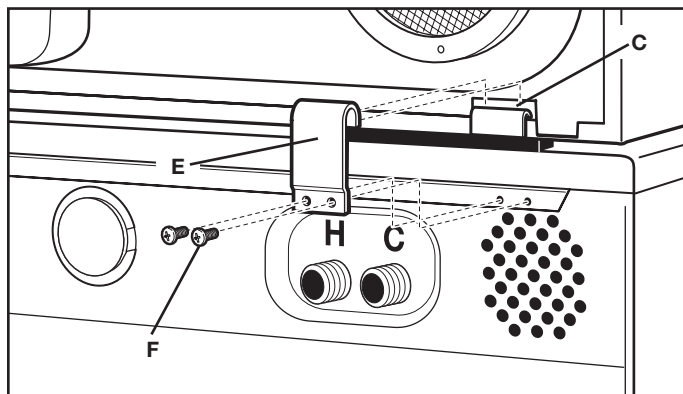

11. Suivre les Instructions d'installation fournies avec la laveuse et la sécheuse pour enlever les vis de calage et terminer l'installation.

Notes

