

Installation Guide

Vibracoustic Bath with Airjets

Français, page "Français-1"
Español, página "Español-1"

THE BOLD LOOK
OF **KOHLER**®

IMPORTANT INSTRUCTIONS



WARNING: When using electrical products, basic precautions should always be followed, including the following:



WARNING: Risk of electric shock. Connect only to a circuit protected by a Ground-Fault Circuit-Interrupter (GFCI)*.



WARNING: Risk of electric shock. A qualified electrician should route all electrical wiring.



WARNING: Risk of electric shock. Disconnect power before servicing.



WARNING: Risk of electric shock. Do not operate electrical powered auxiliary devices near water.



WARNING: Risk of property damage. Building materials and wiring should be routed away from the heat-producing components of the bath.



WARNING: Risk of injury or property damage. Please read all instructions thoroughly before beginning installation.

NOTICE: Follow all plumbing, electrical, and building codes. In Canada, install this unit in accordance with the Canadian Electrical Code, Part 1.

NOTICE: Grounding is required. The unit should be installed and grounded by a qualified service representative.

NOTICE: Keep the area around the blower motor clean and free of sawdust, insulation, dirt, or other small loose debris. Such material could plug the blower motor air intake and reduce the air flow through the blower.

Install to permit access for servicing.

*Outside North America, this device may be known as a Residual Current Device (RCD).

Product Information

Electrical Requirements



WARNING: Risk of burns, fire, electric shock, or injury. Do not operate the heater if the power supply cord is damaged. For proper guidance to have this product repaired, please call: 1-800-4KOHLER from within the USA or Canada, or 001-800-456-4537 from within Mexico.

This installation must have a Class A Ground-Fault Circuit-Interrupter (GFCI)*. The GFCI protects against line-to-ground shock hazard. **Use a 120 V, 15 A, 60 Hz dedicated service for the bath.**

Two 120 V, 15 A GFCI electrical outlets are required. One outlet should be located within the stud framing and within 24" (610 mm) of the control amplifier. The other outlet must be within 24" (610 mm) of the junction box mounted to the control board at the lumbar end of the bath. Both outlets may share the same electrical service, but no other load should be on this circuit.

*Outside North America, this device may be known as a Residual Current Device (RCD).

Features

Factory installed components include blower motor, air harness, butterfly valves, and transducers. Additional factory installed components (some models) include heated surface with power supply and chromatherapy lights. Other than power wiring and plumbing, no assembly is needed.

Tools and Materials

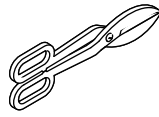
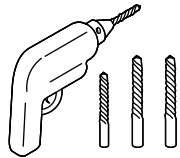
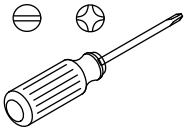

Tin Snips

Plus:

- Conventional woodworking tools and materials
- 2x4s
- Drop cloth
- Mortar cement (Optional)
- Construction adhesive (Optional)

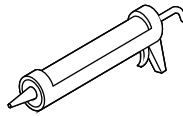
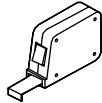
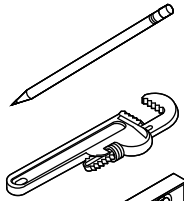

100% Silicone Sealant

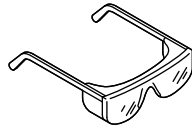
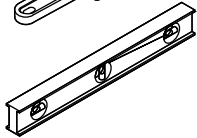

Before You Begin

NOTICE: Adequate floor support must be provided. Note the **model number** on the back of the bath, then visit the product page at www.kohler.com for additional information.

NOTICE: Do not support the load weight of the bath by the rim.

NOTICE: Verify adequate support if installing a rim- or deck-mount faucet. Large faucets that may be inadvertently used as a means of support are not safe for this installation.

NOTICE: Provide adequate ventilation and a minimum 15 cubic feet (.4 cubic meters) of air space in the installed location for cooling the motor, and to supply sufficient air for the blower. Do not install the blower motor closer than 1" (25 mm) from the wall or other objects.

- Unpack and inspect the bath for damage. Return the bath to the carton until installation.
- Read these instructions and determine the locations for all required components before beginning installation.
- Provide access to the control amplifier connections, control board connections, and blower motor for servicing.
- This bath is designed for drop-in or island installation.
- For under-mount installation, an under-mount kit is required.
- The control amplifier may be installed remotely, and includes a 25' (7.6 m) cable.
- Use conduit to route electrical wires from the circuit breaker.
- Choose the location for a battery operated auxiliary audio device, if used. Do not locate AC powered devices within reach of the bath.
- Carefully plan moving the bath into the installation area. This bath will not easily fit through doorways.
- Install this bath on a level subfloor. Shims may be needed if the subfloor is uneven.
- This bath conforms to CSA B45.5/IAPMO Z124. All dimensions are nominal.

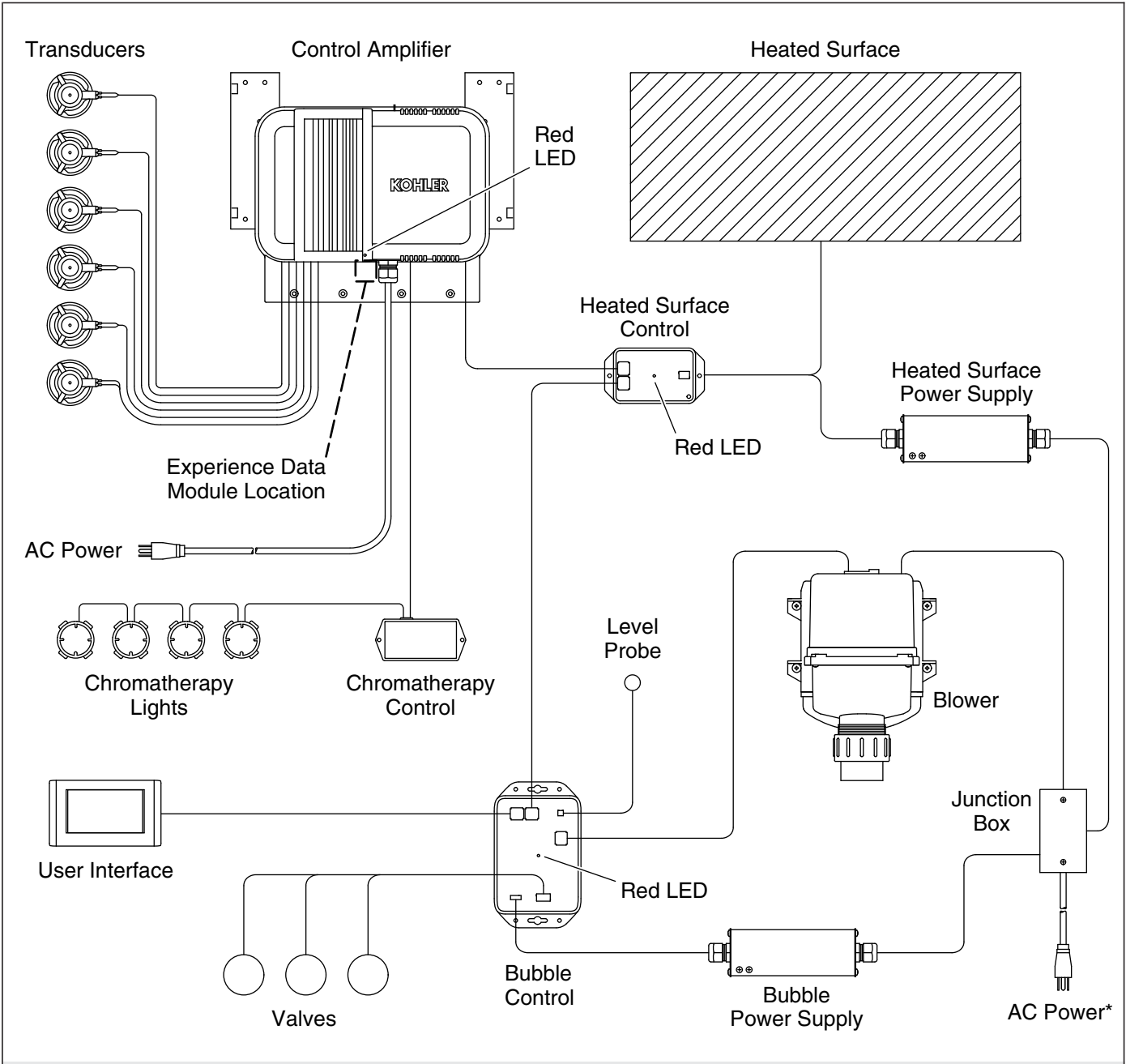

Components (With Chromotherapy and Heated Surface)

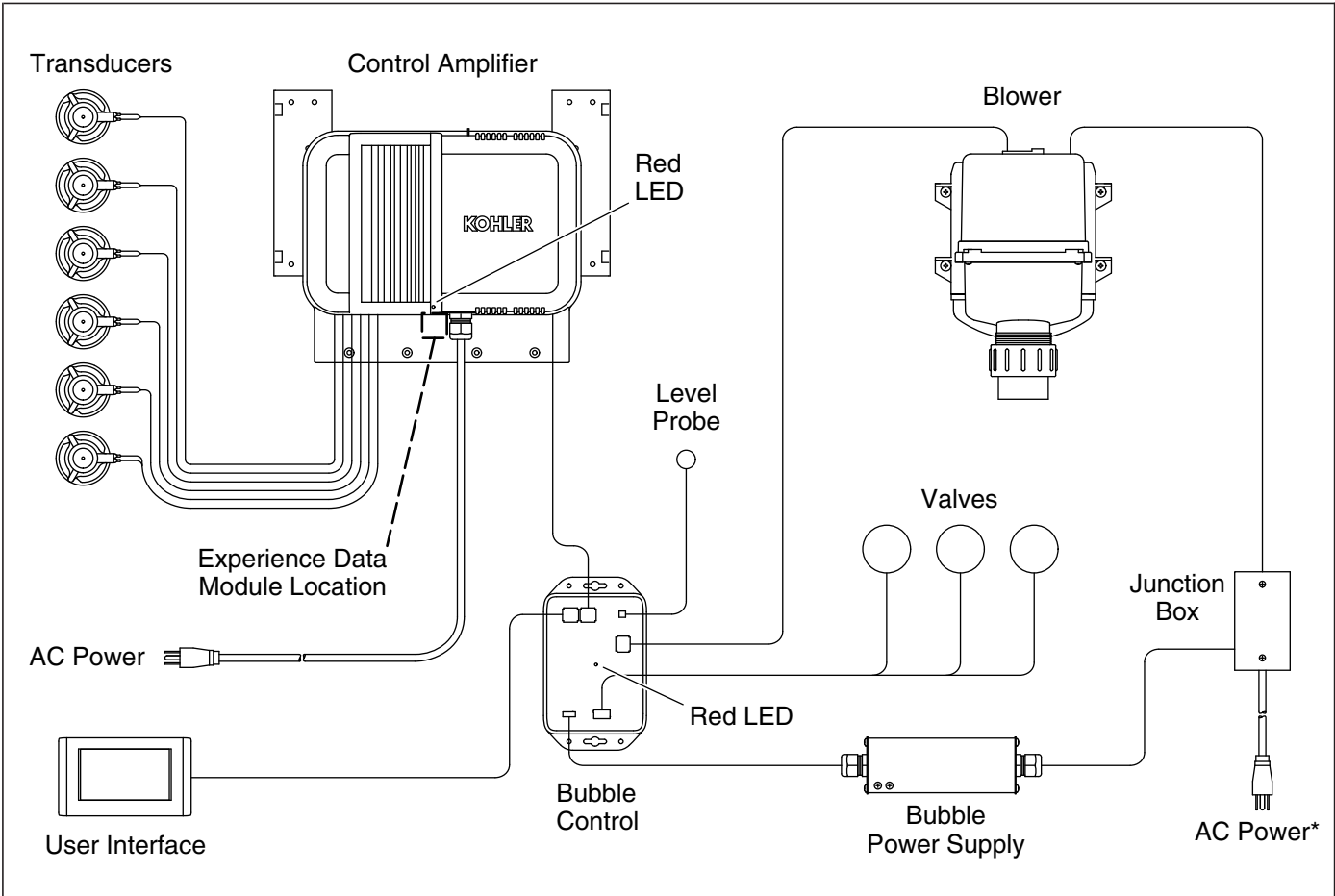

Components (Without Chromotherapy and Heated Surface)

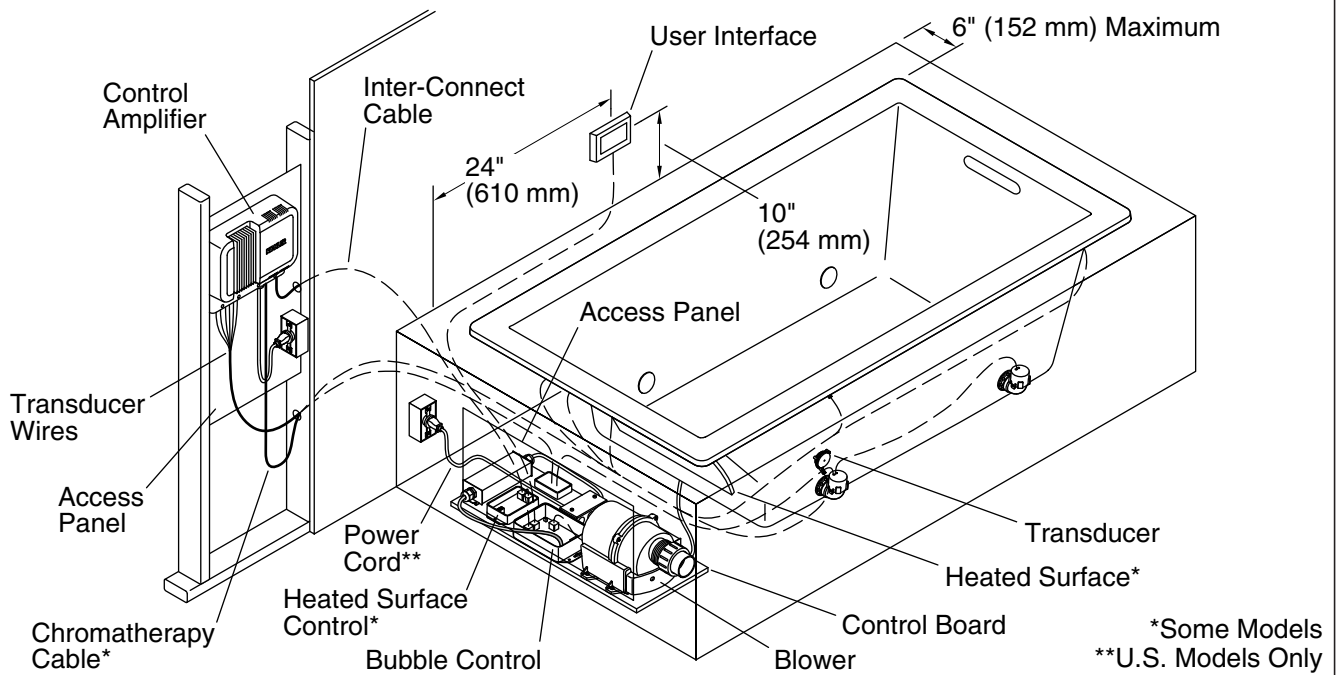

1. Plan the Installation

For best results, follow the installation sequence below. Detailed instructions are found on the following pages of this guide.

Recommended Installation Sequence

- Determine the locations for the bath components. Refer to the illustration for preferred locations.
- Plan the required access panel locations for servicing the control amplifier and the control board.
- Construct the framing for the bath and install the rough deck.
- Route plumbing supply lines.
- Install the bath and drain.
- Install an electrical outlet within 24" (610 mm) of the control amplifier location.
- Install an electrical outlet within 24" (610 mm) of the junction box on the control board (USA models only).
- Route the transducer wires to the control amplifier location.
- If equipped, route the chromatherapy cable to the control amplifier location.
- Route the user interface cable from the control board to the user interface location.
- Install the control amplifier.
- Connect the transducer wires, optional auxiliary cable, and chromatherapy cable (if equipped) to the control amplifier.
- Route the inter-connect cable from the control board to the control amplifier.
- Finish the deck and walls. Install access panels for the control amplifier and control board.
- Connect the user interface cable to the user interface, and install the interface.
- Connect the control amplifier and junction box to electrical power.
- Test the functionality of all bath components. Refer to the "Homeowners Guide" for operation.

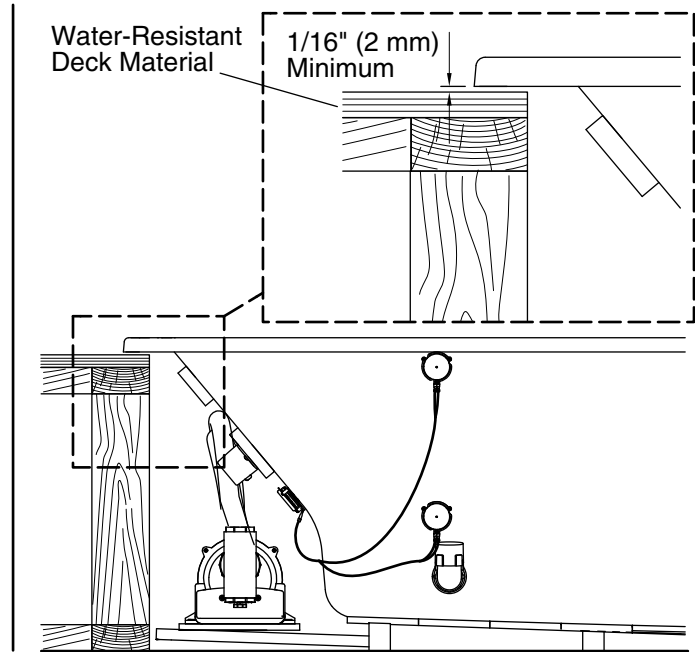
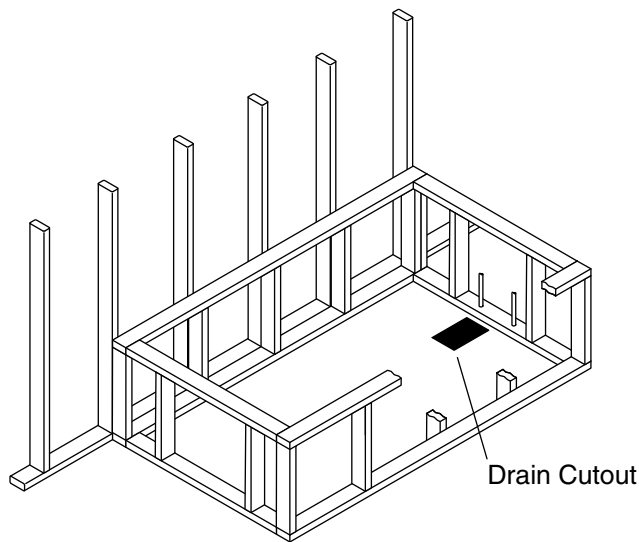

2. Prepare the Site

NOTICE: Measure your product for site preparation. Note the **model number** on the back side of the bath, then visit the product page at www.kohler.com for additional information.

NOTICE: Do not support the load weight of the bath by the rim.

Framing

- Ensure the floor offers adequate support for the bath and verify the subfloor is level. Install additional support and adjust for level as needed.

NOTE: This bath is designed for drop-in or island installation. If a deck-mount faucet will be installed, plan a space on the deck to accommodate the faucet.

NOTE: Use wood or concrete framing. Wood framing will provide the best vibracoustic quality.

- Construct the framing, taking into account the thickness of the finished materials.
- Provide a 1/16" (2 mm) gap between the framing and the underside of the bath rim to ensure the bath is not supported by the rim.

IMPORTANT! Several of the included bath components will be powered by the control amplifier via 25' (7.6 m) cables. Plan the location of the control amplifier so the cables will reach without tension.

NOTE: If installing the control amplifier between studs, stud spacing should be 16" (406 mm).

- Construct stud framing or a pocket for the control amplifier.
- Provide a means to route the user interface cable through the wall to the control amplifier.

Plumbing

NOTE: For through-the-floor drain installation: cut a hole in the subfloor to accommodate the drain connections.

- Install the rough plumbing. Cap the supplies and check for leaks.
- Attach the drain to the bath according to the instructions packed with the drain. **Do not connect the trap at this time.**

Mortar Cement

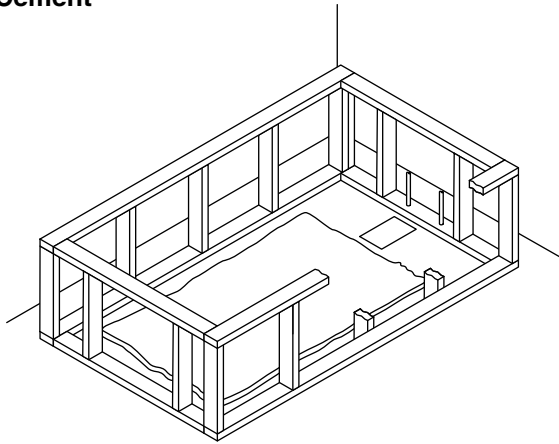

Construction Adhesive

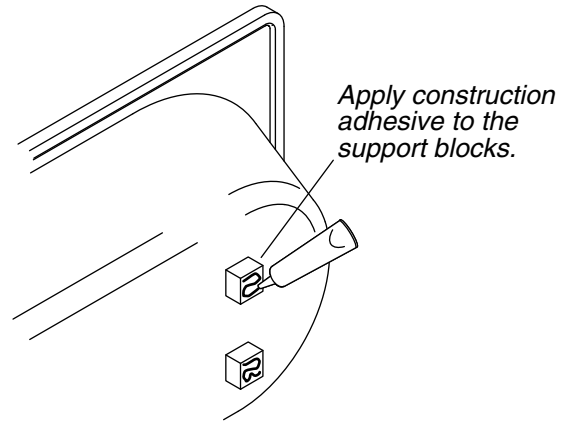

3. Install the Bath

NOTICE: Do not lift the bath by the piping or blower, or use the piping or blower for structural support of the bath. To avoid damage to the bath, lift by the rim at the sides of the bath.

NOTICE: Ensure the subfloor is level before proceeding. Use shims as needed.

- Secure the bath using one of the following two methods.

Cement or Mortar Bed Method

NOTICE: Do not use gypsum cement or drywall compound, as these materials will not provide a durable bond.

- Spread a 2" (51 mm) layer of cement or mortar bed on the subfloor.
- With help, carefully lower the bath into place. Take precaution to avoid damaging the components mounted to the bath.
- Press the bath into the cement or mortar bed, leaving a 1/16" (2 mm) gap between the deck and the underside of the rim.
- Verify the bath is level. Reposition or shim as needed.

Construction Adhesive Method

- Apply a generous amount of high-quality construction adhesive to the bottom of the support blocks.
- With help, carefully lower the bath into place. Take precaution to avoid damaging the components mounted to the bath.
- Press the bath onto the subfloor, leaving a 1/16" (2 mm) gap between the deck and the underside of the rim.
- Verify the bath is level and resting on all support blocks. Reposition or shim as needed.

4. Install the Plumbing



CAUTION: Risk of property damage. Ensure a watertight seal on all bath drain connections to prevent water leakage.

- Connect the drain to the trap.
- Install the faucet valve according to the faucet manufacturer's instructions. **Do not install the faucet trim at this time.**
- Open the hot and cold water supplies. Check all connections for leaks.
- Fill the bath to the overflow and check the drain connections for leaks.

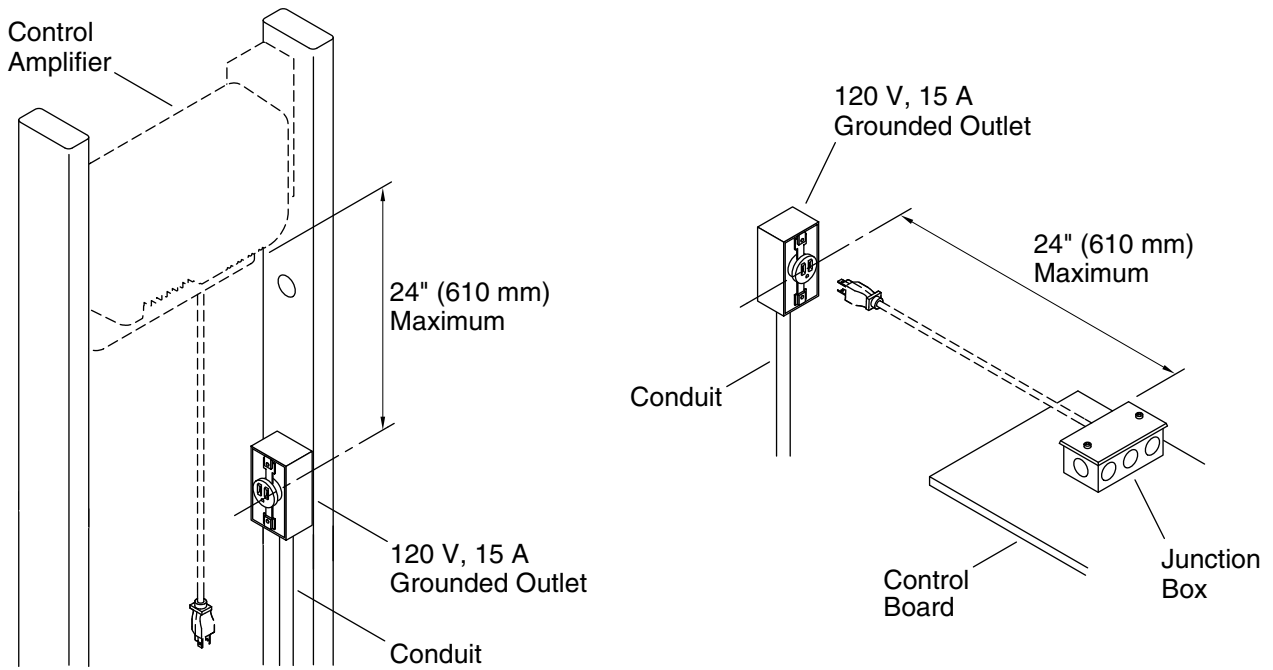

5. Make Electrical Connections



WARNING: Risk of electric shock. Disconnect the power before performing the following procedures.

NOTICE: The control amplifier and junction box are each equipped with a cord and plug. A qualified electrician must install two GFCI- or RCD-protected, 120 V, 15 A grounded outlets. Both outlets may share the same electrical service, but no other load should be on this circuit.

- Install a 120 V, 15 A grounded outlet within the wall framing and within 24" (610 mm) of the planned control amplifier location. Route the wires through conduit for this outlet installation.
- Install a 120 V, 15 A grounded outlet near the control board end of the bath and within 24" (610 mm) of the junction box.

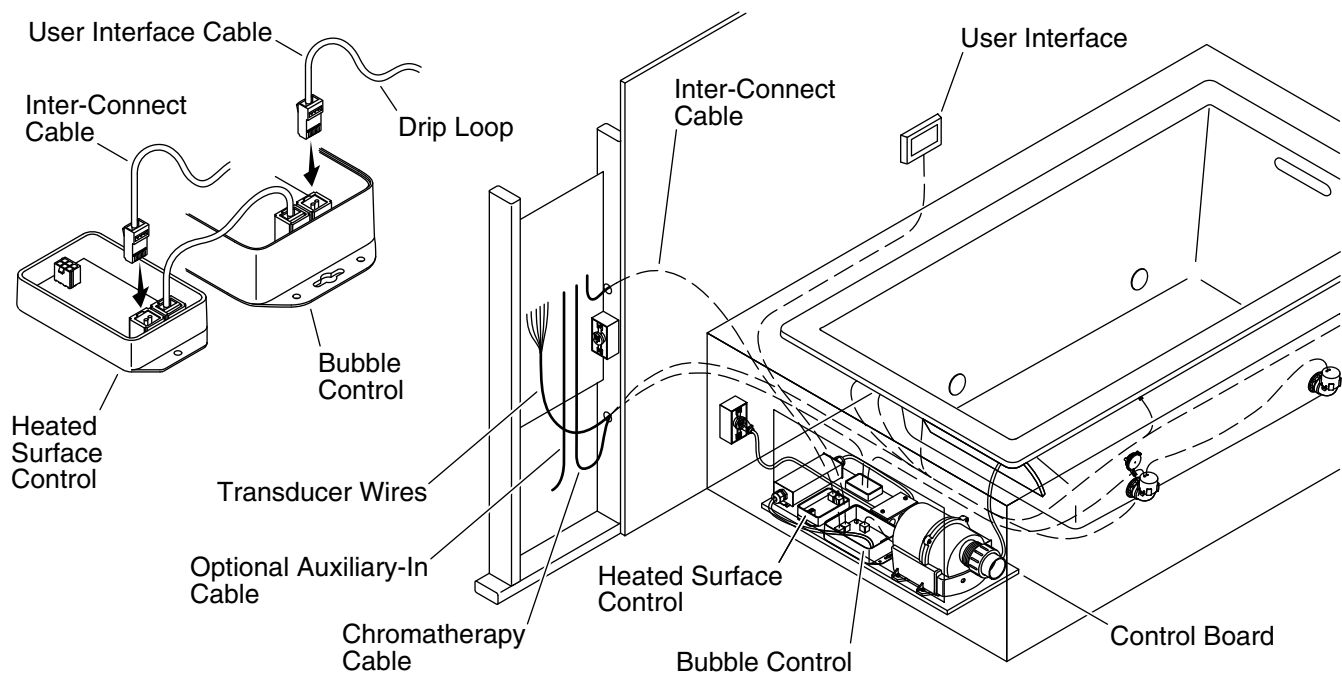

6. Route the Cables (With Chromatherapy and Heated Surface)

IMPORTANT! Several of the included bath components will be powered by the control amplifier via 25' (7.6 m) cables. Plan the location of the control amplifier so the cables will reach without tension.

Connect the Cables at the Controls

NOTE: The bubble control and heated surface control are mounted to the board at the end of the bath.

- Connect the larger Ethernet end of the user interface cable to the open port on the bubble control.
- Connect the inter-connect cable (both ends are Ethernet) for the amplifier to the open port on the heated surface control.

Route the Cables Through the Framing

- Carefully cut the cable tie securing the coiled transducer wires to the back of the bath.
- Route the transducer wires through the framing to the control amplifier location, drilling 1" (52 mm) holes where needed.
- Route the chromatherapy cable from the bath to the planned amplifier location. Follow the same route as the transducer cables.
- Route the inter-connect cable from the heated surface control to the control amplifier location. Include a drip loop.
- Route the user interface cable through the framing from the bubble control to the planned user interface location. Include a drip loop.

NOTE: An auxiliary cable connection can be used to pair a BLUETOOTH® device or other battery-operated audio device so users can play their own music with the vibracoustic bath.

- If used, route an auxiliary-in cable (not included) to the control amplifier location.

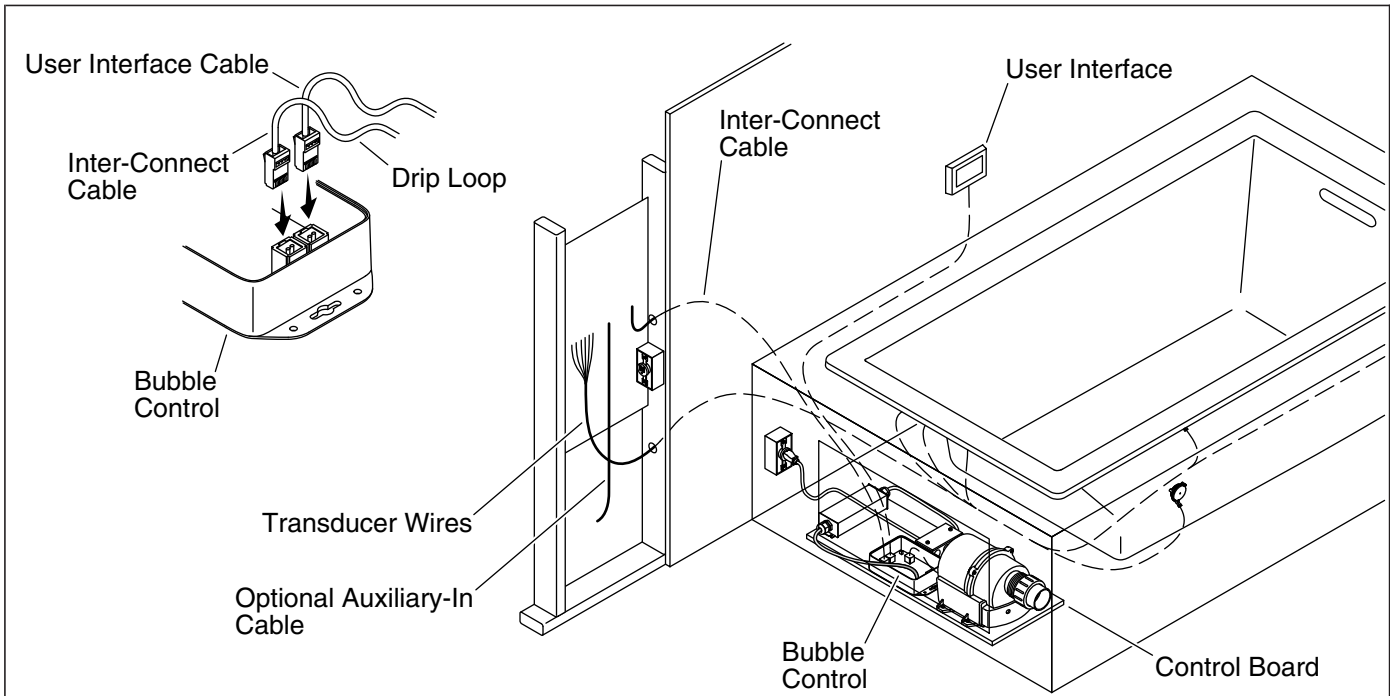

7. Route the Cables (Without Chromatherapy and Heated Surface)

IMPORTANT! Several of the included bath components will be powered by the control amplifier via 25' (7.6 m) cables. Plan the location of the control amplifier so the cables will reach without tension.

Connect the Cables at the Bubble Control

NOTE: The bubble control is mounted to the board at the end of the bath.

- Connect the larger Ethernet end of the user interface cable to one of the two ports on the bubble control.
- Connect the inter-connect cable (both ends are Ethernet) for the amplifier to the remaining port on the bubble control.

Route the Cables Through the Framing

- Carefully cut the cable tie securing the coiled transducer wires to the back of the bath.
- Route the transducer wires through the framing to the control amplifier location, drilling 1" (52 mm) holes where needed.
- Route the inter-connect cable from the control board to the control amplifier location. Include a drip loop.
- Route the user interface cable through the framing from the control board to the planned user interface location. Include a drip loop.

NOTE: An auxiliary cable connection can be used to pair a BLUETOOTH® device or other battery-operated audio device so users can play their own music with the vibracoustic bath.

- If used, route an auxiliary-in cable (not included) to the control amplifier location.

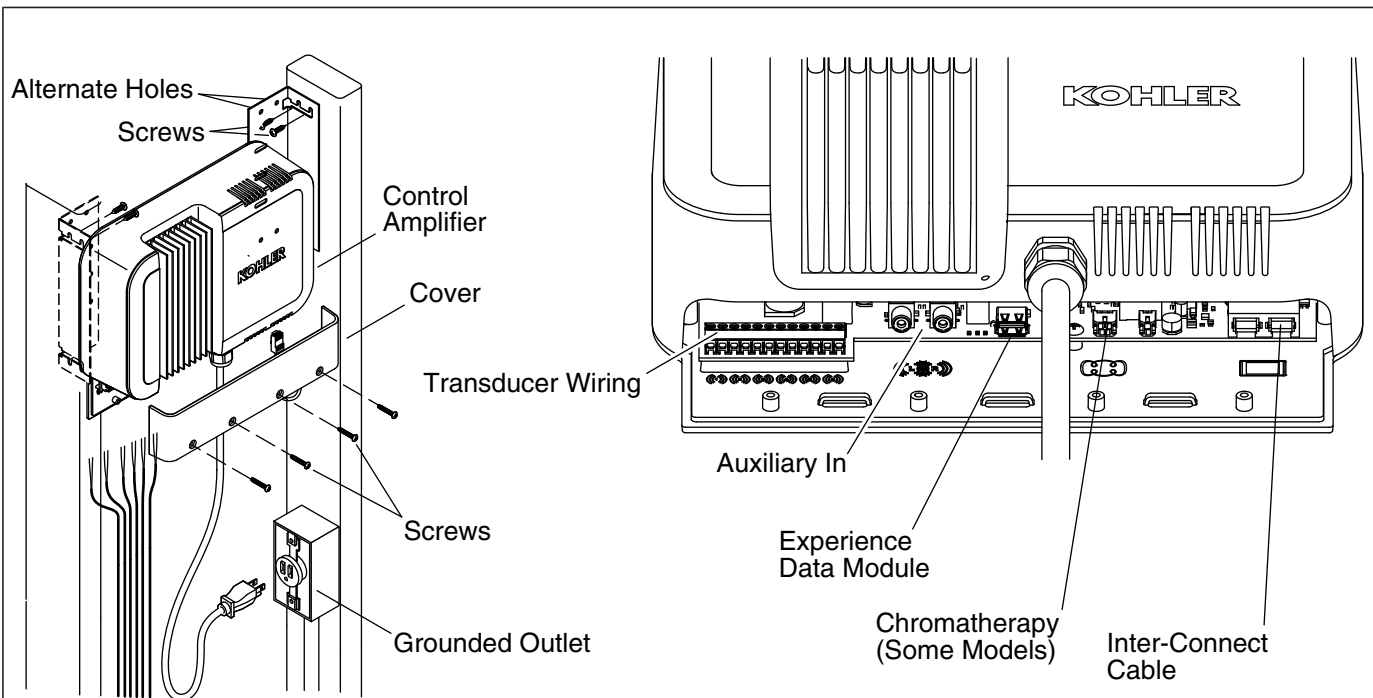

8. Install the Control Amplifier



WARNING: Risk of electric shock. Connect the control amplifier to a properly grounded, grounding-type receptacle protected by a Ground-Fault Circuit-Interrupter (GFCI) or Residual Current Device (RCD). Do not remove the grounding pin from the plug or use a grounding adapter.

IMPORTANT! Keep insulating materials away from the control amplifier. Provide an unobstructed air space around the control amplifier to permit cooling.

NOTE: Do not remove the mounting brackets from the control amplifier.

- Position the amplifier flush or recessed from the front of the studs.
- Using the wood screws provided, secure the control amplifier to the framing. Use the anchors provided if securing to a wall material other than wood.

NOTE: To make wiring connections more accessible, temporarily secure the control amplifier with one screw on each side to allow the amplifier to tilt forward. Once wiring connections are made, secure the control amplifier with the remaining screws.

- Remove the cover from the control amplifier by removing the four screws. Retain for reinstallation.

NOTE: The transducer terminals and wires are numbered to identify the correct connections. When required, the control amplifier can be removed to aid in the wire connection process.

- **Securely** attach the transducer wires to the transducer terminals. The white with black wires are the positive (+) leads.
- If equipped, connect the chromatherapy connector to the chromatherapy terminal.
- **Baths with chromatherapy and heated surface:** Connect the inter-connect cable from the heated surface control to the amplifier.
- **Baths without chromatherapy and heated surface:** Connect the inter-connect cable from the bubble control to the amplifier.
- If used, connect the optional auxiliary-in RCA connectors to the auxiliary-in terminals.
- Reinstall the cover to the control amplifier with the four screws.
- Plug the control amplifier into the electrical outlet.

Install the Control Amplifier (cont.)

- Plug the junction box cord into the electrical outlet.

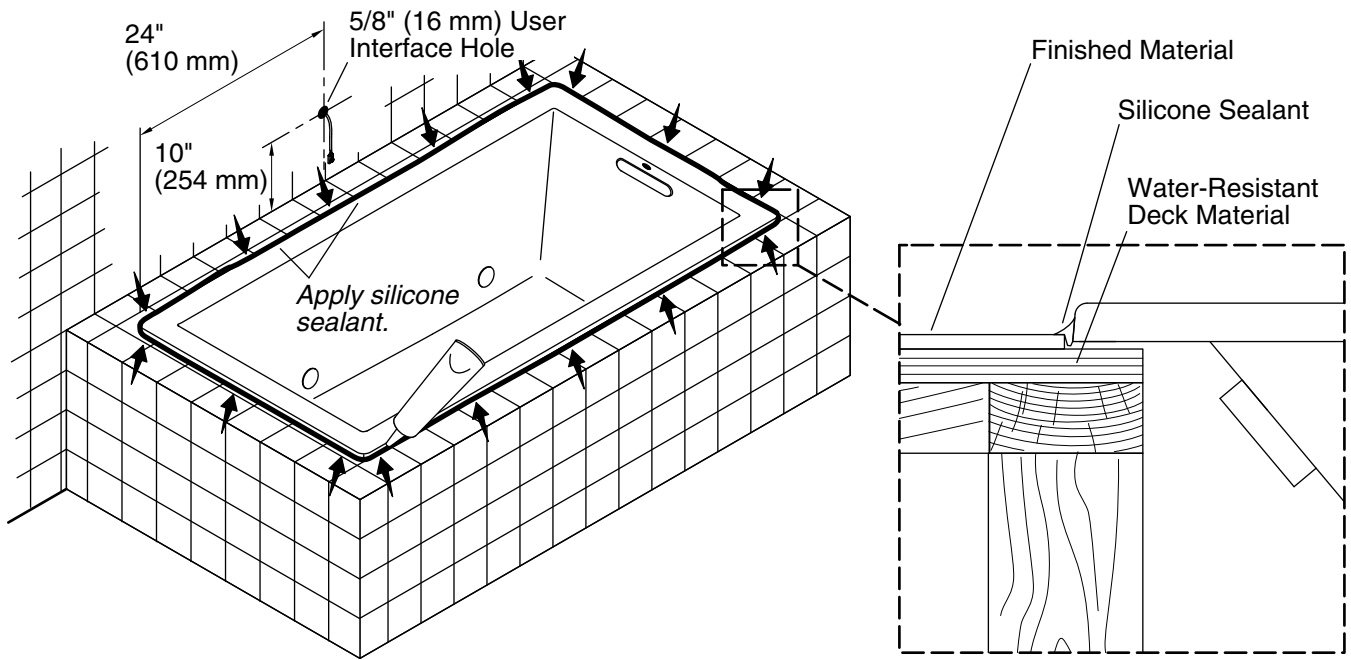

9. Complete the Finished Walls

- Cover the framing with water-resistant material.
- **Provide suitable access** to the control amplifier.
- Install the finished wall and deck materials.
- Drill a 5/8" (16 mm) hole through the wall material where the user interface will be installed. Refer to the "Plan the Installation" section for the recommended location.
- Drill a 5/8" (16 mm) hole through the wall material where the user interface will be installed. Refer to the "Roughing-in - Required Components" section for the recommended location.
- Route the user interface cable through the hole in the wall material, and tape or otherwise secure the cable so it will not fall between the walls.
- Seal the joints between the bath rim and the finished deck with silicone sealant.
- Install the faucet trim.

Back View

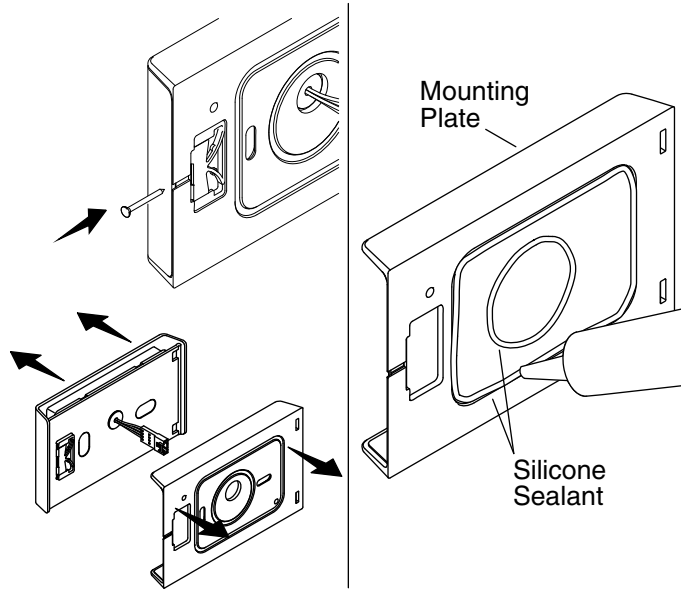

Front View

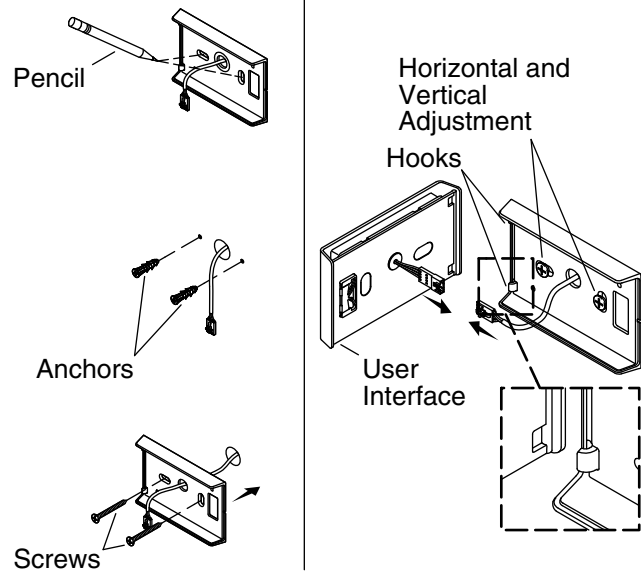

10. Install the User Interface

IMPORTANT! Do not allow the cable routed through the wall hole to fall into the wall.

- Push a thin nail into the groove in the back side of the user interface to separate the interface from the mounting plate.
- Position the mounting plate over the cable and against the finished wall so the hooks are to the left.
- Level the mounting plate and mark the screw hole locations on the wall.
- Remove the mounting plate and drill 1/4" holes at the marked locations.
- Insert the provided wall anchors into the holes.
- Apply a bead of silicone sealant to the two grooves on the back of the mounting plate.
- Position the mounting plate over the cable with the hooks to the left, and secure to the wall using the two screws provided.
- Check for level. If needed, loosen the screws and adjust the mounting plate.
- Connect the cable to the user interface.
- Engage the edge of the user interface with the two mounting plate hooks, then firmly swing the user interface against the mounting plate until they snap together.
- Refer to the User Guide included with the interface to set up, program, and verify proper function of the product.

11. Complete the Installation

Test Run the Bath

- Operate the heated surface user keypad to test the temperature settings.
- Fill the bath to a level at least 4" (102 mm) above the top of the highest airjet.
- Turn off the bath and let sit for five minutes. Check all bath piping connections for leaks. Check for leakage along the front, sides, and back of the bath.
- Turn on the blower and run for 5 minutes. Check for proper operation and function.

Troubleshooting

NOTICE: This section is for general aid only. A Kohler Co. Authorized Service Representative or qualified electrician should correct any electrical problems. For warranty service, call 1-800-4KOHLER from within the USA and Canada, or 001-800-456-4537 from within Mexico.

NOTE: The product model number is printed on a label on the blower side of the bath.

NOTE: For service parts information, visit your product page at www.kohler.com/serviceparts.

Vibracoustic Troubleshooting Table

| Symptom | Probable Cause | Recommended Action |
|---|--|--|
| 1. No sound; no experiences are functioning. | A. Power to the control amplifier is off. | A. Reset the circuit breaker to the control amplifier, then check the electrical power supply and connections. |
| | B. Control amplifier must be reset. | B. If the red LED on the control amplifier is not blinking, unplug the control amplifier for 30 seconds, then plug in and restart. |
| | C. Experiences data module connection is loose or damaged. | C. Inspect the data module for loose connection or damage. Secure the connection or replace the module as needed. |
| | D. An experience has not been selected on the user interface. | D. Select an experience. |
| | E. Vibracoustic intensity is muted on the user interface. | E. Touch the [Mute] icon on the user interface to turn off the mute setting. |
| | F. User interface cable connections are loose or damaged. | F. Inspect the cables between the user interface, heated surface control, bubble control, and control amplifier. Secure connections or replace cables as needed. |
| | G. Bubble control does not work. | G. If the red LED on the bubble control does not blink following restart, check the bubble control and replace as needed. |
| | H. Control amplifier or heated surface control does not work. | H. If the red LED on the control amplifier does not blink following restart, check the control amplifier and/or heated surface control and replace as needed. |
| | I. User interface does not work. | I. Check the user interface. Replace as needed. |
| 2. Music is distorted (undesirable resonance) when vibracoustic functions are on. | A. Intensity setting is too high on the user interface. | A. Turn down the intensity setting on the user interface. |
| | B. Transducers on the back surface of the bath are in direct contact with framing, joists, or other materials. | B. Remove or reposition any materials that are making direct contact with the transducers. |
| | C. One or more transducers on the back surface of the bath are loose. | C. Rotate the loose transducer(s) clockwise with your fingers until tight. Do not overtighten. |
| | D. The bath is making direct contact with framing, joists, or other materials. | D. Identify the point of contact and correct it. The bath must not make contact with any framing or support materials. |

Troubleshooting (cont.)

Vibracoustic Troubleshooting Table

| Symptom | Probable Cause | Recommended Action |
|--|---|--|
| 3. User interface does not light up. | A. Power to the control amplifier is not on. | A. Reset the circuit breaker to the control amplifier, then check the electrical power supply and connections. |
| | B. Control amplifier must be reset. | B. If the red LED on the control amplifier is not blinking, unplug the control amplifier for 30 seconds, then plug in and restart. |
| | C. User interface cable connections are loose or damaged. | C. Inspect the cables between the user interface, heated surface control, bubble control, and control amplifier. Secure connections or replace cables as needed. |
| | D. Bubble control does not work. | D. If the red LED on the bubble control does not blink following restart, check the bubble control and replace as needed. |
| | E. Control amplifier or heated surface control does not work. | E. If the red LED on the control amplifier does not blink following restart, check the control amplifier and/or heated surface control and replace as needed. |
| | F. User interface does not work. | F. Check the user interface. Replace as needed. |
| 4. User interface lights up but does not work. | A. Control amplifier must be reset. | A. If the red LED on the control amplifier is not blinking, unplug the control amplifier for 30 seconds, then plug in and restart. |
| | B. User interface cable connections are loose or damaged. | B. Inspect the cables between the user interface, heated surface control, bubble control, and control amplifier. Secure connections or replace cables as needed. |
| | C. Bubble control does not work. | C. If the red LED on the bubble control does not blink following restart, check the bubble control and replace as needed. |
| | D. Control amplifier or heated surface control does not work. | D. If the red LED on the control amplifier does not blink following restart, check the control amplifier and/or heated surface control and replace as needed. |
| | E. User interface does not work. | E. Check the user interface. Replace as needed. |
| 5. Auxiliary music does not work. | A. Power to the control amplifier is not on. | A. Reset the circuit breaker to the control amplifier, then check the electrical power supply and connections. |
| | B. Control amplifier must be reset. | B. If the red LED on the control amplifier is not blinking, unplug the control amplifier for 30 seconds, then plug in and restart. |
| | C. Auxiliary-in or user interface cable connections are loose or damaged. | C. Inspect the cables between the user interface, heated surface control, and control amplifier. Secure connections or replace cables as needed. |

Troubleshooting (cont.)

Vibracoustic Troubleshooting Table

| Symptom | Probable Cause | Recommended Action |
|---------|---|---|
| | D. Auxiliary music source option is not selected on the user interface. | D. Select the auxiliary music option on the user interface. |
| | E. Vibracoustic sound is muted on the user interface. | E. Touch the [Mute] icon on the user interface to turn off the mute setting. |
| | F. Vibracoustic intensity is turned down on the user interface. | F. Turn up the vibracoustic intensity on the user interface. |
| | G. Bubble control does not work. | G. If the red LED on the bubble control does not blink following restart, check the bubble control and replace as needed. |
| | H. Control amplifier or heated surface control does not work. | H. If the red LED on the control amplifier does not blink following restart, check the control amplifier and/or heated surface control and replace as needed. |
| | I. User interface does not work. | I. Check the user interface. Replace as needed. |

Airjet System Troubleshooting Table

| Symptoms | Probable Causes | Recommended Action |
|---|--|---|
| 1. Blower motor will not start. | A. Power cord from blower motor to control is loose, disconnected, or damaged. | A. Check wiring for proper connections. |
| | B. User interface cable connections are loose or damaged. | B. Inspect the cables between the user interface, heated surface control, bubble control, and control amplifier. Secure connections or replace cables as needed. |
| | C. Bubble control does not work. | C. Replace the bubble control. |
| | D. Blower motor does not work. | D. Replace the blower motor. |
| 2. Blower motor stops running and will not immediately restart. | A. Blower motor overheated and protection device activated. | A. Check for blockage at air inlet. Remove blockage and allow motor to cool. Refer to "Blower motor will not start." |
| 3. Blower motor starts, some but not all airjets are bubbling. | A. Blower motor speed is too low. | A. Increase speed set point to blower motor. |
| | B. Blower air inlet is blocked. | B. Clear blower air inlet. |
| | C. Blower motor does not work. | C. Replace the blower motor. |
| | D. Blower motor discharge is blocked. | D. Clear blockage. |
| | E. Airjets are clogged. | E. Use a small between-the-teeth dental brush and white vinegar. Dip the brush in the vinegar, brush the hole, rinse the brush in clean water, and then use the wet rinsed brush to rinse the hole. |
| | F. Some zones are closed. | F. Operate all zones. |

Troubleshooting (cont.)

Airjet System Troubleshooting Table

| Symptoms | Probable Causes | Recommended Action |
|---|---|---|
| 4. Blower motor runs but no air bubbles are formed. | A. Blower air inlet is blocked. | A. Clean blower air inlet. |
| | B. Airjets are clogged. | B. Use a small between-the-teeth dental brush and white vinegar. Dip the brush in the vinegar, brush the hole, rinse the brush in clean water, and then use the wet rinsed brush to rinse the hole. |
| | C. Bubble control does not work. | C. Replace the bubble control. |
| | D. Blower motor does not work. | D. Replace the blower motor. |
| 5. Blower motor operates, air bubbles are formed, zone controls work, but variable speed feature does not work. | A. Blower air inlet is blocked. | A. Clear blower air inlet. |
| | B. Loose, disconnected, or damaged wiring harness. | B. Check wiring for proper connections. Replace the wiring harness if necessary. |
| | C. Bubble control does not work. | C. Replace the bubble control. |
| | D. Blower motor does not work. | D. Replace the blower motor. |
| 6. Blower motor won't turn off when the power icon on user interface is touched. | A. Loose, disconnected, or damaged wiring harness. | A. Check wiring for proper connections. Replace the wiring harness if necessary. |
| | B. Bubble control does not work. | B. Replace the bubble control. |
| | C. User interface does not work. | C. Replace the user interface. |
| 7. A zone does not produce air bubbles but another zone operates normally. | A. Zone is not selected. | A. Select the zone according to the instructions in the "Operating Instructions" section. |
| | B. Butterfly valve does not work. | B. Replace the butterfly valve. |
| | C. Loose, disconnected, or damaged wiring harness. | C. Check wiring for proper connections. Replace the wiring harness if necessary. |
| | D. Bubble control does not work. | D. Replace the bubble control. |
| | E. User interface does not work. | E. Replace the user interface. |
| 8. Water spillage or damage observed under the bath. | A. Drain or overflow leaking. | A. Repair or replace the drain assembly according to the manufacturer's instructions. |
| | B. Wall, deck, and/or shower door is improperly sealed. | B. Apply silicone sealant at the seams between the bath and the wall, deck, or door. |
| | C. Cracked piping or air channels. | C. Contact Kohler Co. using the information on the back page. |
| 9. Bath does not purge automatically. | A. Level sensor wires are disconnected. | A. Connect the level sensor wires. |
| | B. User interface cable connections are loose or damaged. | B. Inspect the cables between the user interface, heated surface control, bubble control, and control amplifier. Secure connections or replace cables as needed. |
| | C. Bubble control does not work. | C. Replace the bubble control. |
| | D. Blower motor does not work. | D. Replace the blower motor. |

(Optional) Chromatherapy Troubleshooting Table

| Symptom | Probable Cause | Recommended Action |
|--------------------------------------|---|--|
| 1. Chromatherapy lights do not work. | A. Power to the control amplifier is off. | A. Reset the circuit breaker to the control amplifier, then check the electrical power supply and connections. |

Troubleshooting (cont.)

(Optional) Chromatherapy Troubleshooting Table

| Symptom | Probable Cause | Recommended Action |
|---|--|---|
| | B. Control amplifier must be reset. | B. If the red LED on the control amplifier is not blinking, unplug the control amplifier for 30 seconds, then plug in and restart. |
| | C. Chromatherapy feature has not been selected on the user interface. | C. Select the Chromatherapy feature on the user interface. |
| | D. Chromatherapy or user interface cable connections are loose or damaged. | D. Inspect the cables for loose connections or damage. Secure or replace cables as needed. |
| | E. Control amplifier does not work. | E. If the red LED on the control amplifier does not blink following restart, check the control amplifier and replace as needed. |
| | F. User interface does not work. | F. Verify that the user interface cable is securely connected to the user interface and the control amplifier terminal. If the connections are good, replace the user interface. |
| | G. Chromatherapy control does not work. | G. Replace the Chromatherapy control. |
| | 2. Chromatherapy lights do not cycle through all colors. | A. Control amplifier must be reset. |
| B. Chromatherapy or user interface cable connections are loose or damaged. | | B. Inspect the cables for loose connections or damage. Secure or replace cables as needed. |
| C. Control amplifier does not work. | | C. If the red LED on the control amplifier does not blink following restart, check the control amplifier and replace as needed. |
| D. User interface does not work. | | D. Cycle through the Chromatherapy light functions. If the lights do not cycle through all colors and the blue icon on the user interface is not lit, replace the user interface. |
| E. If none of the recommended actions correct the problem, contact Kohler Co. | | E. Contact the Customer Care Center using the contact information on the back cover. |

(Optional) Heated Surface Troubleshooting Table

| Symptoms | Probable Cause | Recommended Action |
|-------------------------------------|---|--|
| 1. Heated surface does not turn on. | A. No power to the power supply. | A. Set/reset GFCI or RCD breaker; check wiring and power supply connections. |
| | B. Heated surface control must be reset. | B. If the red LED on the heated surface control is not blinking, unplug the control for 30 seconds, then plug in and restart. |
| | C. User interface cable connections are loose or damaged. | C. Inspect the cables between the user interface, heated surface control, bubble control, and control amplifier. Secure connections or replace cables as needed. |

Troubleshooting (cont.)

(Optional) Heated Surface Troubleshooting Table

| Symptoms | Probable Cause | Recommended Action |
|--|--|--|
| | D. Bubble control does not work. | D. If the red LED on the bubble control does not blink following restart, check the bubble control and replace as needed. |
| | E. Heated surface control does not work. | E. Check the heated surface control. Replace as needed. |
| | F. Power supply does not work. | F. Check the power supply. Replace as needed. |
| | G. User interface does not work. | G. Check the user interface. Replace as needed. |
| 2. Bath is on, but there is little or no heat. | A. Heater cable loose or damaged. | A. Inspect the cables between the user interface, heated surface control, and control amplifier. Secure connections or replace cables as needed. |
| | B. Heater/insulation loose on the bath. | B. Secure the heater/insulation to the bath. |
| | C. Heat indicator is set to low heat. | C. Press the plus [+] icon to increase temperature. |
| | D. Heater does not work. | D. Replace the heater. |
| | E. Temperature sensor does not work. | E. Replace the heater. |

Guide d'installation

Baignoire vibracoustique avec jets d'air

INSTRUCTIONS IMPORTANTES



AVERTISSEMENT: Lors de l'utilisation de produits électriques, toujours observer les précautions de base, notamment:



AVERTISSEMENT: Risque de choc électrique. Raccorder uniquement à un circuit protégé par un disjoncteur de fuite de terre (GFCI)*.



AVERTISSEMENT: Risque de choc électrique. Tout le câblage électrique doit être réalisé par un électricien qualifié.



AVERTISSEMENT: Risque de choc électrique. Déconnecter l'alimentation électrique avant d'effectuer un entretien.



AVERTISSEMENT: Risque de choc électrique. Ne pas faire fonctionner les appareils auxiliaires sous tension électrique à proximité de l'eau.



AVERTISSEMENT: Risque de dommages matériels. Les matériaux de construction et le câblage doivent être acheminés loin des composants qui dégagent de la chaleur et qui font partie de la baignoire.



AVERTISSEMENT: Risque de blessures ou d'endommagement du matériel. Lire toutes les instructions avec attention avant de commencer l'installation.

AVIS: Respecter tous les codes de plomberie, d'électricité et de construction. Installer cet appareil conformément au Code canadien de l'électricité, Partie 1.

AVIS: Une mise à la terre est requise. L'appareil doit être installé et mis à la terre par un représentant technique qualifié.

AVIS: Maintenir l'espace autour du moteur du souffleur propre et exempt de sciure, de matériau isolant, de saleté, ou d'autres petits débris volatiles. De tels matériaux pourraient boucher l'orifice d'entrée du moteur du souffleur et réduire le débit d'air à travers le souffleur.

Installer de façon à permettre un accès pour l'entretien.

* Hors de l'Amérique du Nord, ce dispositif peut être connu sous le nom de dispositif à courant résiduel (RCD).

Information sur le produit

Installations électriques requises



AVERTISSEMENT: Risque de brûlures, d'incendie, d'électrocution ou de blessures. Ne pas faire fonctionner le chauffage si le cordon d'alimentation est endommagé. Pour obtenir une assistance adéquate pour la réparation de ce produit, appeler: 1-800-4KOHLER à partir des É.-U. ou du Canada, ou le 001-800-456-4537 à partir du Mexique.

Cette installation doit avoir un disjoncteur de fuite de terre (GFCI) de classe A*. Le disjoncteur GFCI protège contre les risques d'électrocution fil sous tension-terre. **Utiliser une alimentation de 120 V, 15 A, 60 Hz dédiée à la baignoire.**

Deux prises électriques GFCI de 120 V, 15 A sont requises. Une prise doit se trouver dans l'ossature et dans

Information sur le produit (cont.)

un rayon de 24" (610 mm) de l'amplificateur de commande. L'autre prise doit se trouver dans un rayon de 24" (610 mm) de la boîte de connexion montée sur le tableau de commande à l'extrémité lombaire de la baignoire. Les deux prises peuvent partager le même service électrique, mais aucune autre charge ne doit se trouver sur ce circuit.

* Hors de l'Amérique du Nord, ce dispositif peut être connu sous le nom de dispositif à courant résiduel (RCD).

Caractéristiques

Les composants installés à l'usine incluent un moteur de souffleur, un faisceau pneumatique, des robinets à papillon, et des transducteurs. Les composants supplémentaires installés à l'usine (certains modèles) incluent la surface chauffée avec une alimentation électrique et des lampes de chromothérapie. Aucun montage n'est nécessaire, sauf le câblage électrique et la plomberie.

Outils et matériel

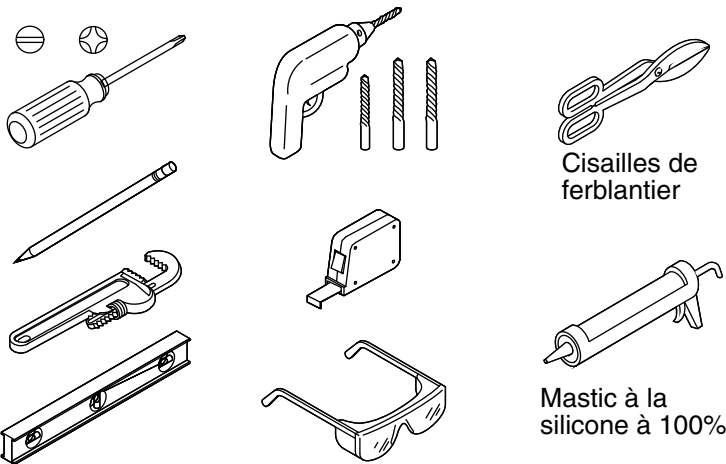

Plus:

- Outils conventionnels de menuiserie et matériels
- 2x4
- Bâche de protection
- Mortier de ciment (optionnel)
- Colle mastic (optionnelle)

Cisailles de ferblantier

Mastic à la silicone à 100%

Avant de commencer

AVIS: Un support de plancher adéquat doit être fourni. Noter le **numéro de modèle** se trouvant sur l'arrière de la baignoire, puis visiter la page du produit sur le site www.kohler.com pour obtenir de l'information supplémentaire.

AVIS: Ne pas supporter le poids de charge de la baignoire par le rebord.

AVIS: Vérifier que le support est adéquat si un robinet est monté sur le rebord ou sur le tablier. Les robinets de grande taille pourraient être utilisés par inadvertance comme moyen de support et ils ne sont pas sécuritaires pour cette installation.

AVIS: Fournir une ventilation adéquate et un minimum de 15 pieds cube (0,4 mètre cube) d'espace d'air à l'endroit d'installation pour le refroidissement du moteur et pour fournir assez d'air au souffleur. Ne pas installer le moteur du souffleur à une distance plus proche de 1" (25 mm) du mur ou d'autres objets.

- Déballer et inspecter la baignoire pour détecter tout dommage. Remettre la baignoire dans l'emballage jusqu'à l'installation.
- Lire ces instructions et déterminer les emplacements pour tous les composants requis avant de commencer l'installation.

Avant de commencer (cont.)

- Fournir un accès aux connexions de l'amplificateur de commande, aux connexions du tableau de commande et au moteur du souffleur pour permettre les entretiens.
- Cette baignoire est conçue pour une installation à encastrer par le dessus ou sur podium.
- Pour les installations à encastrer par le dessous, un kit d'encastrement par le dessous est nécessaire.
- L'amplificateur de commande peut être installé à distance et comprend un câble de 25' (7,6 m).
- Utiliser le conduit pour acheminer les fils électriques en provenance du disjoncteur.
- Choisir l'emplacement d'un appareil audio auxiliaire à piles, le cas échéant. Ne pas placer les appareils alimentés en courant alternatif à portée de main de la baignoire.
- Planifier avec attention le déplacement de la baignoire dans l'emplacement d'installation. Cette baignoire ne passe pas facilement par les entrées de portes.
- Installer cette baignoire sur un sous-plancher de niveau. Des cales pourraient être nécessaires si le sous-plancher n'est pas nivelé.
- Cette baignoire est conforme à la norme CSA B45.5/IAPMO Z124. Toutes les dimensions sont nominales.

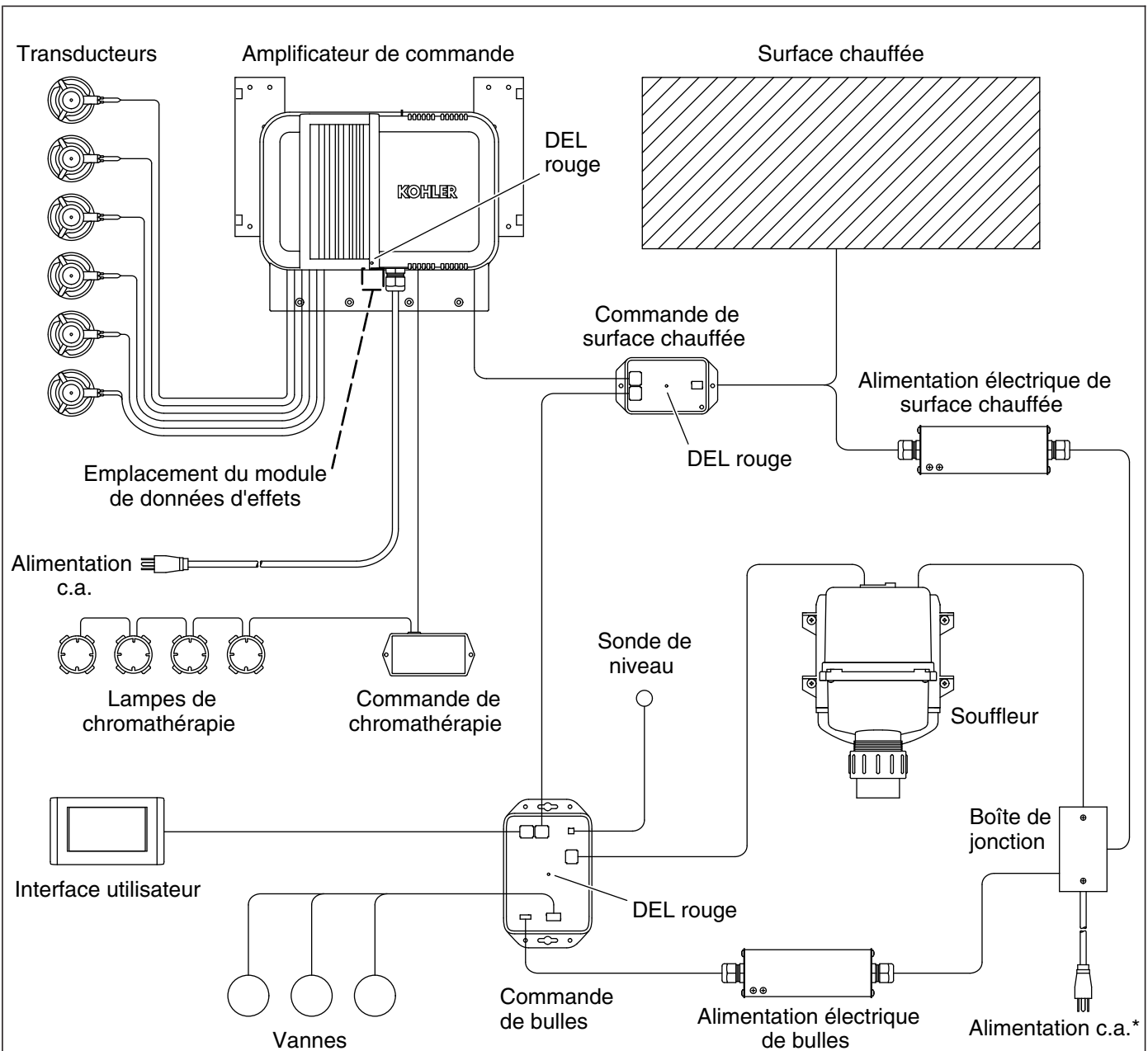

Composants (avec chromathérapie et surface chauffée)

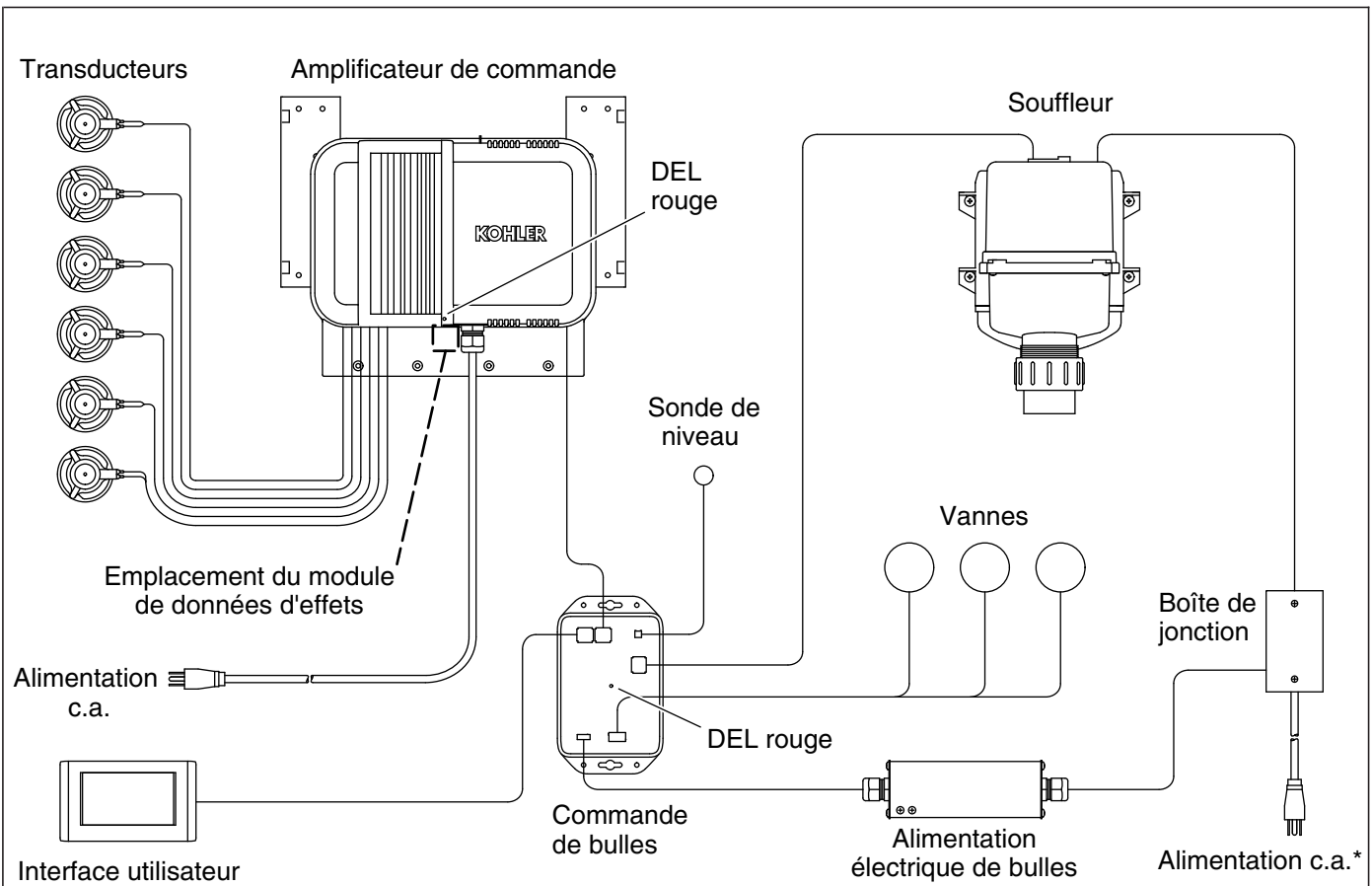

Composants (sans chromathérapie et surface chauffée)

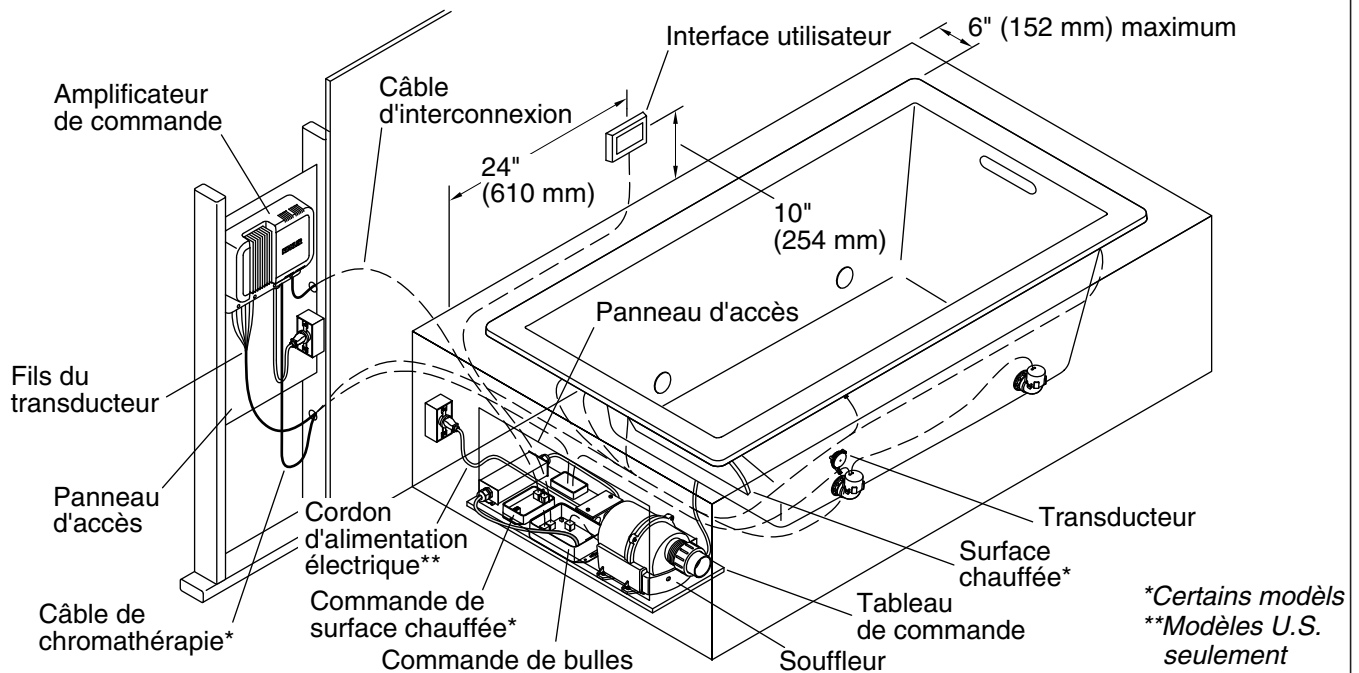

1. Planifier l'installation

Pour obtenir les meilleurs résultats possibles, suivre la séquence d'installation ci-dessous. Des instructions détaillées sont fournies sur les pages suivantes de ce guide.

Séquence d'installation recommandée

- Déterminer les emplacements pour les composants de la baignoire. Se référer à l'illustration pour les emplacements préférés.
- Planifier les emplacements requis pour le panneau d'accès, afin de pouvoir procéder à l'entretien de l'amplificateur de commande et du tableau de commande.
- Construire la charpente pour la baignoire et installer le tablier brut.
- Acheminer les conduites d'alimentation de plomberie.
- Installer la baignoire et le drain.
- Installer une prise électrique comprise dans un rayon de 24" (610 mm) de l'emplacement de l'amplificateur de commande.
- Installer une prise électrique comprise dans un rayon de 24" (610 mm) de la boîte de jonction sur le tableau de commande (modèles E.-U. seulement).
- Acheminer les fils du transducteur vers l'emplacement de l'amplificateur de commande.
- Si la chromathérapie est présente, acheminer son câble vers l'emplacement de l'amplificateur de commande.
- Acheminer le câble de l'interface utilisateur entre le tableau de commande et l'emplacement de l'interface utilisateur.
- Installer l'amplificateur de commande.
- Brancher les fils du transducteur, le câble auxiliaire en option, et le câble de chromathérapie (si présente) sur l'amplificateur de commande.
- Acheminer le câble d'interconnexion entre le tableau de commande et l'amplificateur de commande.
- Finir le tablier et les murs. Finir les panneaux d'accès pour l'amplificateur de commande et le tableau de commande.

Planifier l'installation (cont.)

- Brancher le câble de l'interface utilisateur sur l'interface utilisateur et installer l'interface.
- Connecter les câbles de l'amplificateur de commande et du boîtier à l'alimentation électrique.
- Tester la fonctionnalité des composants de la baignoire. Se référer au "Guide du propriétaire" pour le fonctionnement.

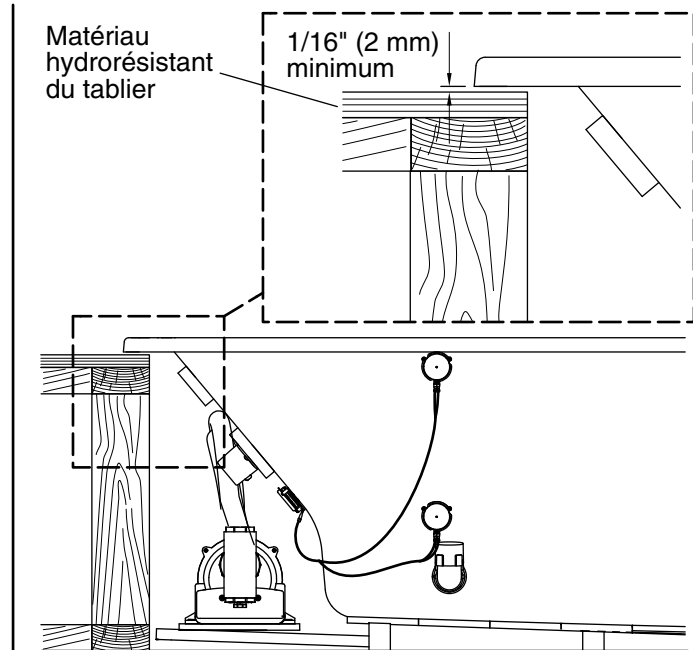
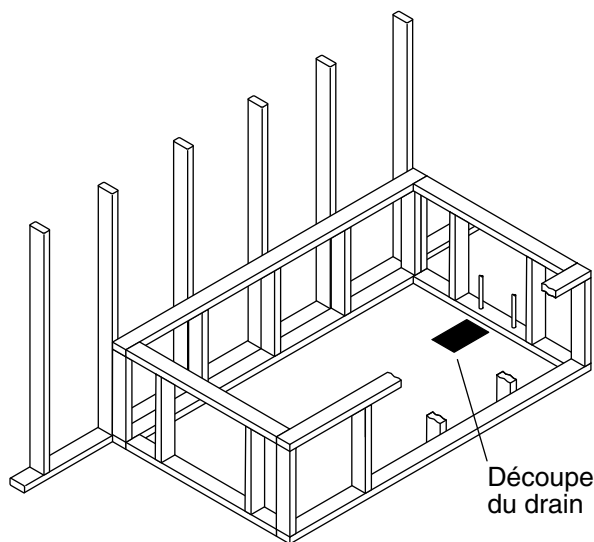

2. Préparer le site

AVIS: Mesurer le produit pour la préparation du site. Noter le **numéro de modèle** se trouvant sur le côté arrière de la baignoire, puis visiter la page du produit sur le site www.kohler.com pour obtenir de l'information supplémentaire.

AVIS: Ne pas supporter le poids de charge de la baignoire par le rebord.

Charpente

- S'assurer que le plancher offre un support adéquat pour la baignoire et vérifier que le sous-plancher est de niveau. Installer un support supplémentaire et ajuster le niveau selon les besoins.

REMARQUE: Cette baignoire est conçue pour une installation à encastrer par le dessus ou sur podium. Avec un robinet à montage sur la plate-forme, prévoir un espace sur la plate-forme pour y loger le robinet.

REMARQUE: Utiliser un cadre en bois ou en béton. Une charpente en bois fournira la meilleure qualité vibracoustique.

- Construire la charpente, en tenant compte de l'épaisseur des matériaux finis.
- Fournir un espace de 1/16" (2 mm) entre la charpente et le dessous du rebord de la baignoire afin d'assurer que celle-ci n'est pas supportée par le rebord.

IMPORTANT! Plusieurs des composants de baignoire inclus sont alimentés par l'amplificateur de commande, par l'intermédiaire de câbles de 25' (7,6 m). Planifier l'emplacement de l'amplificateur de commande de manière à ce que les câbles puissent être branchés sans aucune tension.

REMARQUE: Si l'amplificateur de commande est installé entre des montants, l'espacement de ces derniers doit être égal à 16" (406 mm).

- Construire une ossature ou une poche pour l'amplificateur de commande.
- Fournir un moyen d'acheminer le câble de l'interface utilisateur à travers le mur jusqu'à l'amplificateur de commande.

Plomberie

Préparer le site (cont.)

REMARQUE: Pour des installations de drain dans le plancher: découper un trou dans le sous-plancher pour les raccordements du drain.

- Installer la tuyauterie de raccordement. Boucher les alimentations et s'assurer de l'absence de fuites.
- Fixer le drain à la baignoire en suivant les instructions incluses avec le drain. **Ne pas connecter le siphon pour l'instant.**

Mortier de ciment

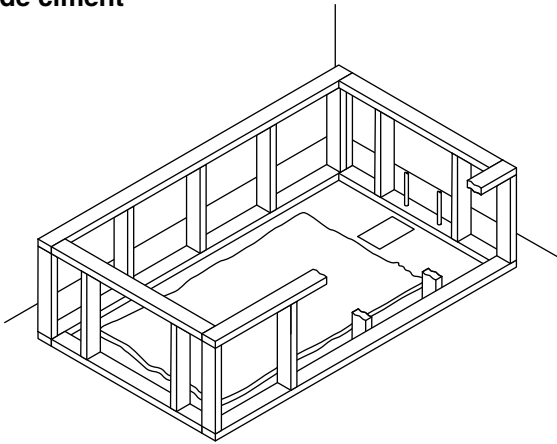

Colle mastic

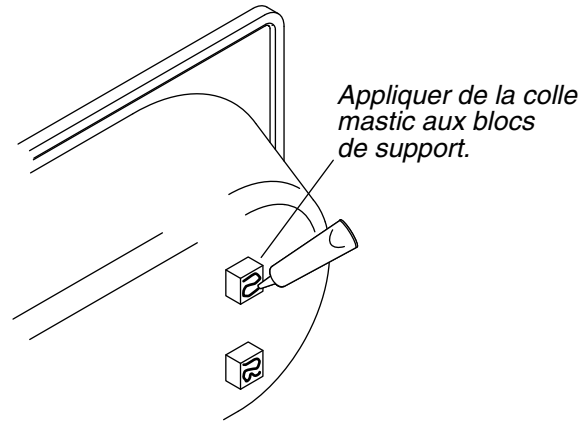

3. Installer la baignoire

AVIS: Ne pas soulever la baignoire par la tuyauterie ou le souffleur, et ne pas utiliser ceux-ci comme support structurel de la baignoire. Afin d'éviter tout endommagement de la baignoire, soulever celle-ci par les côtés.

AVIS: S'assurer que le sous-plancher est à niveau avant de procéder. Utiliser des cales selon les besoins.

- Sécuriser la baignoire en utilisant l'une des deux méthodes suivantes.

Méthode avec lit de ciment ou de mortier

AVIS: Ne pas utiliser de plâtre dur ou de mélange pour cloison sèche, car ces matériaux ne fournissent pas une adhésion durable.

- Étaler une couche de ciment ou de mortier de 2" (51 mm) sur le sous-plancher
- Avec de l'aide, abaisser la baignoire avec précaution pour la mettre en place. Veiller à éviter tout endommagement des composants montés sur la baignoire.
- Enfoncez la baignoire dans la couche de ciment ou de mortier, en laissant un espace de 1/16" (2 mm) entre le tablier et le dessous du rebord.
- Vérifier que la baignoire est de niveau. Repositionner ou caler selon les besoins.

Méthode avec de colle mastic

- Appliquer une quantité suffisante de colle mastic de bonne qualité sur la base des blocs de support.
- Avec de l'aide, abaisser la baignoire avec précaution pour la mettre en place. Veiller à éviter tout endommagement des composants montés sur la baignoire.
- Enfoncez la baignoire sur le sous-plancher en laissant un espace de 1/16" (2 mm) entre le tablier et le dessous du rebord.
- S'assurer que la baignoire est de niveau et qu'elle repose sur tous les blocs de support. Repositionner ou caler selon les besoins.

4. Installer la plomberie



ATTENTION: Risque de dommages matériels. Pour éviter les fuites d'eau, poser un joint d'étanchéité sur tous les raccords de drain de la baignoire.

- Connecter le drain au siphon.
- Installer la vanne du robinet selon les instructions du fabricant du robinet. **Ne pas installer la garniture du robinet pour l'instant.**

Installer la plomberie (cont.)

- Ouvrir les alimentations en eau chaude et eau froide. Inspecter tous les raccords pour y rechercher des fuites.
- Remplir la baignoire jusqu'au trop-plein et inspecter les connexions du drain pour y rechercher des fuites.

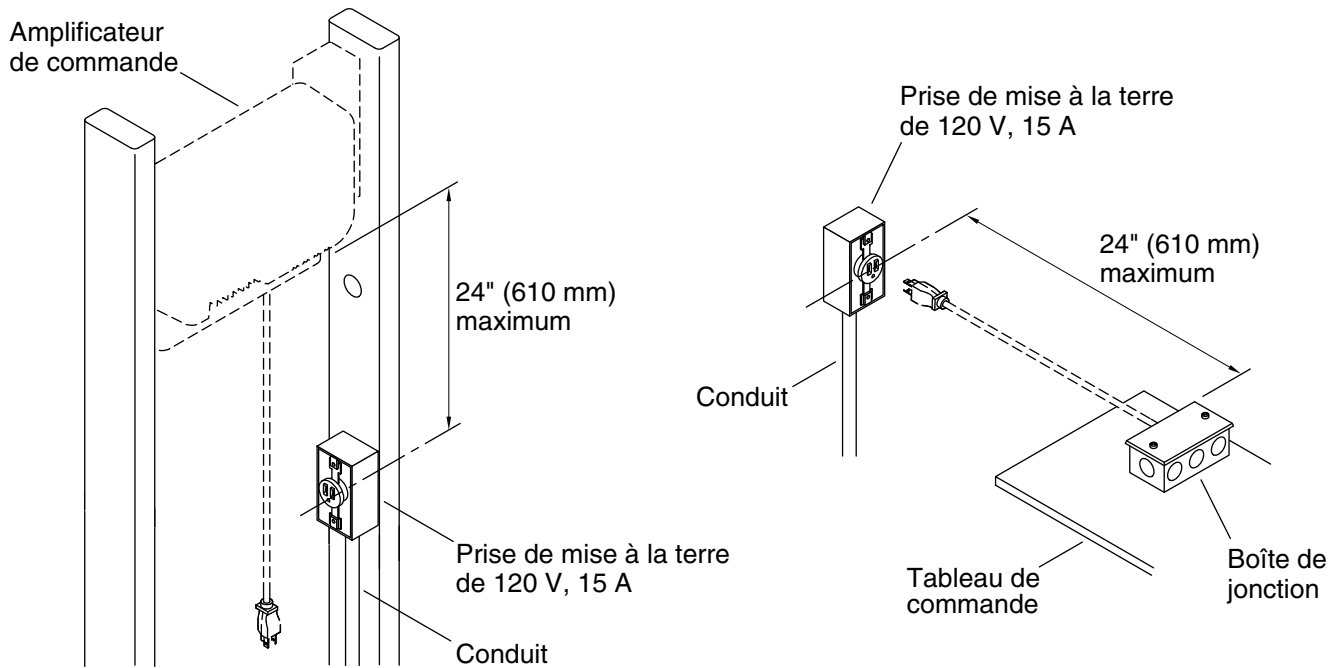

5. Effectuer les connexions électriques



AVERTISSEMENT: Risque de choc électrique. Débrancher l'alimentation électrique avant d'effectuer les procédures suivantes.

AVIS: L'amplificateur de commande et la boîte de jonction sont munis d'un cordon et d'une fiche. Un électricien qualifié doit installer deux prises de 120 V et de 15 A, mises à la terre et protégées par un disjoncteur de fuite de terre (GFCI) ou un dispositif de protection à courant résiduel (RCD). Les deux prises peuvent partager le même service électrique, mais aucune autre charge ne doit se trouver sur ce circuit.

- Installer une prise mise à la terre de 120 V et 15 A dans la charpente des pans et à moins de 24" (610 mm) de l'emplacement prévu pour l'amplificateur de commande. Acheminer les câbles à travers le conduit pour l'installation de cette prise.
- Installer une prise de 120 V et 15 A mise à la terre à proximité de l'extrémité du tableau de commande de la baignoire et dans un rayon de 24" (610 mm) de la boîte de jonction.

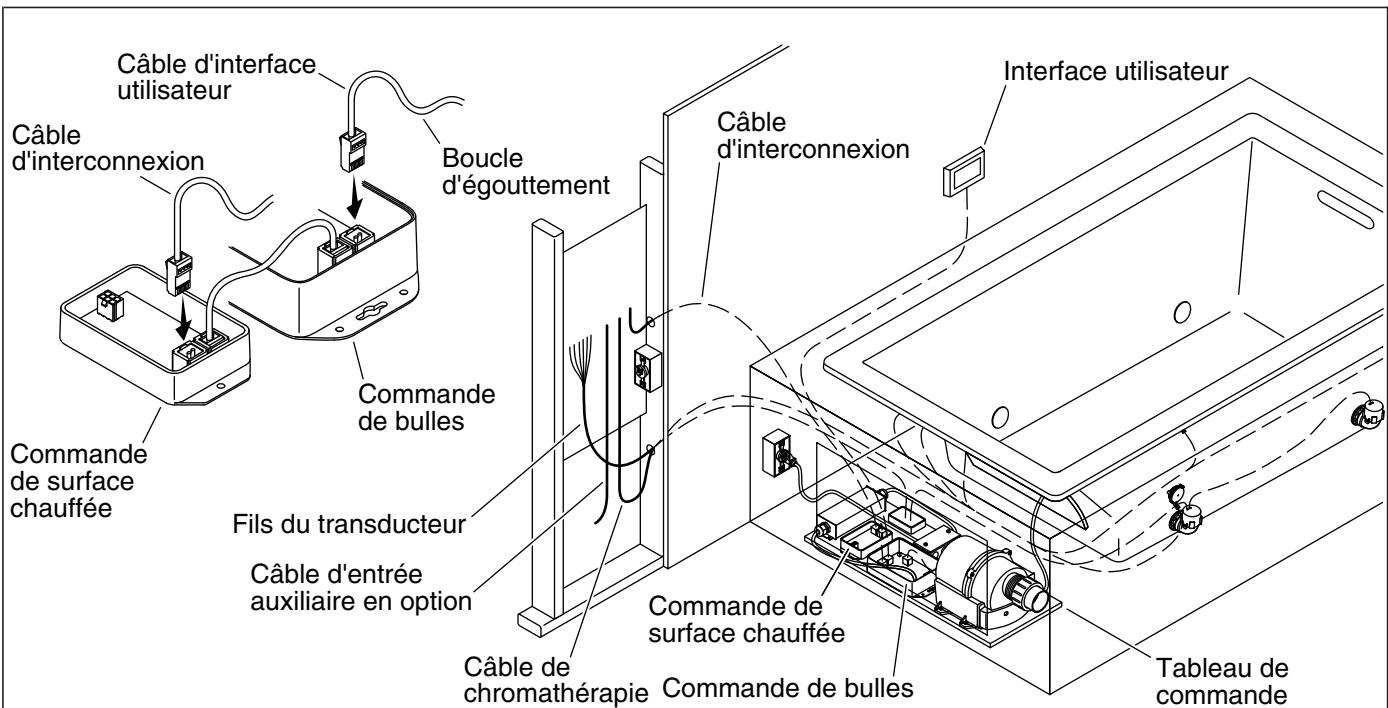

6. Acheminer les câbles (avec chromathérapie et surface chauffée)

IMPORTANT! Plusieurs des composants de baignoire inclus sont alimentés par l'amplificateur de commande par l'intermédiaire des câbles de 25' (7,6 m). Planifier l'emplacement de l'amplificateur de commande de manière à ce que les câbles puissent être branchés sans aucune tension.

Connecter les câbles aux commandes

REMARQUE: La commande de bulles et la commande de surface chauffée sont montées sur le tableau à l'extrémité de la baignoire.

- Connecter l'extrémité Ethernet plus grande du câble de l'interface utilisateur sur le port ouvert sur la commande de bulles.
- Connecter le câble d'interconnexion (les deux extrémités sont pour l'Ethernet) pour l'amplificateur au port ouvert sur la commande de surface chauffée.

Acheminer les câbles à travers la charpente

- Couper l'attache qui sécurise les fils spiralés du transducteur sur l'arrière de la baignoire.
- Acheminer les fils du transducteur à travers la charpente vers l'emplacement de l'amplificateur de commande, en perçant des trous de 1" (52 mm) aux emplacements nécessaires.
- Acheminer le câble de chromathérapie entre la baignoire et l'emplacement planifié pour l'amplificateur. Acheminer le câble de la même manière que les câbles du transducteur.
- Acheminer le câble d'interconnexion entre la commande de surface chauffée et l'emplacement de l'amplificateur de commande. Inclure une boucle d'égouttement.
- Acheminer le câble de l'interface utilisateur à travers la charpente, entre la commande de bulles et l'emplacement planifié pour l'interface utilisateur. Inclure une boucle d'égouttement.

REMARQUE: Une connexion de câble auxiliaire peut être utilisée pour appairer un dispositif BLUETOOTH® ou un autre dispositif à batterie, de manière à ce que les utilisateurs puissent jouer leur propre musique avec la baignoire vibracoustique.

- Si nécessaire, acheminer un câble d'entrée auxiliaire (non inclus) jusqu'à l'emplacement de l'amplificateur de commande.

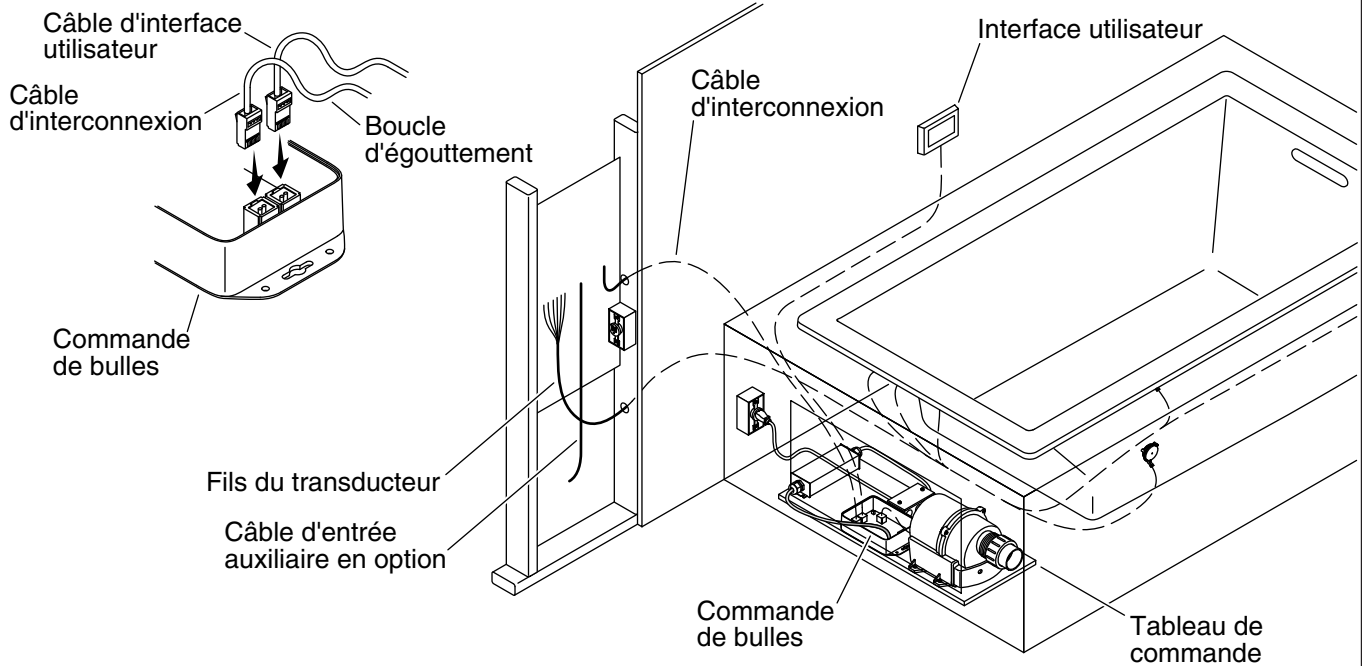

7. Acheminer les câbles (sans chromathérapie et surface chauffée)

IMPORTANT! Plusieurs des composants de baignoire inclus sont alimentés par l'amplificateur de commande par l'intermédiaire des câbles de 25' (7,6 m). Planifier l'emplacement de l'amplificateur de commande de manière à ce que les câbles puissent être branchés sans aucune tension.

Connecter les câbles à la commande de bulles

REMARQUE: La commande de bulles est montée sur le tableau à l'extrémité de la baignoire.

- Connecter l'extrémité Ethernet plus grande du câble de l'interface utilisateur sur l'un des deux ports de la commande de bulles.
- Connecter le câble d'interconnexion (les deux extrémités sont pour l'Ethernet) pour l'amplificateur au port restant sur la commande de bulles.

Acheminer les câbles à travers la charpente

- Couper l'attache qui sécurise les fils spiralés du transducteur sur l'arrière de la baignoire.
- Acheminer les fils du transducteur à travers la charpente vers l'emplacement de l'amplificateur de commande, en perçant des trous de 1" (52 mm) aux emplacements nécessaires.
- Acheminer le câble d'interconnexion entre le tableau de commande et l'emplacement de l'amplificateur de commande. Inclure une boucle d'égouttement.
- Acheminer le câble de l'interface utilisateur à travers la charpente, entre le tableau de commande et l'emplacement de l'interface utilisateur planifiée. Inclure une boucle d'égouttement.

REMARQUE: Une connexion de câble auxiliaire peut être utilisée pour appairer un dispositif BLUETOOTH® ou un autre dispositif à batterie, de manière à ce que les utilisateurs puissent jouer leur propre musique avec la baignoire vibracoustique.

- Si nécessaire, acheminer un câble d'entrée auxiliaire (non inclus) jusqu'à l'emplacement de l'amplificateur de commande.

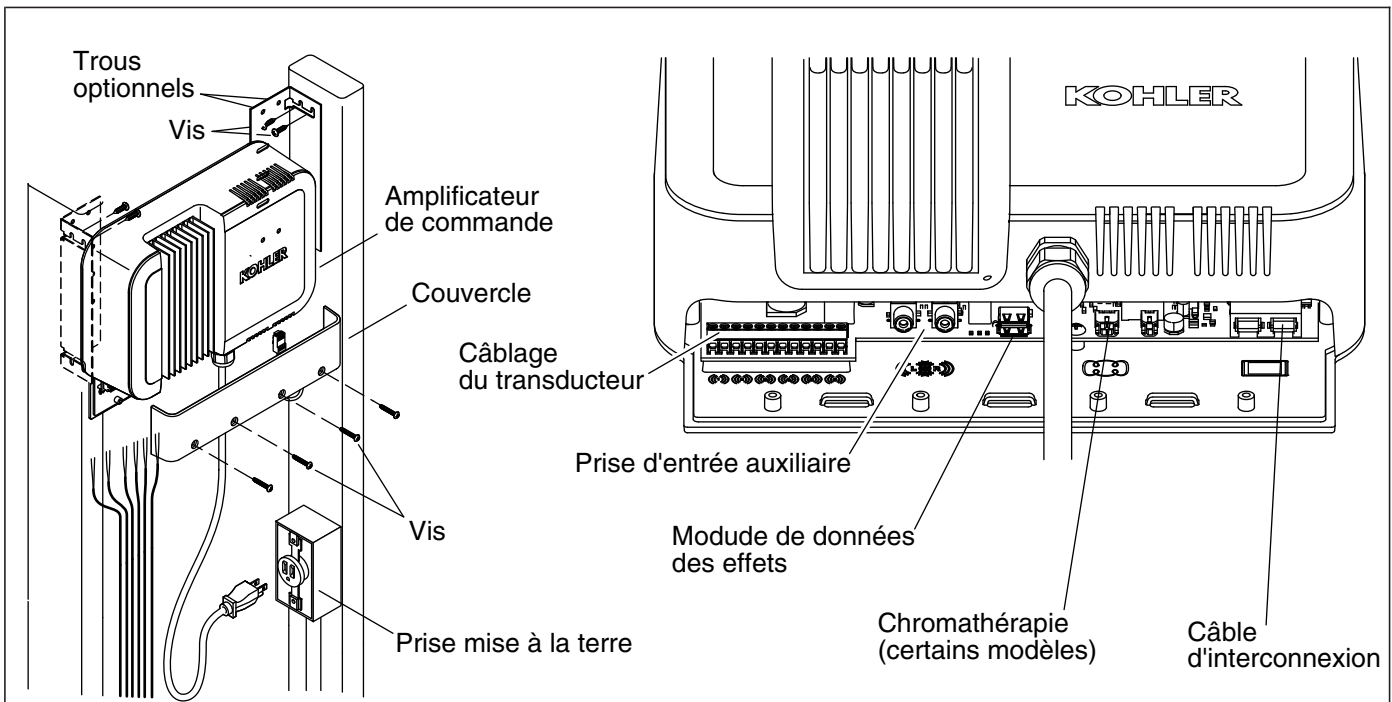

8. Installer l'amplificateur de commande



AVERTISSEMENT: Risque de choc électrique. Brancher l'amplificateur de commande sur un réceptacle correctement mis à la terre prévu à cet effet et protégé par un disjoncteur de fuite de terre (GFCI) ou un dispositif de protection à courant résiduel (RCD). Ne pas retirer la cosse de mise à la terre de la prise ni utiliser d'adaptateur de mise à la terre.

IMPORTANT! Maintenir le matériel isolant à distance de l'amplificateur de commande. Assurer un espace d'air sans obstruction autour de l'amplificateur de commande pour permettre le refroidissement.

REMARQUE: Ne pas retirer les supports de fixation de l'amplificateur de commande.

- Positionner l'amplificateur à ras ou encastrer celui-ci à partir de l'avant des goujons.
- Utiliser les vis à bois fournies pour sécuriser l'amplificateur de commande sur la charpente. Utiliser les chevilles d'ancrage fournies s'il est nécessaire de le sécuriser sur un matériau de mur qui n'est pas en bois.

REMARQUE: Pour faire en sorte que les connexions de câblage soient plus accessibles, fixer temporairement l'amplificateur de commande avec une vis sur chaque côté, de manière à permettre à l'amplificateur de basculer vers l'avant. Une fois que les connexions de câblage ont été effectuées, sécuriser l'amplificateur de commande avec les vis restantes.

- Retirer le couvercle de l'amplificateur de commande en enlevant les quatre vis. Les conserver pour la réinstallation.

REMARQUE: Les bornes et les fils des transducteurs sont numérotés pour permettre d'identifier les connexions appropriées. Lorsque requis, l'amplificateur de commande peut être retiré pour faciliter la procédure de connexion des fils.

- Attacher **solidement** les fils du transducteur sur les bornes du transducteur. Les fils blanc et noir sont des câbles positifs (+).
- Si la baignoire en est équipée, connecter le connecteur de chromathérapie à la borne de chromathérapie.
- **Baignoires avec chromathérapie et surface chauffée:** Acheminer le câble d'interconnexion entre la commande de surface chauffée et l'amplificateur.

Installer l'amplificateur de commande (cont.)

- **Baignoires sans chromathérapie et surface chauffée :** Connecter le câble d'interconnexion entre la commande de bulles et l'amplificateur.
- S'ils sont utilisés, connecter les connecteurs RCA d'entrée auxiliaire optionnels aux bornes d'entrée auxiliaire.
- Réinstaller le couvercle sur l'amplificateur de commande avec les quatre vis.
- Brancher l'amplificateur de commande sur la prise électrique.
- Brancher le cordon de la boîte de jonction dans la prise électrique.

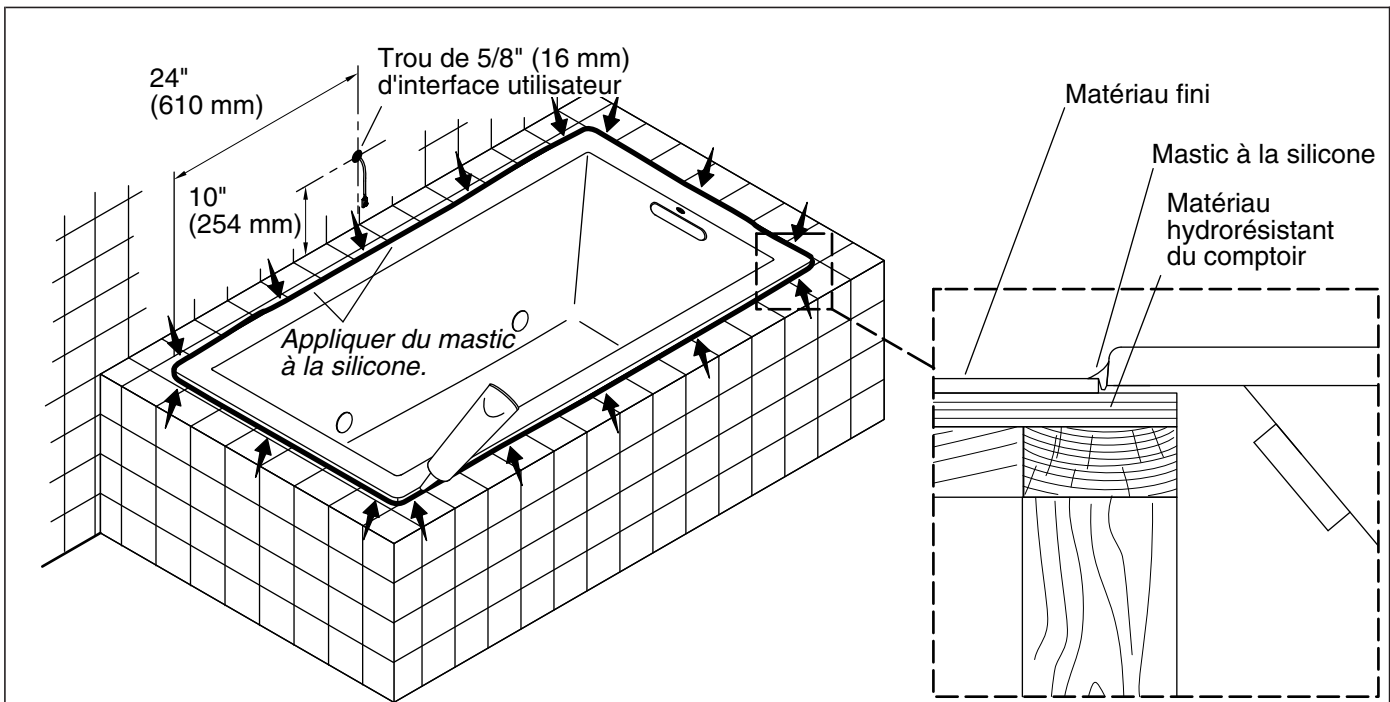

9. Terminer les murs fins

- Couvrir la charpente avec du matériau hydrorésistant.
- **Fournir un accès adéquat** à l'amplificateur de commande.
- Installer le matériau de mur et de tablier finis.
- Percer un trou de 5/8" (16 mm) dans le matériau du mur à l'endroit où sera installée l'interface utilisateur. Se référer la section "Planifier l'installation" pour l'emplacement recommandé.
- Percer un trou de 5/8" (16 mm) dans le matériau du mur à l'endroit où sera installée l'interface utilisateur. Voir la section "Plan de raccordement - Composants requis" pour déterminer l'emplacement recommandé.
- Acheminer le câble de l'interface utilisateur à travers le trou dans le matériau du mur et placer du ruban adhésif ou fixer le câble d'une autre manière pour l'empêcher de tomber entre les murs.
- Sceller les joints entre le rebord de la baignoire et le tablier fini avec du mastic à la silicone.
- Installer la garniture de robinet.

Vue arrière

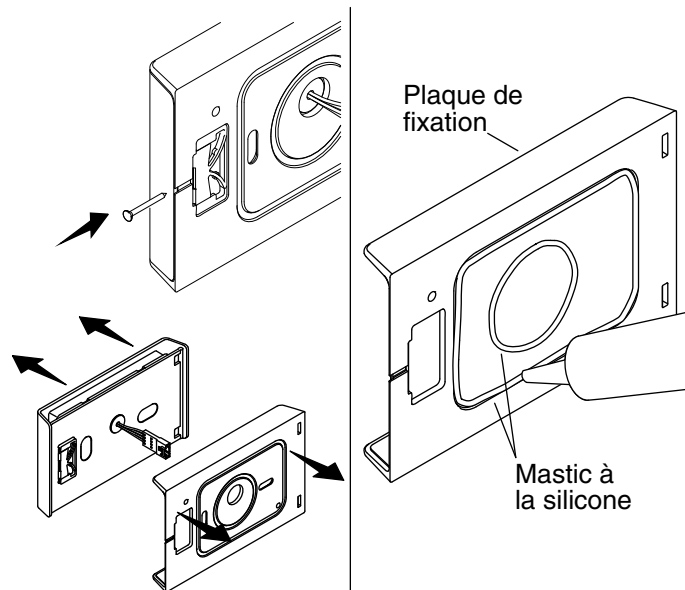

Vue avant

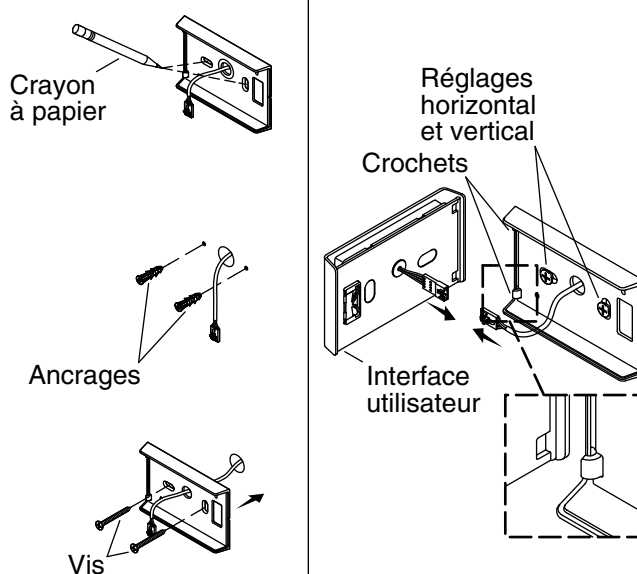

10. Installer l'interface utilisateur

IMPORTANT! Ne pas laisser le câble qui est acheminé à travers le mur tomber dans le mur.

- Pousser un clou fin dans la rainure se trouvant dans le côté arrière de l'interface utilisateur pour séparer cette dernière de la plaque de fixation.
- Placer la plaque de fixation par-dessus le câble et contre le mur fini de manière à ce que les crochets se trouvent sur la gauche.
- Mettre la plaque de fixation de niveau et marquer les emplacements des trous pour les vis sur le mur.
- Retirer la plaque de fixation et percer des trous de 1/4" aux emplacements marqués.
- Insérer les dispositifs d'ancrage fournis dans les trous.
- Appliquer un boudin de mastic à la silicone sur les deux rainures se trouvant à l'arrière de la plaque de fixation.
- Placer la plaque de fixation par-dessus le câble avec les crochets sur la gauche et la fixer au mur en utilisant les deux vis fournies.
- S'assurer que la surface est de niveau. Si nécessaire, desserrer les vis et ajuster la plaque de fixation.
- Connecter le câble à l'interface utilisateur.
- Engager le bord de l'interface utilisateur avec les deux crochets de la plaque de fixation, puis faire fermement pivoter l'interface utilisateur contre la plaque de fixation jusqu'à ce que les deux parties s'enclenchent.
- Se référer au guide de l'utilisateur inclus avec l'interface pour installer, programmer et vérifier le fonctionnement correct du produit.

11. Terminer l'installation

Effectuer un essai de fonctionnement de la baignoire

- Faire fonctionner le clavier utilisateur de la surface chauffée pour tester les réglages de la température.

Terminer l'installation (cont.)

- Remplir la baignoire à un niveau d'eau se trouvant à au moins 4" (102 mm) au-dessus du haut du jet le plus élevé.
- Arrêter la baignoire et laisser reposer pendant cinq minutes. Inspecter toutes les connexions de la tuyauterie de la baignoire pour y déceler des fuites éventuelles. Rechercher des fuites le long de l'avant et des côtés de la baignoire, et à l'arrière de celle-ci.
- Mettre le souffleur en marche et le laisser en marche pendant 5 minutes. Vérifier le bon fonctionnement.

Dépannage

AVIS: Cette section est seulement destinée à une aide générale. Un représentant du service agréé Kohler Co. ou un électricien qualifié doit rectifier tous les problèmes électriques. Pour un service de garantie, appeler le 1-800-4KOHLER à partir des É.-U. et du Canada, ou le 001-800-456-4537 à partir du Mexique.

REMARQUE: Le numéro de modèle du produit est imprimé sur une étiquette placée du côté souffleur de la baignoire.

REMARQUE: Pour tout renseignement sur les pièces de rechange, visiter la page du produit sur le site www.kohler.com/serviceparts.

Tableau de dépannage vibracoustique

| Symptôme | Cause probable | Action recommandée |
|---|---|--|
| 1. Pas de son; aucun effet ne fonctionne. | A. L'alimentation à l'amplificateur de commande est coupée. | A. Réinitialiser le disjoncteur pour l'amplificateur de commande, puis vérifier l'alimentation électrique et les connexions. |
| | B. L'amplificateur de commande doit être réinitialisé. | B. Si le voyant DEL rouge sur l'amplificateur de commande ne clignote pas, débrancher l'amplificateur de commande pendant 30 secondes, puis le rebrancher et le redémarrer. |
| | C. La connexion au module de données des effets est desserrée ou endommagée. | C. Inspecter le module de données afin d'y rechercher une connexion desserrée ou un endommagement. Sécuriser la connexion ou remplacer le module selon les besoins. |
| | D. Aucun effet n'a été sélectionné sur l'interface utilisateur. | D. Sélectionner un effet. |
| | E. L'intensité vibracoustique est en mode silence sur l'interface utilisateur. | E. Toucher l'icône [Silence] sur l'interface utilisateur pour désactiver cette option. |
| | F. Les connexions du câble de l'interface utilisateur sont desserrées ou endommagées. | F. Inspecter les câbles entre l'interface utilisateur, la commande de surface chauffée, la commande de bulles, et l'amplificateur de commande. Sécuriser les connexions ou remplacer les câbles selon les besoins. |
| | G. La commande de bulles ne fonctionne pas. | G. Si le voyant DEL rouge de la commande de bulles ne clignote pas après un redémarrage, inspecter la commande de bulles et remplacer selon les besoins. |

Dépannage (cont.)

Tableau de dépannage vibracoustique

| Symptôme | Cause probable | Action recommandée |
|---|--|--|
| | H. L'amplificateur de commande ou la commande de surface chauffée ne fonctionne pas. | H. Si le voyant DEL rouge de l'amplificateur de commande ne clignote pas après un redémarrage, inspecter l'amplificateur de commande et/ou la commande de la surface chauffée et remplacer selon les besoins. |
| | I. L'interface utilisateur ne fonctionne pas. | I. Inspecter l'interface utilisateur. Remplacer selon les besoins. |
| 2. La musique est déformée (résonance non désirée) lorsque les fonctions vibracoustiques sont activées. | A. Le réglage d'intensité est trop élevé sur l'interface utilisateur. | A. Baisser le réglage d'intensité sur l'interface utilisateur. |
| | B. Les transducteurs sur la surface arrière de la baignoire sont en contact direct avec la charpente, les poutrelles ou tout autre matériel. | B. Retirer ou repositionner tout matériel qui entre en contact direct avec les transducteurs. |
| | C. Un ou plusieurs transducteurs sur la surface arrière de la baignoire sont desserrés. | C. Faire tourner le ou les transducteurs desserrés dans le sens horaire jusqu'à ce qu'ils soient serrés. Ne pas trop serrer. |
| | D. La baignoire est en contact direct avec la charpente, les poutrelles ou tout autre matériel. | D. Identifier le point de contact et rectifier le problème. La baignoire ne doit pas entrer en contact avec la charpente ou tout autre matériel de support. |
| 3. L'interface utilisateur ne s'allume pas. | A. L'alimentation à l'amplificateur de commande n'est pas allumée. | A. Réinitialiser le disjoncteur pour l'amplificateur de commande, puis vérifier l'alimentation électrique et les connexions. |
| | B. L'amplificateur de commande doit être réinitialisé. | B. Si le voyant DEL rouge sur l'amplificateur de commande ne clignote pas, débrancher l'amplificateur de commande pendant 30 secondes, puis le rebrancher et le redémarrer. |
| | C. Les connexions du câble de l'interface utilisateur sont desserrées ou endommagées. | C. Inspecter les câbles entre l'interface utilisateur, la commande de surface chauffée, la commande de bulles, et l'amplificateur de commande. Sécuriser les connexions ou remplacer les câbles selon les besoins. |
| | D. La commande de bulles ne fonctionne pas. | D. Si le voyant DEL rouge de la commande de bulles ne clignote pas après un redémarrage, inspecter la commande de bulles et remplacer selon les besoins. |
| | E. L'amplificateur de commande ou la commande de surface chauffée ne fonctionne pas. | E. Si le voyant DEL rouge de l'amplificateur de commande ne clignote pas après un redémarrage, inspecter l'amplificateur de commande et/ou la commande de la surface chauffée et remplacer selon les besoins. |

Dépannage (cont.)

Tableau de dépannage vibracoustique

| Symptôme | Cause probable | Action recommandée |
|---|--|--|
| | F. L'interface utilisateur ne fonctionne pas. | F. Inspecter l'interface utilisateur. Remplacer selon les besoins. |
| 4. L'interface utilisateur s'allume mais ne fonctionne pas. | A. L'amplificateur de commande doit être réinitialisé. | A. Si le voyant DEL rouge sur l'amplificateur de commande ne clignote pas, débrancher l'amplificateur de commande pendant 30 secondes, puis le rebrancher et le redémarrer. |
| | B. Les connexions du câble de l'interface utilisateur sont desserrées ou endommagées. | B. Inspecter les câbles entre l'interface utilisateur, la commande de surface chauffée, la commande de bulles, et l'amplificateur de commande. Sécuriser les connexions ou remplacer les câbles selon les besoins. |
| | C. La commande de bulles ne fonctionne pas. | C. Si le voyant DEL rouge de la commande de bulles ne clignote pas après un redémarrage, inspecter la commande de bulles et remplacer selon les besoins. |
| | D. L'amplificateur de commande ou la surface chauffée ne fonctionne pas. | D. Si le voyant DEL rouge de l'amplificateur de commande ne clignote pas après un redémarrage, inspecter l'amplificateur de commande et/ou la commande de la surface chauffée et remplacer selon les besoins. |
| | E. L'interface utilisateur ne fonctionne pas. | E. Inspecter l'interface utilisateur. Remplacer selon les besoins. |
| 5. La musique auxiliaire ne fonctionne pas. | A. L'alimentation à l'amplificateur de commande n'est pas allumée. | A. Réinitialiser le disjoncteur pour l'amplificateur de commande, puis vérifier l'alimentation électrique et les connexions. |
| | B. L'amplificateur de commande doit être réinitialisé. | B. Si le voyant DEL rouge sur l'amplificateur de commande ne clignote pas, débrancher l'amplificateur de commande pendant 30 secondes, puis le rebrancher et le redémarrer. |
| | C. Les connexions des câbles d'entrée auxiliaire ou de l'interface utilisateur sont desserrées ou endommagées. | C. Inspecter les câbles entre l'interface utilisateur, la commande de surface chauffée, et l'amplificateur de commande. Sécuriser les connexions ou remplacer les câbles selon les besoins. |
| | D. L'option de source de musique auxiliaire n'est pas sélectionnée sur l'interface utilisateur. | D. Sélectionner l'option de musique auxiliaire sur l'interface utilisateur. |
| | E. Le son vibracoustique est en mode silence sur l'interface utilisateur. | E. Toucher l'icône [Silence] sur l'interface utilisateur pour désactiver cette option. |
| | F. L'intensité vibracoustique est baissée sur l'interface utilisateur. | F. Monter l'intensité vibracoustique sur l'interface utilisateur. |

Dépannage (cont.)

Tableau de dépannage vibracoustique

| Symptôme | Cause probable | Action recommandée |
|----------|--|---|
| | G. La commande de bulles ne fonctionne pas. | G. Si le voyant DEL rouge de la commande de bulles ne clignote pas après un redémarrage, inspecter la commande de bulles et remplacer selon les besoins. |
| | H. L'amplificateur de commande ou la commande de surface chauffée ne fonctionne pas. | H. Si le voyant DEL rouge de l'amplificateur de commande ne clignote pas après un redémarrage, inspecter l'amplificateur de commande et/ou la commande de la surface chauffée et remplacer selon les besoins. |
| | I. L'interface utilisateur ne fonctionne pas. | I. Inspecter l'interface utilisateur. Remplacer selon les besoins. |

Tableau de dépannage du système d'air

| Symptômes | Causes probables | Action recommandée |
|--|--|---|
| 1. Le moteur du souffleur ne démarre pas/ne s'arrête pas. | A. Le cordon d'alimentation entre le moteur du souffleur et la commande est desserré, déconnecté ou endommagé. | A. Vérifier les connexions du câblage. |
| | B. Les connexions du câble de l'interface utilisateur sont desserrées ou endommagées. | B. Inspecter les câbles entre l'interface utilisateur, la commande de surface chauffée, la commande de bulles, et l'amplificateur de commande. Sécuriser les connexions ou remplacer les câbles selon les besoins. |
| | C. La commande de bulles ne fonctionne pas. | C. Remplacer la commande de bulles. |
| | D. Le moteur du souffleur ne fonctionne pas. | D. Remplacer le moteur du souffleur. |
| 2. Le moteur du souffleur s'arrête de fonctionner et ne redémarre pas immédiatement. | A. Moteur de souffleur surchauffé et système de protection activé. | A. Rechercher une obstruction au niveau de l'orifice d'admission d'air. Éliminer l'obstruction et laisser le moteur refroidir. Se reporter à la section "Le moteur du souffleur ne démarre pas". |
| 3. Le moteur du souffleur démarre, mais certains jets d'airs n'émettent pas de bulles. | A. La vitesse du moteur du souffleur est trop basse. | A. Augmenter le point de consigne de la vitesse pour le moteur du souffleur. |
| | B. L'orifice d'entrée d'air du souffleur est obstrué. | B. Dégager l'orifice d'entrée d'air du souffleur. |
| | C. Le moteur du souffleur ne fonctionne pas. | C. Remplacer le moteur du souffleur. |
| | D. L'orifice de sortie du moteur du souffleur est obstrué. | D. Dégager l'obstruction. |
| | E. Les jets d'air sont bouchés. | E. Utiliser une petite brosse de nettoyage entre les dents et du vinaigre blanc. Tremper la brosse dans le vinaigre, broser l'orifice, rincer la brosse à l'eau propre, puis utiliser la brosse mouillée et rincée pour rincer l'orifice. |
| | F. Certaines zones sont fermées. | F. Faire fonctionner toutes les zones. |

Dépannage (cont.)

Tableau de dépannage du système d'air

| Symptômes | Causes probables | Action recommandée |
|---|--|--|
| 4. Le moteur du souffleur fonctionne mais aucune bulle d'air ne se forme. | A. L'orifice d'entrée d'air du souffleur est obstrué. | A. Nettoyer l'orifice d'entrée d'air du souffleur. |
| | B. Les jets d'air sont bouchés. | B. Utiliser une petite brosse de nettoyage entre les dents et du vinaigre blanc. Tremper la brosse dans le vinaigre, brosser l'orifice, rincer la brosse à l'eau propre, puis utiliser la brosse mouillée et rincée pour rincer l'orifice. |
| | C. La commande de bulles ne fonctionne pas. | C. Remplacer la commande de bulles. |
| | D. Le moteur du souffleur ne fonctionne pas. | D. Remplacer le moteur du souffleur. |
| 5. Le moteur du souffleur fonctionne, des bulles d'air se forment, les commandes de zones fonctionnent, mais la fonction de vitesse variable ne fonctionne pas. | A. L'orifice d'entrée d'air du souffleur est obstrué. | A. Dégager l'orifice d'entrée d'air du souffleur. |
| | B. Le faisceau de câblage est desserré, déconnecté ou endommagé. | B. Vérifier les raccordements du câblage. Remplacer le faisceau de câblage si nécessaire. |
| | C. La commande de bulles ne fonctionne pas. | C. Remplacer la commande de bulles. |
| | D. Le moteur du souffleur ne fonctionne pas. | D. Remplacer le moteur du souffleur. |
| | E. L'interface utilisateur ne fonctionne pas. | E. Remplacer l'interface utilisateur. |
| 6. Le moteur du souffleur ne s'arrête pas lorsque l'on touche l'icône Hors tension de l'interface utilisateur. | A. Le faisceau de câblage est desserré, déconnecté ou endommagé. | A. Vérifier les connexions du câblage. Remplacer le faisceau de câblage si nécessaire. |
| | B. La commande de bulles ne fonctionne pas. | B. Remplacer la commande de bulles. |
| | C. L'interface utilisateur ne fonctionne pas. | C. Remplacer l'interface utilisateur. |
| 7. Une zone ne produit pas de bulles d'air, alors qu'une autre zone fonctionne normalement. | A. La zone n'est pas sélectionnée. | A. Sélectionner la zone selon les instructions de la section "Instructions de fonctionnement". |
| | B. La vanne papillon ne fonctionne pas. | B. Remplacer la vanne papillon. |
| | C. Le faisceau de câblage est desserré, déconnecté ou endommagé. | C. Vérifier les raccordements du câblage. Remplacer le faisceau de câblage si nécessaire. |
| | D. La commande de bulles ne fonctionne pas. | D. Remplacer la commande de bulles. |
| | E. L'interface utilisateur ne fonctionne pas. | E. Remplacer l'interface utilisateur. |
| 8. Déversement d'eau ou endommagement constaté sous la baignoire. | A. Fuite du drain ou du trop-plein. | A. Réparer ou remplacer l'ensemble du drain selon les instructions du fabricant. |
| | B. Le mur, le comptoir et/ou la porte de la douche ne sont pas entièrement étanches. | B. Appliquer du mastic à la silicone sur les joints entre la baignoire et le mur, le comptoir ou la porte. |
| | C. Tuyauterie ou conduits d'air fissurés. | C. S'adresser à Kohler Co. en utilisant les informations fournies sur la page arrière. |
| 9. La baignoire ne se purge pas automatiquement. | A. Les fils des capteurs de niveau sont déconnectés. | A. Connecter les fils des capteurs de niveau. |

Dépannage (cont.)**Tableau de dépannage du système d'air**

| Symptômes | Causes probables | Action recommandée |
|-----------|--|---|
| | B. Les connexions du câble de l'interface utilisateur sont desserrées ou endommagées. | B. Inspecter les câbles entre l'interface utilisateur, la commande de surface chauffée, la commande de bulles, et l'amplificateur de commande. Sécuriser les connexions ou remplacer les câbles selon les besoins. |
| | C. La commande de bulles ne fonctionne pas. | C. Remplacer la commande de bulles. |
| | D. Le moteur du souffleur ne fonctionne pas. | D. Remplacer le moteur du souffleur. |

Tableau de dépannage pour la chromathérapie (en option)

| Symptôme | Cause probable | Action recommandée |
|---|---|---|
| 1. Les lampes de chromathérapie ne fonctionnent pas. | A. L'alimentation à l'amplificateur de commande est coupée. | A. Réinitialiser le disjoncteur pour l'amplificateur de commande, puis vérifier l'alimentation électrique et les connexions. |
| | B. L'amplificateur de commande doit être réinitialisé. | B. Si le voyant DEL rouge sur l'amplificateur de commande ne clignote pas, débrancher l'amplificateur de commande pendant 30 secondes, puis le rebrancher et le redémarrer. |
| | C. La fonction de chromathérapie n'a pas été sélectionnée sur l'interface utilisateur. | C. Sélectionner la fonction de chromathérapie sur l'interface utilisateur. |
| | D. Les connexions des câbles de chromathérapie ou de l'interface utilisateur sont desserrées ou endommagées. | D. Inspecter les câbles afin d'y rechercher des connexions desserrées ou un endommagement. Sécuriser ou remplacer les câbles selon les besoins. |
| | E. L'amplificateur de commande ne fonctionne pas. | E. Si le voyant DEL rouge de l'amplificateur de commande ne clignote pas après un redémarrage, inspecter l'amplificateur de commande et remplacer selon les besoins. |
| | F. L'interface utilisateur ne fonctionne pas. | F. Vérifier que le câble de l'interface utilisateur est bien connecté à l'interface utilisateur et à la borne de l'amplificateur de commande. Si les connexions sont adéquates, remplacer l'interface utilisateur. |
| | G. La commande de chromathérapie ne fonctionne pas. | G. Remplacer la commande de chromathérapie. |
| 2. Les lampes de chromathérapie ne passent pas par toutes les couleurs. | A. L'amplificateur de commande doit être réinitialisé. | A. Si le voyant DEL rouge sur l'amplificateur de commande ne clignote pas, débrancher l'amplificateur de commande pendant 30 secondes, puis le rebrancher et le redémarrer. |

Dépannage (cont.)

Tableau de dépannage pour la chromathérapie (en option)

| Symptôme | Cause probable | Action recommandée |
|----------|---|--|
| | B. Les connexions des câbles de chromathérapie ou de l'interface utilisateur sont desserrées ou endommagées. | B. Inspecter les câbles pour y rechercher des connexions desserrées ou un endommagement. Sécuriser ou remplacer les câbles selon les besoins. |
| | C. L'amplificateur de commande ne fonctionne pas. | C. Si le voyant DEL rouge de l'amplificateur de commande ne clignote pas après un redémarrage, inspecter l'amplificateur de commande et remplacer selon les besoins. |
| | D. L'interface utilisateur ne fonctionne pas. | D. Faire un cycle de toutes les fonctions de lampes de chromathérapie. Si les lampes ne passent pas par toutes les couleurs et si l'icône bleue sur l'interface utilisateur n'est pas allumée, remplacer l'interface utilisateur. |
| | E. Si aucune des actions recommandées ne corrige le problème, contacter Kohler Co. | E. Contacter le service après-vente en utilisant les coordonnées fournies sur la couverture arrière. |

Tableau de dépannage de la surface chauffée (en option)

| Symptômes | Cause probable | Action recommandée |
|--|--|---|
| 1. La surface chauffée ne se met pas en marche. | A. Aucune alimentation pour la source d'alimentation électrique. | A. Armer/réarmer le disjoncteur GFCI ou RCD; inspecter le câblage et les connexions de l'alimentation électrique. |
| | B. La commande de la surface chauffée doit être réinitialisée. | B. Si le voyant DEL rouge sur la commande de surface chauffée ne clignote pas, débrancher la commande pendant 30 secondes, puis la rebrancher et la redémarrer. |
| | C. Les connexions du câble de l'interface utilisateur sont desserrées ou endommagées. | C. Inspecter les câbles entre l'interface utilisateur, la commande de surface chauffée, la commande de bulles, et l'amplificateur de commande. Sécuriser les connexions ou remplacer les câbles selon les besoins. |
| | D. La commande de bulles ne fonctionne pas. | D. Si le voyant DEL rouge de la commande de bulles ne clignote pas après un redémarrage, inspecter la commande de bulles et remplacer selon les besoins. |
| | E. La commande de surface chauffée ne fonctionne pas. | E. Inspecter la commande de surface chauffée. Remplacer selon les besoins. |
| | F. L'alimentation électrique ne fonctionne pas. | F. Inspecter l'alimentation électrique. Remplacer selon les besoins. |
| | G. L'interface utilisateur ne fonctionne pas. | G. Inspecter l'interface utilisateur. Remplacer selon les besoins. |

Dépannage (cont.)

Tableau de dépannage de la surface chauffée (en option)

| Symptômes | Cause probable | Action recommandée |
|---|--|---|
| 2. La baignoire est en marche, mais la chaleur est faible ou inexistante. | A. Câble de l'appareil de chauffage desserré ou endommagé. | A. Inspecter les câbles entre l'interface utilisateur, la commande de surface chauffée, et l'amplificateur de commande. Sécuriser les connexions ou remplacer les câbles selon les besoins. |
| | B. Appareil de chauffage/matériau isolant desserré sur la baignoire. | B. Sécuriser l'appareil de chauffage/le matériau isolant sur la baignoire. |
| | C. L'indicateur de chaleur est défini sur l'option de chaleur modérée. | C. Appuyer sur l'icône plus [+] pour augmenter la température. |
| | D. L'appareil de chauffage ne fonctionne pas. | D. Remplacer l'appareil de chauffage. |
| | E. La sonde de température ne fonctionne pas. | E. Remplacer l'appareil de chauffage. |

Guía de instalación

Bañera vibracústica con jets de aire

INSTRUCCIONES IMPORTANTES



ADVERTENCIA: Al usar aparatos eléctricos siempre cumpla las precauciones básicas, incluidas las siguientes:



ADVERTENCIA: Riesgo de sacudidas eléctricas. Conecte solo a un circuito protegido por un interruptor de circuito con pérdida a tierra (GFCI)*.



ADVERTENCIA: Riesgo de sacudidas eléctricas. Un electricista calificado debe tender todo el cableado eléctrico.



ADVERTENCIA: Riesgo de sacudidas eléctricas. Desconecte el suministro eléctrico antes de dar servicio.



ADVERTENCIA: Riesgo de sacudidas eléctricas. No haga funcionar dispositivos auxiliares eléctricos cerca del agua.



ADVERTENCIA: Riesgo de daños a la propiedad. Los materiales de construcción y el cableado se deben colocar lejos de los componentes de la bañera que producen calor.



ADVERTENCIA: Riesgo de lesiones personales o de daños a la propiedad. Lea atentamente todas las instrucciones antes de comenzar la instalación.

AVISO: Cumpla todos los códigos de plomería, eléctricos y de construcción. En Canadá, instale la unidad conforme al Código Eléctrico Canadiense, Parte 1.

AVISO: Se requiere conexión a tierra. Un representante de servicio autorizado debe instalar esta unidad y conectarla a tierra.

AVISO: Mantenga el área alrededor del motor soplador limpia y sin aserrín, material aislante, tierra u otras partículas sueltas pequeñas. Dichos materiales podrían tapan la entrada de aire al motor soplador, y reducir el flujo de aire a través del soplador.

Instale de manera que quede acceso para dar servicio.

*Fuera de Estados Unidos es posible que este dispositivo se conozca como dispositivo de corriente residual (RCD, por sus siglas en inglés).

Información sobre el producto

Requisitos eléctricos



ADVERTENCIA: Riesgo de quemaduras, incendio, sacudida eléctrica o lesiones personales. No haga funcionar el calentador si el cable de suministro eléctrico está dañado. Para obtener asesoría correcta sobre la reparación de este producto, llame al: 1-800-4KOHLER desde EE.UU. o Canadá, o al 001-800-456-4537 desde México.

La instalación debe contar con un interruptor de circuito con pérdida a tierra (GFCI)* de Clase A. El interruptor GFCI protege contra el peligro de sacudida eléctrica de línea a tierra. **Utilice un circuito dedicado de 120 V, 15 A y 60 Hz para la bañera.**

Se requieren dos tomacorrientes eléctricos GFCI de 120 V, 15 A. Se debe ubicar un tomacorriente dentro de la estructura de postes de madera y a menos de 24" (610 mm) del amplificador de control. El otro

Información sobre el producto (cont.)

tomacorriente se debe ubicar a menos de 24" (610 mm) de la caja de empalmes que está montada en el tablero de control en el extremo lumbar de la bañera. Ambos tomacorrientes pueden compartir el mismo servicio eléctrico, pero no debe haber ninguna otra carga en este circuito.

*Fuera de Estados Unidos es posible que este dispositivo se conozca como dispositivo de corriente residual (RCD, por sus siglas en inglés).

Características

Los componentes instalados de fábrica incluyen el motor soplador, la tubería de aire, las válvulas de mariposa y los transductores. Los componentes instalados de fábrica adicionales (algunos modelos) incluyen una superficie de calefacción con fuente de alimentación y luces de cromoterapia. Además del cableado eléctrico y de la instalación de plomería, no es necesario realizar ningún tipo de montaje.

Herramientas y materiales

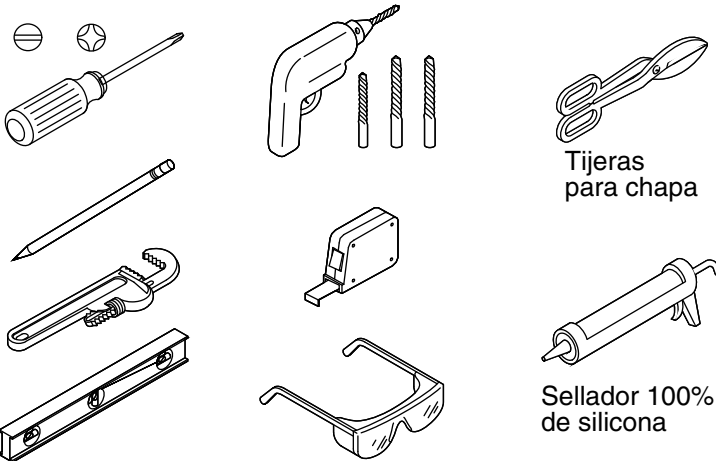

Más:

- Herramientas y materiales convencionales de carpintería
- Postes de madera de 2x4
- Lona
- Cemento mortero (Opcional)
- Adhesivo de construcción (Opcional)

Sellador 100% de silicona

Antes de comenzar

AVISO: El piso debe proporcionar el soporte adecuado. Anote el **número de modelo** que está en el lado posterior de la bañera, y luego consulte información adicional en la página del producto en www.kohler.com.

AVISO: No apoye el peso de la bañera sobre el reborde.

AVISO: Verifique que haya soporte adecuado si va a instalar una grifería de montaje al reborde o a la cubierta. Las griferías grandes, que pudieran utilizarse accidentalmente como apoyo, no son seguras para esta instalación.

AVISO: Proporcione ventilación adecuada y un espacio libre mínimo de 15 pies cúbicos (0,4 metros cúbicos) en el lugar de instalación para enfriar el motor y suministrar suficiente aire al soplador. No instale el motor soplador a menos de 1" (25 mm) de la pared o de otros objetos.

- Desempaque la bañera y verifique que no esté dañada. Vuelva a colocar la bañera en la caja hasta que la vaya a instalar.
- Antes de comenzar la instalación, lea estas instrucciones y determine la ubicación de todos los componentes que se requieran.
- Deje acceso a las conexiones del amplificador de control y del tablero de control y al motor soplador, para darles servicio.

Antes de comenzar (cont.)

- Esta bañera está diseñada para instalaciones de sobreponer o en isla.
- En instalaciones de montaje por abajo, se requiere un kit de montaje por abajo.
- El amplificador de control se puede instalar remotamente, e incluye un cable de 25' (7,6 m).
- Utilice tubo conduit para tender los cables eléctricos desde el interruptor de circuito.
- Elija la ubicación para un dispositivo de audio auxiliar, si se utiliza. No ubique dispositivos que utilicen energía eléctrica de CA al alcance de la bañera.
- Planifique con cuidado cómo mover la bañera al área de instalación. Esta bañera no cabe fácilmente a través de los marcos de las puertas.
- Instale la bañera sobre un subpiso nivelado. Si el subpiso está disparejo, es posible que sea necesario instalar cuñas.
- Esta bañera satisface la norma CSA B45.5/IAPMO Z124. Todas las dimensiones son nominales.

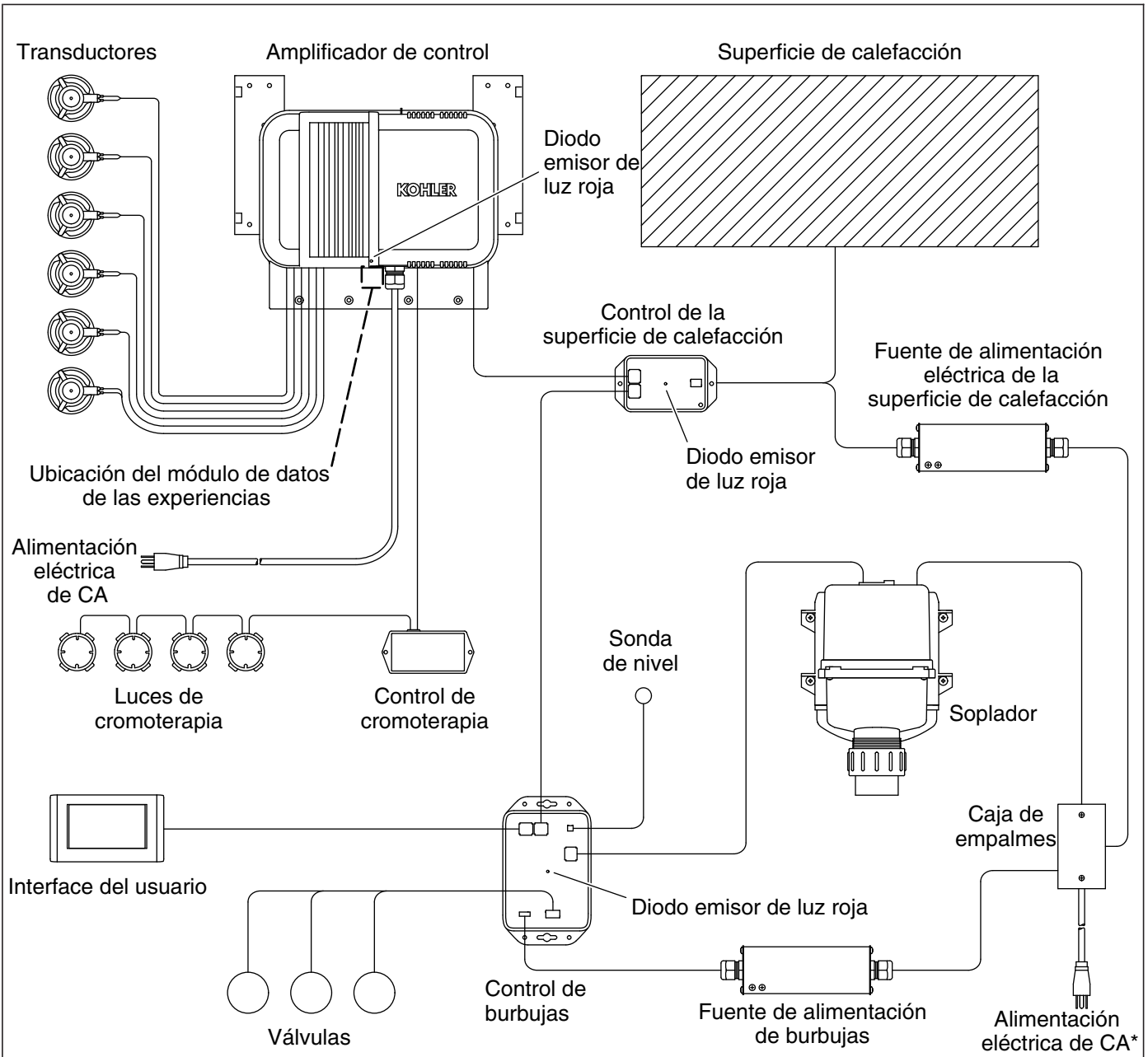

Componentes (con cromoterapia y superficie de calefacción)

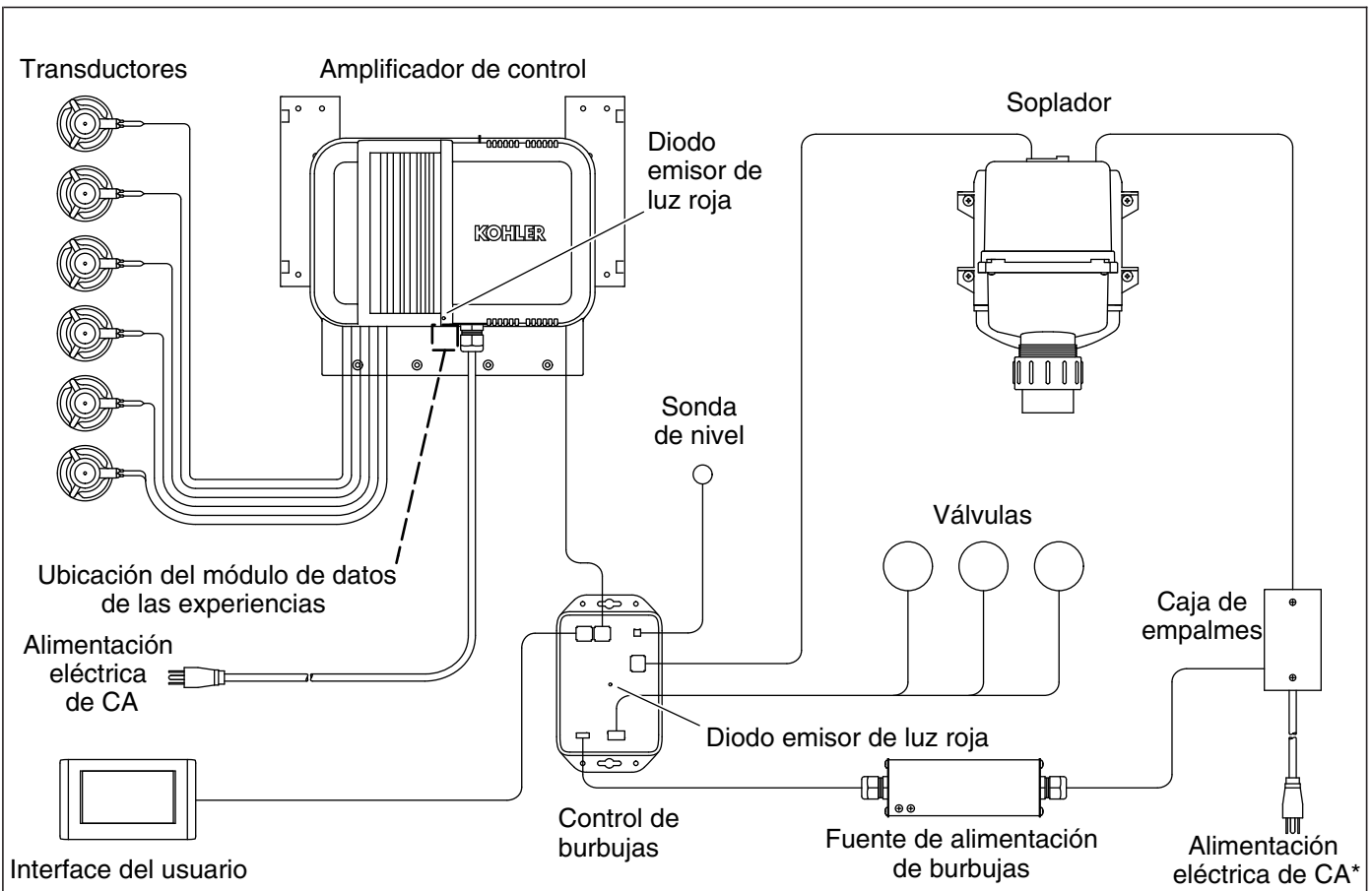

Componentes (sin cromoterapia ni superficie de calefacción)

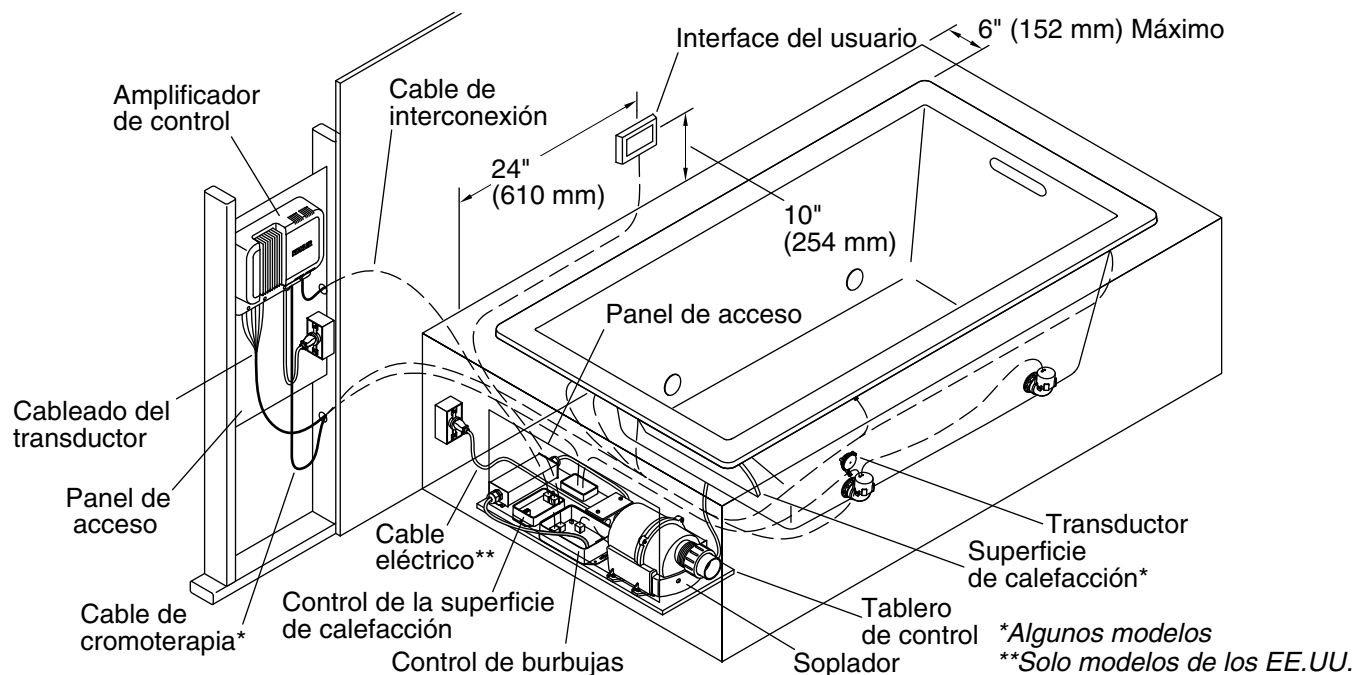

1. Planee la instalación

Para obtener los mejores resultados, siga la secuencia de instalación a continuación. Las instrucciones detalladas se encuentran en las páginas siguientes de este guía.

Secuencia de instalación recomendada

- Determine la ubicación de los componentes de la bañera. Consulte la ilustración para las ubicaciones de preferencia.
- Planee la ubicación de los paneles de acceso requeridos para dar servicio al amplificador de control y al tablero de control.
- Construya la estructura de madera para la bañera, e instale la cubierta sin acabado.
- Tienda las líneas de suministro de plomería.
- Instale la bañera y el desagüe.
- Instale un tomacorriente a menos de 24" (610 mm) de la ubicación del amplificador de control.
- Instale un tomacorriente a menos de 24" (610 mm) de la caja de empalmes en el tablero de control (solo modelos para los EE.UU.)
- Tienda los cables de los transductores a la ubicación del amplificador de control.
- Si está equipada la cromoterapia, tienda el cable de cromoterapia a la ubicación del amplificador de control.
- Tienda el cable de la interface del usuario del tablero de control al lugar de la interface del usuario.
- Instale el amplificador de control.
- Conecte los cables del transductor, el cable auxiliar opcional y el cable de cromoterapia (si está equipada) al amplificador de control.
- Tienda el cable de interconexión del tablero de control al amplificador de control.
- Aplique el acabado a la cubierta y a las paredes. Instale los paneles de acceso para el amplificador de control y para el tablero de control.
- Conecte el cable de la interface del usuario a la interface del usuario, e instale la interface.

Planee la instalación (cont.)

- Conecte el amplificador de control y la caja de empalmes a la corriente eléctrica.
- Pruebe la funcionalidad de todos los componentes de la bañera. Consulte el funcionamiento en la "Guía del usuario".

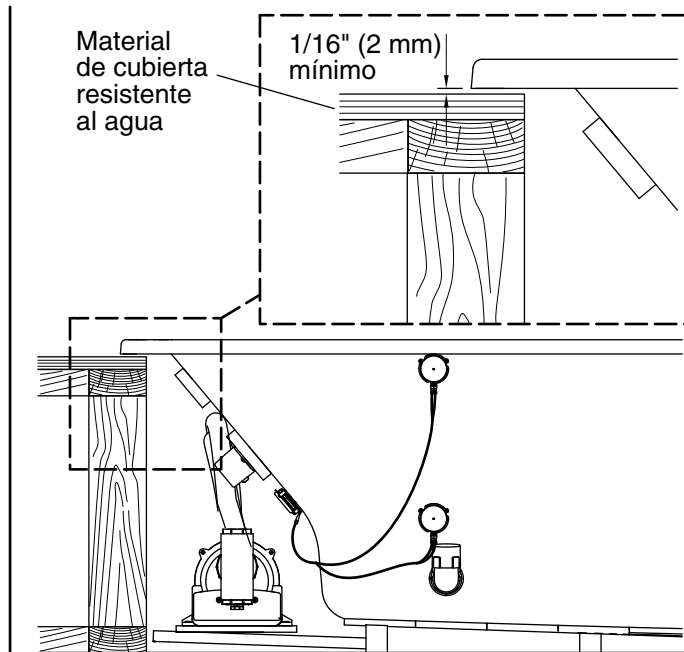
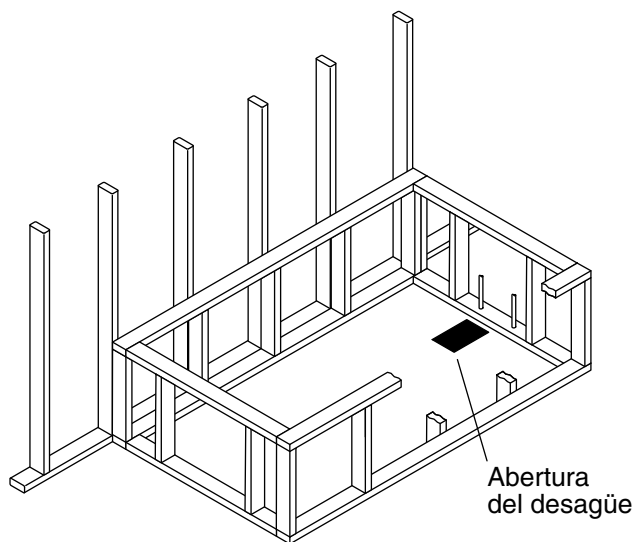

2. Prepare el sitio

AVISO: Mida el producto para preparar el lugar. Para ver información adicional, fíjese en el **número de modelo** ubicado en el lado posterior de la bañera, luego visite la página del producto en www.kohler.com.

AVISO: No apoye el peso de la bañera sobre el reborde.

Estructura de postes

- Asegúrese de que el piso proporcione el soporte adecuado a la bañera, y verifique que el subpiso esté nivelado. Instale soporte adicional y ajuste la nivelación según sea necesario.

NOTA: Esta bañera está diseñada para instalaciones de sobreponer o en isla. Si va a instalar una grifería de montaje en cubierta, considere un espacio en la cubierta para la grifería.

NOTA: Utilice una estructura de madera o de concreto. La estructura de madera permite la mejor calidad vibracústica.

- Construya la estructura de postes, y tome en cuenta el grosor de los materiales de acabado.
- Deje una separación de 1/16" (2 mm) entre el lado inferior del reborde de la bañera y la estructura de madera, para asegurar que la bañera no quede apoyada por el reborde.

¡IMPORTANTE! Varios de los componentes incluidos con la bañera reciben energía eléctrica del amplificador de control por cables de 25' (7,6 m). Planee la ubicación del amplificador de control, de manera que los cables alcancen sin quedar tensos.

NOTA: Si va a instalar el amplificador de control entre postes de madera, la separación entre estos postes debe ser 16" (406 mm).

- Construya una estructura de postes o una cavidad para el amplificador de control.
- Planee una manera de tender el cable de la interface del usuario a través de la pared al amplificador de control.

Plomería

NOTA: En instalaciones con desagüe a través del piso: haga un orificio en el subpiso para las conexiones del desagüe.

Prepare el sitio (cont.)

- Instale el tendido de plomería. Tape los suministros y verifique que no haya fugas.
- Fije el desagüe a la bañera según las instrucciones empacadas con el desagüe. **Todavía no conecte la trampa.**

Cemento mortero

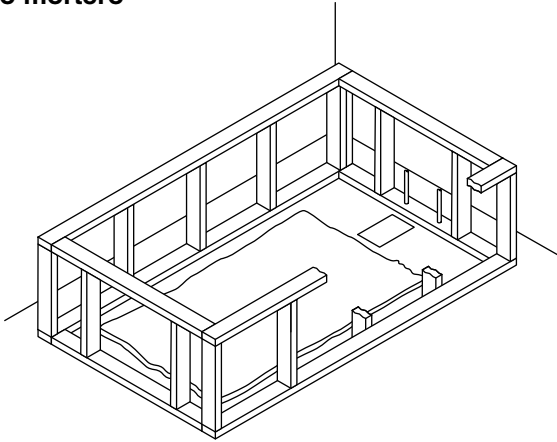

Adhesivo de construcción

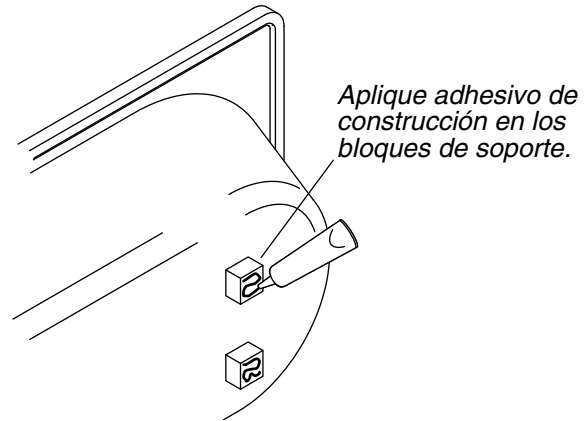

3. Instale la bañera

AVISO: No levante la bañera por los tubos ni por el soplador, ni los utilice como soporte estructural de la bañera. Para evitar daños a la bañera, levántela por el reborde a los lados de la bañera.

AVISO: Antes de continuar, asegúrese de que el subpiso esté nivelado. Utilice cuñas cuando sea necesario.

- Fije la bañera mediante uno de los dos métodos siguientes.

Método de capa de cemento o mortero

AVISO: No utilice cemento de yeso o pasta para paneles de yeso, ya que estos materiales no proporcionan adherencia duradera.

- Extienda una capa de 2" (51 mm) de cemento o mortero en el subpiso.
- Con ayuda, baje con cuidado la bañera a su lugar. Tenga cuidado para evitar dañar los componentes montados en la bañera.
- Presione la bañera en la capa de cemento o mortero, dejando una separación de 1/16" (2 mm) entre la cubierta y el lado inferior del reborde.
- Verifique que la bañera esté nivelada. Cambie la posición o coloque cuñas si es necesario.

Método de adhesivo de construcción

- Aplique bastante adhesivo de construcción de alta calidad en la parte inferior de los bloques de soporte.
- Con ayuda, baje con cuidado la bañera a su lugar. Tenga cuidado para evitar dañar los componentes montados en la bañera.
- Presione la bañera en el subpiso, dejando una separación de 1/16" (2 mm) entre la cubierta y el lado inferior del reborde.
- Verifique que la bañera esté nivelada y apoyada sobre todos los bloques de soporte. Cambie la posición o coloque cuñas si es necesario.

4. Instale la plomería



PRECAUCIÓN: Riesgo de daños a la propiedad. Asegure un sello hermético en todas las conexiones del desagüe de la bañera para evitar fugas de agua.

- Conecte el desagüe a la trampa.
- Instale la válvula de la grifería de acuerdo a las instrucciones del fabricante de la grifería. **No instale la garnición de la grifería en este momento.**

Instale la plomería (cont.)

- Abra los suministros de agua fría y caliente. Revise que no haya fugas en las conexiones.
- Llene la bañera hasta el rebosadero y revise que las conexiones del desagüe no tengan fugas.

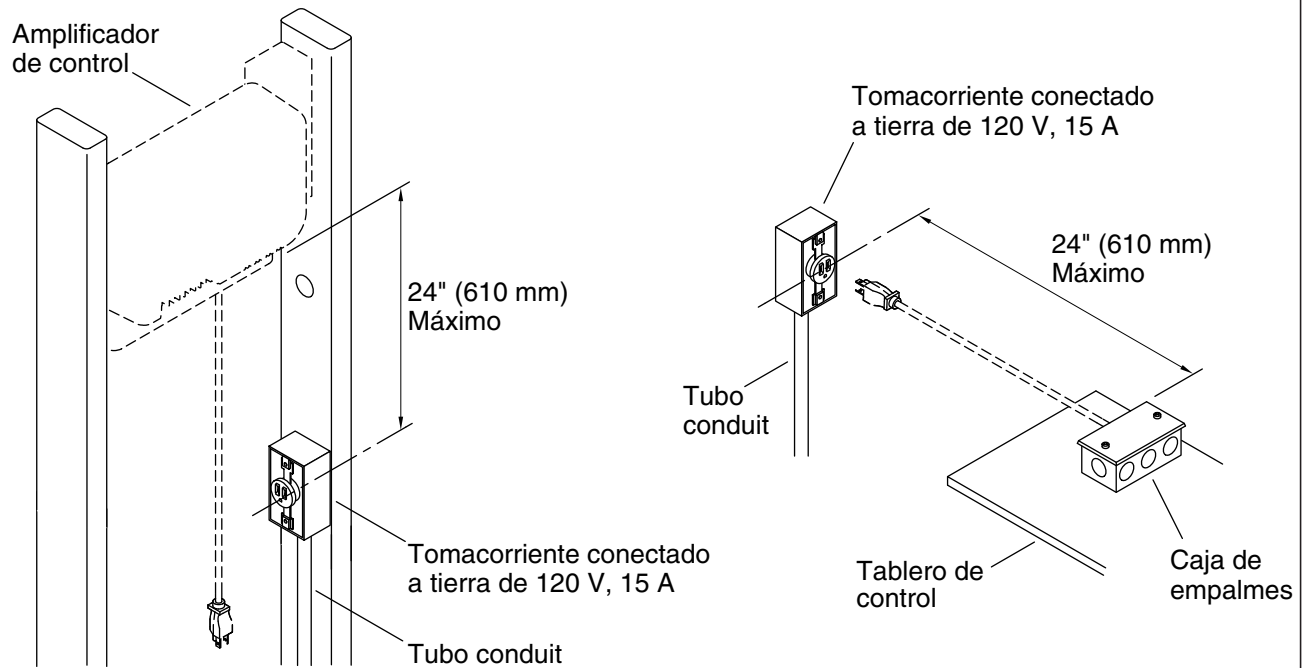

5. Haga las conexiones eléctricas



ADVERTENCIA: Riesgo de sacudidas eléctricas. Desconecte el suministro eléctrico antes de realizar los siguientes procedimientos.

AVISO: El amplificador de control y la caja de empalmes están equipados con un cable y un enchufe. Un electricista calificado debe instalar dos tomacorrientes conectados a tierra, de 120 V, 15 A con protección mediante un interruptor GFCI o RCD. Ambos tomacorrientes pueden compartir el mismo servicio eléctrico, pero no debe haber ninguna otra carga en este circuito.

- Instale un tomacorriente con conexión a tierra de 120 V, 15 A, dentro de la estructura de postes en la pared, y a menos de 24" (610 mm) del lugar planeado para el amplificador de control. Tienda los cables a través de tubo conduit para esta instalación de tomacorriente.
- Instale un tomacorriente de 120 V, 15 A conectado a tierra cerca del extremo de la bañera donde está el tablero de control, y a menos de 24" (610 mm) de la caja de empalmes.

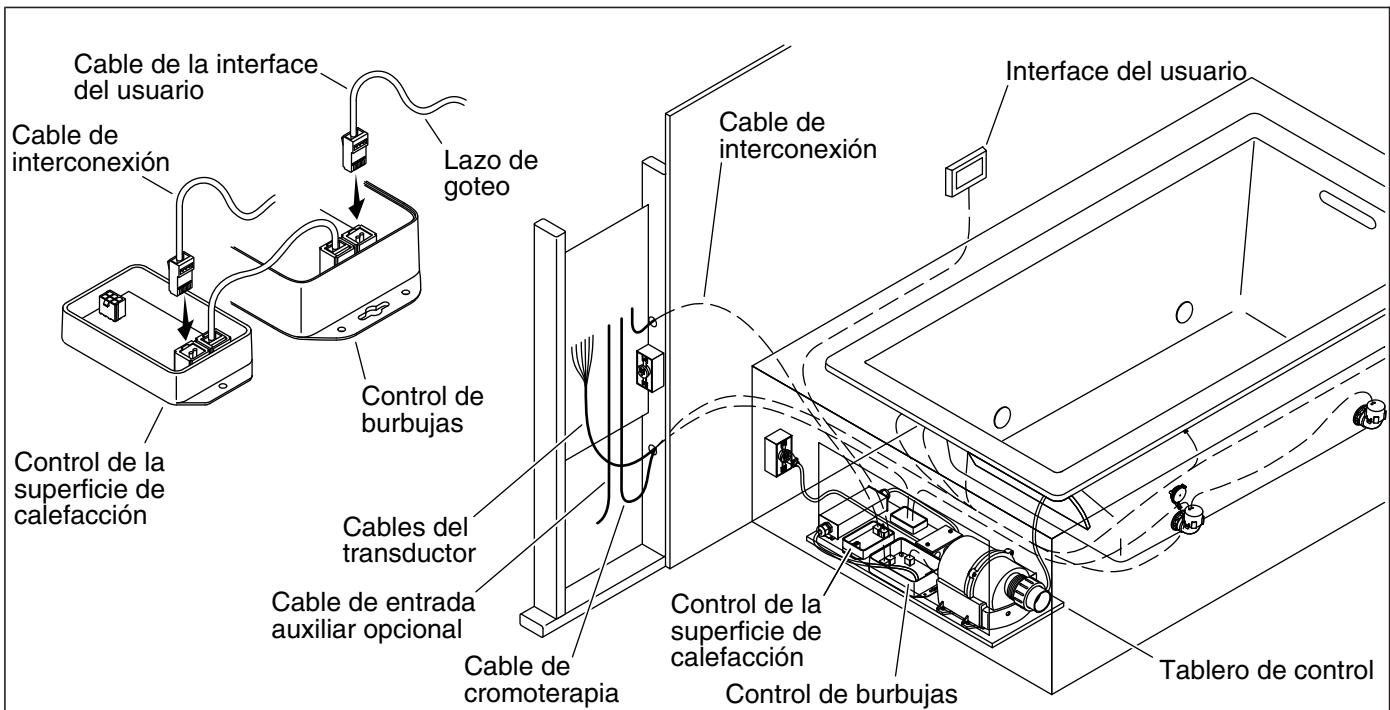

6. Tienda los cables (con cromoterapia y con superficie de calefacción)

¡IMPORTANTE! Varios de los componentes incluidos de la bañera reciben energía eléctrica del amplificador de control por cables de 25' (7,6 m). Planee la ubicación del amplificador de control, de manera que los cables alcancen sin quedar tensos.

Conecte los cables en los controles

NOTA: El control de burbujas y el control de la superficie de calefacción están montados en el tablero en el extremo de la bañera.

- Conecte el extremo Ethernet grande del cable de la interface del usuario al puerto abierto en el control de burbujas.
- Conecte el cable de interconexión (ambos extremos son Ethernet) para el amplificador al puerto abierto en el control de la superficie de calefacción.

Tienda los cables a través de la estructura de postes de madera

- Con cuidado corte el sujetacables que fija los cables en espiral de los transductores al lado posterior de la bañera.
- Tienda los cables del transductor a través de los postes de madera a la ubicación del amplificador de control, taladrando orificios de 1" (52 mm) donde sea necesario.
- Tienda el cable de cromoterapia desde la bañera hasta la ubicación planeada del amplificador. Siga la misma ruta que la de los cables de los transductores.
- Tienda el cable de interconexión desde el control de la superficie de calefacción hasta la ubicación del amplificador de control. Incluya un lazo de goteo.
- Tienda el cable de la interface del usuario en la estructura de postes de madera desde el control de burbujas hasta la ubicación planeada de la interface del usuario. Incluya un lazo de goteo.

NOTA: Se puede usar una conexión de cable auxiliar para conectar dispositivos de Bluetooth® y otros dispositivos de audio de pilas para que los usuarios puedan reproducir su propia música con la bañera vibracústica.

- Si se usa, tienda un cable de entrada auxiliar (no se incluye) a la ubicación del amplificador de control.

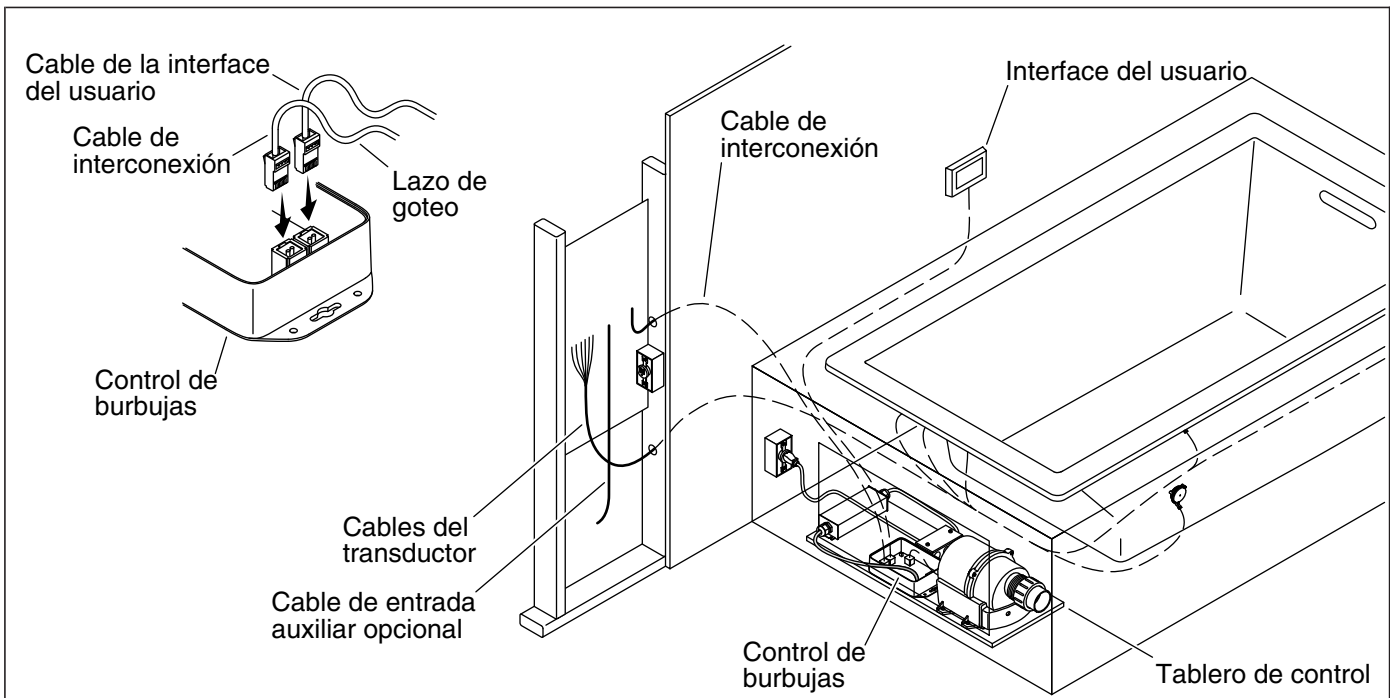

7. Tienda los cables (sin cromoterapia ni superficie de calefacción)

¡IMPORTANTE! Varios de los componentes incluidos de la bañera reciben energía eléctrica del amplificador de control por cables de 25' (7,6 m). Planee la ubicación del amplificador de control, de manera que los cables alcancen sin quedar tensos.

Conecte los cables en el control de burbujas

NOTA: El control de burbujas está montado en el tablero en el extremo de la bañera.

- Conecte el extremo Ethernet grande del cable de la interface del usuario a uno de los dos puertos en el control de burbujas.
- Conecte el cable de interconexión (ambos extremos son Ethernet) para el amplificador al puerto restante en el control de burbujas.

Tienda los cables a través de la estructura de postes de madera

- Con cuidado corte el sujetacables que fija los cables en espiral de los transductores al lado posterior de la bañera.
- Tienda los cables del transductor a través de los postes de madera a la ubicación del amplificador de control, taladrando orificios de 1" (52 mm) donde sea necesario.
- Tienda el cable de interconexión del tablero de control al lugar del amplificador de control. Incluya un lazo de goteo.
- Tienda el cable de la interface del usuario en la estructura de postes de madera del tablero de control al lugar planeado de la interface del usuario. Incluya un lazo de goteo.

NOTA: Se puede usar una conexión de cable auxiliar para conectar dispositivos de Bluetooth® y otros dispositivos de audio de pilas para que los usuarios puedan reproducir su propia música con la bañera vibracústica.

- Si se usa, tienda un cable de entrada auxiliar (no se incluye) a la ubicación del amplificador de control.

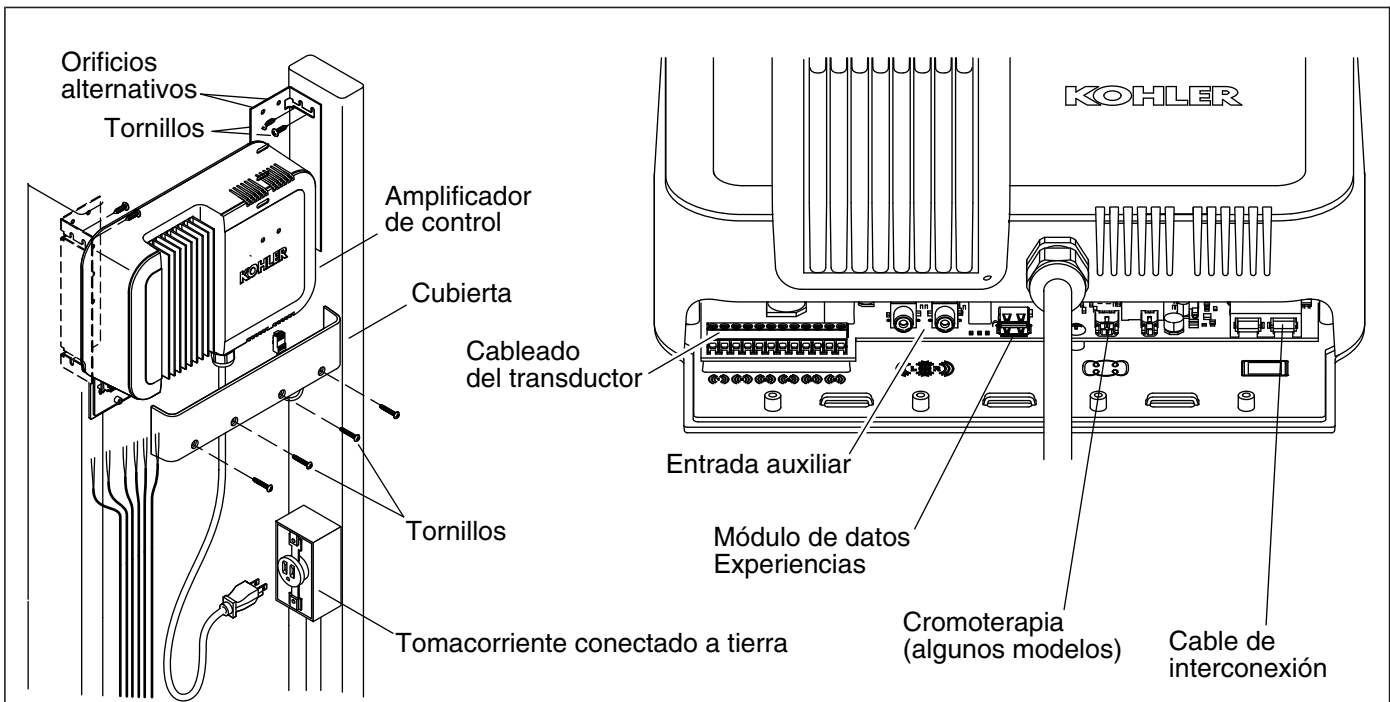

8. Instale el amplificador de control



ADVERTENCIA: Riesgo de sacudidas eléctricas. Conecte el amplificador de control a un tomacorriente conectado a tierra apropiadamente, protegido por un interruptor de circuito con pérdida a tierra (GFCI) o dispositivo de corriente residual (RCD). No quite la clavija de conexión a tierra del enchufe ni utilice un adaptador de conexión a tierra.

¡IMPORTANTE! Mantenga los materiales de aislamiento alejados del amplificador de control. Deje un espacio libre, sin obstrucciones, alrededor del amplificador de control para permitir que se enfríe.

NOTA: NO retire los soportes de montaje del amplificador de control.

- Coloque el amplificador al ras o empotrado con respecto al frente de los postes de madera.
- Utilice los tornillos para madera, que se incluyen, para fijar el amplificador de control a la estructura de madera. Utilice los anclajes, que se incluyen, si va a fijar a un material de pared que no sea madera.

NOTA: Para que las conexiones de cable queden más accesibles, fije provisionalmente el amplificador de control con un tornillo de cada lado para permitir que el amplificador se incline hacia adelante. Una vez hechas las conexiones de cables, fije el amplificador de control con los tornillos restantes.

- Retire la tapa del amplificador de control sacando los cuatro tornillos. Guarde para volver a instalar.

NOTA: Los terminales del transductor y los cables están numerados para identificar las conexiones correctas. Cuando se requiera, el amplificador de control se puede retirar para facilitar la conexión de los cables.

- Fije **bien** los cables de los transductores a los terminales de los transductores. Los cables blancos con negro son los conductores positivos (+).
- Si la cromoterapia está equipada, conecte el conector de cromoterapia al terminal de cromoterapia.
- **Bañeras con cromoterapia y superficie de calefacción:** Tienda el cable de interconexión desde el control de la superficie de calefacción hasta el amplificador.
- **Bañeras sin cromoterapia ni superficie de calefacción:** Conecte el cable de interconexión desde el control de burbujas hasta el amplificador.
- Si usa conectores RCA de entrada auxiliar opcional conéctelos a los terminales de entrada auxiliar.

Instale el amplificador de control (cont.)

- Vuelva a instalar la tapa al amplificador de control con los cuatro tornillos.
- Enchufe el amplificador de control en el tomacorriente.
- Enchufe el cable de la caja de empalmes en el tomacorriente.

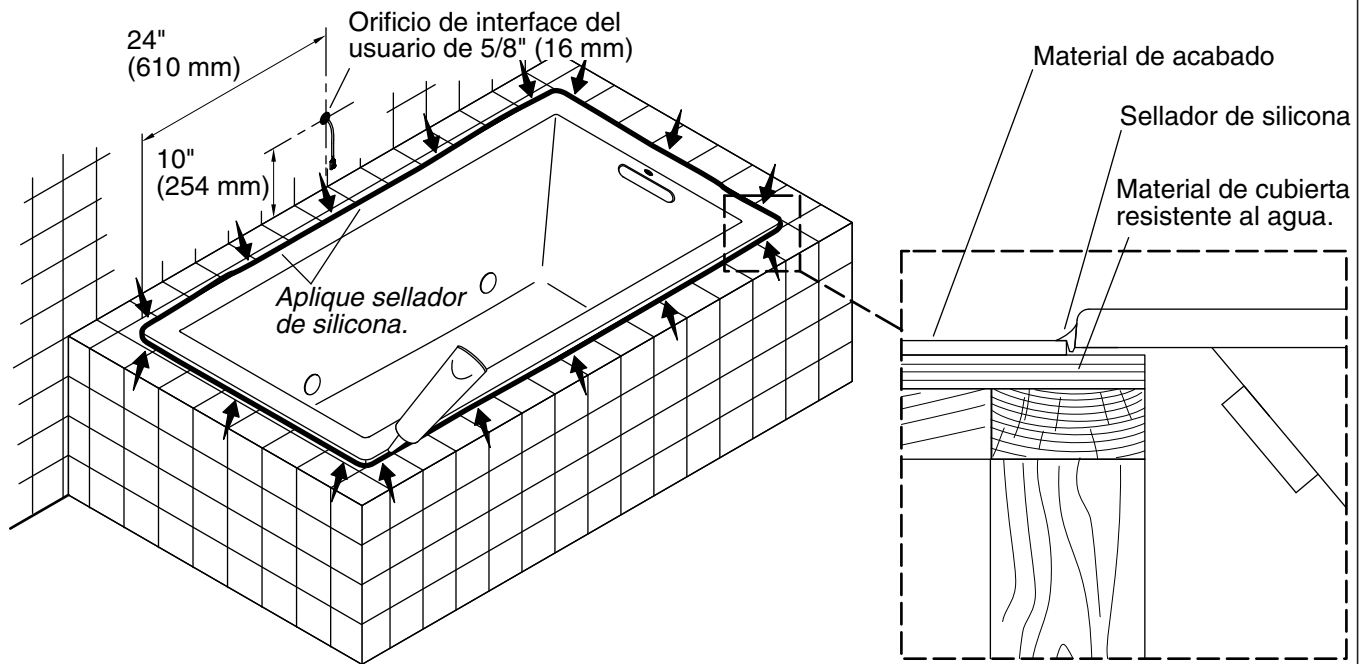

9. Termine las paredes acabadas

- Cubra la estructura de postes de madera con material resistente al agua.
- **Deje acceso adecuado** al amplificador de control.
- Instale los materiales de acabado de la pared y la cubierta.
- Taladre un orificio de 5/8" (16 mm) a través del material de la pared donde se instalará la interface del usuario. Consulte la sección "Planee la instalación" para las ubicaciones recomendadas.
- Taladre un orificio de 5/8" (16 mm) a través del material de la pared donde se instalará la interface del usuario. Consulte la sección "Diagrama de instalación - Componentes requeridos" para determinar el lugar recomendado.
- Tienda el cable de la interface del usuario a través del orificio del material de la pared, y use cinta o otro medio para fijar el cable de manera que no se caiga entre las paredes.
- Selle las juntas entre el reborde de la bañera y la cubierta acabada con sellador de silicona.
- Instale la guarnición de la grifería.

Vista posterior

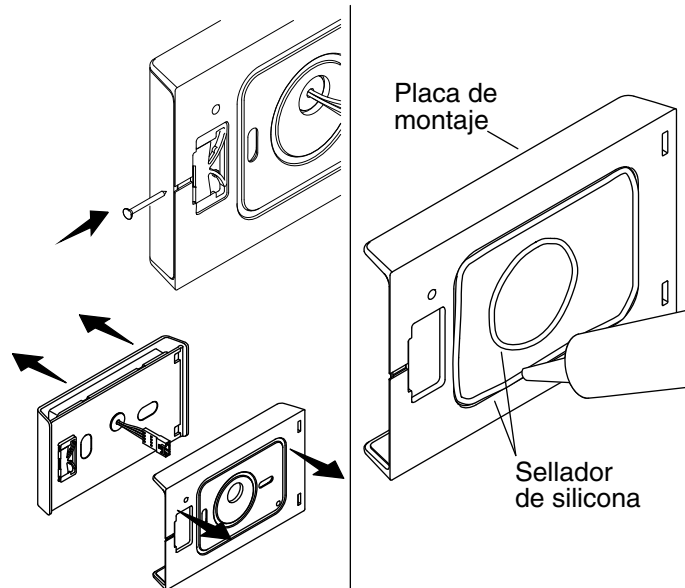

Vista frontal

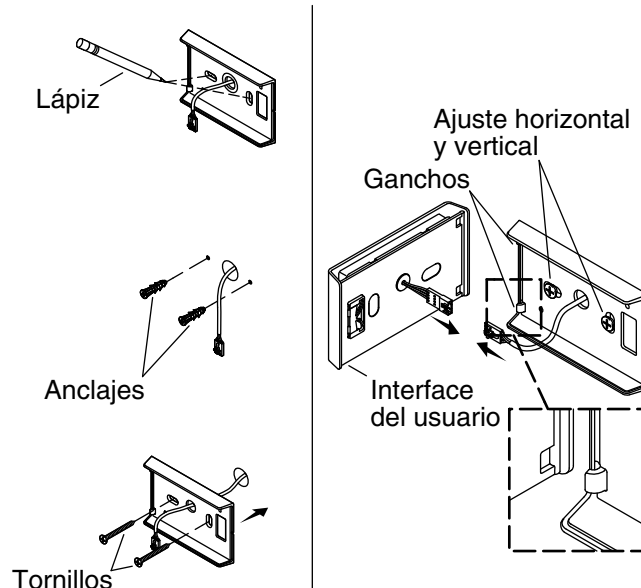

10. Instale la interface del usuario

¡**IMPORTANTE!** No permita que el cable que pasa a través del orificio de la pared se caiga dentro de la pared.

- Empuje un clavo delgado en la ranura del lado posterior de la interface del usuario para separar la interface de la placa de montaje.
- Coloque la placa de montaje sobre el cable y contra la pared acabada, de manera que los ganchos estén a la izquierda.
- Nivele la placa de montaje y marque la ubicación de los orificios para tornillos en la pared.
- Retire la placa de montaje y taladre orificios de 1/4" en los lugares marcados.
- Inserte los anclajes de pared que se incluyen en los orificios.
- Aplique un hilo continuo de sellador de silicona en las dos ranuras del lado posterior de la placa de montaje.
- Coloque la placa de montaje sobre el cable con los ganchos a la izquierda, y fije a la pared con los dos tornillos que se incluyen.
- Verifique la nivelación. Si es necesario, afloje los tornillos y ajuste la placa de montaje.
- Conecte el cable a la interface de usuario.
- Enganche el borde de la interface de usuario con los dos ganchos de la placa de montaje, luego gire la interface de usuario contra la placa de montaje hasta que encajen juntos.
- Consulte la Guía del usuario que se incluye con la interface para configurar, programar y verificar el funcionamiento del producto.

11. Termine de hacer la instalación

Pruebe el funcionamiento de la bañera

- Haga funcionar el teclado de la superficie de calefacción para probar la selección de temperatura.
- Llene la bañera a un nivel por lo menos 4" (102 mm) arriba del jet de aire más alto.

Termine de hacer la instalación (cont.)

- Cierre el flujo de agua a la bañera, y deje el agua en la bañera cinco minutos. Revise que no haya fugas en ninguna de las conexiones de las tuberías de la bañera. Verifique que no haya fugas a lo largo del frente, los lados y la parte posterior de la bañera.
- Encienda el soplador y déjelo funcionar durante 5 minutos. Verifique que funcione sin dificultades.

Resolución de problemas

AVISO: El propósito de esta sección es solo ayuda general. Todos los problemas eléctricos deben ser resueltos por un representante de servicio autorizado de Kohler Co. o un electricista calificado. Para obtener el servicio de garantía, llame 1-800-4KOHLER desde EE.UU. y Canadá, o al 001-800-456-4537 desde México.

NOTA: El número de modelo del producto está impreso en una etiqueta en el lado del soplador de la bañera.

NOTA: Para consultar información sobre piezas de repuesto, visite la página de su producto en www.kohler.com/serviceparts.

Tabla de resolución de problemas de la bañera vibracústica

| Síntoma | Causa probable | Acción recomendada |
|---|---|---|
| 1. No hay sonido; ninguna experiencia funciona. | A. No hay suministro eléctrico al amplificador de control. | A. Restablezca el interruptor de circuito al amplificador de control, y luego verifique el suministro de suministro eléctrico y las conexiones. |
| | B. Se debe restablecer el amplificador de control. | B. Si el LED rojo en el amplificador de control no está parpadeando, desenchufe el amplificador de control durante 30 segundos, luego enchúfelo y vuelva a iniciar. |
| | C. La conexión del módulo de datos de experiencias está suelta o dañada. | C. Revise que la conexión del módulo de datos no esté suelta ni dañada. Apriete las conexiones o cambie el módulo, según sea necesario. |
| | D. No se ha seleccionado una experiencia en la interface del usuario. | D. Seleccione una experiencia. |
| | E. La intensidad vibracústica está silenciada en la interface del usuario. | E. Toque el icono [Silenciar] en la interface del usuario para apagar la selección de silenciar. |
| | F. Las conexiones de los cables de la interface del usuario están sueltas o dañadas. | F. Revise los cables entre la interface del usuario, el control de la superficie de calefacción, el control de burbujas y el amplificador de control. Apriete las conexiones o cambie los cables según sea necesario. |
| | G. El control de burbujas no funciona. | G. Si el LED rojo en el control de burbujas no parpadea después de reiniciar, revise el control de burbujas y cámbielo si es necesario. |
| | H. El amplificador de control o el control de la superficie de calefacción no funciona. | H. Si el LED rojo en el amplificador de control no parpadea después de reiniciar, revise el amplificador de control y/o el control de la superficie de calefacción, y cámbielos si es necesario. |
| | I. La interface del usuario no funciona. | I. Revise la interface del usuario. Reemplace según sea necesario. |

Resolución de problemas (cont.)

Tabla de resolución de problemas de la bañera vibracústica

| Síntoma | Causa probable | Acción recomendada |
|--|--|---|
| 2. La música se distorsiona (resonancia no deseable) cuando las funciones vibracústicas están activadas. | A. La intensidad está ajustada muy alto en la interface del usuario. | A. Reduzca el valor de intensidad en la interface del usuario. |
| | B. Los transductores en la superficie posterior de la bañera están en contacto directo con la estructura de postes de madera, con las viguetas o con otros materiales. | B. Retire o cambie de posición los materiales que estén en contacto directo con los transductores. |
| | C. Uno o más transductores en la superficie posterior de la bañera están sueltos. | C. Gire los transductores que estén sueltos hacia la derecha con los dedos hasta que queden apretados. No apriete demasiado. |
| | D. La bañera está en contacto directo con la estructura de madera, con las viguetas o con otros materiales. | D. Identifique el punto de contacto y corríjalo. La bañera no debe hacer contacto con la estructura de madera ni con materiales de soporte. |
| 3. La interface del usuario no se ilumina. | A. No hay suministro eléctrico al amplificador de control. | A. Restablezca el interruptor de circuito al amplificador de control, y luego verifique el suministro de suministro eléctrico y las conexiones. |
| | B. Se debe restablecer el amplificador de control. | B. Si el LED rojo en el amplificador de control no está parpadeando, desenchufe el amplificador de control durante 30 segundos, luego enchúfelo y vuelva a iniciar. |
| | C. Las conexiones de los cables de la interface del usuario están sueltas o dañadas. | C. Revise los cables entre la interface del usuario, el control de la superficie de calefacción, el control de burbujas y el amplificador de control. Apriete las conexiones o cambie los cables según sea necesario. |
| | D. El control de burbujas no funciona. | D. Si el LED rojo en el control de burbujas no parpadea después de reiniciar, revise el control de burbujas y cámbielo si es necesario. |
| | E. El amplificador de control o el control de la superficie de calefacción no funciona. | E. Si el LED rojo en el amplificador de control no parpadea después de reiniciar, revise el amplificador de control y/o el control de la superficie de calefacción, y cámbielos si es necesario. |
| | F. La interface de usuario no funciona. | F. Revise la interface del usuario. Reemplace según sea necesario. |
| 4. La interface del usuario se ilumina pero no funciona. | A. Se debe restablecer el amplificador de control. | A. Si el LED rojo en el amplificador de control no está parpadeando, desenchufe el amplificador de control durante 30 segundos, luego enchúfelo y vuelva a iniciar. |

Resolución de problemas (cont.)

Tabla de resolución de problemas de la bañera vibracústica

| Síntoma | Causa probable | Acción recomendada |
|------------------------------------|---|--|
| | B. Las conexiones de los cables de la interface del usuario están sueltas o dañadas. | B. Revise los cables entre la interface del usuario, el control de la superficie de calefacción, el control de burbujas y el amplificador de control. Apriete las conexiones o cambie los cables según sea necesario. |
| | C. El control de burbujas no funciona. | C. Si el LED rojo en el control de burbujas no parpadea después de reiniciar, revise el control de burbujas y cámbielo si es necesario. |
| | D. El amplificador de control o el control de la superficie de calefacción no funciona. | D. Si el LED rojo en el amplificador de control no parpadea después de reiniciar, revise el amplificador de control y/o el control de la superficie de calefacción y reemplace si es necesario. |
| | E. La interface del usuario no funciona. | E. Revise la interface del usuario. Reemplace según sea necesario. |
| 5. La música auxiliar no funciona. | A. No hay suministro eléctrico al amplificador de control. | A. Restablezca el interruptor de circuito al amplificador de control, y luego verifique el suministro de suministro eléctrico y las conexiones. |
| | B. Se debe restablecer el amplificador de control. | B. Si el LED rojo en el amplificador de control no está parpadeando, desenchufe el amplificador de control durante 30 segundos, luego enchúfelo y vuelva a iniciar. |
| | C. Las conexiones de cable de la interface del usuario o de la entrada auxiliar están sueltas o dañadas. | C. Revise los cables entre la interface del usuario, el control de la superficie de calefacción y el amplificador de control. Apriete las conexiones o cambie los cables según sea necesario. |
| | D. La opción de fuente de música auxiliar no está seleccionada en la interface del usuario. | D. Seleccione la opción auxiliar de música en la interface del usuario. |
| | E. El sonido vibracústico está silenciado en la interface del usuario. | E. Toque el icono [Silenciar] en la interface del usuario para apagar la selección de silenciar. |
| | F. La intensidad vibracústica está reducida en la interface del usuario. | F. Aumente la intensidad vibracústica en la interface del usuario. |
| | G. El control de burbujas no funciona. | G. Si el LED rojo en el control de burbujas no parpadea después de reiniciar, revise el control de burbujas y cámbielo si es necesario. |
| | H. El amplificador de control o el control de la superficie de calefacción no funciona. | H. Si el LED rojo en el amplificador de control no parpadea después de reiniciar, revise el amplificador de control y/o el control de la superficie de calefacción, y cámbielos si es necesario. |
| | I. La interface del usuario no funciona. | I. Revise la interface del usuario. Reemplace según sea necesario. |

Resolución de problemas (cont.)

Tabla de resolución de problemas del sistema de jets de aire

| Síntomas | Causas probables | Acción recomendada |
|--|---|---|
| 1. El motor soplador no arranca. | A. El cable de alimentación eléctrica del motor soplador al control está suelto, desconectado o dañado. | A. Revise que los cables estén correctamente conectados. |
| | B. Las conexiones de los cables de la interface del usuario están sueltas o dañadas. | B. Revise los cables entre la interface del usuario, el control de la superficie de calefacción, el control de burbujas y el amplificador de control. Apriete las conexiones o cambie los cables según sea necesario. |
| | C. El control de burbujas no funciona. | C. Cambie el control de burbujas. |
| | D. El motor soplador no funciona. | D. Cambie el motor soplador. |
| 2. El motor soplador deja de funcionar y no puede volver a encenderse de inmediato. | A. El motor soplador se ha sobrecalentado y se ha activado el dispositivo de protección. | A. Verifique que no haya obstrucciones en la entrada de aire. Elimine la obstrucción y deje enfriar el motor. Consulte "El motor soplador no se pone en funcionamiento". |
| 3. El motor soplador arranca, pero no todos los jets de aire burbujan. | A. La velocidad del motor soplador es demasiado baja. | A. Aumente el valor establecido de velocidad al motor soplador. |
| | B. La entrada de aire al motor soplador está tapada. | B. Limpie la entrada de aire al motor soplador. |
| | C. El motor soplador no funciona. | C. Cambie el motor soplador. |
| | D. La descarga del motor soplador está obstruida. | D. Elimine la obstrucción. |
| | E. Los jets de aire están tapados. | E. Utilice un cepillo interdental pequeño y vinagre blanco. Sumerja el cepillo en el vinagre, cepille el orificio, enjuague el cepillo en agua limpia y luego utilice el cepillo enjuagado para enjuagar el orificio. |
| | F. Algunas zonas están cerradas. | F. Ponga todas las zonas en funcionamiento. |
| 4. El motor soplador funciona pero no se forman burbujas de aire. | A. La entrada de aire al soplador está tapada. | A. Limpie la entrada de aire al motor soplador. |
| | B. Los jets de aire están obstruidos. | B. Utilice un cepillo interdental pequeño y vinagre blanco. Sumerja el cepillo en el vinagre, cepille el orificio, enjuague el cepillo en agua limpia y luego utilice el cepillo enjuagado para enjuagar el orificio. |
| | C. El control de burbujas no funciona. | C. Cambie el control de burbujas. |
| | D. El motor soplador no funciona. | D. Cambie el motor soplador. |
| 5. El motor soplador funciona, se forman burbujas de aire, los controles de zona funcionan, pero la función de velocidad variable no funciona. | A. La entrada de aire al soplador está tapada. | A. Limpie la entrada de aire al soplador. |
| | B. El arnés de cableado está suelto, desconectado o dañado. | B. Revise que los cables estén correctamente conectados. Cambie el arnés de cableado de ser necesario. |
| | C. El control de burbujas no funciona. | C. Cambie el control de burbujas. |
| | D. El motor soplador no funciona. | D. Cambie el motor soplador. |

Resolución de problemas (cont.)

Tabla de resolución de problemas del sistema de jets de aire

| Síntomas | Causas probables | Acción recomendada |
|--|--|---|
| | E. La interface del usuario no funciona. | E. Cambie la interface del usuario. |
| 6. El motor soplador no se apaga cuando se toca el icono de encendido en la interface. | A. El arnés de cableado está suelto, desconectado o dañado. | A. Revise que los cables estén correctamente conectados. Cambie el arnés de cableado de ser necesario. |
| | B. El control de burbujas no funciona. | B. Cambie el control de burbujas. |
| | C. La interface del usuario no funciona. | C. Cambie la interface del usuario. |
| 7. Una zona no produce burbujas de aire pero otra zona funciona con normalidad. | A. La zona no está seleccionada. | A. Seleccione la zona de acuerdo a las instrucciones en la sección "Instrucciones de funcionamiento". |
| | B. La válvula de mariposa no funciona. | B. Cambie la válvula de mariposa. |
| | C. El arnés de cableado está suelto, desconectado o dañado. | C. Revise que los cables estén correctamente conectados. Cambie el arnés de cableado de ser necesario. |
| | D. El control de burbujas no funciona. | D. Cambie el control de burbujas. |
| | E. La interface del usuario no funciona. | E. Cambie la interface del usuario. |
| 8. Se ha derramado agua o se han producido daños bajo la bañera. | A. El desagüe o el rebosadero tienen fugas. | A. Repare o cambie el ensamblaje del desagüe de acuerdo a las instrucciones del fabricante. |
| | B. La pared, la cubierta, y/o la puerta de la ducha están mal selladas. | B. Aplique sellador de silicona en las juntas entre la bañera y la pared, la cubierta o la puerta. |
| | C. Tubería o conductos de aire agrietados. | C. Comuníquese con Kohler Co. mediante la información en la página posterior. |
| 9. La bañera no se purga automáticamente. | A. Los cables de los sensores de nivel están desconectados. | A. Conecte los cables de los sensores de nivel. |
| | B. Las conexiones de los cables de la interface del usuario están sueltas o dañadas. | B. Revise los cables entre la interface del usuario, el control de la superficie de calefacción, el control de burbujas y el amplificador de control. Apriete las conexiones o cambie los cables según sea necesario. |
| | C. El control de burbujas no funciona. | C. Cambie el control de burbujas. |
| | D. El motor soplador no funciona. | D. Cambie el motor soplador. |

Tabla de resolución de problemas de cromoterapia (opcional)

| Síntoma | Causa probable | Acción recomendada |
|--|--|---|
| 1. Las luces de cromoterapia no funcionan. | A. No hay suministro eléctrico al amplificador de control. | A. Restablezca el interruptor de circuito al amplificador de control, y luego verifique el suministro de electricidad y las conexiones. |

Resolución de problemas (cont.)

Tabla de resolución de problemas de cromoterapia (opcional)

| Síntoma | Causa probable | Acción recomendada |
|--|---|--|
| | B. Se debe restablecer el amplificador de control. | B. Si el LED rojo en el amplificador de control no está parpadeando, desenchufe el amplificador de control durante 30 segundos, luego enchúfelo y vuelva a iniciar. |
| | C. La función de cromoterapia no se ha seleccionado en la interface del usuario. | C. Seleccione la función de cromoterapia en la interface del usuario. |
| | D. Las conexiones de los cables de cromoterapia o de la interface del usuario están sueltas o dañadas. | D. Revise que las conexiones de los cables no estén sueltas ni dañadas. Apriete o cambie los cables según sea necesario. |
| | E. El amplificador de control no funciona. | E. Si el LED rojo en el amplificador de control no parpadea después de reiniciar, revise el amplificador de control y cámbielo si es necesario. |
| | F. La interface de usuario no funciona. | F. Verifique que el cable de la interface del usuario esté bien conectado a la interface de usuario y al terminal del amplificador de control. Si las conexiones están bien, cambie la interface de usuario. |
| | G. El control de cromoterapia no funciona. | G. Cambie el control de cromoterapia. |
| 2. Las luces de cromoterapia no cambian de color en el ciclo de todos los colores. | A. Se debe restablecer el amplificador de control. | A. Si el LED rojo en el amplificador de control no está parpadeando, desenchufe el amplificador de control durante 30 segundos, luego enchúfelo y vuelva a iniciar. |
| | B. Las conexiones de los cables de cromoterapia o de la interface del usuario están sueltas o dañadas. | B. Revise que las conexiones de los cables no estén sueltas ni dañadas. Apriete o cambie los cables según sea necesario. |
| | C. El amplificador de control no funciona. | C. Si el LED rojo en el amplificador de control no parpadea después de reiniciar, revise el amplificador de control y cámbielo si es necesario. |
| | D. La interface del usuario no funciona. | D. Pase por todas las funciones de las luces de cromoterapia. Si las luces no pasan por el ciclo de todos los colores y el icono azul de la interface del usuario no se ilumina, cambie la interface del usuario. |
| | E. Si ninguna de las acciones recomendadas corrige el problema, comuníquese con Kohler Co. | E. Comuníquese con el Centro de Atención al Cliente mediante la información de contacto en la última página. |

Tabla de resolución de problemas de la superficie de calefacción (opcional)

| Síntomas | Causa probable | Acción recomendada |
|---|---|---|
| 1. La superficie de calefacción no se enciende. | A. La fuente de alimentación no recibe alimentación eléctrica. | A. Establezca/restablezca el interruptor GFCI o RCD; revise el cableado y las conexiones de la fuente de alimentación. |

Resolución de problemas (cont.)

Tabla de resolución de problemas de la superficie de calefacción (opcional)

| Síntomas | Causa probable | Acción recomendada |
|---|---|--|
| | B. El control de la superficie de calefacción se tiene que restablecer (reset). | B. Si el LED rojo en el control de la superficie de calefacción no está parpadeando, desenchufe el control durante 30 segundos, luego enchúfelo y vuelva a iniciar. |
| | C. Las conexiones de los cables de la interface del usuario están sueltas o dañadas. | C. Revise los cables entre la interface del usuario, el control de la superficie de calefacción, el control de burbujas y el amplificador de control. Apriete las conexiones o cambie los cables según sea necesario. |
| | D. El control de burbujas no funciona. | D. Si el LED rojo en el control de burbujas no parpadea después de reiniciar, revise el control de burbujas y cámbielo si es necesario. |
| | E. El control de la superficie de calefacción no funciona. | E. Revise el control de la superficie de calefacción. Reemplace según sea necesario. |
| | F. La fuente de suministro eléctrico no funciona. | F. Revise la fuente de alimentación eléctrica. Reemplace según sea necesario. |
| | G. La interface del usuario no funciona. | G. Revise la interface del usuario. Reemplace según sea necesario. |
| 2. La bañera está encendida, pero el calor es muy bajo o no calienta. | A. El cable del calentador está suelto o dañado. | A. Revise los cables entre la interface del usuario, el control de la superficie de calefacción y el amplificador de control. Apriete las conexiones o cambie los cables según sea necesario. |
| | B. El calentador/aislamiento está suelto en la bañera. | B. Fije el calentador/aislamiento a la bañera. |
| | C. El indicador de calor está en calor bajo. | C. Oprima el icono más [+] para aumentar la temperatura. |
| | D. El calentador no funciona. | D. Cambie el calentador. |
| | E. El sensor de temperatura no funciona. | E. Cambie el calentador. |

USA/Canada: 1-800-4KOHLER

México: 001-800-456-4537

kohler.com

THE BOLD LOOK
OF **KOHLER**®

©2016 Kohler Co.

1212241-2-E