

PORTER CABLE®

20v Max* Radio with  Bluetooth®

Radio de 20 V Max.* avec  Bluetooth®

Radio de 20 V MAX* con  Bluetooth®



www.portercable.com

Thank you for choosing PORTER-CABLE! To register your new product, go to: www.portercable.com/ServiceAndSupport/ProductRegistration.aspx

Merci d'avoir choisi PORTER-CABLE! Consulter le site Web www.portercable.com/ServiceAndSupport/ProductRegistration.aspx pour enregistrer votre nouveau produit.

Gracias por elegir PORTER-CABLE usted! Para registrar su nuevo producto, visite: [www.portercable.com / ServiceAndSupport / ProductRegistration.aspx](http://www.portercable.com/ServiceAndSupport/ProductRegistration.aspx)

INSTRUCTIVO DE OPERACIÓN, CENTROS DE SERVICIO Y PÓLIZA DE GARANTÍA.

 **ADVERTENCIA:** LÉASE ESTE INSTRUCTIVO ANTES DE USAR EL PRODUCTO.

Instruction manual
Manuel d'instructions
Manual de instrucciones

CATALOG NUMBER
N° DE CATALOGUE
CATÁLOGO N°

PCC771B

SAFETY GUIDELINES - DEFINITIONS

It is important for you to read and understand this manual.

The information it contains relates to protecting YOUR SAFETY and PREVENTING PROBLEMS. The symbols below are used to help you recognize this information.

⚠ DANGER: Indicates an imminently hazardous situation which, if not avoided, will result in death or serious injury.

⚠ WARNING: Indicates a potentially hazardous situation which, if not avoided, could result in death or serious injury.

⚠ CAUTION: Indicates a potentially hazardous situation which, if not avoided, may result in minor or moderate injury.

CAUTION: Used without the safety alert symbol indicates a potentially hazardous situation which, if not avoided, may result in property damage.

IMPORTANT SAFETY INSTRUCTIONS

⚠ WARNING:

1. Read these instructions.
2. Keep these instructions.
3. Heed all warnings.
4. Follow all instructions.
5. Do not use this apparatus near water.
6. Do not block any ventilation openings. Install in accordance with the manufacturer's instructions.
7. Do not install near any heat sources such as radiators, heat registers, stoves or other apparatus (including amplifiers) that produce heat.
8. Do not defeat the safety purpose of the polarized or grounding-type plug. A polarized plug has two blades with one wider than the other. A grounding type plug has two blades and a third grounding prong. The wide blade or the third prong are provided for your safety. If the provided plug does not fit into your outlet, consult an electrician for replacement of the obsolete outlet.
9. Protect the power cord from being walked on or pinched particularly at plugs, convenience receptacles, and the point where they exit from the apparatus.
10. Only use attachments/accessories specified by the manufacturer.
11. Unplug this apparatus during lightning storms or when unused for long periods of time.
12. Refer all servicing to qualified service personnel. Servicing is required when the apparatus has been damaged in any way, such as power-supply cord or plug is damaged, liquid has been spilled or objects have fallen into the apparatus, the apparatus has been exposed to rain or moisture, does not operate normally, or has been dropped.
13. Apparatus shall not be exposed to dripping or splashing and no objects filled with liquids, such as vases, shall be placed on the apparatus.

WARNING

**RISK OF ELECTRIC SHOCK
DO NOT OPEN**

⚡ The lightning flash with arrowhead symbol, within an equilateral triangle, is intended to alert the user to the presence of uninsulated "dangerous voltage" within the product's enclosure that may be of sufficient magnitude to constitute a risk of electric shock to persons.

⚠ The exclamation point within an equilateral triangle is intended to alert the user to the presence of important operating a maintenance (servicing) instructions in the literature accompanying the product.

This Class B digital apparatus complies with Canadian ICES-003.

NOTE: This equipment has been tested and found to comply with the limits for a Class B digital device, pursuant to Part 15 of the FCC Rules. These limits are designed to provide reasonable protection against harmful interference in a residential installation. This equipment generates, uses and can radiate radio frequency energy and, if not installed and used in accordance with the instructions, may cause harmful interference to radio communications. However, there is no guarantee that interference will not occur in a particular installation. If this equipment does cause harmful interference to radio or television reception, which can be determined by turning the equipment off and on, the user is encouraged to try to correct the interference by one or more of the following measures:

- Reorient or relocate the receiving antenna.
- Increase the separation between the equipment and the receiver.
- Connect the equipment into an outlet on a circuit different from that to which the receiver is connected.
- Consult the dealer or an experienced radio/TV technician for help.

NOTICE: Per FCC Part 15, changes or modifications to this equipment not expressly approved by PORTER-CABLE could void your authority to operate this equipment.

⚠ WARNING: To reduce the risk of fire or electric shock, do not expose this apparatus to rain or moisture. Use only in dry locations. **USE ONLY WITH PORTER CABLE BATTERY PACKS. OTHERS MAY BURST CAUSING PERSONAL INJURY AND DAMAGE. WHEN USING THE AC RECEPTACLE, FULLY INSERT ATTACHMENT PLUGS. DO NOT USE THE RECEPTACLE IF THE ATTACHMENT PLUG CANNOT BE FULLY INSERTED.**

⚠ WARNING: DO NOT INGEST BATTERY, CHEMICAL BURN HAZARD

- This product contains a coin/button cell battery. If the coin button cell battery is swallowed, it can cause severe internal burns in just 2 hours and can lead to death.
- Keep new and used batteries away from children. If the battery compartment does not close securely, stop using the product and keep it away from children.
- If you think batteries might have been swallowed or placed inside any part of the body, seek immediate medical attention.

⚠ WARNING: To prevent electric shock, match wide blade of plug to wide slot fully insert.

- **Do not disassemble radio. Take it to an authorized service center when service or repair is required.** Incorrect reassembly may result in a risk of electric shock, electrocution or fire.
- **Disconnect the radio from the outlet before attempting any cleaning. This will reduce the risk of electric shock.** Removing the battery pack will not reduce this risk.
- This radio is designed to operate on 120 Volts, 60 Hz AC. It also operates on Porter-Cable battery packs. Do not use any other voltage. Only use adapter provided.

The label on your tool may include the following symbols. The symbols and their definitions are as follows:

V.....volts

Hz.....hertz

min.....minutes

— or DC...direct current

ⓂClass I Construction
(grounded)

ⓂClass II Construction
(double insulated)

⚠shock hazard symbol

A.....amperes

W.....watts

~ or AC.....alternating current

n_o.....no load speed

Ⓧearthing terminal

⚠safety alert symbol

.../min or rpm...revolutions or
reciprocation per minute

NBCno battery connection

- **USE PROPER EXTENSION CORD.** Make sure your extension cord is in good condition. When using an extension cord, be sure to use one heavy enough to carry the current your product will draw. An undersized cord will cause a drop in line voltage resulting in loss of power and overheating. The following table shows the correct size to use depending on cord length and nameplate ampere rating. If in doubt, use the next heavier gauge. The smaller the gauge number, the heavier the cord.

Volts	Minimum Gauge for Cord Sets				
	Total Length of Cord in Feet				
120V	0-25	26-50	51-100	101-150	
	(0-7,6m)	(7,6-15,2m)	(15,2-30,4m)	(30,4-45,7m)	
240V	0-50	51-100	101-200	201-300	
	(0-15,2m)	(15,2-30,4m)	(30,4-60,9m)	(60,9-91,4m)	
Ampere Rating					
More Than	Not more Than	American Wire Gauge			
0 -	6	18	16	16	14
6 -	10	18	16	14	12
10 -	12	16	16	14	12
12 -	16	14	12	Not Recommended	

SAVE THESE INSTRUCTIONS

COMPONENTS

1. Volume buttons
2. Power button
3. Mode button
4. Preset Toggle button
5. Set Preset button
6. Equalizer / Clock button
7. Bluetooth® button
8. Tune / Seek buttons
9. LCD display
10. Antenna
11. AC adapter port
12. 20v Max* battery port
13. Auxillary port
14. Coin cell battery door
15. AC adapter

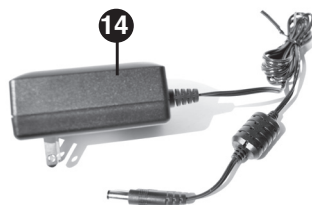
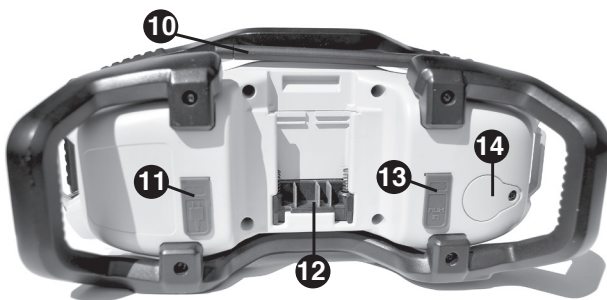

OPERATING THE RADIO

Your radio is equipped with memory capacity in order to store the time and your selected preset channels. When the radio is in the OFF position, this memory capacity is powered by one coin cell battery that is included with the radio.

TO INSTALL COIN CELL BATTERY

⚠WARNING: Danger of explosion if battery is incorrectly replaced. When replacing battery, replace it with the same or equivalent type CR2032. Observe correct polarity (+ and -) when replacing batteries. Do not store or carry batteries so that metal objects can contact exposed battery terminals.

⚠WARNING: To reduce the risk of serious personal injury, turn tool off and disconnect radio from power source before installing/changing battery.

1. Remove the screw from the coin cell battery door (14). Remove the door from the radio.
2. Install the coin cell battery so that the writing on the battery faces out away from the radio.
3. Replace the battery door and tighten screw.

NOTE: To reset the LCD display (9), clock and pre-sets, remove the coin cell battery and reinstall. Follow this procedure if the screen seems to lock in place.

POWER/VOLUME ADJUSTMENT

1. To operate as a corded product, insert the AC adapter (15) into the AC adapter port (11), then plug the adapter into an appropriate AC power outlet or generator.
2. To operate as a cordless product, insert a fully charged 20v Max* Porter Cable battery (not included) into the battery port (12). Be sure battery is fully seated.
3. To turn the radio on, press the power button (2). Press the power button again to turn the radio off.
4. Press the top volume button (1) to increase the volume. To decrease the volume, press the bottom volume button.

NOTE: If the battery is attached to the radio and the AC adapter is plugged in at the same time, the radio will run off of the adapter and not drain the battery. Having both attached simultaneously will not charge the battery.

MODE FUNCTION

To choose one of the mode functions (FM, AM, AUX, or *Bluetooth*[®]) push the mode button (3) until the desired function is displayed on the LCD screen. For example, if the radio is on FM, push the mode button two times to change to AUX.

TUNE OR SEEK FUNCTION

To Tune:

Press the top tune / seek button (8) to quickly move the tuner up the frequency band. To move the tuner down the frequency band, press the bottom tune / seek button.

To Seek:

Press and hold the top tune / seek button (8), then release to quickly scan up the frequency band to the next available station. Press and continue to hold the button to seek directly to a desired station. Press and hold the bottom tune / seek button (8), the release to quickly seek down the frequency band.

TO PROGRAM THE CLOCK

The clock can be programmed with the power on or off.

1. Press and hold the equalizer / clock button (6) until the hour numbers of the digital time flashe on the LCD display (9), then release the equalizer / clock button.
2. Press the tune/ scan buttons (8) up or down to set the hour.
3. When the correct hour is set, press the equalizer / clock button once so the minute numbers flash.
4. Press the tune/ scan buttons up or down to set the minutes.
5. If you do not press a button within 5 seconds, the clock programming feature will automatically return to the previous setting. The clock is set once the numbers stop flashing.

TO PROGRAM THE PRESETS

6 FM and 6 AM radio stations may be independently set. After programming the buttons, pressing the “1-6” preset toggle button (4) will instantly change the frequency to the preset station.

To program the channels:

1. Turn power on.
2. Press the mode button (3) until the desired mode is selected (AM or FM).
3. Tune the radio to the desired station (see Tune or Scan Function).
4. Press and hold the set / preset button (5). The “MEM” icon will flash in the LCD display (9).
5. Press the “1-6” preset toggle button (4) to scroll through the 6 presets.
6. Once it displays the desired preset number, press the set / preset button.
7. Repeat steps 3 through 6 to set the other memory buttons.

EQUALIZER BUTTON

To set the bass and treble:

1. Press the equalizer / clock button (6) once. The base equalizer will appear on the LCD display (9).
2. Press the up and down volume buttons (1) to set the desired bass level.
3. Press the equalizer / clock button a second time to get to the treble equalizer.
4. Press the up and down volume buttons to set the desired treble level.
5. Press the equalizer / clock button a third time to exit.

NOTE: If you do not press a button within 5 seconds, the equalizer programming feature will automatically return to the previous setting.

USING *Bluetooth*[®] WIRELESS TECHNOLOGY*

1. Turn the radio on.
2. Go to the *Bluetooth* settings on your *Bluetooth* enabled device.
3. Find “P3BTR” under devices and select to pair your device. The *Bluetooth* symbol  will flash on the LCD display (9) while the pairing takes place. Once the pairing is successful the *Bluetooth* symbol will remain steady.
4. To listen to your *Bluetooth* enabled device through the radio, press the *Bluetooth* button (7) or press the mode button (3) until “bt” appears on the LCD display (9).
5. Begin playing music on your device.

NOTE: The radio does not have to be in the *Bluetooth* mode when pairing, only when listening.

*The *Bluetooth*[®] word mark and logos are registered trademarks owned by Bluetooth SIG, Inc. and any use of such marks by Porter Cable is under license. Other trademarks and trade names are those of their respective owners.

INCOMING CALL

If your phone receives a call while it is connected to the radio it will ring through the radio speakers.

*Samsung***

When the call is answered, the caller’s voice will be heard through the radio. To transfer the call to your phone, deselect the headset option on your phone. The radio will remain mute until the call is over.

End the call normally with your cell phone. The radio will resume previous function.

***Samsung*[®] is a registered trademarks of Samsung Group.

iPhone[®]***

When the call is answered, the call should be taken through your phone. If it is taken through the radio, transfer the call to your phone. Select “audio source” on your phone, then select “iPhone.” The radio will remain mute until the call is over.

End the call normally with your cell phone. The radio will resume previous function.

IMPORTANT RADIO NOTES

1. Reception will vary depending on location and strength of radio signal.
2. Certain generators may cause background noise.
3. AM reception will most likely be clearer when powered by a battery pack.

4. To use the auxiliary port (13), plug the output jack from a CD or iPod[®]***/MP3 player into the auxiliary port. The sound from the external source plays through the speakers.
- ***iPod[®] and iPhone[®] are registered trademarks of Apple Inc.

TROUBLESHOOTING

PROBLEM	POSSIBLE CAUSE	POSSIBLE SOLUTION
<ul style="list-style-type: none"> • Unit will not power on 	<ul style="list-style-type: none"> • Cord not plugged in. • Circuit fuse is blown. • Circuit breaker is tripped. • Cord or switch is damaged. • Battery not charged. • Battery is not fully connected. • Battery does not have enough power. • Battery has been removed. • Adapter unplugged without battery in place. • Power to outlet is off when using adapter. • Device roamed out of range. 	<ul style="list-style-type: none"> • Plug tool into a working outlet. • Replace circuit fuse. (If the product repeatedly causes the circuit fuse to blow, discontinue use immediately and have it serviced at a Porter Cable service center or authorized servicer.) • Reset circuit breaker. (If the product repeatedly causes the circuit breaker to trip, discontinue use immediately and have it serviced at a Porter Cable service center or authorized servicer.) • Have cord or switch replaced at a Porter Cable Service Center or Authorized Servicer • Charge battery • Push battery fully into battery port and ensure it is properly connected. • Charge battery. • Replace battery. • Plug adapter into outlet or properly insert battery. • Ensure wall outlet is receiving power or properly insert battery. • Bring device into range of radio. • Device may need to be paired to the radio again. See "Using Bluetooth[®] Wireless Technology" • If two or more devices are paired to radio, forget the radio in settings of the other devices.
<ul style="list-style-type: none"> • NBC appears on the LCD display. 		
<ul style="list-style-type: none"> • Bluetooth[®] disconnected. 		

For assistance with your product, visit our website at www.portercable.com for a list of service centers, or call the Porter-Cable Customer Care Center at (888) 848-5175.

MAINTENANCE

⚠ WARNING: Disconnect the radio from the AC outlet before cleaning. Dirt and grease may be removed from the exterior of the radio using a cloth. Do not use water or any cleaning solutions.

⚠ WARNING: Never use solvents or other harsh chemicals for cleaning the non-metallic parts of the radio. These chemicals may weaken the materials used in these parts. Use a cloth dampened only with water and mild soap. Never let any liquid get inside the tool; never immerse any part of the tool into a liquid.

⚠ CAUTION: NEVER spray or in any other way apply lubricants or cleaning solvents inside the tool. This can seriously affect the life and performance of the tool.

- Use only mild soap and damp cloth to clean the tool. Never let any liquid get inside the tool; never immerse any part of the tool into a liquid.

SERVICE NOTES

This product is not user serviceable. There are no user serviceable parts inside the radio. Servicing at an authorized service center is required to avoid damage to static sensitive internal components.

REPLACEMENT PARTS

Use only identical replacement parts. For a parts list or to order parts, visit our service website at www.portercable.com. You can also order parts from your nearest PORTER-CABLE Factory Service Center or PORTER-CABLE Authorized Warranty Service Center. Or, you can call our Customer Care Center at (888) 848-5175.

SERVICE AND REPAIRS

All quality tools will eventually require servicing and/or replacement of parts. For information about PORTER-CABLE, its factory service centers or authorized warranty service centers, visit our website at www.portercable.com or call our Customer Care Center at (888) 848-5175. All repairs made by our service centers are fully guaranteed against defective material and workmanship. We cannot guarantee repairs made or attempted by others.

You can also write to us for information at PORTER-CABLE, 4825 Highway 45 North, Jackson, Tennessee 38305, (888) 848-5175 - Attention: Product Service. Be sure to include all of the information shown on the nameplate of your tool (model number, type, serial number, etc.).

ACCESSORIES

⚠ WARNING: Since accessories, other than those offered by PORTER-CABLE, have not been tested with this product, use of such accessories with this tool could be hazardous. To reduce the risk of injury, only PORTER-CABLE recommended accessories should be used with this product. A complete line of accessories is available from your PORTER-CABLE Factory Service Center or a PORTER-CABLE Authorized Warranty Service Center. Please visit our Web Site www.portercable.com for a catalog or for the name of your nearest supplier.

THREE YEAR LIMITED WARRANTY

PORTER-CABLE will repair or replace, without charge, any defects due to faulty materials or workmanship for three years from the date of purchase for tools (two years for batteries). This warranty does not cover part failure due to normal wear or tool abuse. For further detail of warranty coverage and warranty repair information, visit www.portercable.com or call (888) 848-5175. This warranty does not apply to accessories or damage caused where repairs have been made or attempted by others. This warranty gives you specific legal rights and you may have other rights which vary in certain states or provinces.

In addition to the warranty, PORTER-CABLE tools are covered by our:

1 YEAR FREE SERVICE: PORTER-CABLE will maintain the tool and replace worn parts caused by normal use, for free, any time during the first year after purchase.

90 DAY MONEY BACK GUARANTEE: If you are not completely satisfied with the performance of your PORTER-CABLE Power Tool for any reason, you can return it within 90 days from the date of purchase with a receipt for a full refund – no questions asked.

LATIN AMERICA: This warranty does not apply to products sold in Latin America. For products sold in Latin America, see country specific warranty information contained in the packaging, call the local company or see website for warranty information.

To register your tool for warranty service visit our website at www.portercable.com.

WARNING LABEL REPLACEMENT

If your warning labels become illegible or are missing, call (888) 848-5175 for a free replacement.

PORTER  CABLE

4825 Highway 45 North
Jackson, Tennessee 38305

(888) 848-5175

www.portercable.com

LIGNES DIRECTRICES EN MATIÈRE DE SÉCURITÉ - DÉFINITIONS

Il est important que vous lisiez et compreniez ce mode d'emploi. Les informations qu'il contient concernent VOTRE SÉCURITÉ et visent à ÉVITER TOUT PROBLÈME. Les symboles ci-dessous servent à vous aider à reconnaître cette information.

 **DANGER** : Indique une situation dangereuse imminente qui, si elle n'est pas évitée, causera la mort ou des graves blessures.

 **AVERTISSEMENT** : Indique une situation potentiellement dangereuse qui, si elle n'est pas évitée, pourrait causer la mort ou de graves blessures.

 **MISE EN GARDE** : Indique une situation potentiellement dangereuse qui, si elle n'est pas évitée, pourrait causer des blessures mineures ou modérées.

AVIS : Utilisé sans le symbole d'alerte à la sécurité, indique une situation potentiellement dangereuse qui, si elle n'est pas évitée, peut résulter en des dommages à la propriété.

CONSIGNES DE SÉCURITÉ IMPORTANTES

1. Lire ces directives.
2. Conserver ces directives.
3. Respecter tous les avertissements.
4. Suivre toutes les directives.
5. Ne pas utiliser cet appareil à proximité d'eau.
6. Ne bloquer aucun orifice d'aération. Installer conformément aux directives du fabricant.
7. Ne pas installer à proximité de sources de chaleur, tels radiateurs, registres de chaleur, cuisinières ou tout autre appareil (y compris les amplificateurs).
8. Ne pas annihiler le but sécuritaire de la fiche polarisée ou mise à la terre. Une fiche polarisée possède deux lames dont l'une est plus large que l'autre. Une fiche mise à la terre possède deux lames et une troisième broche mise à la terre. La large lame ou la troisième broche ont été installée pour assurer votre sécurité. Si la fiche fournie de rentre pas dans la prise utilisée, consulter un électricien pour faire changer cette prise désuète.
9. Protéger le cordon d'alimentation contre tout piétinement ou constriction particulièrement au niveau des fiches, des prises, et au point de sortie des appareils.
10. Utiliser exclusivement des accessoires recommandés par le fabricant.
11. Débrancher l'appareil pendant les orages, ou lorsqu'il restera inutilisé pendant une période prolongée.
12. Confier l'entretien de l'appareil aux soins d'un personnel qualifié. Faire systématiquement entretenir l'appareil en cas de dommages quelconques, tels que : le cordon électrique, ou une fiche, a été endommagé, un liquide ou un objet a pénétré dans l'appareil, l'appareil a été exposé à la pluie ou à l'humidité, il ne fonctionne pas normalement ou il a fait une chute.
13. Protéger l'appareil de tout liquide, ou éclaboussure, et ne disposer aucun objet rempli d'un liquide, (un vase par exemple) sur l'appareil.

AVERTISSEMENT :

RISQUE DE CHOC ÉLECTRIQUE NE PAS OUVRIR

 Le symbole de l'éclair avec une flèche au sein d'un triangle a pour but de prévenir l'utilisateur que certaines pièces au sein du produit posent des risques de chocs électriques pour l'individu.

 Le point d'exclamation au sein d'un triangle a pour but de prévenir l'utilisateur que des instructions importantes d'utilisation et d'entretien sont incluses dans les documents propres à l'appareil.

Cet appareil numérique de Classe B est conforme aux normes canadiennes ICES-003.

REMARQUE : cet équipement a été testé et jugé conforme aux limites propres aux appareils numériques de Classe B, conformément au Paragraphe 15 du règlement du FCC. Ces limites sont destinées à offrir une protection raisonnable contre les interférences nuisibles d'une installation résidentielle. Cet équipement produit, utilise et peut émaner des ondes radiofréquences et, s'il n'est pas installé et utilisé conformément aux directives du

fabricant, peut causer des interférences nuisibles aux communications radio. En fonction des installations réalisées, il n'est cependant pas garanti que toute interférence soit exclue. Si cet équipement cause des interférences nuisibles à toute réception radio ou télévision, ce qui peut être déterminé en allumant et éteignant l'équipement, l'utilisateur est encouragé à tenter de corriger ces interférences en prenant l'une ou plusieurs des mesures suivantes :

- Réorienter l'antenne de réception ou en changer l'emplacement ;
- Augmenter la distance entre l'équipement et le récepteur ;
- Brancher l'équipement à une prise située sur un circuit différent de celui sur lequel le récepteur est connecté ;
- Contacter le détaillant ou consulter un technicien radio/télé qualifié.

AVIS : conformément à la norme du FCC, Part 15, tout changement ou modification apporté à cet équipement, non approuvé expressément par PORTER-CABLE, peut annuler tout droit d'utilisation de cet équipement.

⚠ AVERTISSEMENT : pour réduire tout risque d'incendie ou de chocs électriques, protéger cet appareil contre la pluie ou l'humidité. Ne l'utiliser que dans des endroits secs. **UTILISER UNIQUEMENT AVEC LES BLOCS-PILES PORTER-CABLE. L'UTILISATION D'AUTRES BLOCS-PILES PEUT PROVOQUER UN ÉCLATEMENT ET CAUSER DES BLESSURES CORPORELLES ET DES DOMMAGES. INSÉREZ LA FICHE COMPLETEMENT QUAND UTILISEZ AC RECEPTACLE. NE PAS UTILISER LE RECEPTACLE SI LA FICHE PEUT PAS ÊTRE INSÉRÉE.**

⚠ AVERTISSEMENT : NE PAS INGÉRER BATTERIE, BURN CHIMIQUES DANGEREUX

- Ce produit contient une pile pièce / bouton. Si la pile bouton de la pièce est avalé, il peut causer des brûlures internes graves en seulement 2 heures et peut conduire à la mort.
- Conservez les piles neuves et d'occasion à partir des enfants. Si le compartiment de la batterie ne se ferme pas correctement, arrêtez d'utiliser le produit et garder loin des enfants.
- Si vous pensez que les batteries peuvent avoir été avalé ou placé à l'intérieur d'une partie du corps, consulter immédiatement un médecin.

⚠ AVERTISSEMENT : pour prévenir tout choc électrique, aligner la large lame de la fiche avec la large fente de la prise, et insérer à fond.

• **Ne pas démonter la radio. Confier l'entretien ou la réparation à un centre de réparation autorisé au besoin.** Le remontage non conforme du chargeur comporte des risques de choc électrique, d'électrocution ou d'incendie.

• **Débrancher la radio avant de la nettoyer. Cela réduira le risque de choc électrique.** Le risque ne sera pas éliminé en enlevant simplement le bloc-piles.

• Cette radio est conçue pour fonctionner à 120 V c.a. et à 60 Hz. La radio fonctionne également avec les blocs-piles Porter-Cable. N'utiliser aucune autre tension. Utilisez uniquement l'adaptateur fourni.

L'étiquette apposée sur votre outil peut inclure les symboles suivants. Les symboles et leur définition sont indiqués ci-après :

V.....volts

A.....ampères

Hz.....hertz

W.....watts

min minutes

~ ou AC....courant alternatif

== ou DC....courant continue

non.....régime à vide

☐ Construction classe II

⊕ borne de terre

⚠ symbole d'alerte à la sécurité

.....min ou ipmrévolutions ou alternance par minute

⚡symbole de choc électrique NBC.....Bloc-piles non connecté (no battery connection)

• UTILISER LA RALLONGE

APPROPRIÉE. S'assurer que la rallonge est en bon état. Lorsque qu'une rallonge électrique est utilisée, s'assurer d'en utiliser une de calibre suffisamment élevé pour assurer le transport du courant nécessaire au fonctionnement de l'appareil. Une rallonge de calibre inférieur causera une chute de tension de ligne et donc une perte de puissance et une surchauffe. Le tableau suivant

Tension	Calibre minimal des cordons de rallonge			
	Longueur totale du cordon en pieds			
120V	0-25 (0-7,6m)	26-50 (7,6-15,2m)	51-100 (15,2-30,4m)	101-150 (30,4-45,7m)
240V	0-50 (0-15,2m)	51-100 (15,2-30,4m)	101-200 (30,4-60,9m)	201-300 (60,9-91,4m)
Intensité (A)	Calibre moyen des fils (AWG)			
Au moins	Au plus			
0 - 6	18	16	16	14
6 - 10	18	16	14	12
10 - 12	16	16	14	12
12 - 16	14	12	Non recommandé	

indique le calibre approprié à utiliser selon la longueur de la rallonge et l'intensité nominale de la plaque signalétique. En cas de doute, utiliser le calibre suivant le plus gros. Plus le numéro de calibre est petit, plus le cordon est lourd.

CONSERVER CES DIRECTIVES

COMPOSANTS

1. Boutons de volume
2. Bouton d'alimentation
3. Bouton de mode
4. Bouton de choix de pré-réglage
5. Bouton de mémorisation/de pré-réglage
6. Bouton d'égaliseur/d'horloge
7. Bouton Bluetooth®
8. Boutons de syntoniseur/de balayage
9. Affichage ACL
10. Antenne
11. Port d'adaptateur c.a.
12. Compartiment du bloc-piles de 20 V max.*
13. Port auxiliaire
14. Volet du logement de la pile bouton
15. Adaptateur c.a.

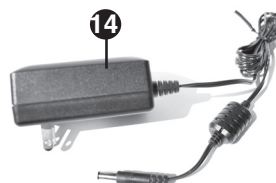
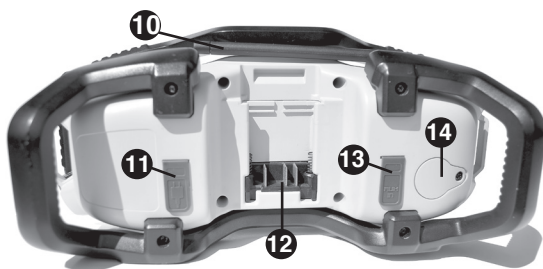

UTILISATION DE LA RADIO

Votre radio est équipé d'une capacité mémoire pour sauvegarder l'heure et vos stations préférées. Lorsque la radio est à l'ARRÊT, sa mémoire est alimentée par une pile bouton qui est incluse avec le chargeur/radio.

POSER LA PILE BOUTON

⚠ AVERTISSEMENT : Danger d'explosion si la pile est remplacée par une pile incompatible.

Remplacer la pile par le même type de pile CR2032 ou un type équivalent. Respecter la polarité (+ et -) au moment de remplacer les piles. Ne pas ranger ni ne transporter les piles de manière à ce que des objets métalliques puissent entrer en contact avec les bornes exposées des piles.

⚠ AVERTISSEMENT : Pour réduire le risque de blessures corporelles graves, éteindre la radio et la débrancher de la source d'alimentation avant d'insérer la pile ou de la remplacer.

1. Retirer les vis du volet de logement de la pile bouton (14). Retirer le volet de la radio.
2. Installer la pile bouton pour que l'écriture sur la batterie visages loin de la radio.
3. Remplacez le couvercle du compartiment et serrer la vis.

REMARQUE : Pour réinitialiser l'affichage ACL (9), l'horloge et les pré-réglages, retirer la pile bouton et la remettre. Suivre cette procédure si l'écran semble se verrouiller en place.

MISE EN MARCHÉ/RÉGLAGE DU VOLUME

1. Pour utiliser la radio avec fil, insérer l'adaptateur c.a. (15) dans le port d'adaptateur c.a. (11), puis brancher l'adaptateur dans une prise secteur appropriée ou une génératrice.
2. Pour utiliser la radio sans fil, insérer une pile Porter Cable de 20 V max.* entièrement chargée (non comprise) dans le compartiment du bloc-piles (12). S'assurer que la batterie est bien en place.
3. Pour mettre la radio en marche, appuyer sur le bouton d'alimentation (2). Appuyez sur le bouton power pour éteindre la radio.

4. Appuyer sur le bouton de volume supérieur (1) pour monter le volume. Pour baisser le volume, appuyer sur le bouton de volume inférieur.

REMARQUE : Si la batterie est attachée à la radio et l'adaptateur secteur est branché en même temps, la radio court hors de l'adaptateur et pas vider la batterie. Ayant à la fois attaché simultanément ne charger la batterie.

FONCTION MODE

Pour choisir une des fonctions mode (FM, AM, AUX ou Bluetooth), enfoncer le bouton de mode (3) de manière à afficher la fonction souhaitée à l'écran ACL. Par exemple, si la radio est réglée à FM, enfoncer deux fois le bouton de mode pour passer au mode AUX.

FONCTION DE SYNTONISATION OU DE RECHERCHE

Pour syntoniser :

Appuyer sur le bouton de syntoniseur/de recherche supérieur (8) pour monter rapidement dans la bande de fréquences. Pour baisser dans la bande de fréquences, appuyer sur le bouton de syntoniseur/de recherche inférieur.

Effectuer une recherche :

Appuyer sur le bouton de syntoniseur/de recherche supérieur (8) et le relâcher pour effectuer un balayage rapide vers le haut de la bande de fréquences jusqu'à la prochaine station perceptible. Tenir le bouton enfoncé pour aller directement à la station désirée.

Appuyer sur le bouton de syntoniseur/de recherche inférieur (8) et le relâcher pour effectuer un balayage rapide vers le bas de la bande de fréquences.

PROGRAMMER L'HORLOGE

L'horloge peut être programmé avec le pouvoir ou non.

1. Enfoncer le bouton d'égaliseur/d'horloge (6) et le maintenir enfoncé jusqu'à ce que les chiffres des heures de l'horloge numérique se mettent à clignoter sur l'affichage ACL (9), puis relâcher le bouton d'égaliseur/d'horloge.
2. Appuyer sur les boutons de syntoniseur/de balayage (8), vers le haut ou le bas, pour régler l'heure.
3. Quand la bonne heure est réglée, appuyer sur le bouton d'égaliseur/d'horloge une fois pour que les chiffres des minutes clignotent.
4. Appuyer sur les boutons de syntoniseur/de balayage, vers le haut ou le bas, pour régler les minutes.
5. Si aucun bouton n'est enfoncé dans un délai de cinq secondes, la fonction de programmation de l'horloge retournera automatiquement au réglage précédent. L'horloge est réglée quand les chiffres cessent de clignoter.

PROGRAMMER LES PRÉRÉGLAGES

Il est possible de régler indépendamment six stations radio FM et six stations radio AM.

Après avoir programmé

les boutons, le fait d'appuyer sur le bouton de choix de préréglage « 1-6 » (4) permettra de changer instantanément la fréquence à la station préréglée.

Programmer les canaux :

1. Allumer l'appareil.
2. Appuyer sur le bouton de mode (3) jusqu'à ce que le mode désiré soit sélectionné (AM ou FM).
3. Syntoniser la radio à la station souhaitée (consulter la section Fonction de syntonisation ou de balayage).
4. Enfoncer le bouton de mémorisation/de préréglage (5) et le tenir dans cette position. L'icône « MEM » se met à clignoter dans l'affichage ACL (9).
5. Appuyer sur le bouton de choix de préréglage « 1-6 » (4) pour faire défiler les six préréglages.
6. Quand le numéro de préréglage désiré s'affiche, appuyer sur le bouton de mémorisation/de préréglage.
7. Refaire les étapes 3 à 6 pour régler les autres boutons de mémoire.

BOUTON D'ÉGALISEUR

Pour régler les graves et les aigus :

1. Appuyer une fois sur le bouton d'égaliseur/d'horloge (6). L'égaliseur des graves s'affichera à l'écran ACL (9).
2. Appuyer sur les boutons de volume haut et bas pour régler le niveau de graves désiré.
3. Appuyer sur le bouton d'égaliseur/d'horloge une deuxième fois pour passer à l'égaliseur des aigus.
4. Appuyer sur les boutons de volume haut et bas pour régler le niveau d'aigus désiré.
5. Appuyer sur le bouton d'égaliseur/d'horloge une troisième fois pour quitter.

REMARQUE : Si aucun bouton n'est enfoncé dans un délai de cinq secondes, la fonction de programmation de l'égaliseur retournera automatiquement au réglage précédent.

UTILISATION DE LA TECHNOLOGIE SANS FIL Bluetooth® *

1. Allumer la radio.
2. Aller aux réglages Bluetooth sur l'appareil Bluetooth.
3. Trouver « P3BTR » parmi les appareils et sélectionner pour associer les deux appareils. Le symbole Bluetooth clignote à l'écran ACL (9) tandis que l'association est en cours. Une fois l'association réussie, le symbole Bluetooth reste fixe.
4. Pour écouter votre appareil Bluetooth sur la radio, appuyer sur le bouton Bluetooth (7) ou appuyer sur le bouton de mode (3) jusqu'à ce que « bt » apparaisse à l'écran ACL (9).
5. Commencer à écouter de la musique sur l'appareil.

REMARQUE : Il n'est pas nécessaire que la radio soit en mode Bluetooth lors de l'association, uniquement lors de l'écoute.

*Le mot-symbole et les logos Bluetooth® sont des marques déposées appartenant à Bluetooth SIG inc., et Porter Cable en fait une utilisation sous licence. Les autres marques de commerce et les appellations commerciales appartiennent à leurs propriétaires respectifs

APPEL ENTRANT

Si le téléphone reçoit un appel lorsqu'il est connecté à la radio, la sonnerie se fait entendre par les haut-parleurs de la radio.

Samsung® **

Lorsque l'on répond à un appel, la voix de l'appelant est transmise par la radio. Pour transférer l'appel au téléphone, désélectionner l'option de casque d'écoute sur le téléphone. La radio restera silencieuse jusqu'à la fin de l'appel.

Terminer l'appel normalement avec le téléphone cellulaire. La radio retournera à la fonction précédente.

**Samsung® est une marque déposée du groupe Samsung.

iPhone® ***

Lorsque l'on répond à un appel, l'appel devrait passer par le téléphone. S'il passe par la radio, transférer l'appel au téléphone. Sélectionner « source audio » sur le téléphone, puis « iPhone ». La radio restera silencieuse jusqu'à la fin de l'appel.

Terminer l'appel normalement avec le téléphone cellulaire. La radio retournera à la fonction précédente.

REMARQUES IMPORTANTES SUR LA RADIO

1. La réception variera dépendamment de l'emplacement et de la puissance des signaux radio.
2. Certaines génératrices peuvent causer un bruit de fond.
3. La réception AM sera probablement plus claire si la radio est alimentée par un bloc-piles.
4. Pour utiliser le port auxiliaire (13), brancher la fiche de sortie d'un lecteur de CD ou d'un lecteur MP3/iPod®*** dans le port auxiliaire. Le son provenant de la source externe est émis par les haut-parleurs.

***iPod® est une marque de commerce déposée d'Apple Inc.

ENTRETIEN

⚠ **AVERTISSEMENT :** Débrancher la radio de la prise secteur avant de la nettoyer. La saleté et la graisse peuvent être enlevées de la surface extérieure de la radio au moyen d'un chiffon. Ne pas utiliser d'eau ni d'autres solutions de nettoyage.

⚠ **AVERTISSEMENT :** Ne jamais utiliser de solvants ni d'autres produits chimiques puissants pour nettoyer les pièces non métalliques de la radio. Ces produits chimiques peuvent affaiblir les matériaux utilisés dans ces pièces.

Utiliser un chiffon humecté uniquement d'eau et de savon doux. Ne jamais laisser de liquide pénétrer dans l'outil et n'immerger aucune partie de l'outil dans un liquide.

⚠ **MISE EN GARDE :** NE JAMAIS pulvériser ni appliquer de toute autre manière des lubrifiants ou des solvants pour le nettoyage, à l'intérieur de l'outil. Cette pratique peut compromettre sérieusement la durée de vie et le rendement de l'outil.

REMARQUES RELATIVES AUX RÉPARATIONS

Ce produit n'est pas réparable par l'utilisateur. Aucune pièce à l'intérieur de la radio ne peut être réparée par l'utilisateur. Pour éviter tout dommage aux composants internes sensibles à l'électricité statique, faire effectuer toute réparation par un centre de réparation autorisé.

PIÈCES DE RECHANGE

Utiliser seulement des pièces de rechange identiques. Pour obtenir une liste des pièces de rechange ou pour en commander, consulter le site Web www.portercable.com. Il

est également possible de commander des pièces au centre de réparation de l'usine PORTER-CABLE et au centre de réparation sous garantie autorisé PORTER-CABLE le plus près. Ou composer le 1-888-848-5175 pour le service à la clientèle.

ENTRETIEN ET RÉPARATION

Ce produit n'est pas réparable par l'utilisateur. Aucune pièce à l'intérieur du chargeur ne peut être réparée par l'utilisateur. Pour éviter tout dommage aux composants internes sensibles à l'électricité statique, faire effectuer toute réparation par un centre de réparation autorisé. Pour de plus amples renseignements à propos de Porter Cable, ses centres de réparation en usine ou ses centres de réparation sous garantie autorisés, visiter notre site Web au www.portercable.com ou communiquer avec notre centre de service à la clientèle en composant le 888-848-5175. Toutes les réparations effectuées dans nos centres de réparation sont entièrement garanties contre les défauts de matériaux et de main-d'oeuvre. Nous ne pouvons pas garantir les réparations effectuées en partie ou totalement par d'autres.

Pour de plus amples renseignements par courrier, écrire à Porter Cable, 4825 Highway 45 North, Jackson, Tennessee 38305, (888) 848-5175, É.-U. - à l'attention de : Product Service. S'assurer d'indiquer toutes les informations figurant sur la plaque signalétique de l'outil (numéro du modèle, type, numéro de série, etc.).

ACCESSOIRES

⚠ AVERTISSEMENT :Puisque les accessoires autres que ceux offerts par Porter Cable n'ont pas été testés avec ce produit, l'utilisation de ceux-ci avec l'outil pourrait s'avérer dangereuse. Pour réduire le risque de blessures, utiliser exclusivement les accessoires Porter Cable recommandés avec le produit.

Les centres de réparation de l'usine Porter Cable ou les centres de réparation sous garantie autorisés Porter Cable sont en mesure de vous fournir la gamme complète d'accessoires. Consulter le site Web www.portercable.com pour obtenir un catalogue ou le nom du fournisseur local.

GARANTIE LIMITÉE DE TROIS ANS

PORTER CABLE réparera ou remplacera gratuitement tous les outils défectueux présentant des défauts de matériau ou de fabrication pendant trois ans à compter de la date d'achat [garantie de deux ans pour les blocs-piles]. Cette garantie ne couvre pas des défaillances de pièce dues à une usure normale ou à une mauvaise utilisation de l'outil. Pour plus de détails relatifs à la couverture de la garantie et aux réparations sous garantie, visiter le site www.portercable.com ou composer le 888-848-5175. Cette garantie ne s'applique pas aux accessoires ni aux dommages causés par des réparations réalisées ou tentées par des tiers. Cette garantie vous accorde des droits légaux spécifiques et il est possible que vous ayez d'autres droits qui varient d'un État ou d'une province à l'autre.

En plus de la garantie, les outils PORTER CABLE sont couverts par notre :

SERVICE D'ENTRETIEN GRATUIT D'UN (1) AN : PORTER CABLE entretiendra l'outil et remplacera les pièces usées par une utilisation normale, et ce, gratuitement et à tout instant pendant la première année à compter de la date d'achat.

GARANTIE DE REMBOURSEMENT DE 90 JOURS : Si l'utilisateur n'est pas entièrement satisfait des performances de son outil électrique PORTER CABLE pour une raison quelconque, il peut le retourner accompagné du reçu dans les 90 jours suivant la date d'achat, et nous le lui rembourserons entièrement - sans poser de question.

AMÉRIQUE LATINE : cette garantie ne s'applique pas aux produits vendus en Amérique latine. Pour ceux-ci, veuillez consulter les informations relatives à la garantie spécifique présente dans l'emballage, appeler l'entreprise locale ou consulter le site Web pour les informations relatives à cette garantie.

Pour enregistrer l'outil en vue d'obtenir un service de garantie, consulter notre site Web au www.portercable.com.

REMPACEMENT DES ÉTIQUETTES D'AVERTISSEMENT

Si vos étiquettes d'avertissement sont illisibles ou manquantes, contactez le 888-848-5175 pour en obtenir le remplacement gratuit.

DÉPANNAGE

Problème

- L'appareil refuse de démarrer.

Cause possible

- Cordon d'alimentation non branché.
- Le fusible du circuit est grillé.

Solution possible

- Brancher l'outil dans une prise qui fonctionne.
- Remplacer le fusible du circuit. (Si le produit fait griller de façon répétée le fusible du circuit, arrêter immédiatement d'utiliser le produit et le faire réparer dans un centre de réparation Porter-Cable ou un centre de réparation autorisé.)

- Le disjoncteur est déclenché.

- Remettre le disjoncteur à zéro. (Si le produit fait déclencher de façon répétée le disjoncteur, arrêter immédiatement d'utiliser le produit et le faire réparer dans un centre de réparation Porter-Cable ou un centre de réparation autorisé.)

- Le cordon d'alimentation ou la prise de courant est endommagé(e).

- Faire remplacer le cordon ou l'interrupteur au centre de réparation Porter-Cable ou à un centre de réparation autorisé.

- NBC s'affiche à l'écran ACL.

- Pile non chargée.
- Le bloc-piles n'est pas bien connecté.

- Charger la pile.
- Enfoncer complètement dans le compartiment du bloc-piles et vérifier que le bloc-piles est bien connecté.
- Charger le bloc-piles.

- La puissance du bloc-piles est insuffisante.
- Le bloc-piles a été enlevé.
- L'adaptateur est débranché et aucun bloc-piles n'est en place.

- Replacer le bloc-piles.
- Brancher l'adaptateur dans une prise ou insérer adéquatement le bloc-piles.
- S'assurer que la prise murale reçoit du courant ou insérer correctement le bloc-piles.

- La prise où l'adaptateur est branché n'est pas alimentée.

- Mettre l'appareil dans la portée de la radio.
- L'appareil peut avoir besoin d'être associé à nouveau à la radio. Voir « Utilisation de la technologie sans fil Bluetooth® »

- Bluetooth® est déconnecté.

- L'appareil est hors de portée.

- Si deux appareils ou plus sont associés à la radio, oublier la radio dans les réglages des autres appareils.

Pour obtenir de l'aide avec l'outil, consulter notre site Web www.portercable.com pour l'emplacement du centre de réparation le plus près ou communiquer avec l'assistance Porter-Cable au 1-800-544-6986.

PORTER  CABLE

4825 Highway 45 North,
Jackson, Tennessee 38305

PAUTAS DE SEGURIDAD/DEFINICIONES

Es importante que lea y comprenda este manual. La información que contiene se relaciona con la protección de SU SEGURIDAD y la PREVENCIÓN DE PROBLEMAS. Los símbolos que siguen se utilizan para ayudarlo a reconocer esta información.

 **PELIGRO:** indica una situación de peligro inminente que, si no se evita, provocará la muerte o lesiones graves.

 **ADVERTENCIA:** indica una situación de peligro potencial que, si no se evita, provocará la muerte o lesiones graves.

 **PRECAUCIÓN:** indica una situación de peligro potencial que, si no se evita, provocará lesiones leves o moderadas.

PRECAUCIÓN: utilizado sin el símbolo de alerta de seguridad indica una situación de peligro potencial que, si no se evita, puede provocar daños en la propiedad.

INSTRUCCIONES IMPORTANTES SOBRE SEGURIDAD

1. Lea estas instrucciones.
2. Conserve estas instrucciones.
3. Obedezca todas las advertencias.
4. Siga todas las instrucciones.
5. No use este aparato cerca del agua.
6. No obstruya las aberturas de ventilación. Instale de conformidad con las instrucciones del fabricante.
7. No instale cerca de fuentes de calor como radiadores, rejillas de calefacción, estufas ni otros aparatos (incluyendo amplificadores) que produzcan calor.
8. No anule el propósito de seguridad de la clavija para conexión a tierra o polarizada. Una clavija polarizada tiene dos patas, una más ancha que la otra. Una clavija para conexión a tierra tiene dos patas, más una tercera para la conexión a tierra. La pata ancha o la tercera pata se proporcionan para su seguridad. Si la clavija de la unidad no se acopla a la toma de corriente, consulte a un electricista para que reemplace la toma de corriente obsoleta.
9. Evite que caminen sobre el cable y protéjalo contra aplastamientos, particularmente en la clavija, las toma de corriente y el punto en el que sale del aparato.
10. Utilice únicamente los aditamentos y accesorios especificados por el fabricante.
11. Desconecte este aparato durante tormentas eléctricas o cuando no vaya a usarlo por períodos prolongados.
12. Deje todo el mantenimiento en manos de personal calificado. Se requiere servicio cuando el aparato se haya dañado de cualquier modo, como por ejemplo si el cable o la clavija se dañan, si se ha derramado líquido o han caído objetos dentro del aparato, o si el aparato se ha expuesto a lluvia o humedad, no opera normalmente o se haya caído.
13. El aparato no quedará expuesto a goteos ni a salpicaduras, y no se colocarán sobre el aparato objetos llenos de líquido, tales como jarrones.

ADVERTENCIA:

PELIGRO DE DESCARGA ELÉCTRICA NO ABRA LA UNIDAD

 El relámpago con punta de flecha dentro de un triángulo pretende señalar al usuario que en el interior del producto hay piezas que constituyen un riesgo de choque eléctrico para las personas.

 El signo de exclamación dentro de un triángulo pretende señalar al usuario que hay instrucciones importantes sobre la operación y el servicio en los documentos que vienen con la unidad.

Este aparato digital de la Clase B cumple con la norma canadiense ICES-003.

NOTA: Este equipo ha sido probado y se ha encontrado que cumple con los límites establecidos para dispositivos digitales Clase B, en conformidad con la Parte 15 del Reglamento de la FCC. Estos límites están diseñados para ofrecer un nivel razonable de protección contra la interferencia dañina en instalaciones residenciales. Este equipo genera, utiliza y puede emitir energía de radiofrecuencia y, si no se instala y utiliza de acuerdo a las instrucciones proporcionadas, puede producir una interferencia dañina

para la comunicación radial. Sin embargo, no existen garantías de que no ocurra interferencia alguna en una instalación en particular. Si este equipo produce interferencia dañina para su recepción de radio o televisión, lo que puede ser determinado al apagar y volver a encender el equipo, se pide al usuario que corrija la interferencia implementando una o más de las siguientes medidas:

- Cambie la orientación o el lugar donde está ubicada la antena receptora.
- Aumente el espacio que separa al equipo del receptor.
- Conecte el equipo a una toma de corriente que esté en un circuito diferente al circuito al que está conectado el receptor.
- Consulte con el concesionario o con un técnico de radio y televisión experimentado que pueda ayudarle.

AVISO: De acuerdo con la FCC Parte 15, los cambios o modificaciones a este equipo que no sean expresamente aprobados por PORTER-CABLE podrían invalidar su autoridad para operar este equipo.

⚠️ ADVERTENCIA: Para reducir el riesgo de fuego o choque eléctrico, no exponga este aparato a la lluvia ni a la humedad. Utilícelo solamente en ubicaciones secas. UTILIZAR ÚNICAMENTE CON PAQUETES DE BATERÍAS DE PORTER CABLE. OTROS PUEDEN ESTALLAR Y PROVOCAR LESIONES PERSONALES Y DAÑOS. CUANDO ESTAS USANDO EL ENCHUFRE, FAVOR DE INSERTAR COMPLETAMENTE EN EL ENCHUFRE, SI NO PUEDES INSERTAR COMPLETAMENTE, FAVOR DE NO USARLA.

⚠️ ADVERTENCIA: NO INGERIR BATERÍA, QUEMADURAS QUÍMICAS

- Este producto contiene una batería de tipo botón / botón. Si la pila de botón de la moneda es ingerido, puede causar quemaduras internas graves en tan sólo 2 horas y puede llevar a la muerte.
- Mantenga las pilas nuevas y usadas lejos de los niños. Si el compartimiento de la batería no se cierra de forma segura, deje de usar el producto y mantenerlo alejado de los niños.
- Si usted piensa que las baterías podrían haber sido ingerida o dentro de cualquier parte del cuerpo, busque atención médica inmediata.

⚠️ PRECAUCIÓN: Para evitar el choque eléctrico, haga coincidir la pata ancha de la clavija con la ranura ancha de la toma de corriente e insértela completamente.

- **No desarme la radio. Llévela a un centro de mantenimiento autorizado cuando requiera mantenimiento o reparación.** El armado incorrecto puede representar un riesgo de descarga eléctrica, electrocución o incendio.
- **Desconecte la radio del tomacorriente antes de proceder a limpiarla. Esto reducirá el riesgo de descarga eléctrica.** Si retira el paquete de baterías, no se reducirá este riesgo.
- Esta radio está diseñada para funcionar con CA de 120 voltios, 60 Hz. También funciona con paquetes de baterías Porter-Cable. No utilice ningún otro voltaje.

La etiqueta de su herramienta puede incluir los siguientes símbolos. A continuación se indican los símbolos y sus definiciones:

Vamperios
Hz.....	hertz
W.....	vatios
min.....	minutos
⎓.....	corriente alterna
==	corriente directa
⊕.....	Construcción de Clase I (tierra)
⊖.....	Terminal para puesta a tierra
⊞.....	Construcción de Clase II (doble aislamiento)
⚠️.....	Símbolo de advertencia de seguridad
NBC.....	(no battery connection) sin conexión de batería

- **UTILICE EL CABLE PROLONGADOR ADECUADO.** Asegúrese de que el cable prolongador esté en buenas condiciones. Cuando utilice un cable prolongador, asegúrese de que tenga la capacidad para conducir la corriente que su producto exige. Un cable de menor capacidad provocará una disminución en el voltaje de la línea, lo cual producirá una pérdida de potencia y sobrecalentamiento. La siguiente tabla muestra la medida correcta que debe utilizar según la longitud del cable y la capacidad nominal en amperios indicada en la placa de identificación. En caso de duda, utilice el calibre inmediatamente superior. Cuanto menor sea el número de calibre, más grueso será el cable.

Calibre mínimo para cables de extensión				
Volts	Longitud total del cable en pies			
120V	0-25	26-50	51-100	101-150
	(0-7,6m)	(7,6-15,2m)	(15,2-30,4m)	(30,4-45,7m)
240V	0-50	51-100	101-200	201-300
	(0-15,2m)	(15,2-30,4m)	(30,4-60,9m)	(60,9-91,4m)
Amperaje	American Wire Gage			
Más de	No más de			
0 - 6	18	16	16	14
6 - 10	18	16	14	12
10 - 12	16	16	14	12
12 - 16	14	12	No se recomienda	

GUARDE ESTAS INSTRUCCIONES

COMPONENTES

1. Botones de volumen
2. Botón de encendido y apagado
3. Botón de modo
4. Presione el botón alternador de preselecciones
5. Presione el botón de selección/preselección
6. Botón del ecualizador/reloj
7. Botón de Bluetooth®
8. Botones de sintonización/exploración
9. Pantalla LCD
10. Antena
11. Puerto del adaptador de CA
12. Puerto de la batería de 20 V MAX*
13. Puerto auxiliar
14. Puerta de la batería tipo moneda
15. Adaptador de CA

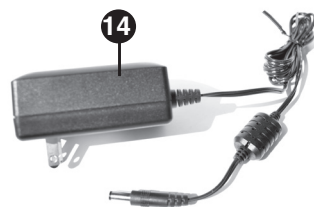
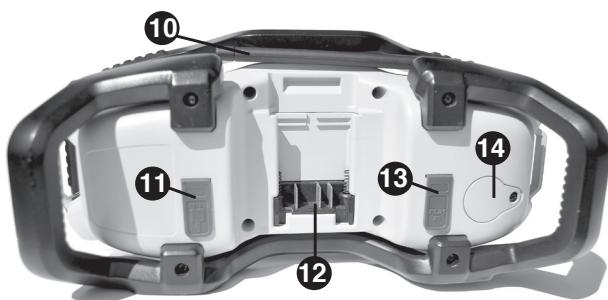

OPERACIÓN DEL RADIO

Su radio está provisto con capacidad de memoria a fin de almacenar la hora y sus canales de memoria seleccionados. Cuando el radio está en la posición OFF, esta capacidad de memoria es energizada mediante una batería de botón que se incluye con el radio.

PARA PARA INSTALAR LA BATERÍA TIPO BOTÓN

⚠ ADVERTENCIA: Peligro de explosión si la batería se reemplaza de manera incorrecta. Al reemplazar la batería, hágalo con el mismo tipo o con un tipo equivalente al CR2032. Respete la polaridad correcta (+ y -) al reemplazar baterías. No guarde ni transporte baterías de manera que sus terminales expuestos puedan hacer contacto con objetos metálicos.

⚠ ADVERTENCIA: Para reducir el riesgo de lesiones personales graves, apague la herramienta y desconecte la radio de la fuente de energía antes de instalar/cambiar la batería.

1. Quite el tornillo de la puerta de la batería tipo moneda (14). Quite la puerta de la radio.
2. Instale la pila de monedas para que la escritura en la batería y frente a lejas de la radio.
3. Vuelva a colocar la tapa y apriete el tornillo.

NOTA: Para restablecer la pantalla LCD (9), el reloj y las configuraciones predefinidas, retire la batería tipo botón y vuelva a colocarla. Siga este procedimiento si la pantalla parece bloquearse y no cambia.

ENCENDIDO Y APAGADO/AJUSTE DE VOLUMEN

1. Para utilizar un producto con cable, inserte el adaptador de CA (15) en el puerto del adaptador de CA (11), luego enchufe el adaptador en un generador o tomacorriente de CA adecuado.
2. Para utilizar un producto inalámbrico, inserte una batería Porter Cable de 20 V MAX* completamente cargada (no incluida) en el puerto de la batería (12). Asegúrese de que la batería esté completamente asentada.
3. Para encender la radio, oprima el botón de encendido y apagado (2). Presione el botón de encendido nuevamente para apagar la radio.
4. Para subir el volumen, oprima el botón de volumen superior (1). Para bajar el volumen, oprima el botón de volumen inferior.

NOTA: Si la batería está conectada a la radio y el adaptador de CA esté conectado al mismo tiempo, la radio funcionará en el adaptador y no descarga la batería. Teniendo ambos conectados simultáneamente no se carga la batería.

FUNCIÓN DE MODO

Para elegir una de las funciones de modo (FM, AM, AUX o Bluetooth) oprima el botón de modo (3) hasta que la función deseada aparezca en la pantalla LCD. Por ejemplo, si la radio se encuentra en FM, oprima el botón de modo dos veces para cambiar a AUX.

FUNCIÓN DE SINTONIZACIÓN O BÚSQUEDA

Para sintonizar:

Para desplazar rápidamente hacia arriba el sintonizador en la banda de frecuencias, oprima el botón de sintonización/búsqueda superior (8). Para desplazar hacia abajo el sintonizador en la banda de frecuencias, oprima el botón de sintonización/búsqueda inferior.

Para buscar:

Para buscar rápidamente hacia arriba en la banda de frecuencias hasta la próxima estación disponible, mantenga oprimido el botón de sintonización/búsqueda superior (8). Siga manteniendo oprimido el botón para buscar directamente hasta una estación deseada. Para buscar rápidamente hacia abajo en la banda de frecuencias, mantenga oprimido el botón de sintonización/búsqueda inferior (8).

PARA PROGRAMAR EL RELOJ

El reloj puede programarse en la posición de encendido o apagado.

1. Mantenga oprimido el botón del ecualizador/reloj (6) hasta que los números de hora del reloj digital estén intermitentes en la pantalla LCD (9), luego suelte el botón del ecualizador/reloj.
2. Oprima los botones de sintonización/exploración (8) hacia arriba o hacia abajo para seleccionar la hora.
3. Una vez seleccionada la hora correcta, oprima el botón del ecualizador/reloj una vez de manera que los números de minutos estén intermitentes.
4. Oprima los botones de sintonización/exploración hacia arriba o hacia abajo para seleccionar los minutos.

5. Si no oprime un botón en el lapso de 5 segundos, la función de programación del reloj volverá automáticamente a la selección anterior. El reloj queda seleccionado cuando los números dejan de estar intermitentes.

PARA PROGRAMAR LAS PRESELECCIONES

Pueden seleccionarse 6 estaciones de radio FM y 6 estaciones de radio AM en forma independiente. Después de programar los botones, oprimir el botón alternador de preselecciones "1-6" (4) cambiará instantáneamente la frecuencia a la estación preseleccionada.

Para programar los canales:

1. Encienda la radio.
2. Oprima el botón de modo (3) hasta seleccionar el modo deseado (AM o FM).
3. Sintonice la radio en la estación deseada (consulte Función de sintonización o exploración).
4. Mantenga oprimido el botón de selección/preselección (5). El icono "MEM" estará intermitente en la pantalla LCD (9).
5. Para desplazarse a través de las 6 preselecciones, oprima el botón alternador de preselecciones "1-6" (4).
6. Una vez que aparezca el número preseleccionado deseado, oprima el botón de selección/preselección.
7. Repita los pasos 3 al 6 para seleccionar los demás botones de memoria.

BOTÓN DEL ECUALIZADOR

Para seleccionar bajos y agudos:

1. Oprima el botón del ecualizador/reloj (6) una vez. El ecualizador base aparecerá en la pantalla LCD (9).
2. Oprima los botones para subir y bajar el volumen para seleccionar el nivel de bajos deseado.
3. Oprima el botón del ecualizador/reloj por segunda vez para ir al ecualizador de agudos.
4. Oprima los botones para subir y bajar el volumen para seleccionar el nivel de agudos deseado.
5. Oprima el botón del ecualizador/reloj por tercera vez para salir.

NOTA: Si no oprime un botón en el lapso de 5 segundos, la función de programación del ecualizador volverá automáticamente a la selección anterior.

USO DE LA TECNOLOGÍA INALÁMBRICA Bluetooth®*

1. Encienda la radio.
2. Vaya a los ajustes de Bluetooth® en su dispositivo equipado con Bluetooth.
3. Busque "P3BTR" en los dispositivos y selecciónelo para vincularlo a su dispositivo. El símbolo Bluetooth estará intermitente en la pantalla LCD (9) mientras se lleva a cabo la vinculación. Cuando la vinculación tenga éxito, el símbolo Bluetooth se mantendrá encendido.
4. Para escuchar su dispositivo equipado con Bluetooth  a través de la radio, oprima el botón de Bluetooth (7) u oprima el botón de modo (3) hasta que aparezca "bt" en la pantalla LCD (9).
5. Comience a reproducir música en su dispositivo.

NOTA: La radio no necesita encontrarse en el modo Bluetooth® durante la vinculación, sino solo al escuchar.

*La marca denominativa y logotipos Bluetooth® son marcas comerciales registradas de Bluetooth SIG, Inc. y cualquier uso de dichas marcas por parte de Porter Cable es con licencia. Todas las demás marcas comerciales y nombres comerciales pertenecen a sus respectivos dueños.

LLAMADA ENTRANTE

Si su teléfono recibe una llamada mientras se encuentra conectado a la radio, este sonará a través de los altavoces de la radio.

Samsung®**

Cuando se responde la llamada, la voz de la persona que llama se escuchará a través de la radio. Para transferir la llamada a su teléfono, desactive la opción de auricular en su teléfono. La radio se mantendrá en silencio hasta que la llamada finalice.

Finalice la llamada normalmente con su teléfono celular. La radio reanudará la función anterior.

**Samsung® es una marca comercial registrada de Samsung Group.

iPhone®***

Cuando se responde la llamada, esta debe recibirse a través de su teléfono. Si se recibe a través de la radio, transfírela a su teléfono. Seleccione "fuente de audio" en su teléfono y luego seleccione "iPhone". La radio se mantendrá en silencio hasta que la llamada finalice. Finalice la llamada normalmente con su teléfono celular. La radio reanudará la función anterior.

NOTAS IMPORTANTES DE LA RADIO

1. La recepción variará según la ubicación e intensidad de la señal de radio.
2. Ciertos generadores pueden producir ruido de fondo.
3. Es muy probable que la recepción AM sea más clara si se energiza con un paquete de baterías.
4. Para utilizar el puerto auxiliar (13), enchufe la clavija de salida de un reproductor de CD o iPod®***/MP3 en el puerto auxiliar. El sonido de la fuente externa se reproduce a través de los altavoces de la radio.

***iPod® es una marca comercial registrada de Apple Inc.

MANTENIMIENTO

⚠️ ADVERTENCIA: Desconecte la radio del tomacorriente de CA antes de limpiarla. La suciedad y la grasa pueden eliminarse de la parte externa de la radio utilizando un paño. No utilice agua ni ninguna solución de limpieza.

⚠️ ADVERTENCIA: Nunca utilice solventes u otros químicos abrasivos para limpiar las piezas no metálicas de la radio. Estos productos químicos pueden debilitar los materiales utilizados en estas piezas. Utilice un paño humedecido sólo con agua y jabón suave. Nunca permita que penetre líquido dentro de la herramienta; nunca sumerja una parte de la herramienta en un líquido.

⚠️ PRECAUCIÓN: NUNCA rocíe ni aplique de ninguna otra forma lubricantes o solventes de limpieza dentro de la herramienta. Esto puede afectar gravemente la vida útil y el rendimiento de la herramienta.

NOTAS DE MANTENIMIENTO

El mantenimiento de este producto no puede ser realizado por el usuario. No hay piezas dentro de la radio a las que el usuario pueda dar mantenimiento. Se debe realizar el mantenimiento en un centro de mantenimiento autorizado para evitar daños a los componentes internos, sensibles a la estática.

PIEZAS DE REPUESTO

Utilice sólo piezas de repuesto idénticas. Para obtener una lista de piezas o para solicitar piezas, visite nuestro sitio Web en www.portercable.com. También puede solicitar piezas al Centro de mantenimiento de fábrica PORTER-CABLE o al Centro de mantenimiento con garantía autorizado de PORTER-CABLE más cercanos. O bien, puede llamar a nuestro Centro de atención al cliente al (888) 848-5175.

MANTENIMIENTO Y REPARACIONES

El mantenimiento de este producto no puede ser realizado por el usuario. Dentro del cargador no hay piezas a las que el usuario pueda hacerles mantenimiento. El mantenimiento de la herramienta debe realizarse en un centro de mantenimiento autorizado para evitar daños a los componentes internos, sensibles a la estática. Para obtener información acerca de Porter Cable, sus centros de mantenimiento o centros de mantenimiento con garantía autorizados, visite nuestro sitio web en www.portercable.com o comuníquese con nuestro Centro de atención al cliente al (888) 848-5175. Todas las reparaciones realizadas en nuestros centros de mantenimiento están completamente garantizadas en relación con los materiales defectuosos y la mano de obra. No podemos otorgar garantías en relación con las reparaciones ni los intentos de reparación de otras personas.

También puede escribirnos solicitando información a PORTER CABLE, 4825 Highway 45 North, Jackson, Tennessee 38305; referencia: Mantenimiento de productos. Asegúrese de incluir toda la información mencionada en la placa de la herramienta (número de modelo, tipo, número de serie, etc.).

ACCESORIOS

⚠️ ADVERTENCIA: Debido a que no se han probado con este producto otros accesorios que no sean los que ofrece Porter Cable, el uso de dichos accesorios con esta herramienta podría ser peligroso. Para reducir el riesgo de lesiones, con este producto

deben usarse sólo los accesorios Porter Cable recomendados. Puede encontrar la línea completa de accesorios en los centros de mantenimiento de fábrica Porter Cable o centros de mantenimiento con garantía autorizados de Porter Cable. Visite nuestro sitio web www.portercable.com para obtener un catálogo o para conocer el nombre de su proveedor más cercano.

GARANTÍA LIMITADA DE TRES AÑOS

PORTER CABLE reparará o reemplazará, sin cargo, cualquier defecto ocasionado por materiales defectuosos o mano de obra durante tres años a partir de la fecha de compra, en el caso de las herramientas (dos años para las baterías). Esta garantía no cubre fallas en las piezas que resulten del desgaste normal de la herramienta o de su utilización inadecuada. Para obtener información detallada sobre la cobertura de la garantía y sobre reparaciones, visite www.portercable.com o llame al (888) 848-5175. Esta garantía no se extiende a los accesorios o a los daños causados por terceros al intentar realizar reparaciones. Esta garantía le concede derechos legales específicos; pueden existir otros derechos que varían según el estado o la provincia. Además de la garantía, las herramientas PORTER CABLE están cubiertas por nuestro:

SERVICIO GRATUITO DE 1 AÑO: PORTER CABLE realizará el mantenimiento y reemplazará las piezas gastadas tras el uso normal, sin costo alguno, en cualquier momento durante el primer año después de la compra.

GARANTÍA DE DEVOLUCIÓN DE DINERO DE 90 DÍAS: Si por alguna razón no estuviera plenamente satisfecho con el rendimiento de su herramienta eléctrica PORTER CABLE, puede devolver el producto dentro de los 90 días siguientes a la fecha de compra acompañado del recibo. De esta manera, se le reintegrará el importe total del producto sin formularle pregunta alguna.

AMÉRICA LATINA: Esta garantía no se aplica a los productos que se venden en América Latina. Para los productos que se venden en América Latina, debe consultar la información de la garantía específica del país que viene en el empaque, llamar a la compañía local o visitar el sitio Web a fin de obtener esa información. Para registrar la herramienta con el objeto de obtener el mantenimiento cubierto por la garantía, visite nuestro sitio Web, www.portercable.com.

REEMPLAZO DE LAS ETIQUETAS DE ADVERTENCIA

Si sus etiquetas de advertencia se vuelven ilegibles o faltan, llame al (888) 848-5175 para que se las reemplacen gratuitamente.

DETECCIÓN DE PROBLEMAS

Problema	Causa posible	Solución posible
<ul style="list-style-type: none"> • La unidad no enciende. 	<ul style="list-style-type: none"> • Cable desenchufado. • Fusible quemado. 	<ul style="list-style-type: none"> • Enchufe el cargador en un tomacorriente que funcione. • Reemplace el fusible quemado. (Si repetidamente el producto hace que el fusible del circuito se queme, deje de utilizarlo inmediatamente y haga que le realicen mantenimiento en un centro de mantenimiento Porter-Cable o en un centro de servicio autorizado.)
	<ul style="list-style-type: none"> • El interruptor automático está activado. 	<ul style="list-style-type: none"> • Reinicie el interruptor automático. (Si repetidamente el producto hace que el fusible del circuito se queme, deje de utilizarlo inmediatamente y haga que le realicen mantenimiento en un centro de mantenimiento Porter-Cable o en un centro de servicio autorizado.)
	<ul style="list-style-type: none"> • Interruptor o cable dañado. interruptor en un centro de 	<ul style="list-style-type: none"> • Haga reparar el cable o el mantenimiento Porter-Cable o en un centro de mantenimiento autorizado.
<ul style="list-style-type: none"> • NBC aparece en la pantalla LCD. 	<ul style="list-style-type: none"> • La batería no está cargada. • La batería no está completamente conectada. 	<ul style="list-style-type: none"> • Cargue la batería • Empuje la batería completamente dentro del puerto de la batería y asegúrese de que esté debidamente conectada. • Cargue la batería.
	<ul style="list-style-type: none"> • La batería no tiene suficiente energía. • La batería ha sido extraída. • El adaptador está desenchufado sin la batería en su lugar. • La alimentación hacia el tomacorriente está desconectada al utilizar el adaptador. 	<ul style="list-style-type: none"> • Reinstale la batería. • Enchufe el cargador en un tomacorriente o inserte debidamente la batería. • Asegúrese de que tomacorriente de pared esté recibiendo alimentación o inserte debidamente la batería.
<ul style="list-style-type: none"> • Bluetooth® desconectado. 	<ul style="list-style-type: none"> • El dispositivo se desplazó fuera de alcance. 	<ul style="list-style-type: none"> • Mueva el dispositivo dentro del alcance de la radio. • Es posible que el dispositivo deba vincularse nuevamente a la radio. Consulte "Uso de la tecnología inalámbrica Bluetooth®". • Si dos o más dispositivos están vinculados a una radio, olvide la radio en la configuración de los demás dispositivos.

Para conocer la ubicación del centro de mantenimiento más cercano a fin de recibir ayuda con su producto, visite nuestro sitio Web www.portercable.com o llame a la línea de ayuda Porter-Cable al **(888)848-5175**.

PORTER  CABLE

4825 Highway 45 North
Jackson, Tennessee 38305
(888) 848-5175

