

ITEM #0297597

styleselections®

Style Selections® is a registered trademark of LF, LLC. All rights reserved.

VANITY WITH TOP

MODEL #39518

Français p. 9

Español p. 17

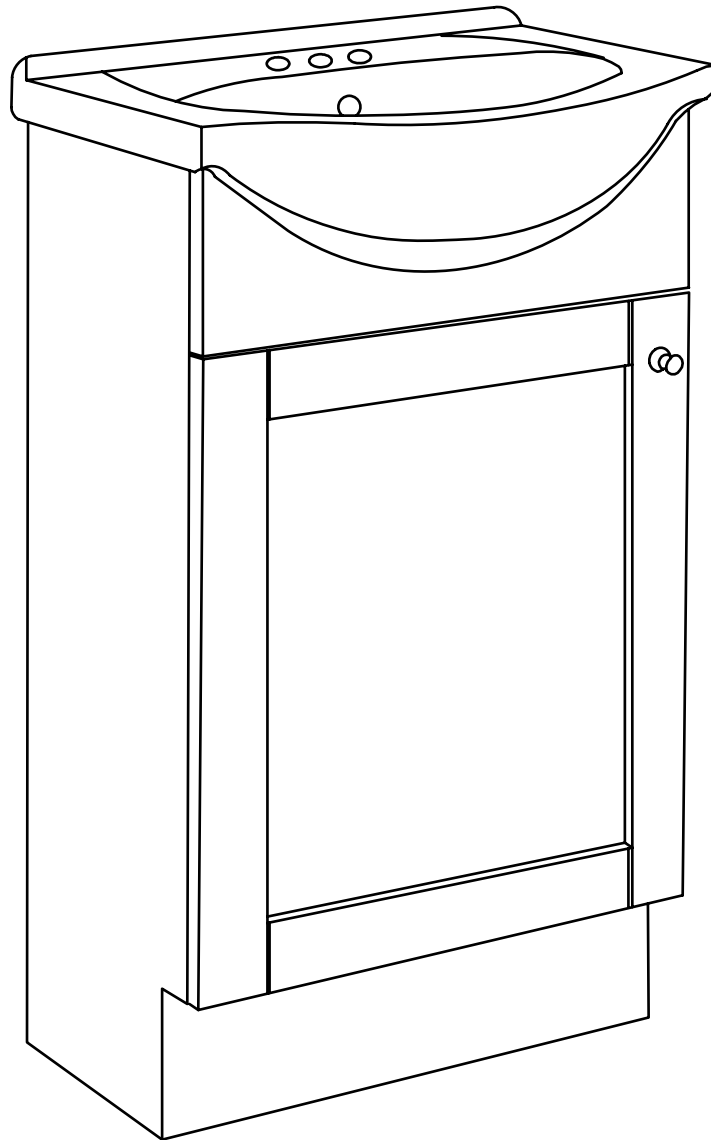

ATTACH YOUR RECEIPT HERE

Serial Number _____ Purchase Date _____



Questions, problems, missing parts? Before returning to your retailer, call our customer service department at 1-877-888-8225, 8 a.m. - 8 p.m., EST, Monday - Friday.

PACKAGE CONTENTS

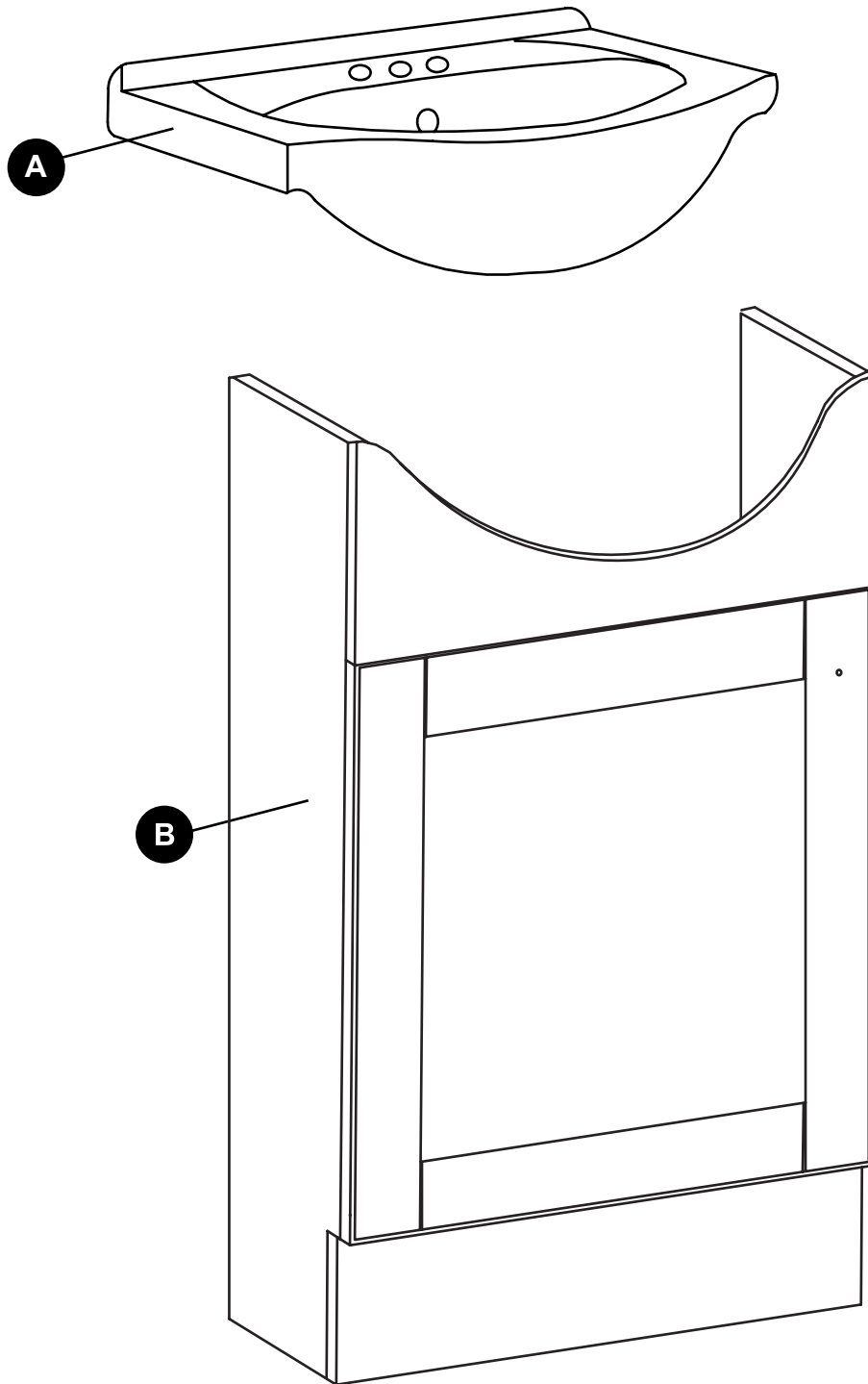

PART	DESCRIPTION	QUANTITY
A	Vanity top	1
B	Vanity base	1

HARDWARE CONTENTS (shown actual size)

AA

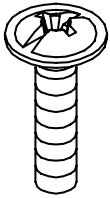

1 in.
screw

Qty. 1

BB

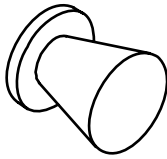

Knob

Qty. 1

CC



Bumper

Qty. 4



SAFETY INFORMATION

Please read and understand this entire manual before attempting to assemble, operate or install the product.



WARNING

- Two people are required for safe installation. Take extra precautionary measures to ensure a secure grip on the vanity base and top when lifting.

CAUTION

- To maintain the beauty of the vanity base finish, avoid placing the vanity base in direct sunlight.
- Avoid exposing the vanity base to extreme temperatures by installing away from heat and air vents.
- The bathroom floor must be finished prior to installation of the vanity base.
- Do not use water that exceeds temperatures of 140°F/46°C.
- Do not place any sharp or abrasive objects on the bare surface of the vanity top.

PREPARATION

Before beginning assembly of product, make sure all parts are present. Compare parts with package contents list and hardware contents. If any part is missing or damaged, do not attempt to assemble the product.

Estimated Assembly Time: 2 hours (including removal of old vanity base, if applicable)

Tools Required for Assembly (not included): Tape Measure, Electric Drill with 2 in. Drill Bit, Level, Pliers.

Helpful Tools (not included): Stud Finder, (2) M8 x 2 in. Screws and (2) Wall Anchors (if mounting vanity base to wall).



ASSEMBLY INSTRUCTIONS

1. Removing old vanity (if applicable): Turn off the water supply and drain the P-trap. Disconnect the supply lines from the faucet and disconnect the P-trap. Remove the old vanity top and vanity. If the vanity base (B) is not installed immediately, temporarily stuff a rag into the drain pipes.

Provide sufficient protection on the floor to protect the vanity base (B) from damage. Tilt the vanity base (B) backward and remove the shipping feet from the bottom of the vanity base (B) using a pair of pliers (not included).

2. Attach the knob (BB) using (1) 1 in. screw (AA) to the vanity base (B).

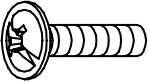
Hardware Used

AA	1 in. screw		x 1
BB	Knob		x 1

3. Using a level (not included), locate any uneven floor and/or wall areas where the vanity base (B) will be installed. Unevenness can cause the vanity base (B) to become misaligned, resulting in twisting of the cabinet. Repair any uneven areas by reducing high spots or shimming low spots. Place the vanity base (B) in the desired position, taking into account the location of the plumbing. It is recommended the vanity base (B) be installed to at least 1 wall stud. In order to locate wall studs, you can use a stud finder (not included) or tap along the wall until you find a spot that sounds solid. If you are unable to locate a wall stud, it is recommended you use wall anchors (not included) to secure the vanity base (B).

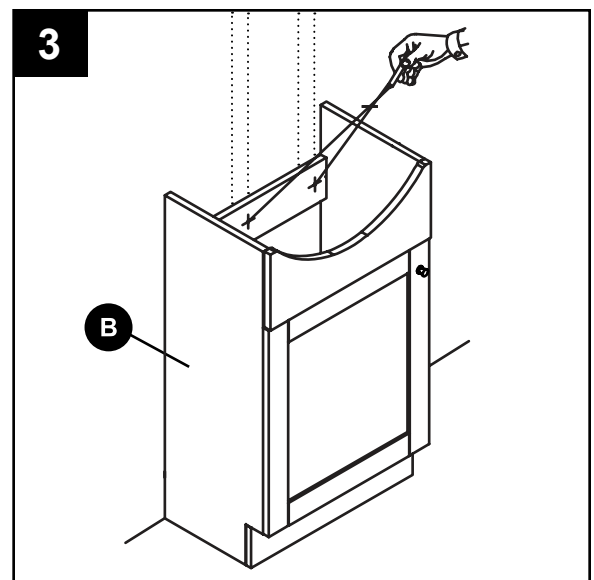
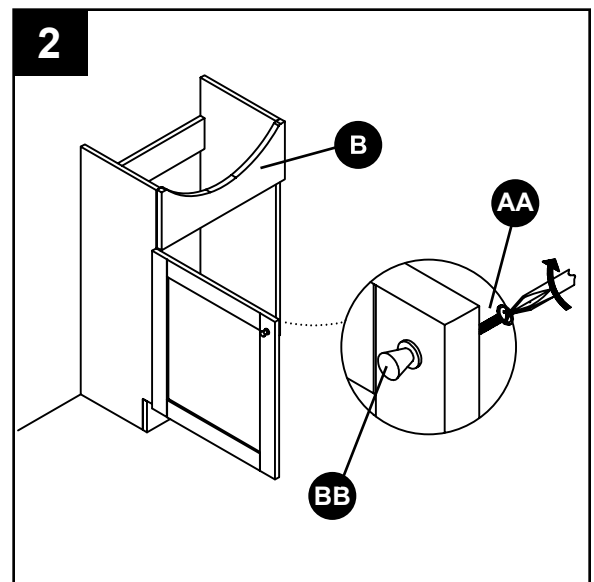
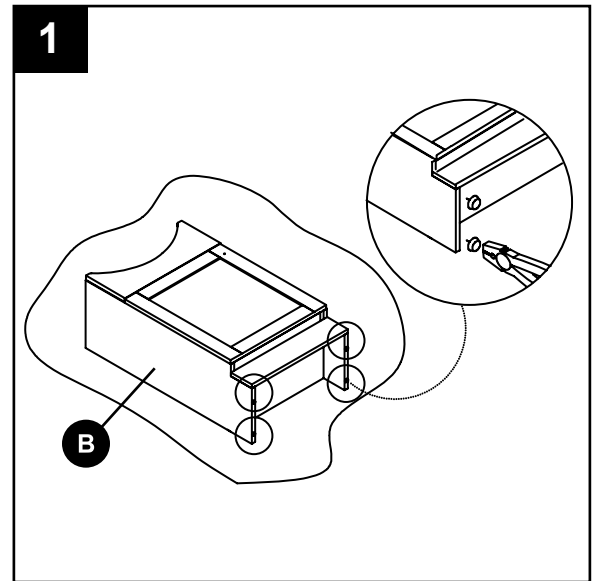

ASSEMBLY INSTRUCTIONS

4. Ensure the vanity base (B) is level front to back and confirm at both sides. Also ensure the vanity base (B) is level side to side, confirming at both the front and back rail. Secure the vanity base (B) to the wall by inserting (2) M8 x 2 in. screws (not included) through the back rail of the vanity base (B).

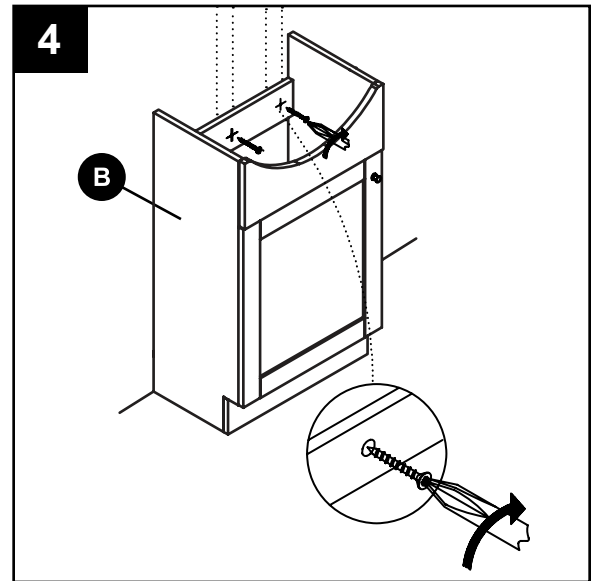

5. Place the vanity top (A) centered on the vanity base (B). Connect the pipes and faucet (both not included) separately as per the instruction sheets provided with those items and ensure there is no leakage.

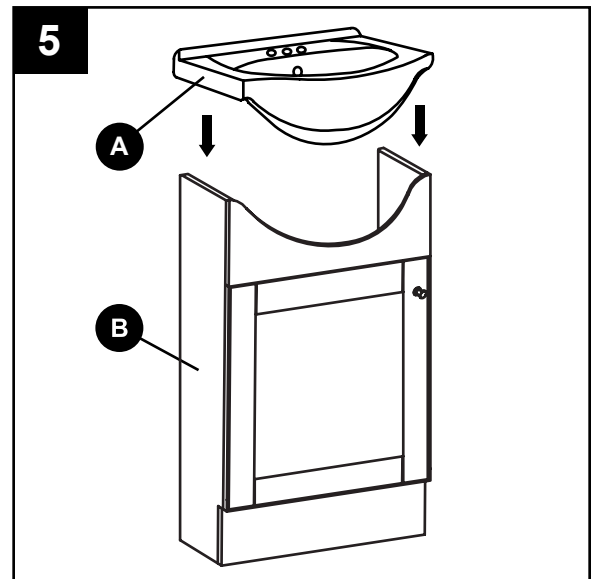

CARE AND MAINTENANCE

- Dust the vanity base frequently with a clean, soft and dry cloth.
- Wipe away any water or liquid spills on the vanity base immediately with a clean, soft and dry cloth.
- Clean the vanity top only with non-abrasive cleaners or mild detergents. Do not use powder cleansers. For extremely stubborn stains, use a small amount of acetone on a cloth and gently rub out the stain.
- If the vanity top wobbles once placed on the vanity base, refer to TROUBLESHOOTING on page 6.

TROUBLESHOOTING

PROBLEM	POSSIBLE CAUSE	CORRECTIVE ACTION
Vanity door rubs against another surface.	Floor is not level.	Use a shim to ensure the vanity is level.
There is a large uneven gap between the vanity door and cabinet.	Floor is not level.	Use a shim to ensure the vanity is level.
There is a gap underneath the vanity.	Shipping feet are still attached.	See Step 1 in Assembly Instructions.
Vanity top wobbles when placed on the vanity base.	<ol style="list-style-type: none"> 1. The vanity base is not installed level and plumb. 2. The under side of the vanity top is uneven: this can be a common occurrence in porcelain tops due to the manufacturing process. 	<ol style="list-style-type: none"> 1. Ensure the vanity base is level and plumb. It may be necessary to use shims if the base sits uneven (see Step 3 in Assembly Instructions). 2a) Identify which corners have the wobble. 2b) Carefully remove the vanity top and turn it over. 2c) Apply the bumpers (CC) adhesive side down on the corners of the vanity top that you identified in Step 2a. 2d) Carefully place the top back onto the vanity base and make any necessary adjustments to the bumper placement(s) until the top does not wobble.

WARRANTY

All products should be checked for defects or damages prior to installation and any defects or damages should be notified to the manufacturer.

What This Warranty Covers:

The manufacturer warrants its products to be free from substantial defects in materials and workmanship from the original date of purchase under normal home use. This warranty is offered only to the original consumer purchaser and may not be transferred. The manufacturer is only responsible for the actual purchase price.

How Long The Warranty Lasts:

Coverage for all vanity cabinets, fixed vanities, drawer banks, bath storage cabinets, linen cabinets, wall hatches, fillers, toe kicks, medicine cabinets, mirrors, and accessories lasts from 3 years from the original date of purchase. Coverage for all porcelain vanity tops lasts from 1 year from the original date of purchase.

WARRANTY

What The Manufacturer Will Do Under The Warranty:

During the warranty period, the manufacturer, at its option, will repair or replace any part or product that proves to have substantial defects in materials or workmanship, or the manufacturer will provide an equivalent replacement product. The manufacturer reserves the right to change specifications in design and materials without notice and with no obligation to replace products that were previously manufactured.

Implied Warranties:

The manufacturer disclaims any implied warranty of merchantability, and there are no warranties that extend beyond the descriptions on the face hereof.

Wood, Aging and Appearing in Printed Materials:

Because of the varying natural characteristics of wood and the effects of aging, product shown in displays and/or printed materials (such as product photos printed in brochures, fliers, catalogs, etc.) will not be an exact match to the cabinetry you will receive. Depending on the wood characteristics, the age of a sample and the environment of the showroom, samples will show some degree of variation from new product. In addition, you should not expect all doors, drawer fronts, trim, or moulding to match exactly in either finish or grain. Variation in wood is normal and unavoidable. In addition, it is not possible to exactly match our colors in printed materials. Therefore, you should view the actual samples when making your color selection.

What This Warranty Does Not Cover:

This warranty does not cover any problems or damage which result from improper transportation, improper installation, mishandling, misuse, abuse, neglect, abnormal use, commercial use, improper maintenance, unauthorized repairs, accidents, or acts of God, such as hurricanes, fire, earthquakes or floods. The warranty and any applicable implied warranties do not cover incidental or consequential damages arising from any defects in the product such as labor charges for installation or removal of the product or any associated products. The manufacturer is not responsible for any installation charges. For all bath furniture: this warranty does not cover defects or damage caused by normal wear and tear, alterations, environmental conditions, humidity absorption, or mold. In addition, variations in wood grain, finish color, aging, or other natural wood stain characteristics are not considered defects and are not covered by this warranty. For all porcelain vanity tops: this warranty does not cover defects or damage caused by normal wear and tear, alterations, environmental conditions, or misuse including placing sharp or abrasive objects on the vanity top surface, cleaning the vanity top with abrasive tools or cleansers, dropping any large or heavy objects onto the vanity top, or using water that exceeds a temperature of 140° Fahrenheit/46° Celsius.

How to Obtain Warranty Service:

If you need replacement parts or would like to make a warranty claim, please contact our Customer Service Representative by mail, email, fax, or telephone at the address, email or telephone/fax number listed. All warranty claims must include the model number of the product, copy of the original receipt, and the nature of the problem. In addition, the manufacturer may at its discretion require inspection of the installation site, photography, or authorize the prepaid return of the claimed defective part. Merchandise not pre-approved for return will not be accepted and the associated claim not accepted. If upon inspection you find your product is damaged or missing parts, it is not necessary to return the unit to the store of purchase. Please contact customer service at 1-877-888-8225, 8 a.m. - 8 p.m., EST, Monday - Friday to obtain a replacement part.

REPLACEMENT PARTS LIST

For replacement parts, call our customer service department at 1-877-888-8225, 8 a.m. - 8 p.m., EST, Monday - Friday.

PART	DESCRIPTION	PART #
A	Vanity top	39518-1
C	Door	39518-2
AA	1 in. screw	39518-3
BB	Knob	39518-4
CC	Bumper	39518-5

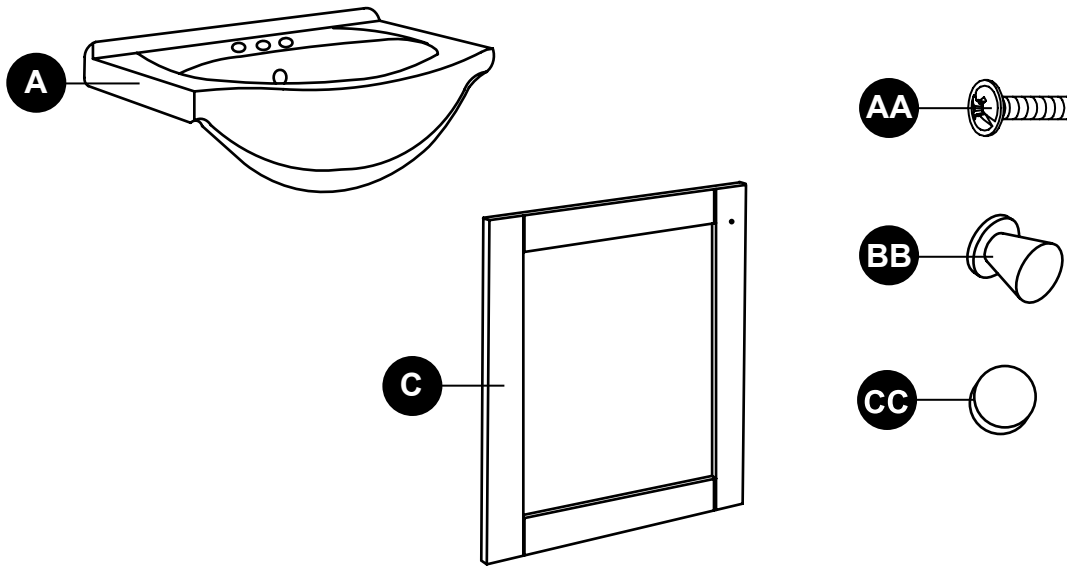

Printed in India

Style Selections® is a registered trademark of LF, LLC. All rights reserved.

ARTICLE #0297597

styleselections®

Style Selections® est une marque de commerce déposée de LF, LLC. Tous droits réservés.

MEUBLE-LAVABO AVEC COMPTOIR

MODÈLE #39518

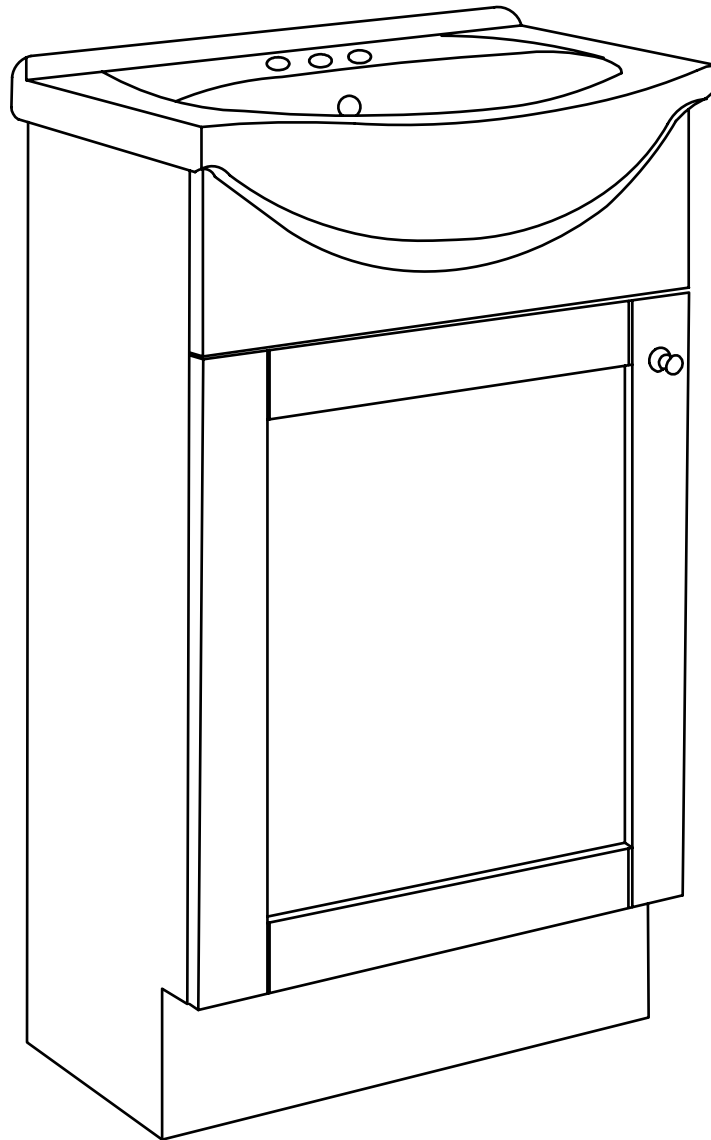

JOINDREZ LE REÇU ICI

Numéro de série _____ Date d'achat _____



Des questions, des problèmes, des pièces manquantes? Avant de retourner l'article au détaillant, appelez notre service à la clientèle au 1 877 888-8225, entre 8 h et 20 h (HNE), du lundi au vendredi.

Lowes.com

styleselections®

CONTENU DE L'EMBALLAGE

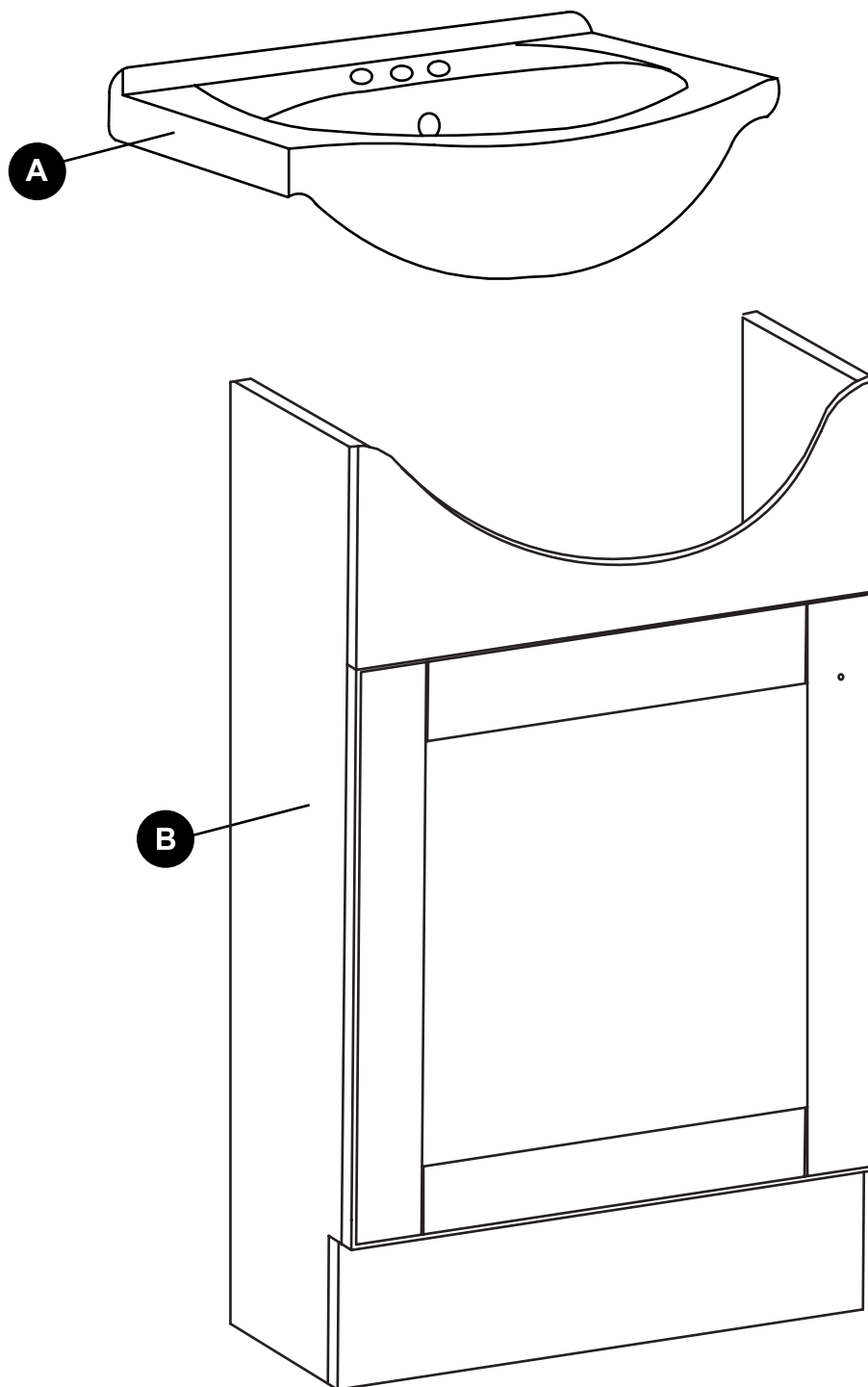

PIÈCE	DESCRIPTION	QUANTITÉ
A	Comptoir de meuble-lavabo	1
B	Base de meuble-lavabo	1

QUINCAILLERIE INCLUSE (grandeur réelle)

AA

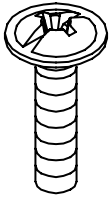

Vis de
1 po

Qté : 1

BB

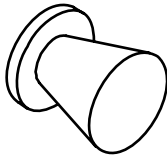

Bouton

Qté : 1

CC



Tampon

Qté : 4

CONSIGNES DE SÉCURITÉ

Assurez-vous de lire et de comprendre l'intégralité de ce manuel avant de tenter d'assembler, d'utiliser ou d'installer le produit.

AVERTISSEMENT

- Deux personnes sont nécessaires pour une installation en toute sécurité. Veillez à tenir fermement la base de meuble-lavabo et le comptoir de meuble-lavabo lorsque vous la soulevez.

MISE EN GARDE

- Pour conserver la beauté du fini de la base de meuble-lavabo, évitez de la placer directement sous la lumière du soleil.
- Évitez d'exposer la base de meuble-lavabo à des températures extrêmes en l'éloignant des radiateurs, de la chaleur ou des événements d'aération.
- Le plancher de la salle de bains doit être terminé avant l'installation de la base de meuble-lavabo.
- N'utilisez pas de l'eau dont la température dépasse 46 °C (140 °F).
- Ne posez pas d'objets tranchants ou abrasifs sur la surface nue du comptoir.

PRÉPARATION

Avant de commencer l'assemblage du produit, assurez-vous d'avoir toutes les pièces. Comparez les pièces avec la liste du contenu de l'emballage et celle de la quincaillerie. S'il y a des pièces manquantes ou endommagées, ne tentez pas d'assembler le produit.

Temps d'assemblage approximatif : 2 heures (y compris l'éventuelle dépose de l'ancien meuble-lavabo)

Outils nécessaires pour l'assemblage (non inclus) : ruban à mesurer, perceuse électrique avec mèche de 2 po, niveau, pince.

Outils utiles (non inclus) : détecteur de montant, 2 vis M8 de 2 po et 2 dispositifs d'ancrage au mur (si le meuble-lavabo n'est pas fixé à des montants de cloison).

INSTRUCTIONS POUR L'ASSEMBLAGE

1. Déposer l'ancien meuble-lavabo (au besoin) : fermez l'alimentation d'eau et évacuez l'eau du siphon en P. Débranchez les tuyaux d'alimentation du robinet et débranchez le siphon en P. Retirez l'ancien comptoir de meuble-lavabo ainsi que le meuble-lavabo. Si la base de meuble-lavabo (B) n'est pas installée immédiatement, placez temporairement un chiffon dans les tuyaux d'évacuation.

Protégez adéquatement le plancher afin d'éviter les dommages pouvant être causés au meuble-lavabo (B). Faites basculer le meuble-lavabo (B) vers l'arrière et retirez les pattes d'expédition du dessous avec une paire de pinces (non inclus).

2. Fixez le bouton (BB) à l'aide de (1) vis de 1 po (AA) au meuble-lavabo (B).

Quincaillerie utilisée

AA Vis de 1 po x 2

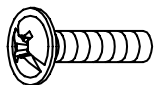

BB Bouton x 2

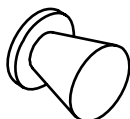

3. Utilisez le niveau (non inclus) pour repérer toute irrégularité du plancher ou du mur à l'endroit où la base de meuble-lavabo (B) sera installée. S'il existe des irrégularités, la base de meuble-lavabo (B) pourrait être décalée et déformer l'armoire. Réparez toutes les zones irrégulières en réduisant les parties proéminentes et en comblant les dépressions. Placez la base de meuble-lavabo (B) dans la position souhaitée en tenant compte de l'emplacement de la plomberie. Il est recommandé de fixer la base de meuble-lavabo (B) à au moins un montant de cloison. Pour repérer les montants de cloison, utilisez un détecteur de montant (non inclus) ou tapotez sur le mur jusqu'à ce qu'il ne sonne plus creux. Si vous ne parvenez pas à repérer un montant de cloison, utilisez des dispositifs d'ancrage (non inclus) pour fixer la base de meuble-lavabo (B).

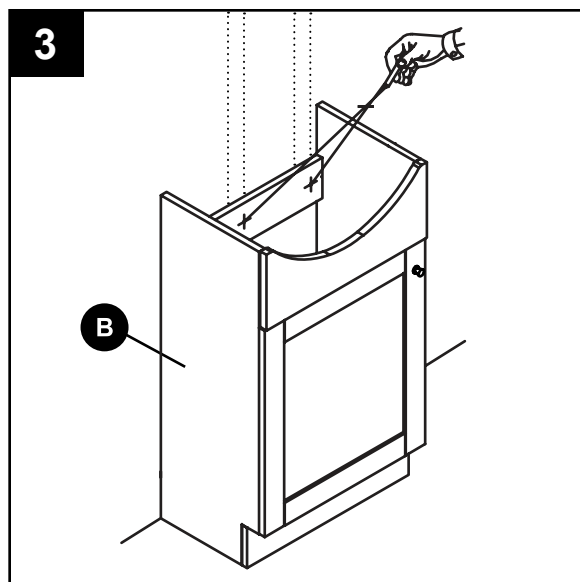
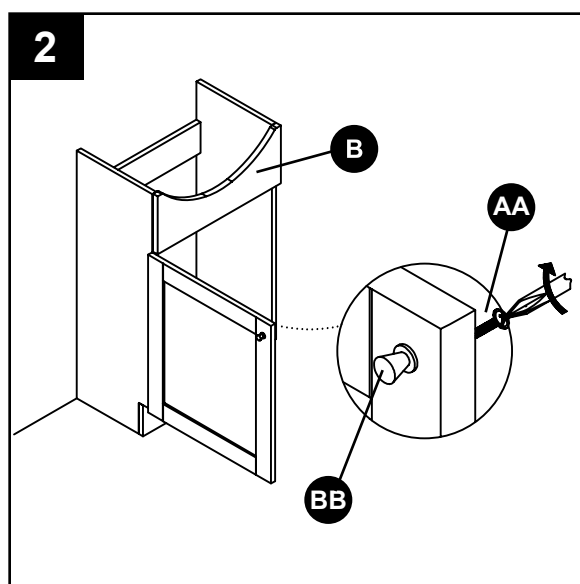
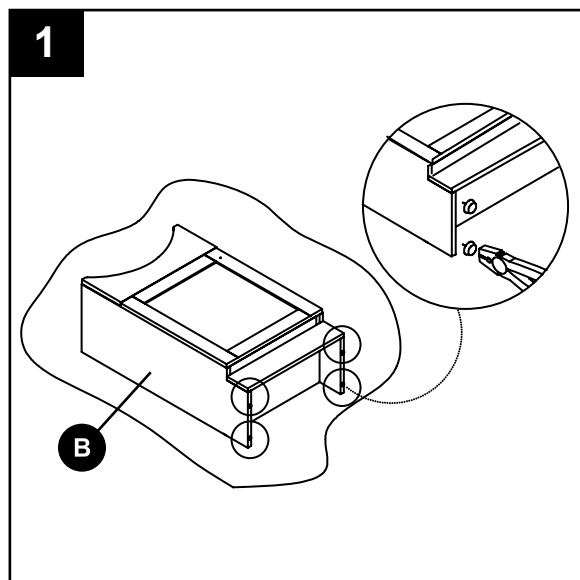

INSTRUCTIONS POUR L'ASSEMBLAGE

4. Assurez-vous que la base de meuble-lavabo (B) est de niveau de l'avant vers l'arrière, à gauche comme à droite. Vérifiez également que la base de meuble-lavabo (B) est de niveau d'un côté à l'autre, à l'avant comme à l'arrière. Fixez la base de meuble-lavabo (B) au mur en insérant (2) vis M8 de 2 po (non comprises) dans la traverse arrière de la base de meuble-lavabo (B).

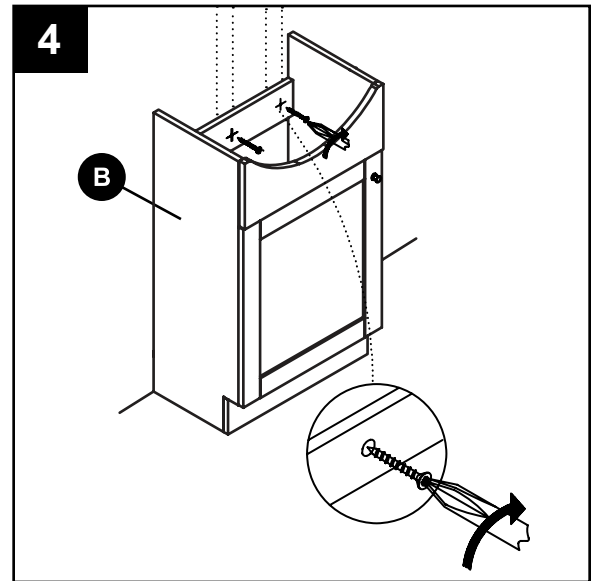

5. Centrez le comptoir de meuble-lavabo (A) sur la base de meuble-lavabo (B). Raccordez les tuyaux (non inclus) et le robinet (non inclus) séparément, conformément aux feuillets d'instructions fournis avec ces articles. Assurez-vous qu'il n'y a pas de fuite.

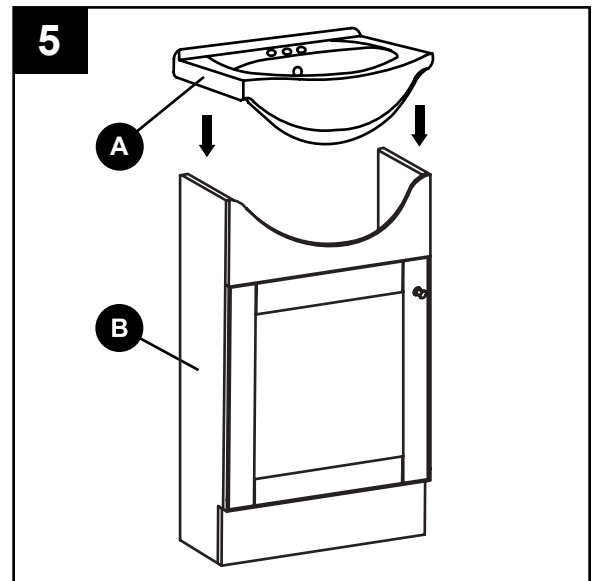

ENTRETIEN

- Époussetez régulièrement la base de meuble-lavabo au moyen d'un linge propre, doux et sec.
- Essuyez immédiatement l'eau ou tout autre liquide déversés sur le meuble-lavabo à l'aide d'un linge propre, doux et sec.
- Nettoyez le comptoir du meuble-lavabo à l'aide d'un nettoyant non abrasif ou d'un détergent doux. N'utilisez pas de nettoyants à base de poudre. Pour enlever les taches tenaces, imbibez un chiffon d'une petite quantité d'acétone et frottez délicatement la tache.
- Si le comptoir de meuble-lavabo branle une fois qu'il est placé sur la base de meuble-lavabo, consultez la section DÉPANNAGE de la page 14.

DÉPANNAGE

PROBLÈME	CAUSE POSSIBLE	MESURE CORRECTIVE
Le porte du meuble-lavabo frottent sur une autre surface.	Le plancher n'est pas de niveau.	Placez une cale pour mettre le meuble-lavabo de niveau.
Il existe une grande ouverture inégale entre le porte du meuble-lavabo et la base.	Le plancher n'est pas de niveau.	Placez une cale pour mettre le meuble-lavabo de niveau.
Il y a un creux sous le meuble-lavabo.	Les pattes d'expédition n'ont pas été retirées.	Veuillez vous reporter à l'étape 1 des instructions pour l'assemblage.
Le comptoir de meuble-lavabo branle lorsqu'il est déposé sur le meuble-lavabo.	<ol style="list-style-type: none">1. Le meuble-lavabo n'est pas de niveau ni d'aplomb.2. Le comptoir du meuble-lavabo est inégal, ce qui arrive parfois dans le cas des comptoirs en porcelaine en raison du processus de fabrication.	<ol style="list-style-type: none">1. Assurez-vous que le meuble-lavabo est de niveau et d'aplomb. Vous devrez peut-être utiliser des cales si le meuble-lavabo n'est pas d'aplomb (consultez l'étape 3 des instructions pour l'assemblage).2a) Repérer les coins qui posent problème.2b) Retirez délicatement le comptoir de meuble-lavabo puis retournez-le.2c) Appliquez le côté adhésif des tampons (CC) sur les coins du comptoir de meuble-lavabo repéré à l'étape 2a.2d) Remplacez délicatement le comptoir sur le meuble-lavabo et, au besoin, déplacez les tampons jusqu'à ce que le comptoir ne branle plus.

GARANTIE

Veuillez vérifier tous les produits afin d'y déceler les défauts ou les dommages avant leur installation et en aviser le fabricant, le cas échéant.

La présente garantie couvre les éléments suivants :

Le fabricant garantit toutes les pièces qui composent ce produit contre tout défaut important de matériaux ou de fabrication dans des conditions d'utilisation résidentielle normales à compter de la date d'achat. Cette garantie n'est offerte qu'à l'utilisateur ou l'acheteur initial du produit et ne peut pas être transférée. Le fabricant est uniquement responsable du prix d'achat réel.

Quelle est la durée de la garantie?

La garantie pour tout meuble-lavabo, meuble-lavabo fixe, meuble à tiroirs, armoire de rangement pour la salle de bains, armoire à linge, étagère murale, armoire avec plinthe installée en retrait,

GARANTIE

armoire à pharmacie, miroir, autre type de rangement pour la salle de bains et accessoire est offerte pour une période de trois ans à compter de la date d'achat. La couverture pour tous les comptoirs de meuble-lavabo en porcelaine est valable pour une période de un an à partir de la date d'achat initiale.

Engagement du fabricant pour toute la durée de la garantie :

Durant la période de garantie, le fabricant choisira de réparer ou de remplacer les pièces présentant des défauts de matériaux ou de fabrication, ou de remplacer le produit par un produit équivalent. Le fabricant se réserve le droit de modifier la conception et les matériaux sans préavis et sans obligation de remplacer les produits fabriqués antérieurement.

Garantie implicite :

Le fabricant décline toute garantie implicite de qualité marchande, et aucune garantie ne s'étend outre la description fournie dans la présente garantie.

Bois, vieillissement et apparence dans les documents imprimés :

En raison de la variation des caractéristiques naturelles du bois et des effets du vieillissement, le produit montré en magasin ou dans les documents imprimés (notamment les photos des produits imprimées dans les brochures, les circulaires, les catalogues, etc.) ne correspondra pas exactement à l'armoire que vous recevrez. En effet, la couleur des échantillons en montre varie en fonction des caractéristiques naturelles du bois, de l'âge de l'échantillon, de même que de l'environnement de la salle d'exposition elle-même. Il est également normal que le grain ou le fini des portes, des devants de tiroirs, des garnitures et des moulures présentent des différences. Les caractéristiques du bois varient naturellement et inévitablement. De plus, il nous est impossible de représenter parfaitement les couleurs des articles dans les documents imprimés. Pour cette raison, il est préférable de choisir les couleurs à partir d'échantillons.

Ce que cette garantie ne couvre pas :

Les problèmes ou les dommages causés par un transport, une installation, une manipulation ou un entretien inadéquat, un usage inapproprié, anormal, commercial ou abusif, la négligence, des réparations non autorisées, des accidents ou des cas de force majeure comme un ouragan, un incendie, un tremblement de terre ou une inondation NE sont PAS couverts. La présente garantie, de même que toute garantie implicite, ne couvre pas les dommages accessoires ou consécutifs découlant de tout défaut du produit, comme les coûts liés à l'installation ou au retrait du produit lui-même ou de produits associés. Le fabricant n'est pas responsable des frais d'installation. Pour tous les meubles de salle de bains : cette garantie ne couvre pas les défauts ou dommages causés par l'usure normale, les modifications, les conditions ambiantes, l'absorption de l'humidité ou la moisissure. De plus, les variations de grain de bois, de couleur de fini, de vieillissement ou de toute autre caractéristique relative à la teinte du bois naturel ne sont pas couvertes par la présente garantie. Pour tous les comptoirs de meuble-lavabo en porcelaine : la présente garantie ne couvre pas les défauts ou les dommages dus à l'usure normale, à des modifications, aux conditions ambiantes ou à un usage inapproprié, par exemple : placer des objets tranchants ou abrasifs sur le comptoir du meuble-lavabo, nettoyer le comptoir à l'aide d'outils ou de nettoyeurs abrasifs, laisser tomber des objets gros ou lourds sur le comptoir, ou utiliser de l'eau dont la température excède 46 °C (140 °F).

Comment faire une réclamation :

Pour obtenir des pièces de rechange ou pour effectuer une réclamation au titre de la garantie,

GARANTIE

communiquiez avec un représentant du service à la clientèle par courrier, courriel, télécopieur ou téléphone. Vous devez joindre à toute réclamation le numéro de modèle du produit, une copie du reçu original, de même qu'une explication de la nature du problème. À sa discrétion, le fabricant pourra exiger une inspection du lieu d'installation, une photographie, ou autoriser le retour prépayé de la pièce déclarée défectueuse. Tout produit dont le retour n'a pas été préalablement autorisé, de même que la réclamation qui lui est associée, sera refusé. S'il y a des pièces manquantes ou endommagées, ne retournez pas le produit au magasin où vous l'avez acheté. Veuillez communiquer avec notre service à la clientèle au 1 877 888-8225, entre 8 h et 20 h (HNE), du lundi au vendredi, pour obtenir une pièce de rechange.

LISTE DES PIÈCES DE REMPLACEMENT

Pour obtenir une pièce de remplacement, appelez notre service à la clientèle, au 1 877 888-8225, de 8 h à 20 h (HNE), du lundi au vendredi.

PIÈCE	DESCRIPTION	N° DE PIÈCE
A	Comptoir de meuble-lavabo	39518-1
C	Porte	39518-2
AA	Vis de 1 po	39518-3
BB	Bouton	39518-4
CC	Tampon	39518-5

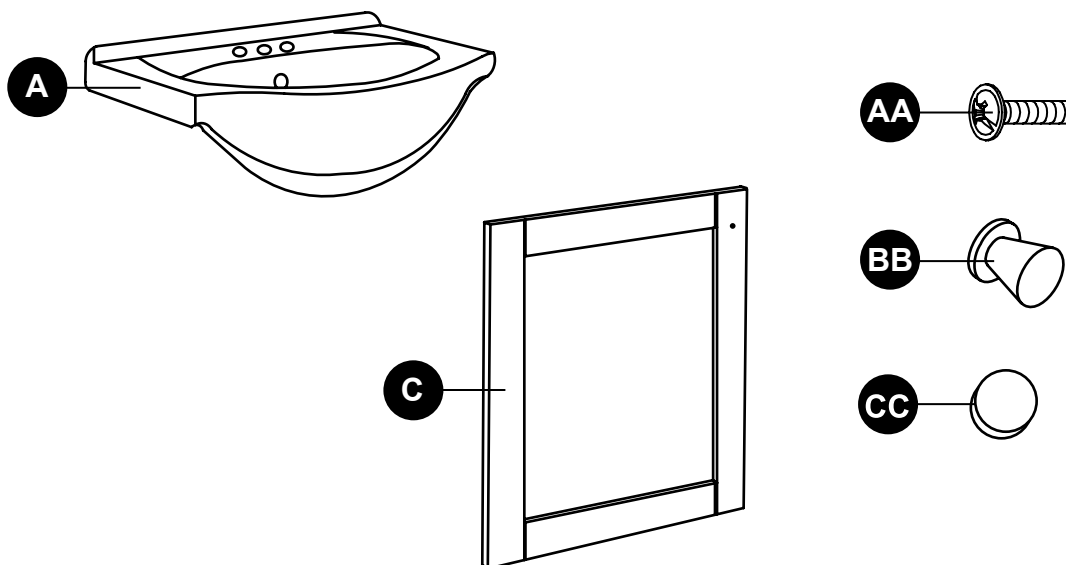

Imprimé en Inde

Style Selections® est une marque de commerce déposée de LF, LLC. Tous droits réservés.

ARTÍCULO #0297597

styleselections®

Style Selections® es una marca registrada de LF, LLC. Todos los derechos reservados.

TOCADOR CON CUBIERTA

MODELO #39518

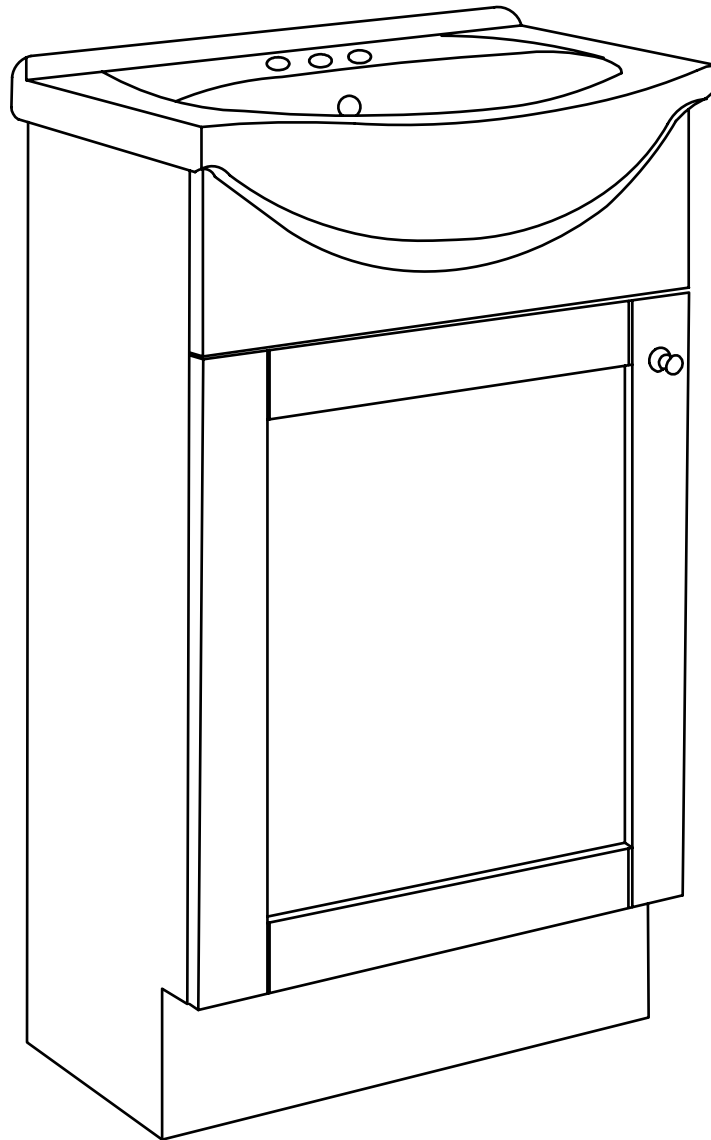

ADJUNTE SU RECIBO AQUÍ

Número de serie _____ Fecha de compra _____



¿Preguntas, problemas, piezas faltantes? Antes de volver a la tienda, llame a nuestro Departamento de Servicio al Cliente al 1-877-888-8225, de lunes a viernes de 8 a.m. a 8 p.m., hora estándar del Este de lunes a viernes.

Lowes.com

styleselections®

CONTENIDO DEL PAQUETE

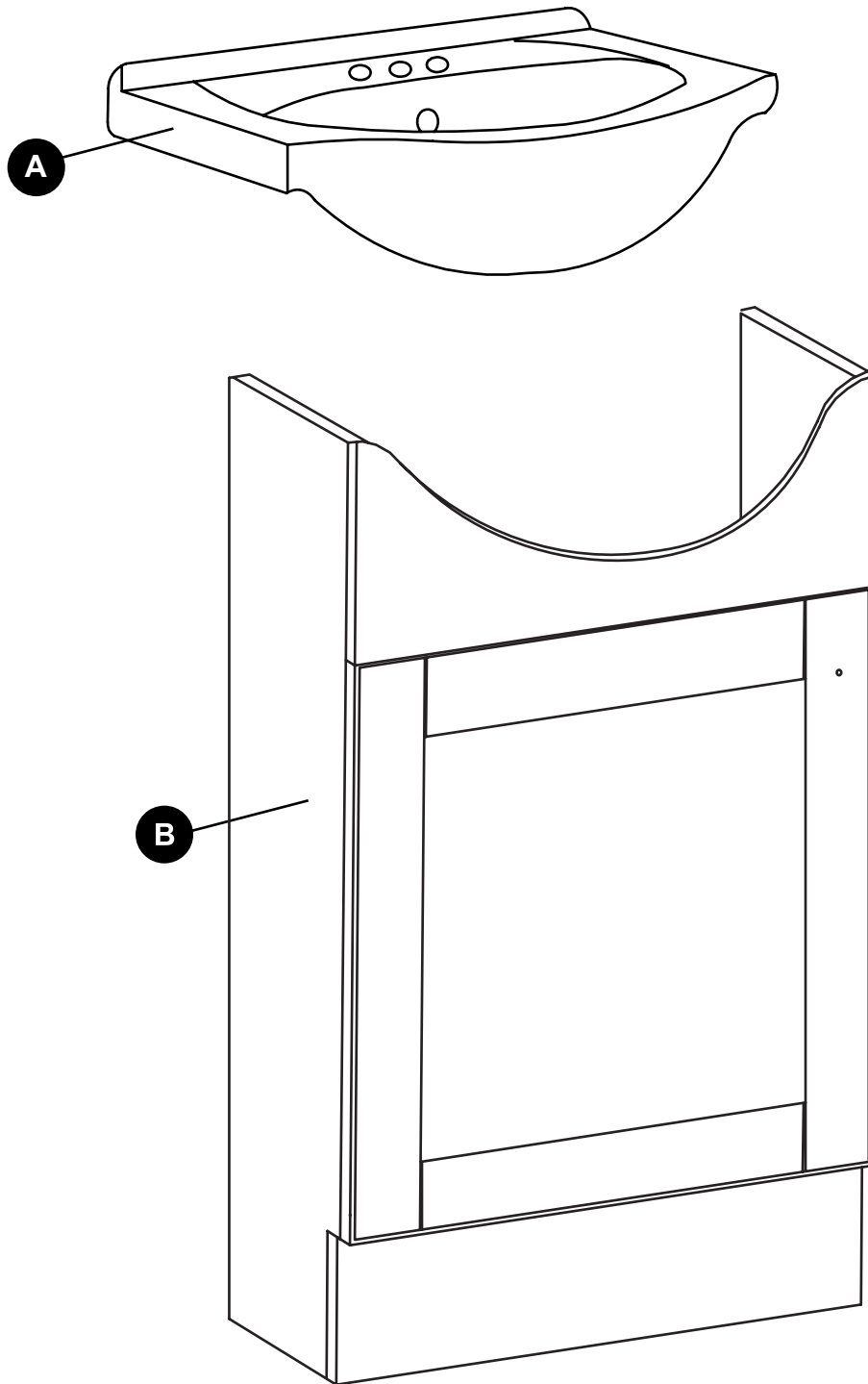

PIEZA	DESCRIPCIÓN	CANTIDAD
A	Cubierta para tocador	1
B	Base de tocador	1

ADITAMENTOS (se muestran en tamaño real)

AA

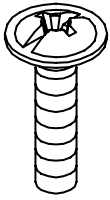

Tornillo
de 1"

Cant. 1

BB

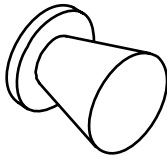

Perilla

Cant. 1

CC



Tope

Cant. 4



INFORMACIÓN DE SEGURIDAD

Por favor, lea y comprenda completamente este manual antes de intentar ensamblar, usar o instalar el producto.



ADVERTENCIA

- Se requieren dos personas para realizar de forma segura la instalación. Tome medidas adicionales de precaución para asegurarse de que la base de tocador y la cubierta para tocador se pueda sujetar de forma segura al levantarlo.

PRECAUCIÓN

- Para mantener la belleza del acabado de la base de tocador, evite ubicarlo bajo la luz solar directa.
- Evite las temperaturas extremas instalando la base de tocador lejos de radiadores, fuentes de calor o corrientes de aire.
- El piso del baño debe estar terminado antes de instalar la base de tocador.
- No use agua a temperaturas superiores a los 140°F/46°C.
- No coloque objetos afilados o abrasivos sobre la superficie desprotegida de la cubierta para tocador.

PREPARACIÓN

Antes de comenzar a ensamblar el producto, asegúrese de tener todas las piezas. Compare las piezas con la lista del contenido del paquete y los aditamentos. No intente ensamblar el producto si falta alguna pieza o si éstas están dañadas.

Tiempo estimado de ensamblaje: 2 horas (incluida, si es necesario, la desinstalación del tocador viejo).

Herramientas necesarias para el ensamblaje (no se incluyen): Cinta métrica, taladro eléctrico con brocas de 2", nivel, alicates (pinzas).

Herramientas útiles (no se incluyen): Detector de vigas, (2) tornillos M8 x 2" y (2) anclas de expansión de pared (si va a montar la base de tocador a la pared).

INSTRUCCIONES DE ENSAMBLAJE

1. Desinstalación del tocador viejo (si es necesario):
Corte el suministro de agua y vacíe completamente el sifón. Desconecte primero las tuberías de suministro del grifo y luego el sifón. Desinstale el lavamanos y el tocador viejos. Si la base de tocador (B) no se instala inmediatamente, tape temporalmente con un trapo la boca de las tuberías de desagüe.

Cubra con protección suficiente el suelo donde vaya a ubicar la base de tocador (B), a fin de protegerlo contra daños. Recueste la base de tocador (B) sobre la parte trasera y retire las patas protectoras de transporte de la parte inferior de la base del tocador (B) utilizando un par de alicates/pinzas (no se incluyen).

2. Fije la perilla (BB) con ayuda de (1) tornillo de 1" (AA) para la base del tocador (B).

Aditamentos utilizados

AA Tornillo de 1"  x 1

BB Perilla  x 1

3. Utilice el nivel (no se incluye) para detectar si alguna parte del suelo o de la pared en que se instalará la base de tocador (B) está desnivelada. Una superficie desnivelada puede causar que la base de tocador (B) no quede alineado, lo cual podría torcer el mueble. Repare las áreas defectuosas nivelando a ras cualquier punto saliente de relieve o rellenando a nivel los puntos ahuecados. Ubique la base de tocador (B) en la posición correspondiente, tomando en cuenta la ubicación de las tuberías. Se recomienda instalar la base de tocador (B) sobre al menos un montante de pared. Para localizar los montantes de pared, puede utilizar un detector de montantes (no se incluyen) o dar golpecitos en la pared hasta encontrar un punto que suene a superficie maciza. Si no localiza ningún montante de pared, se recomienda utilizar anclas de pared (no se incluyen) para fijar la base de tocador (B) a la pared.

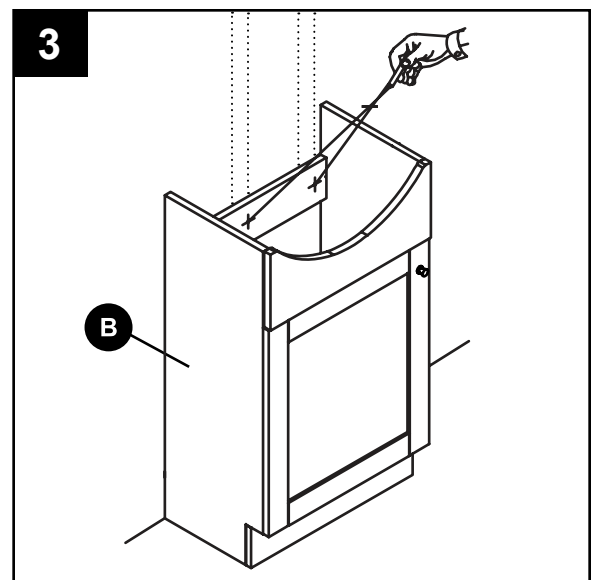
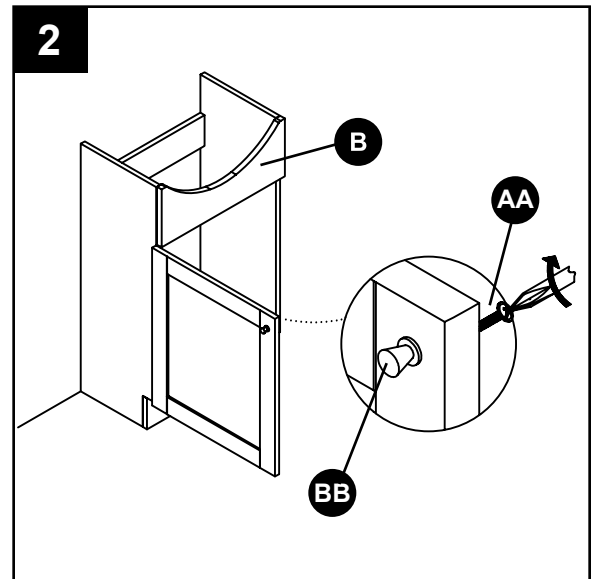
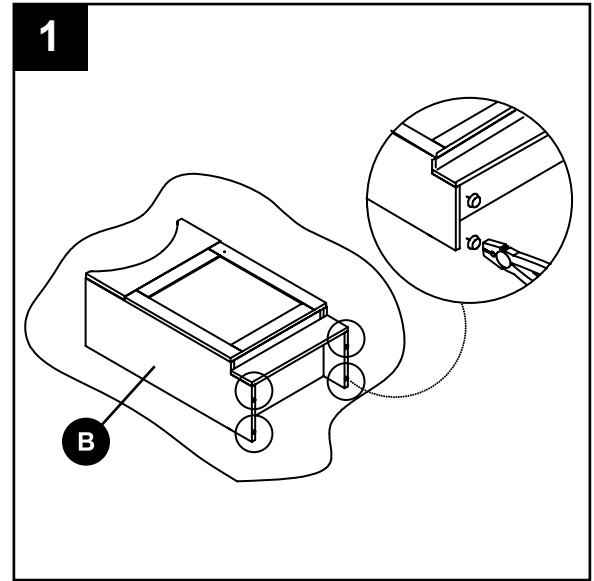

INSTRUCCIONES DE ENSAMBLAJE

4. Asegúrese de que la base de tocador (B) quede a nivel entre la cara delantera y trasera, y compruebe cada uno de estos lados. Asegúrese también de que la base de tocador (B) quede a nivel entre cada cara lateral, y compruebe esto tanto en el travesaño delantero, como trasero de la base de tocador (B). Fije la base de tocador (B) a la pared insertando (2) tornillos de M8 x 2" (no se incluyen) a través del travesaño trasero de la base de tocador (B).

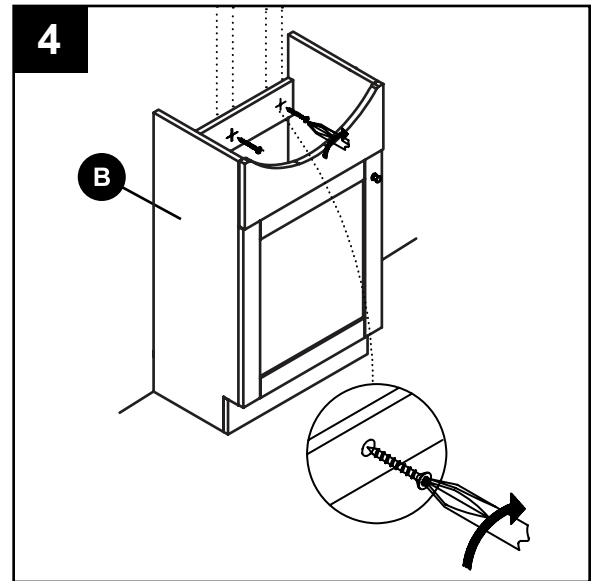

5. Coloque la cubierta para tocador (A) centrada sobre la base del tocador (B). Conecte los tubos y el grifo (no se incluyen) por separado según las hojas de instrucciones proporcionadas con aquellos artículos y asegúrese de que no haya fugas.

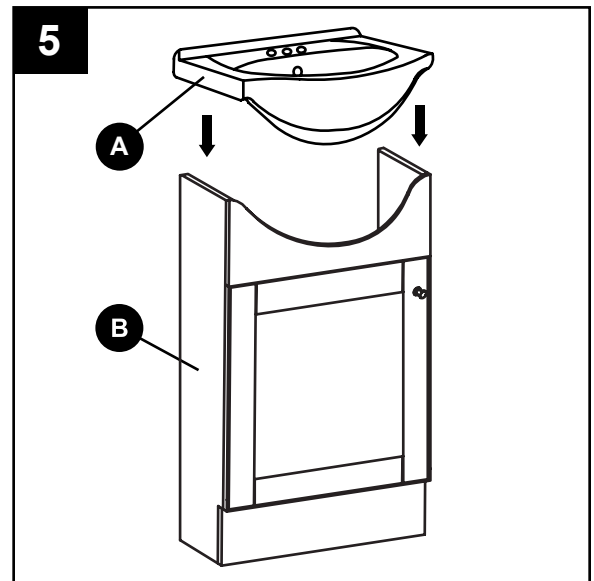

CUIDADO Y MANTENIMIENTO

- Limpie el polvo de la base de tocador con frecuencia usando un paño limpio, suave y seco.
- Limpie inmediatamente todo derrame líquido sobre la base del tocador con un paño limpio, suave y seco.
- Limpie la cubierta para tocador únicamente con limpiadores no abrasivos o con detergentes suaves; no use limpiadores en polvo. Para manchas extremadamente difíciles, aplique una pequeña cantidad de acetona en un paño y frote suavemente la mancha para removerla.
- Si la cubierta para tocador se tambalea una vez colocada sobre la base del tocador, consulte la sección SOLUCIÓN DE PROBLEMAS en la página 22.

SOLUCIÓN DE PROBLEMAS

PROBLEMA	CAUSA POSIBLE	ACCIÓN CORRECTIVA
La puerta del tocador rozan con otra superficie.	El suelo está desnivelado.	Utilice una cuña para que el tocador quede a nivel.
Hay un espacio amplio entre la puerta y el tocador.	El suelo está desnivelado.	Utilice una cuña para que el tocador quede a nivel.
Hay un espacio debajo del tocador.	Se dejaron instaladas las patas protectoras de transporte.	Consulte el paso 1 de las instrucciones de ensamblaje.
La cubierta para tocador se tambalea cuando se coloca sobre la base del tocador.	<ol style="list-style-type: none">1. La base del tocador no está instalada de forma nivelada y a plomo.2. El lado inferior de la cubierta para tocador está desnivelado: Esto se presenta de forma frecuente en cubiertas de porcelana debido al proceso de fabricación.	<ol style="list-style-type: none">1. Asegúrese de que la base del tocador esté nivelada y a plomo. Es posible que necesite usar calzas si la base se asienta de forma desnivelada (consulte el paso 3 en las instrucciones de ensamblaje).2a) Identifique las esquinas que se tambalean.2b) Retire cuidadosamente la cubierta para tocador y voltéela2c) Coloque los topes (CC) con el lado adhesivo sobre las esquinas de la cubierta para tocador que identificó en el Paso 2a.2d) Coloque cuidadosamente la cubierta nuevamente en la base para tocador y haga los ajustes necesarios en la ubicación de los topes hasta que la cubierta ya no se tambalee.

GARANTÍA

Todos los productos deben verificarse para saber si hay defectos o daños antes de la instalación y cualquier defecto o daño debe notificarse al fabricante.

Lo que cubre esta garantía:

El fabricante garantiza que sus piezas no presentan defectos sustanciales en los materiales ni la mano de obra desde la fecha de compra original bajo un uso doméstico normal. Esta garantía se ofrece sólo al comprador original y no puede transferirse. El fabricante es el único responsable del precio de compra real.

Cuánto tiempo dura la garantía:

La cobertura para todos los gabinetes para tocadores, tocadores fijos, bancas para gavetas, gabinetes de almacenaje para baños, gabinetes para lencería, aparadores de pared, rellenos,

GARANTÍA

zócalos, botiquines, espejos y accesorios tiene una duración de 3 años desde la fecha de compra original. La cobertura de todas las cubiertas de porcelana para tocador dura 1 año a partir de la fecha original de compra.

Cómo procederá el fabricante bajo la garantía:

Durante el período de garantía, el fabricante, a su elección, reparará o reemplazará cualquier pieza o producto que se pruebe que presente defectos sustanciales en los materiales o la mano de obra, o proporcionará un producto de reemplazo equivalente. El fabricante, quien respeta la política de mejora continua para sus productos, se reserva el derecho de cambiar las especificaciones en el diseño y en los materiales sin previo aviso y sin obligación de reemplazar productos fabricados previamente.

Garantías implícitas:

El fabricante rechaza cualquier garantía implícita de comerciabilidad, y no existen garantías que se extiendan más allá de las descripciones indicadas en el presente documento.

La madera, el tiempo y la apariencia en los materiales impresos:

Debido a las diversas características naturales de la madera y a los efectos del envejecimiento, el producto que se muestra en exhibición y/o en materiales impresos (como las fotos de los productos impresos en los folletos, volantes, catálogos, etc.) no corresponderá exactamente al gabinete nuevo que usted recibirá. Dependiendo de las características de la madera, la edad de la muestra y el entorno de la sala de muestra, las muestras exhibirán algún nivel de variación con respecto al producto nuevo. Además, no debe esperar que todas las puertas, frentes de gavetas, rebordes o molduras sean exactamente iguales ya sea en el acabado o en la veta. La variación en la madera es normal e inevitable. Además, no es posible hacer corresponder exactamente nuestros colores en los materiales impresos. Por lo tanto, debe ver las muestras reales al realizar la selección del color.

Lo que no cubre esta garantía:

Esta garantía no cubre ningún problema o daño como resultado del transporte inadecuado, instalación indebida, manipulación incorrecta, uso indebido, abuso, negligencia, uso anormal, uso comercial, mantenimiento inadecuado, reparaciones no autorizadas, accidentes o desastres naturales como huracanes, incendios, terremotos o inundaciones. La garantía y cualquier garantía implícita aplicable no cubren daños accidentales o resultantes como resultado de cualquier defecto en el producto tales como cargos por mano de obra de instalación o retiro del producto o cualquier producto asociado. El fabricante no será responsable de ningún costo de instalación. Para todos los muebles de baño: Esta garantía no cubre defectos o daños causados por el desgaste normal, alteraciones, condiciones ambientales, absorción de humedad o moho. Además, las variaciones en la veta, color del acabado, envejecimiento u otras características de manchas en la madera natural no se consideran defectos y no están cubiertos por esta garantía. Para todas las cubiertas de porcelana para tocador: Esta garantía no cubre los defectos ni el daño ocasionado por el desgaste normal, las alteraciones, condiciones ambientales o uso inadecuado, lo cual incluye colocar objetos punzantes o abrasivos sobre la superficie de la cubierta para tocador, limpiar la cubierta para tocador con herramientas abrasivas o limpiadores, dejar caer objetos en la cubierta para tocador o utilizar agua que supere temperaturas de 46° Celsius/140° Fahrenheit.

Cómo obtener el servicio de garantía:

Si necesita piezas de repuesto o le gustaría hacer una reclamación de garantía, póngase en contacto

GARANTÍA

con nuestro representante de servicio al cliente por correo, correo electrónico, fax o teléfono a las direcciones y números de teléfono que se listan. Todas las reclamaciones de garantía deben incluir el número de modelo del producto, una copia del recibo original y la naturaleza del problema. Además, el fabricante, a su elección, podría solicitar la inspección del sitio de la instalación, una fotografía o autorizar una devolución prepagada de la pieza que se reclame como defectuosa. La mercancía no aprobada previamente para la devolución y la reclamación asociada no serán aceptadas. Si tras una inspección encuentra que este producto está dañado o le faltan piezas, no es necesario devolver la unidad a la tienda donde la compró. Póngase en contacto con nuestro Departamento de Servicio al Cliente al 1-877-888-8225, de lunes a viernes de 8 a.m. a 8 p.m., hora estándar del Este, para obtener una pieza de repuesto.

LISTA DE PIEZAS DE REPUESTO

Para solicitar piezas de repuesto, llame a nuestro Departamento de Servicio al Cliente, al 1-877-888-8225, de lunes a viernes de 8 a.m. a 8 p.m., hora estándar del Este de lunes a viernes.

PIEZA	DESCRIPCIÓN	NÚMERO DE PIEZA
A	Cubierta para tocador	39518-1
C	Puerta	39518-2
AA	Tornillo de 1"	39518-3
BB	Perilla	39518-4
CC	Tope	39518-5

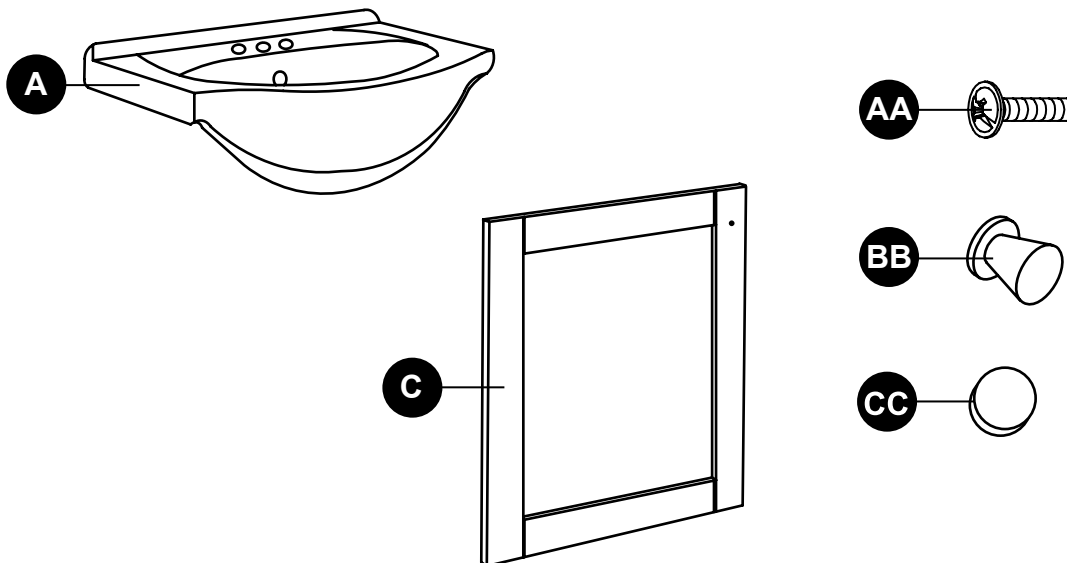

Impreso en India

Style Selections® es una marca registrada de LF, LLC. Todos los derechos reservados.