

WARRANTY/GARANTIE/GARANTÍA

The manufacturer warrants this product to be free from defects in workmanship and material present at time of shipment from the factory for one (1) year from the date of purchase. This warranty applies only to the original purchaser. The manufacturer agrees to correct such defect at no charge or at our option replace the lamp with a comparable or superior model. To obtain warranty service, call our customer service department at 1-866-439-9800 for return authorization and shipping instructions. You may be required to present a copy of your sales receipt as proof of purchase. All cost of removal and reinstallation are the expressed responsibility of the purchaser. Any damage to the lamp by accident, misuse or improper installation, or by affixing accessories not produced by the manufacturer, are the purchaser's responsibility. The manufacturer assumes no responsibility whatsoever for lamp installation during the warranty period. There is no further expressed warranty. The manufacturer disclaims any and all implied warranties. The manufacturer shall not be liable for incidental, consequential or special damages arising at or in connection with product use or performance except as may otherwise be accorded by law. This warranty gives you specific legal rights and you may also have other rights which vary from state to state. This warranty supersedes all prior warranties. Le fabricant garantit le produit contre tout défaut de matériaux ou de fabrication présent au moment de l'expédition de l'usine pendant un (1) an à compter de la date d'achat. Cette garantie ne s'applique qu'à l'acheteur initial. Le fabricant convient de corriger un tel défaut sans frais ou, à sa discrétion, de remplacer le luminaire par un modèle comparable ou supérieur. Pour effectuer une réclamation au titre de la garantie, communiquez avec notre service à la clientèle au 1 866 439-9800 afin d'obtenir une autorisation de retour et des instructions d'expédition. Vous devrez peut-être présenter une copie de votre reçu comme preuve d'achat. Tous les frais de désinstallation et de réinstallation incombent à l'acheteur. L'acheteur est responsable de tout dommage au luminaire causé par un accident, un usage inapproprié ou une installation inadéquate, ou par l'ajout d'accessoires qui ne sont pas produits par le fabricant. Le fabricant n'est aucunement responsable de l'installation du luminaire durant la ériode de la garantie. Aucune autre garantie explicite n'est consentie. Le fabricant décline toute garantie implicite. Le fabricant n'est pas responsable des dommages accessoires, indirects ou particuliers découlant de l'utilisation ou du rendement du produit, à l'exception de ce qui pourrait être autrement prévu par la loi. Cette garantie vous confère des droits précis. Il est possible que vous disposiez également d'autres droits, qui varient d'un État ou d'une province à l'autre. Cette garantie remplace toute garantie antérieure.

El fabricante garantiza que este producto no presentará defectos, en la mano de obra ni en el material presente en el momento del transporte desde la fábrica, durante un (1) año desde la fecha de compra. Esta garantía es válida solo para el comprador original. El fabricante acepta reparar dichos defectos sin cargo o, según nuestro criterio, reemplazar la lámpara por un modelo comparable o superior. Para obtener los servicios cubiertos por la garantía, llame a nuestro departamento de servicio al cliente al 1-866-439-9800 para enviarle una autorización de devolución y las instrucciones de envío. Es posible que se le exija presentar una copia del recibo de venta como comprobante de compra. Todos los costos de extracción y reinstalación son responsabilidad explícita del comprador. Cualquier daño a la lámpara producido por accidente, uso indebido o instalación incorrecta, o a causa de elementos accesorios que no son del fabricante, será responsabilidad del comprador. El fabricante no asume ningún tipo de responsabilidad por la instalación de la lámpara durante el período de garantía. No existe otro tipo de garantía explícita. El fabricante rechaza cualquiera y todas las garantías implícitas. El fabricante no será responsable de daños circunstanciales, resultantes o especiales que surjan en relación con el uso o el funcionamiento del producto, excepto que la ley indique lo contrario. Esta garantía le otorga derechos legales específicos, pero podría tener también otros.

FEELING CONFIDENT? START YOUR NEXT PROJECT/CONFIANT? COMMENCEZ VOTRE NOUVEAU PROJET/¿SE SIENTE CONFIADO? INICIE SU PRÓXIMO PROYECTO

• Visit allenandroth.com for more information./Pour en savoir plus, visitez le site allenandroth.com./Visite allenandroth.com para obtener más información.

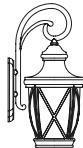

Printed in China
Imprimé en Chine
Impreso en China

SAFETY INFORMATION/CONSIGNES DE SÉCURITÉ/INFORMACIÓN DE SEGURIDAD

Please read and understand this entire manual before attempting to assemble, operate or install the product./Assurez-vous de lire et de comprendre l'intégralité du présent manuel avant de tenter d'assembler, d'utiliser ou d'installer l'article./Lea y comprenda completamente este manual antes de intentar ensamblar, usar o instalar el producto.

WARNING/AVERTISSEMENT/ADVERTENCIA

- Do not attempt to replace the bulb while the lamp is plugged into an electrical outlet./Ne tentez pas de remplacer l'ampoule lorsque le lampadaire est branché sur une prise électrique./NO intente reemplazar la bombilla si la lámpara está enchufada al tomacorriente.
- Do not use outdoors or near water or other liquids./N'utilisez pas ce luminaire à l'extérieur ou près de l'eau ou d'autres liquides./No utilize la lámpara en el exterior ni cerca de agua u otros líquidos.

- This portable lamp has a polarized plug. One blade is wider than the other as a safety feature to reduce the risk of electric shock. This plug will fit in a polarized outlet only one way. If the plug does not fit fully in the outlet,reverse the plug. If it still does not fit, contact a qualified electrician. Never use with an extension cord unless the plug can be fully inserted. Do not attempt to defeat this safety feature./Ce luminaire portable est muni d'une fiche polarisée. Une broche est plus large que l'autre afin de réduire les risques de choc électrique. Cette fiche ne peut être branchée sur une prise polarisée que dans un sens. Si la fiche ne s'enfonce pas complètement dans la prise, essayez dans l'autre sens. Si elle ne s'insère toujours pas, faites appel à un électricien qualifié. N'utilisez jamais un rallonge électrique, à moins que la fiche puisse être complètement insérée dans la prise. Ne tentez pas de contourner cette mesure de sécurité./Esta lámpara portátil tiene un enchufe polarizado. Una clavija es más ancha que la otra como característica de seguridad para reducir el riesgo de descargas eléctricas. Este enchufe se inserta en un tomacorriente polarizado solo de una forma. Si el enchufe no encaja por completo en el tomacorriente, invértalo. Si aún no encaja, póngase en contacto con un electricista calificado. Nunca utilice este producto con una extensión eléctrica a menos que el enchufe pueda insertarse completamente. No pase por alto esta característica de seguridad.

CAUTION/MISE EN GARDE/PRECAUCIÓN

- When unpacking and assembling, do not pull on the wire too hard or damage may occur./Lors du déballage et du montage, ne tirez pas trop fermement sur le fil pour prévenir les dommages./Cuando desempaque y ensamble las piezas, no jale demasiado fuerte del cable.
- Only use the bulb and wattage specified in these instructions or on the label located on the socket./N'utilisez qu'une ampoule du type et de la puissance précisés dans les présentes instructions ou sur l'étiquette apposée sur la douille./Utilice solo la bombilla y el vataje que se especifican en estas instrucciones o en la etiqueta ubicada en el portálampara.
- Unplug from outlet before removing any parts and cleanng./Débranchez le luminaire de la prise avant de retirer des pièces et de le nettoyer./Desenchufe la lámpara del tomacorriente antes de retirar cualquier pieza o de limarla.
- Remove the cellophane cover from shade before use./Retirez le protecteur en cellophane de l'abat-jour avant d'utiliser le luminaire./Retire la cubierta de celofán de la pantalla antes de usar.

- Clean base with a damp cloth./Nettoyez la base à l'aide d'un linge humide./Limpie la base con un paño húmedo.
- Do not use any chemical, polishes, or abrasives./N'utilisez pas de produits chimiques, de produits à polir ni d'abrasifs./No use productos químicos ni limpiadores abrasivos./No use químicos, productos para pulir o abrasivos.
- Do not immerse fixture in water; doing so will damage the wiring./Ne plongez pas le luminaire dans l'eau pour éviter d'endommager le câblage./No sumerja el ensamble en agua, ya que esto dañará el cableado.
- Only use a soft cloth for cleaning./Do not use any chemical or abrasive cleaners/Servez-vous exclusivement d'un linge doux pour le nettoyage. N'utilisez pas de produits chimiques ni de produits de nettoyage abrasifs./Utilice solo un paño suave para limpiarla. No use productos químicos ni limpiadores abrasivos.

CARE AND MAINTENANCE/ENTRETIEN/CUIDADO Y MANTENIMIENTO

WARRANTY/GARANTIE/GARANTÍA

The manufacturer warrants this product to be free from defects in workmanship and material present at time of shipment from the factory for one (1) year from the date of purchase. This warranty applies only to the original purchaser. The manufacturer agrees to correct such defect at no charge or at our option replace the lamp with a comparable or superior model. To obtain warranty service, call our customer service department at 1-866-439-9800 for return authorization and shipping instructions. You may be required to present a copy of your sales receipt as proof of purchase. All cost of removal and reinstallation are the expressed responsibility of the purchaser. Any damage to the lamp by accident, misuse or improper installation, or by affixing accessories not produced by the manufacturer, are the purchaser's responsibility. The manufacturer assumes no responsibility whatsoever for lamp installation during the warranty period. There is no further expressed warranty. The manufacturer disclaims any and all implied warranties. The manufacturer shall not be liable for incidental, consequential or special damages arising at or in connection with product use or performance except as may otherwise be accorded by law. This warranty gives you specific legal rights and you may also have other rights which vary from state to state. This warranty supersedes all prior warranties. Le fabricant garantit le produit contre tout défaut de matériaux ou de fabrication présent au moment de l'expédition de l'usine pendant un (1) an à compter de la date d'achat. Cette garantie ne s'applique qu'à l'acheteur initial. Le fabricant convient de corriger un tel défaut sans frais ou, à sa discrétion, de remplacer le luminaire par un modèle comparable ou supérieur. Pour effectuer une réclamation au titre de la garantie, communiquez avec notre service à la clientèle au 1 866 439-9800 afin d'obtenir une autorisation de retour et des instructions d'expédition. Vous devrez peut-être présenter une copie de votre reçu comme preuve d'achat. Tous les frais de désinstallation et de réinstallation incombent à l'acheteur. L'acheteur est responsable de tout dommage au luminaire causé par un accident, un usage inapproprié ou une installation inadéquate, ou par l'ajout d'accessoires qui ne sont pas produits par le fabricant. Le fabricant n'est aucunement responsable de l'installation du luminaire durant la ériode de la garantie. Aucune autre garantie explicite n'est consentie. Le fabricant décline toute garantie implicite. Le fabricant n'est pas responsable des dommages accessoires, indirects ou particuliers découlant de l'utilisation ou du rendement du produit, à l'exception de ce qui pourrait être autrement prévu par la loi. Cette garantie vous confère des droits précis. Il est possible que vous disposiez également d'autres droits, qui varient d'un État ou d'une province à l'autre. Cette garantie remplace toute garantie antérieure.

El fabricante garantiza que este producto no presentará defectos, en la mano de obra ni en el material presente en el momento del transporte desde la fábrica, durante un (1) año desde la fecha de compra. Esta garantía es válida solo para el comprador original. El fabricante acepta reparar dichos defectos sin cargo o, según nuestro criterio, reemplazar la lámpara por un modelo comparable o superior. Para obtener los servicios cubiertos por la garantía, llame a nuestro departamento de servicio al cliente al 1-866-439-9800 para enviarle una autorización de devolución y las instrucciones de envío. Es posible que se le exija presentar una copia del recibo de venta como comprobante de compra. Todos los costos de extracción y reinstalación son responsabilidad explícita del comprador. Cualquier daño a la lámpara producido por accidente, uso indebido o instalación incorrecta, o a causa de elementos accesorios que no son del fabricante, será responsabilidad del comprador. El fabricante no asume ningún tipo de responsabilidad por la instalación de la lámpara durante el período de garantía. No existe otro tipo de garantía explícita. El fabricante rechaza cualquiera y todas las garantías implícitas. El fabricante no será responsable de daños circunstanciales, resultantes o especiales que surjan en relación con el uso o el funcionamiento del producto, excepto que la ley indique lo contrario. Esta garantía le otorga derechos legales específicos, pero podría tener también otros.

FEELING CONFIDENT? START YOUR NEXT PROJECT/CONFIANT? COMMENCEZ VOTRE NOUVEAU PROJET/¿SE SIENTE CONFIADO? INICIE SU PRÓXIMO PROYECTO

• Visit allenandroth.com for more information./Pour en savoir plus, visitez le site allenandroth.com./Visite allenandroth.com para obtener más información.

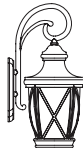

Printed in China
Imprimé en Chine
Impreso en China

AB16762

CAUTION/MISE EN GARDE/PRECAUCIÓN

- When unpacking and assembling, do not pull on the wire too hard or damage may occur./Lors du déballage et du montage, ne tirez pas trop fermement sur le fil pour prévenir les dommages./Cuando desempaque y ensamble las piezas, no jale demasiado fuerte del cable.
- Only use the bulb and wattage specified in these instructions or on the label located on the socket./N'utilisez qu'une ampoule du type et de la puissance précisés dans les présentes instructions ou sur l'étiquette apposée sur la douille./Utilice solo la bombilla y el vataje que se especifican en estas instrucciones o en la etiqueta ubicada en el portálampara.
- Unplug from outlet before removing any parts and cleanng./Débranchez le luminaire de la prise avant de retirer des pièces et de le nettoyer./Desenchufe la lámpara del tomacorriente antes de retirar cualquier pieza o de limarla.
- Remove the cellophane cover from shade before use./Retirez le protecteur en cellophane de l'abat-jour avant d'utiliser le luminaire./Retire la cubierta de celofán de la pantalla antes de usar.

CAUTION/MISE EN GARDE/PRECAUCIÓN

- When unpacking and assembling, do not pull on the wire too hard or damage may occur./Lors du déballage et du montage, ne tirez pas trop fermement sur le fil pour prévenir les dommages./Cuando desempaque y ensamble las piezas, no jale demasiado fuerte del cable.
- Only use the bulb and wattage specified in these instructions or on the label located on the socket./N'utilisez qu'une ampoule du type et de la puissance précisés dans les présentes instructions ou sur l'étiquette apposée sur la douille./Utilice solo la bombilla y el vataje que se especifican en estas instrucciones o en la etiqueta ubicada en el portálampara.
- Unplug from outlet before removing any parts and cleanng./Débranchez le luminaire de la prise avant de retirer des pièces et de le nettoyer./Desenchufe la lámpara del tomacorriente antes de retirar cualquier pieza o de limarla.
- Remove the cellophane cover from shade before use./Retirez le protecteur en cellophane de l'abat-jour avant d'utiliser le luminaire./Retire la cubierta de celofán de la pantalla antes de usar.

PACKAGE CONTENTS/CONTENU DE L'EMBALLAGE/CONTENIDO DEL PAQUETE

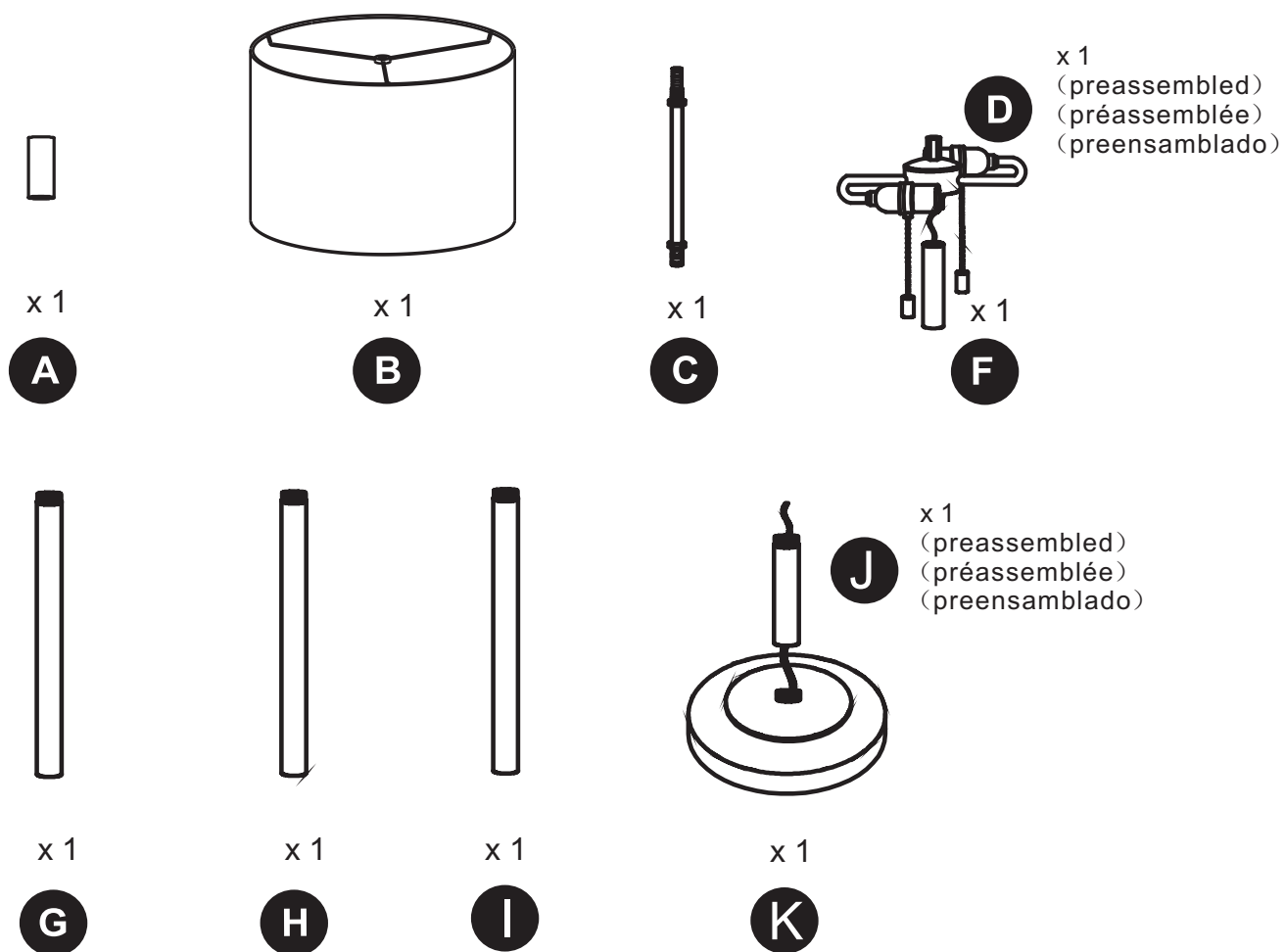

HARDWARE CONTENTS/QUINCAILLERIE INCLUSE/ADITAMENTOS

Note: Hardware shown actual size./Remarque : La quincaillerie est illustrée en grandeur réelle./Nota: los aditamentos se muestran en tamaño real.



INSTALLATION OVERVIEW/VUE D'ENSEMBLE DE L'INSTALLATION/DESCRIPCIÓN GENERAL DE LA INSTALACIÓN

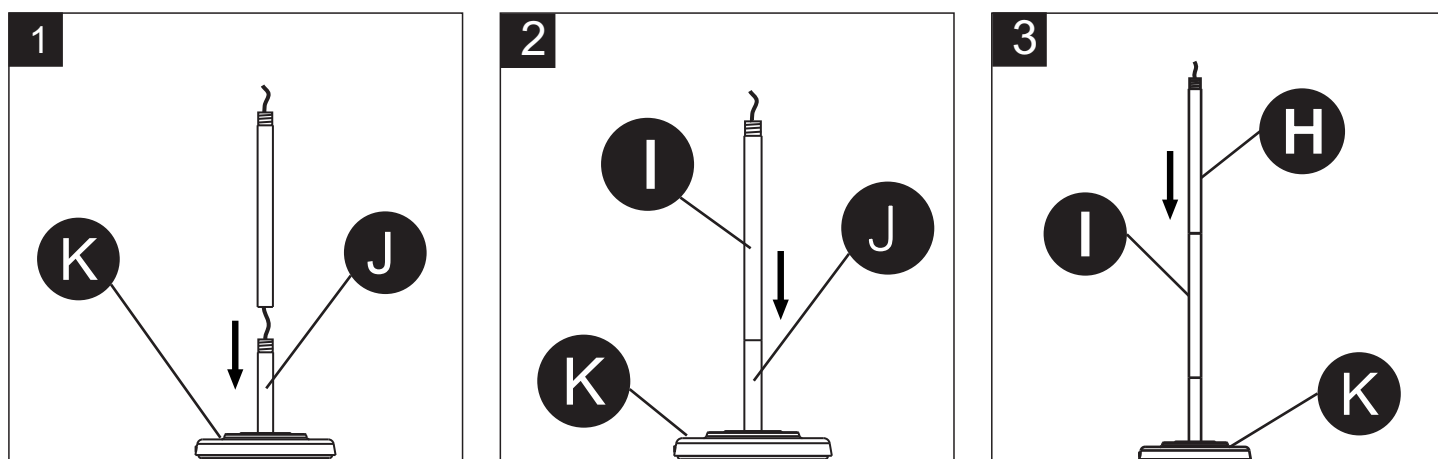

INSTALLATION OVERVIEW/VUE D'ENSEMBLE DE L'INSTALLATION/DESCRIPCIÓN GENERAL DE LA INSTALACIÓN

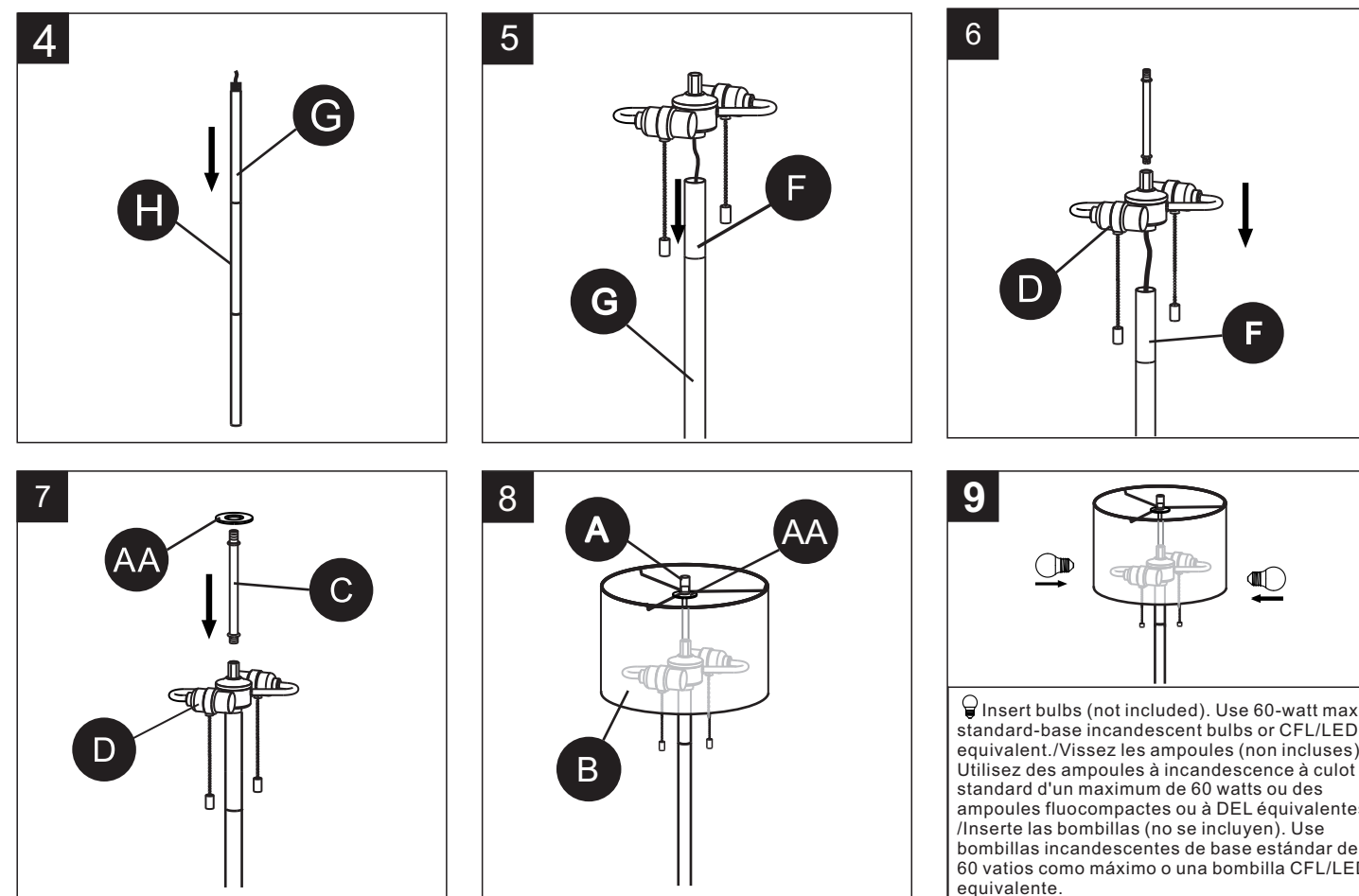

Insert bulbs (not included). Use 60-watt max. standard-base incandescent bulbs or CFL/LED equivalent./Vissez les ampoules (non incluses). Utilisez des ampoules à incandescence à culot standard d'un maximum de 60 watts ou des ampoules fluocompactes ou à DEL équivalentes./Inserte las bombillas (no se incluyen). Use bombillas incandescentes de base estándar de 60 vatios como máximo o una bombilla CFL/LED equivalente.

TROUBLESHOOTING/DÉPANNAGE/SOLUCIÓN DE PROBLEMAS

PROBLEM PROBLÈME PROBLEMA	POSSIBLE CAUSE CAUSE POSSIBLE CAUSA POSIBLE	CORRECTIVE ACTION MESURE CORRECTIVE ACCIÓN CORRECTIVA
Bulb will not light. L'ampoule ne s'allume pas. La bombilla no enciende.	1. Bulb is burned out. L'ampoule est grillée. La bombilla está quemada. 2. Power is off. L'alimentation est coupée. No hay alimentación. 3. Faulty wire connection. Les fils électriques sont mal branchés. La conexión de los cables es incorrecta.	1. Replace light bulb. Remplacez l'ampoule. Reemplace la bombilla. 2. Make sure power supply is on. Vérifiez l'alimentation électrique. Compruebe si hay suministro de electricidad. 3. Check wiring. Vérifiez le câblage. Revise el cableado.
Fuse blows or circuit breaker trips when light is turned on. Un fusible saute ou un disjoncteur se déclenche lorsque le luminaire est mis sous tension. Cuando se enciende la luz, el fusible se quema o el interruptor de circuito se dispara.	Crossed wires or power is grounding out. Des fils sont croisés ou il n'y a pas de mise à la terre. Hay cables cruzados o la alimentación no tiene puesta a tierra.	Check wire connection Vérifiez les connexions. Revise las conexiones del cableado.