

- When unpacking and assembling, do not pull on the wire too hard or damage may occur./Lors du déballage et du montage, ne tirez pas trop fermement sur le fil pour prévenir les dommages./Cuando desmenuje y ensamble la pieza, no jale demasado fuerte del cable.
- Only use the bulb and wattage specified in these instructions or on the label located on the socket./N'utilisez qu'une ampoule du type et de la puissance précisés dans les présentes instructions ou sur l'étiquette apposée sur la douille./Utilice solo la bombilla y el vataje que se especifican en estas instrucciones o en la etiqueta ubicada en el portálampara.
- Unplug from outlet bearing any parts and cleaning./Débrancher la lampe de la prise avant de retirer cualquier pieza o de limarla./Desenchufe la lámpara del tomacorriente antes de retirar cualquier pieza o de limarla.
- Remove the cellophane cover from shade before use./Retirez le protecteur en cellophane de l'abat-jour avant d'utiliser la lampe./Retire la cubierta de celofán de la pantalla antes de usar.

CAUTION/MISE EN GARDE/PRECAUCIÓN

- During shipment, the socket cover might have loosened. Before inserting bulb, check to see that the socket cover is secure./Le capuchon de douille s'est peut-être desserré durant l'expédition./Avant d'insérer l'ampoule, assurez-vous que le capuchon de douille est bien fixé./Es posible que la cubierta del portálamparas se haya aflojado durante el envío. Antes de colocar la bombilla, verifique que dicha cubierta del portálampara este asegurada.
- This portable lamp has a polarized plug. One blade is wider than the other as a safety feature to reduce the risk of electric shock. This plug will fit in a polarized outlet only one way. If the plug does not fit fully in the outlet, reverse the plug. If it still does not fit, contact a qualified electrician. Never use with an extension cord unless the plug can be fully inserted. Do not attempt to defeat this safety feature./Cette lampe portable est munie d'une fiche polarisée. Une broche est plus large que l'autre afin de réduire les risques de choc électrique. Cette fiche ne peut être branchée sur une prise polarisée que dans un sens. Si la fiche ne s'enfonce pas complètement dans la prise, essayez dans l'autre sens. Si elle ne s'insère toujours pas, faites appel à un électricien qualifié. N'utilisez jamais une rallonge électrique, à moins que la fiche puisse être complètement insérée dans la prise. Ne tentez pas de contourner cette mesure de sécurité./Esta lámpara portátil tiene un enchufe polarizado. Una clavija es más ancha que la otra como característica de seguridad para reducir el riesgo de descargas eléctricas. Este enchufe se inserta en un tomacorriente polarizado solo de una forma. Si el enchufe no encaja por completo en el tomacorriente, invértalo. Si aún no encaja, póngase en contacto con un electricista calificado. Nunca utilice este producto con una extensión eléctrica a menos que el electrician. Never use with an extension cord unless the plug can be fully inserted. Do not attempt to defeat this safety feature.

- Do not attempt to replace the bulb while the lamp is plugged into an electrical outlet./Ne tentez pas de remplacer l'ampoule lorsque la lampe est branchée sur une prise électrique./NO intente reemplazar la bombilla si la lámpara está enchufada al tomacorriente.
- Do not use outdoors or near water or other liquids./N'utilisez pas cette lampe à l'extérieur ou près de l'eau ou d'autres liquides./No utilize la lámpara en el exterior ni cerca de agua u otros líquidos.

- Before beginning assembly of product, make sure all parts are present. Compare parts with package contents list. If any part is missing or damaged, do not attempt to assemble, install or operate the product./Avant de commencer l'assemblage de l'article, assurez-vous d'avoir toutes les pièces. Comparez le contenu de l'emballage avec la liste des pièces. S'il y a des pièces manquantes ou endommagées, ne tentez pas d'assembler, d'installer, ni d'utiliser l'article./Antes de comenzar a ensamblar el producto, asegúrese de tener todas las piezas. Compare las piezas con la lista del contenido del paquete y el diagrama anterior. No intente ensamblar, instalar ni usar el producto si falta alguna pieza o si estas están dañadas. Póngase en contacto con el Departamento de Servicio al Cliente para obtener piezas de repuesto.

Estimated Assembly Time: 5 minutes Temps d'assemblage approximatif : 5 minutes Tiempo estimado de ensamblaje: 5 minuto

Before beginning assembly of product, make sure all parts are present. Compare parts with package contents list. If any part is missing or damaged, do not attempt to assemble, install or operate the product./Avant de commencer l'assemblage de l'article, assurez-vous d'avoir toutes les pièces. Comparez le contenu de l'emballage avec la liste des pièces. S'il y a des pièces manquantes ou endommagées, ne tentez pas d'assembler, d'installer, ni d'utiliser l'article./Antes de comenzar a ensamblar el producto, asegúrese de tener todas las piezas. Compare las piezas con la lista del contenido del paquete y el diagrama anterior. No intente ensamblar, instalar ni usar el producto si falta alguna pieza o si estas están dañadas. Póngase en contacto con el Departamento de Servicio al Cliente para obtener piezas de repuesto.

PREPARATION/PRÉPARATION/REPARACIÓN

- Clean base with a damp cloth./Nettoyez la base à l'aide d'un linge humide./Limpie la base con un paño húmedo.
- Do not use any chemical, polishes, or abrasives./N'utilisez pas de produits chimiques, de produits à polir ni d'abrasifs./No use productos químicos ni limpiadores abrasivos./No use químicos, productos para pulir o abrasivos.
- Do not immerse fixture in water; doing so will damage the wiring./Ne plongez pas le luminaire dans l'eau pour éviter d'endommager le câblage./No sumerja el ensamble en agua, ya que esto dañará el cableado.
- Only use a soft cloth for cleaning. Do not use any chemical or abrasive cleaners/Servez-vous exclusivement d'un linge doux pour le nettoyage. N'utilisez pas de produits chimiques ni de produits de nettoyage abrasifs./Utilice solo un paño suave para limpiarla. No use productos químicos ni limpiadores abrasivos.
- Bulb Replacement: Use only 13-watt max. standard-base CFLs or an Led equivalent./Remplacement de l'ampoule : utilisez uniquement des ampoules fluocompactes à culot standard d'un maximum 13 watts ou des ampoules à DEL équivalentes./Reemplazo de las bombillas: use solo bombillas CFL de base estándar de 13 vatios como máximo o una bombilla LED equivalente.

CARE AND MAINTENANCE/ENTRETIEN/CUIDADO Y MANTENIMIENTO

WARRANTY/GARANTIE/GARANTÍA

The manufacturer warrants this product to be free from defects in workmanship and material present at time of shipment from the factory for one (1) year from the date of purchase. This warranty applies only to the original purchaser. The manufacturer agrees to correct such defect at no charge or at our option replace the lamp with a comparable or superior model. To obtain warranty service, call our customer service department at 1-866-439-9800 for return authorization and shipping instructions. You may be required to present a copy of your sales receipt as proof of purchase. All cost of removal and reinstallation are the expressed responsibility of the purchaser. Any damage to the lamp by accident, misuse or improper installation, or by affixing accessories not produced by the manufacturer, are the purchaser's responsibility. The manufacturer assumes no responsibility whatsoever for lamp installation during the warranty period. There is no further expressed warranty. The manufacturer disclaims any and all implied warranties. The manufacturer shall not be liable for incidental, consequential or special damages arising at or in connection with product use or performance except as may otherwise by accorded by law. This warranty gives you specific legal rights and you may also have other rights which vary from state to state. This warranty supersedes all prior warranties. Le fabricant garantit le produit contre tout défaut de matériaux ou de fabrication présent au moment de l'expédition de l'usine pendant un (1) an à compter de la date d'achat. Cette garantie ne s'applique qu'à l'acheteur initial. Le fabricant convient de corriger ces défauts sans frais ou, à sa discrétion, de remplacer le luminaire par un modèle comparable ou supérieur. Pour effectuer une réclamation au titre de la garantie, communiquez avec notre service à la clientèle au 1 866 439-9800 afin d'obtenir une autorisation de retour et des instructions d'expédition. Vous devrez peut-être présenter une copie de votre reçu comme preuve d'achat. Tous les frais de désinstallation et de réinstallation incombent à l'acheteur. L'acheteur est responsable de tout dommage au luminaire causé par un accident, un usage inapproprié ou une installation inadéquate, ou par l'ajout d'accessoires qui ne sont pas produits par le fabricant. Le fabricant n'est aucunement responsable de l'installation du luminaire durant la période de la garantie. Aucune autre garantie explicite n'est consentie. Le fabricant décline toute garantie implicite. Le fabricant n'est pas responsable des dommages accessoires, indirects ou particuliers découlant de l'utilisation ou du rendement du produit, à l'exception de ce qui pourrait être autrement prévu par la loi. Cette garantie vous confère des droits précis. Il est possible que vous disposiez également d'autres droits, qui varient d'un État ou d'une province à l'autre. Cette garantie remplace toute garantie antérieure.

El fabricante garantiza que este producto no presentará defectos, en la mano de obra ni en el material presente en el momento del transporte desde la fábrica, durante un (1) año desde la fecha de compra. Esta garantía es válida solo para el comprador original. El fabricante acepta reparar dichos defectos sin cargo o, según nuestro criterio, reemplazar la lámpara por un modelo comparable o superior. Para obtener los servicios cubiertos por la garantía, llame a nuestro departamento de servicio al cliente al 1-866-439-9800 para enviarle una autorización de devolución y las instrucciones de envío. Es posible que se le exija presentar una copia del recibo de venta como comprobante de compra. Todos los costos de extracción y reinstalación son responsabilidad explícita del comprador. Cualquier daño a la lámpara producido por accidente, uso indebido o instalación incorrecta, o a causa de elementos accesorios que no son del fabricante, será responsabilidad del comprador. El fabricante no asume ningún tipo de responsabilidad por la instalación de la lámpara durante el período de garantía. No existe otro tipo de garantía explícita. El fabricante rechaza cualquiera y todas las garantías implícitas. El fabricante no será responsable de daños circunstanciales, resultantes o especiales que surjan en relación con el uso o el funcionamiento del producto, excepto que la ley indique lo contrario. Esta garantía le otorga derechos legales específicos, pero podría tener también otros.

FEELING CONFIDENT? START YOUR NEXT PROJECT/CONFIANT? COMMENCEZ VOTRE

NOUVEAU PROJET/¿SE SIENTE CONFIADO? INICIE SU PRÓXIMO PROYECTO

- Visit allenandroth.com for more information./Pour en savoir plus, visitez le site allenandroth.com./Visite allenandroth.com para obtener más información.

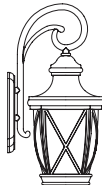
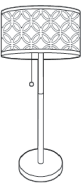

Printed in China
Imprimé en Chine
Impreso en China

allen + roth®

allen + roth® is a registered trademark of LF, LLC.
All Rights Reserved.

allen + roth® est une marque de commerce déposée
de LF, LLC. Tous droits réservés.

allen + roth® es una marca registrada de LF, LLC.
Todos los derechos reservados.

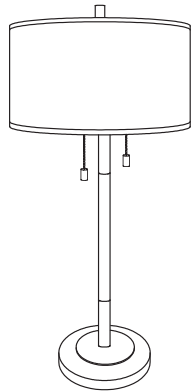

ITEM/ARTICLE/ARTÍCULO #0756831

TABLE LAMP

LAMPE DE TABLE

LÁMPARA DE MESA

MODEL/MODÈLE/MODELO #120526

Thank you for purchasing this allen + roth product. We've created these easy-to-follow instructions to ensure you spend your time enjoying the product instead of putting it together. But, if you need more information than what is provided here, please visit Lowes.com, search the item number and refer to the Guides & Documents tab on the product's page.

If the item is no longer for sale, or if you have any questions or problems, please call our customer service department at 1-866-439-9800, 8 a.m. - 6 p.m., EST, Monday - Thursday, 8 a.m. - 5 p.m., EST, Friday.

Nous vous remercions d'avoir acheté cet article allen + roth. Nous avons rédigé des instructions faciles à suivre afin que vous puissiez assembler l'article sans tracas et en profiter le plus rapidement possible. Toutefois, si vous avez besoin d'informations supplémentaires, visitez le site Lowes.com, recherchez le numéro de l'article et consultez l'onglet « Guides & Documents » (guides et documents) sur la page de l'article.

Si l'article n'est plus en vente, ou si vous avez des questions ou des problèmes, veuillez communiquer avec notre service à la clientèle au 1 866 439-9800, entre 8 h et 18 h (HNE), du lundi au jeudi, ou entre 8 h et 17 h (HNE) le vendredi.

Gracias por comprar este producto allen + roth. Hemos creado estas instrucciones fáciles de seguir para garantizar que pase su tiempo disfrutando el producto en lugar de armándolo. No obstante, si necesita más información que la entregada aquí, visite Lowes.com, busque el número de artículo y consulte la pestaña Guides & Documents (Guías y documentos) en la página del producto.

Si el artículo ya no está a la venta o si tiene alguna pregunta o problema, llame a nuestro Departamento de Servicio al Cliente al 1-866-439-9800, de lunes a jueves de 8 a.m. a 6 p. m., hora estándar del Este y los viernes de 8 a. m. a 5 p. m., hora estándar del Este.

PACKAGE CONTENTS/CONTENU DE L'EMBALLAGE/CONTENIDO DEL PAQUETE

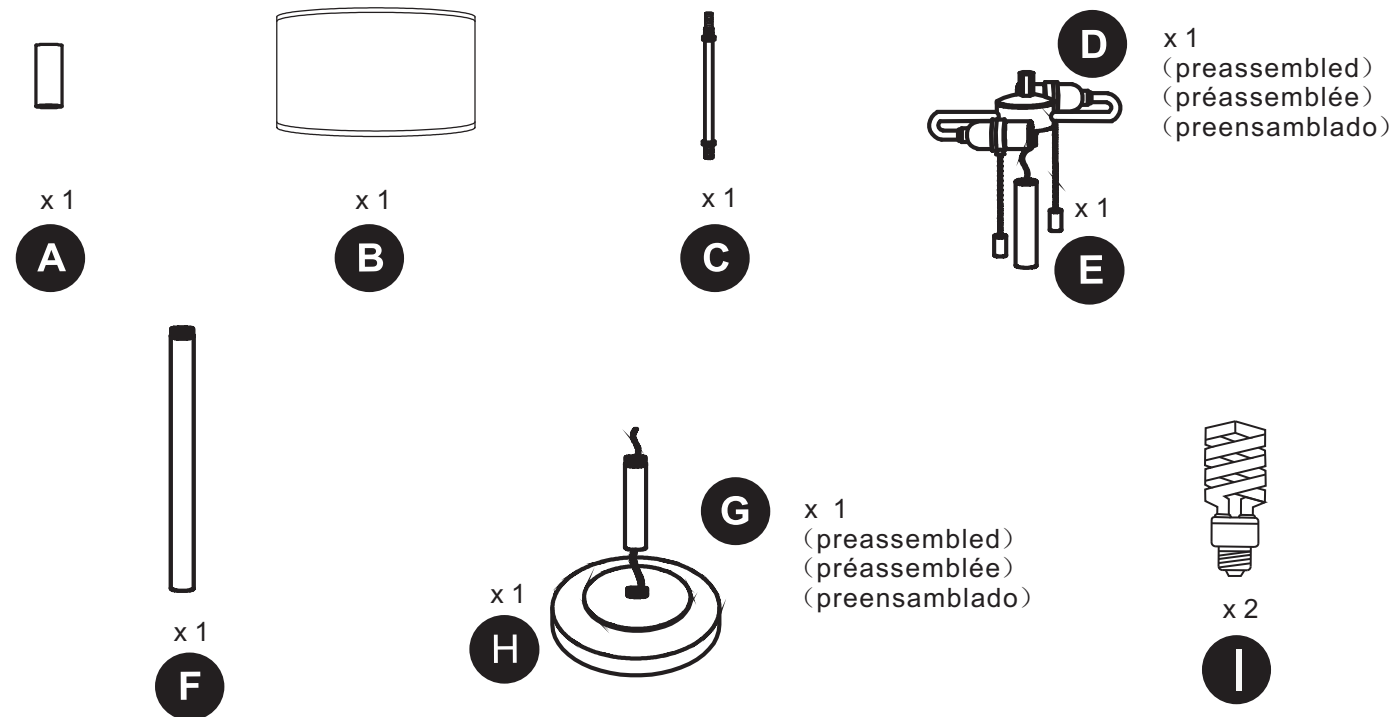

HARDWARE CONTENTS/QUINCAILLERIE INCLUSE/ADITAMENTOS

Note: Hardware shown actual size./Remarque : La quincaillerie est illustrée en grandeur réelle./Nota: los aditamentos se muestran en tamaño real.



INSTALLATION OVERVIEW/VUE D'ENSEMBLE DE L'INSTALLATION/DESCRIPCIÓN GENERAL DE LA INSTALACIÓN

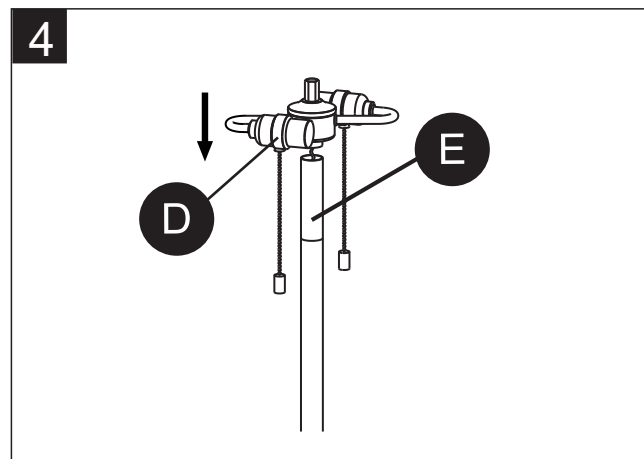
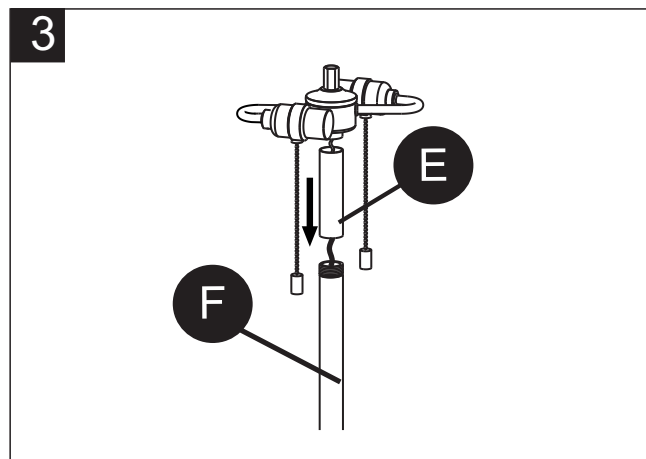
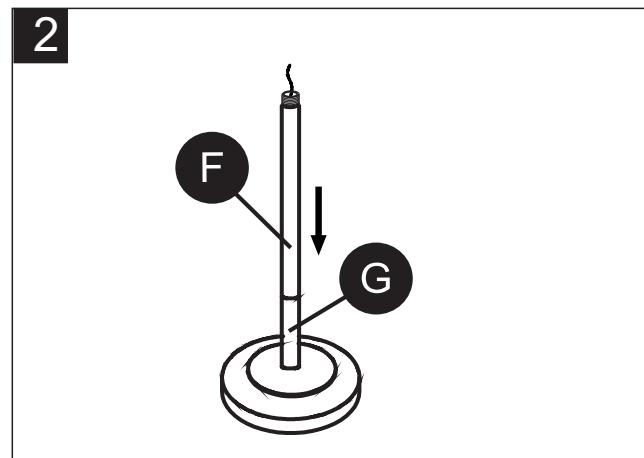
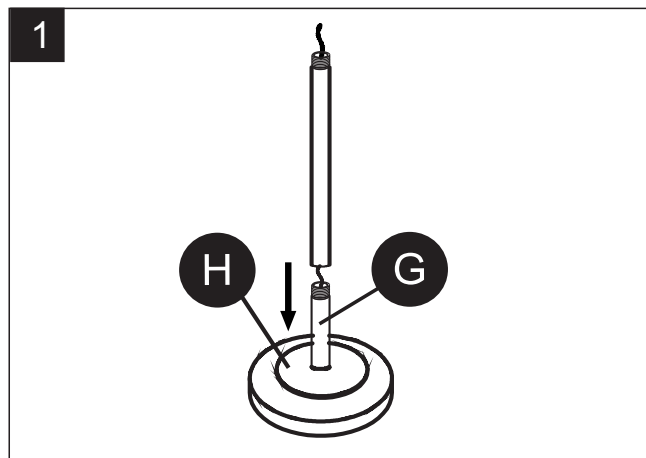

INSTALLATION OVERVIEW/VUE D'ENSEMBLE DE L'INSTALLATION/DESCRIPCIÓN GENERAL DE LA INSTALACIÓN

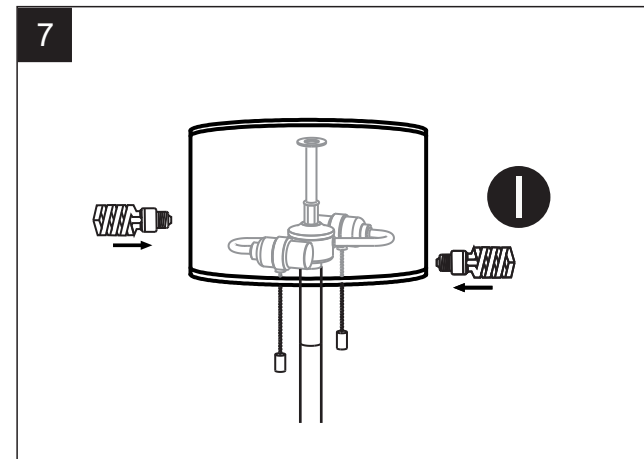
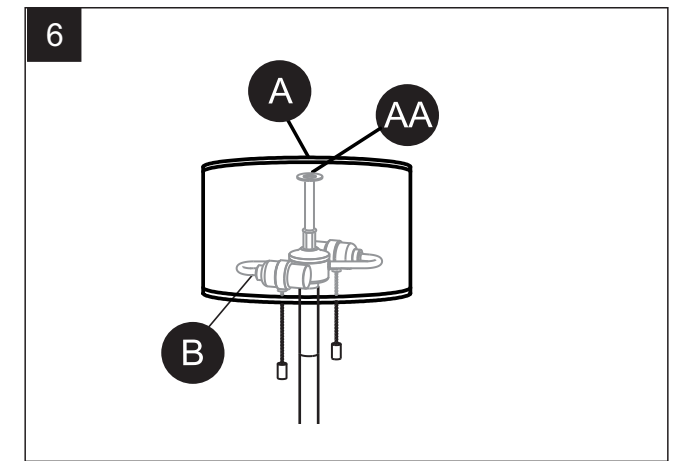
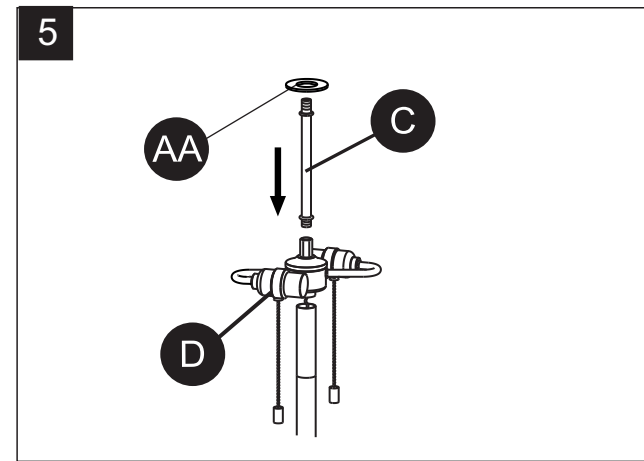

TROUBLESHOOTING/DÉPANNAGE/SOLUCIÓN DE PROBLEMAS

PROBLEM PROBLÈME PROBLEMA	POSSIBLE CAUSE CAUSE POSSIBLE CAUSA POSIBLE	CORRECTIVE ACTION MESURE CORRECTIVE ACCIÓN CORRECTIVA
Bulb will not light. L'ampoule ne s'allume pas. La bombilla no enciende.	1. Bulb is burned out. L'ampoule est grillée. La bombilla está quemada. 2. Power is off. L'alimentation est coupée. No hay alimentación. 3. Faulty wire connection. Les fils électriques sont mal branchés. La conexión de los cables es incorrecta.	1. Replace light bulb. Remplacez l'ampoule. Reemplace la bombilla. 2. Make sure power supply is on. Vérifiez l'alimentation électrique. Compruebe si hay suministro de electricidad. 3. Check wiring. Vérifiez le câblage. Revise el cableado.
Fuse blows or circuit breaker trips when light is turned on. Un fusible saute ou un disjoncteur se déclenche lorsque le luminaire est mis sous tension. Cuando se enciende la luz, el fusible se quema o el interruptor de circuito se dispara.	Crossed wires or power is grounding out. Des fils sont croisés ou il n'y a pas de mise à la terre. Hay cables cruzados o la alimentación no tiene puesta a tierra.	Check wire connection Vérifiez les connexions. Revise las conexiones del cableado.