



## WARRANTY/GARANTIE/GARANTÍA

The manufacturer warrants this product to be free from manufacturing defects for a period of 5 years from the original date of consumer purchase. This warranty is limited to the repair or replacement of this product only and does not extend to consequential or incidental damage to other products that may be used with this unit. This warranty is in lieu of all other warranties express or implied. Some states do not allow limitations on how long an implied warranty lasts or permit the exclusion or limitation of incidental or consequential damages, so the above limitations may not apply to you. This warranty gives you specific rights, and you may also have other rights which vary from state to state. If unit should prove defective within the warranty period, call customer service at 1-800-654-8483 between 7:00AM—8:00PM CST.

Le fabricant garantit que ce produit est exempt de tout défaut de fabrication pour une période de cinq ans à compter de la date de l'achat original par l'acheteur. Cette garantie se limite exclusivement à la réparation ou au remplacement de ce produit et n'est pas applicable aux dommages indirects ou accessoires survenus sur d'autres produits utilisés avec cet appareil. Cette garantie se substitue à toute autre garantie expresse ou implicite. Certains États ne permettent pas de restrictions quant à la durée d'une garantie implicite ou permettent l'exclusion ou la limitation des dommages indirects et accessoires; il se peut, par conséquent, que cette garantie ne s'applique pas dans votre cas. Cette garantie vous confère des droits juridiques précis; vous pouvez jouir d'autres droits qui peuvent varier d'un État à l'autre. Si l'appareil s'avère défectueux au cours de la période de garantie, communiquez avec le service à la clientèle au 1 800 654-8483, de 7 h à 20 h (HNC).

El fabricante garantiza que este producto no tendrá defectos de fabricación durante cinco (5) años a partir de la fecha de compra del consumidor original. Esta garantía está limitada a la reparación o el reemplazo de este producto solamente y no cubre los daños consecuentes o incidentales a otros productos que puedan usarse con esta unidad. Esta garantía prevalecerá sobre cualquier otra garantía expresa o implícita. Algunos estados no permiten la aplicación de limitaciones respecto de la duración de una garantía implícita o no permiten la exclusión o limitación de la cláusula sobre daños incidentales o consecuentes, por lo que las limitaciones mencionadas pueden no aplicarse en su caso. Esta garantía le otorga derechos específicos y es posible que tenga otros derechos que pueden variar según el estado en el que vive. Si se demuestra que la unidad presenta defectos dentro del período de la garantía, comuníquese con el servicio de atención al cliente al 1-800-654-8483 de 7:00 a.m. a 8:00 p.m., CST.

## SAFETY INFORMATION/RENSEIGNEMENTS RELATIFS À LA SÉCURITÉ/ INFORMACIÓN DE SEGURIDAD

**FCC NOTE:** The manufacturer is not responsible for any radio or TV interference caused by unauthorized modifications to this equipment. Such modifications could void the user's authority to operate the equipment.

**NOTE:** This equipment has been tested and found to comply with the limits for a Class B digital device, pursuant to Part 15 of the FCC Rules. These limits are designed to provide reasonable protection against harmful interference in a residential installation. This equipment generates, uses and can radiate radio frequency energy and, if not installed and used in accordance with the instructions may cause harmful interference to radio communications. However, there is no guarantee that interference will not occur in a particular installation. If this equipment does cause harmful interference to radio or television reception, which can be determined by turning the equipment off and on, the user is encouraged to try to correct the interference by one or more of the following measures:

- Reorient or relocate the receiving antenna.
- Increase the separation between the equipment and receiver.
- Connect the equipment into an outlet on a circuit different from that to which the receiver is connected.
- Consult the dealer or an experienced radio/TV technician for help.

This Class B digital apparatus complies with Canadian ICES-003.

**NOTE DE LA FCC :** Le fabricant n'est pas responsable des interférences sur les fréquences radioélectriques ou télévisuelles pouvant être causées par des modifications non autorisées de ce matériel. De telles modifications peuvent annuler le droit de l'utilisateur à utiliser cet appareil.

**REMARQUE :** Cet appareil a été testé et certifié conforme aux limites relatives aux appareils numériques de catégorie B définies dans le paragraphe 15 des normes FCC. Ces limites ont été définies afin de fournir une protection raisonnable contre le brouillage préjudiciable en milieu résidentiel. Cet appareil produit, utilise et peut émettre des ondes de fréquence radio et, s'il n'est pas installé et utilisé conformément aux instructions, il peut provoquer un brouillage préjudiciable aux communications radio. Il n'existe toutefois aucune garantie que des interférences ne se produiront pas dans une installation donnée. Si cet appareil occasionne un brouillage préjudiciable à la réception radiophonique ou télévisuelle, il suffit d'allumer et d'éteindre l'appareil pour déterminer sa responsabilité. Nous encourageons l'utilisateur à essayer de corriger ces interférences en appliquant une ou plusieurs des mesures suivantes :

- Réorienter ou déplacer l'antenne de réception.
- Augmenter la distance entre l'appareil et le récepteur.
- Brancher l'appareil à une prise secteur différente de celle du récepteur.
- Pour obtenir de l'aide, consulter le revendeur ou un technicien spécialisé en postes radio ou téléviseurs.

Cet appareil numérique de catégorie B est conforme à la norme NMB-003 du Canada.

**NOTA DE LA FCC:** el fabricante no es responsable de las interferencias de radio o televisión causadas por modificaciones no autorizadas al equipo. Dichas modificaciones podrían anular la autoridad del usuario para usar el equipo.

**NOTA:** este equipo se probó y se determinó que cumple con los límites de un dispositivo digital de clase B, conforme al apartado 15 de las normas FCC. Estos límites están diseñados para brindar protección razonable contra interferencias perjudiciales en una instalación residencial. Este equipo genera, usa y puede irradiar energía de radiofrecuencias y, si no se instala y usa según las instrucciones, puede provocar interferencia perjudicial a las radiocomunicaciones. No obstante, no hay garantías de que no ocurrirá interferencia en una instalación en particular. Si este equipo provoca interferencia perjudicial a la recepción de radio o televisión, lo que puede determinarse encendiendo y apagando el equipo, se recomienda que el usuario intente corregir la interferencia por medio de la implementación de una o más de las siguientes medidas:

- Reorientar o reubicar la antena receptora.
- Incrementar la separación entre el equipo y el receptor.
- Conectar el equipo a un tomacorriente de un circuito diferente del circuito al que el receptor está conectado.
- Consultar al distribuidor o a un técnico con experiencia en radio/televisión para solicitar asistencia.

Este aparato digital de Clase B cumple con la norma canadiense ICES-003.

Printed in China  
Imprimé en Chine  
Impreso en China



ITEM/ARTICLE/ARTÍCULO #0877623, 0877624, 0877625

## LED LIGHT FIXTURE LUMINAIRE DEL ACCESORIO DE LUZ LED

MODEL/MODÈLE/MODELO #38970, 38971, 38975

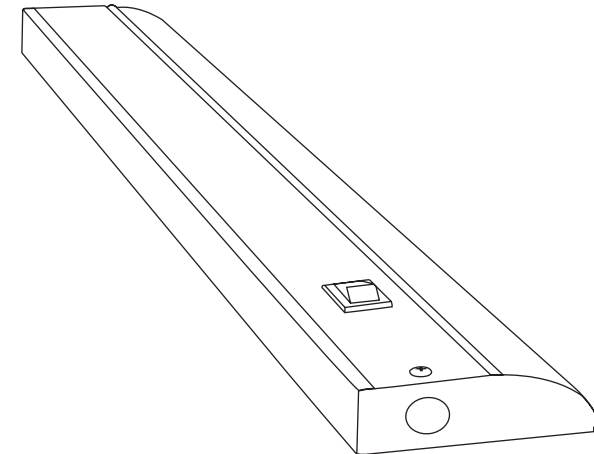

ATTACH YOUR RECEIPT HERE  
JOINDRE LE REÇU ICI  
ADJUNTE SU RECIBO AQUÍ

Purchase Date/Date d'achat/Fecha de compra \_\_\_\_\_



### Questions/Des questions/¿Preguntas?

Contact us at 1-800-654-8483 between 7:00AM - 8:00PM CST.

Communiquez avec nous par téléphone au 1 800 654-8483 entre 7 h et 20 h (HNC).

Comuníquese al 1-800-654-8483 entre las 7:00 a.m. y las 8:00 p.m. CST (hora central estándar).

## PACKAGE CONTENTS/CONTENU DE LA BOÎTE/CONTENIDO DEL PAQUETE

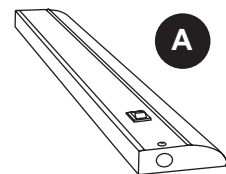

x 1

Light Fixture  
Luminaire  
Luminaria

## HARDWARE CONTENTS/QUINCAILLERIE INCLUSE/ACCESORIOS INCLUIDOS

AA



x 2

M4 x 12 mm  
Short Mounting Screw  
Vis de montage courte  
Tornillo corto de montaje

BB

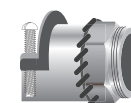

x 1

Strain Relief  
Réducteur de tension  
Sujetacable protector

AB17706

## **WARNING/AVERTISSEMENT/ADVERTENCIA**

### **Risk of electric shock/Risque de choc électrique/Riesgo de descarga eléctrica**

- Do not use in wet locations./• Ne pas utiliser à proximité de l'eau./• No utilize en lugares húmedos.
- Use indoors only./• Pour utilisation intérieure uniquement./• Solo para uso en interiores.
- Turn power off before servicing — see instructions./• Couper le courant avant tout entretien (voir les instructions)./• Desconecte el suministro eléctrico antes de darle mantenimiento; lea las instrucciones.
- Properly ground fixture./• Assurer la mise à la terre adéquate du luminaire./• Aparato correctamente conectado a tierra.
- Ensure that no bare wires are exposed outside the electrical connections./• Vérifier qu'il n'y a pas de fil nu à l'extérieur des branchements électriques./• Asegúrese de que ningún cable pelado esté expuesto fuera de las conexiones eléctricas.

### **Risk of injury/Risque de blessures/Riesgo de lesiones**

- Some metal parts in the fixture may have sharp edges. To prevent cuts and scrapes, wear gloves when handling the parts./• Certaines pièces métalliques dans le luminaire peuvent comporter des bords coupants. Pour éviter toute coupure ou écorchure, porter des gants lors de la manipulation des pièces./• Algunas piezas de metal del aparato pueden tener bordes filosos. Para prevenir cortaduras y raspaduras, use guantes cuando tenga que manipular las piezas.
- Do not operate the unit with a missing or damaged lens./• Ne pas faire fonctionner cet appareil si une lentille est manquante ou endommagée./• No ponga la unidad en funcionamiento si le falta un lente o si tiene un lente dañado.
- Do not install on walls or vertical surfaces./• Ne pas installer sur les murs ou les surfaces verticales./• No instale en paredes ni en superficies verticales.
- Account for small parts and destroy packing material, as these may be hazardous to children./• Prendre garde aux pièces de petite dimension et détruire le matériel d'emballage, comme ils présentent un danger pour les enfants./• Cuento las piezas pequeñas y destruya el material de empaque, ya que estos pueden ser peligrosos para los niños.

### **Risk of fire/Risque d'incendie/Riesgo de incendio**

- Minimum 90° C supply conductors./• Conducteurs d'alimentation, minimum requis 90°C./• Conductores de alimentación de 90 °C mínimo.
- Not intended for illumination of aquariums./• Ce luminaire n'est pas prévu pour l'éclairage des aquariums./• Esta unidad no está diseñada para la iluminación de peceras.
- Not intended for use above stoves, cook tops or sinks./• Ce luminaire n'est pas prévu pour être utilisé au-dessus d'une cuisinière, d'une surface de cuisson ou d'un évier./• No se debe usar sobre hornillos, placas de cocina o fregaderos.
- Not intended for recessed installation in ceilings or soffits./• Ce luminaire n'est pas prévu pour être encastré dans des plafonds ou des intrados./• Esta unidad no está diseñada para montage empotrado al techo o en un soffito.
- Not intended for surface installation inside or on top of built-in furnishings such as kitchen cabinets, china cabinets or trophy cases./• Ce luminaire n'est pas prévu pour une installation sur surface à l'intérieur ou au-dessus de meubles intégrés tels que placards de cuisine, vaisseliers ou vitrines à trophées./• Esta unidad no está diseñada para instalarse en el interior ni encima de muebles empotrados, como por ejemplo, muebles de cocina o vitrinas.

## **INSTALLATION PROCEDURES/PROCÉDURES D'INSTALLATION/PROCEDIMIENTOS DE INSTALACIÓN**

**Note:** For kitchen installations, the recommended mounting for the dimmable LED light fixture is near the front lip of your under cabinets as shown in the illustration (see Figure 1). The LEDs will face the front of the cabinet. This provides the best light distribution across a countertop.

**Remarque :** Pour les installations de cuisine, le montage recommandé pour le luminaire DEL à intensité réglable est à proximité du rebord sous les placards de cuisine comme le montre l'illustration (voir la figure 1). Les DEL sont orientées vers l'avant du placard. Cette disposition offre la meilleure répartition de l'éclairage sur un plan de travail.

**Nota:** para instalaciones en cocinas, se recomienda que el aparato de luz LED atenuable se instale cerca del borde frontal de los gabinetes como se muestra en la ilustración (ver figura 1). La luz LED debe mirar hacia el frente del gabinete. De esta manera, logrará la mejor distribución de luz en toda la encimera.

1. Consult a local licensed electrician or electrical contractor if you are not sure about the installation.

Consulter un électricien professionnel local ou un entrepreneur-électricien local si l'installation n'est pas claire.

Consulte con un electricista profesional o un contratista especializado en electricidad si no está seguro de cómo instalar este aparato.

2. Ensure that electricity is TURNED OFF at the main circuit breaker or fuse box. DO NOT ATTEMPT TO INSTALL FIXTURE WITH THE POWER ON.

Vérifier que l'électricité est COUPÉE au niveau du disjoncteur principal ou de la boîte à fusibles. NE PAS ESSAYER D'INSTALLER LE LUMINAIRE LORSQU'IL EST SOUS TENSION.

Asegúrese de que la electricidad esté desconectada en el disyuntor o panel de fusibles principal. NO INTENTE INSTALAR ESTE APARATO CON EL SUMINISTRO ELÉCTRICO CONECTADO.

3. Select a suitable dry mounting location (for indoor use only). Make sure the mounting surface is capable of supporting the fixture.

Choisir un endroit de montage adapté et sec (pour utilisation intérieure uniquement). Vérifier que la surface de montage peut supporter l'appareil.

Seleccione un lugar seco adecuado para la instalación (solo para uso en interiores). Asegúrese de que la superficie en la que desea instalar el aparato podrá soportar el peso.

4. Remove the lens/diffuser by lightly pulling the rear edge toward the front and upward. The lens/diffuser should pop out easily.

Retirer la lentille/le panneau diffusant en tirant légèrement sur le bord arrière vers l'avant et vers le haut. La lentille/le panneau diffusant devrait sortir facilement.

Quite el lente/difusor jalando suavemente el borde posterior hacia adelante y arriba. El lente/difusor debería desengancharse fácilmente.

5. Remove the cover/housing by unscrewing the screws located on the top of the cover. Firmly push forward on the bottom front of the housing to unlatch it from the catch points. The hardware kit is inside the wiring cavity.

Retirer le couvercle/boîtier en dévissant les vis situées sur le dessus du couvercle. Pousser fermement sur la partie inférieure du boîtier pour le détacher des points d'accrochage. Le jeu de pièces de quincaillerie se trouve à l'intérieur du compartiment de câblage.

Quite la cubierta/carcasa desatornillando los tornillos ubicados en la parte superior de esta. Para desengancharla de los puntos de sujeción, empuje con firmeza sobre la parte inferior frontal de la carcasa. El kit de ferretería está dentro de la cavidad del cableado.

6. Ensure that there is adequate space to install the fixture by using the base as a mounting template. While the base is held in place, mark location for pilot holes (see Figure 2).

Utiliser la base du luminaire comme gabarit de montage afin de vous assurer que l'espace d'installation est suffisamment grand. Maintenir la base en place et marquer l'emplacement des avant-trous (voir la figure 2).

Asegúrese de que haya suficiente lugar para instalar el aparato utilizando la base como plantilla de instalación. Mientras sostiene la base, marque el lugar donde hará los orificios (ver figura 2).

7. Choose a suitable knock-out location from those provided on the fixture. Remove the knock-out with a screwdriver (not included).

Choisir la meilleure pastille défonçable parmi celles prévues sur le luminaire. Retirer la pastille défonçable avec un tournevis (non compris).

Escoja un lugar marcado en el aparato. Quite la parte marcada con un destornillador (no incluido).

8. Remove the nut and lock washer and insert the threaded end of the strain relief (BB) into the selected opening on the fixture. Secure the strain relief by tightening the nut and lock washer. The nut and lock washer should be tightened with a tool such as a pair of pliers (not included) to ensure the strain relief is properly grounded to the fixture.

Retirer l'écrou et la rondelle-frein et insérer l'extrémité fileté du réducteur de tension (BB) dans l'ouverture choisie sur le luminaire. Fixer le réducteur de tension en serrant l'écrou et la rondelle-frein. Pour serrer l'écrou et la rondelle-frein, utiliser un outil tel qu'une paire de pinces (non comprise) pour vous assurer que le réducteur de tension est fermement fixé sur le luminaire.

Quite la tuerca y la arandela de sujeción e inserte el extremo roscado del sujetacable protector (BB) en la apertura seleccionada del aparato. Fije el sujetacable ajustando la tuerca y la arandela. La tuerca y la arandela se deben sujetar con una herramienta como una pinza (no incluida) a fin de garantizar que el sujetacable protector esté debidamente conectado al aparato.

9. It is recommended that a pilot hole be drilled in the mounting surface for wood screws. Pre-drill holes in the mounting surface with a 1/16 in. (1.5 mm) drill bit for softwoods and a 3/32 in. (2.4 mm) drill bit for hardwoods.

Il est recommandé de percer dans la surface de montage un avant-trou pour les vis à bois. Percer des trous dans la surface de montage avec une mèche de 1/16 po (1,5 mm) pour le bois tendre et de 3/32 po (2,4 mm) pour le bois dur.

Se recomienda perforar un orificio guía en la superficie de instalación en la que se colocarán los tornillos para madera. Perfore los orificios en la superficie de instalación con una broca de 1/16" (1,58 mm) para maderas blandas y con una broca de 3/32" (2,4 mm) para maderas duras.

10. Drive the screws (AA) into the mounting surface until approximately 1/8 in. (3.1mm) of space remains under the head of the screw (see Figure 3).

Enfoncer les vis (AA) dans la surface de montage en laissant un espace de 3,1 mm (1/8 po) environ sous la tête de la vis (voir la figure 3).

Inserte los tornillos provistos en la superficie de montaje hasta que quede un espacio aproximado de 1/8" (3,1 mm) entre la superficie y la cabeza del tornillo (ver figura 3).

11. Align the keyholes in the fixture with the two screws and slide into place (see Figure 4).

Aligner les encoches dans le luminaire sur les deux vis et glisser ce dernier en place (voir la figure 4).

Alinee los orificios en el aparato con los dos tornillos y colóquelo en su lugar (ver figura 4).

12. Tighten screws to secure fixture.

Serrer les vis pour assujettir le luminaire.

Ajuste los tornillos para fijar el aparato.

13. For ease of installation, the top cover can be hung on the base, which is already attached to the cabinet, using the built in hanging flanges.

Pour faciliter l'installation, il est possible de suspendre le couvercle supérieur sur la base, qui est déjà fixée au placard à l'aide des brides de suspension intégrées.

Para facilitar la instalación, la cubierta superior se puede colgar de la base, que ya está sujeta al gabinete, utilizando las bridas colgantes incorporadas.

14. Install the armored cable to meet electrical codes. Tighten the two screws on the strain relief connector to secure the cable.

Installer le câble armé conformément aux codes électriques. Serrer les deux vis sur le raccord du réducteur de tension pour fixer le câble.

Instale el cable reforzado para cumplir con los códigos eléctricos. Ajuste los dos tornillos en el sujetacable para que queden sujetos.

15. Connect the hot (black) AC supply wire to the hot (black) wire of the fixture. Secure the connection with the quick connects (see Figure 5). Pull wires to check for tightness.

Brancher le fil d'alimentation c.a. chargé (noir) au fil chargé (noir) du luminaire. Fixer le branchement avec les raccords rapides (voir la figure 5). Tirer sur les fils pour vérifier qu'ils tiennent bien en place.

Conecte el cable vivo (negro) de alimentación de CA al cable vivo (negro) del aparato. Fije la conexión con los conectores a presión (ver figura 5). Jale los cables para verificar que estén ajustados.

16. Connect the neutral (white) AC supply wire to the neutral (white) wire of the fixture. Secure the connection with the wire quick connects (see Figure 5). Pull wires to check for tightness.

Brancher le fil d'alimentation c.a. neutre (blanc) au fil neutre (blanc) du luminaire. Fixer le branchement avec les raccords rapides pour fils (voir la figure 5). Tirer sur les fils pour vérifier qu'ils tiennent bien en place.

Conecte el cable neutral (blanco) de alimentación de CA al cable neutral (blanco) del aparato. Fije la conexión con los conectores a presión (ver figura 5). Jale los cables para verificar que estén ajustados.

17. Connect the ground (green or bare copper) AC supply wire to the green or bare copper ground (green or bare copper) wire of the fixture. Secure the connection with the wire quick connects (see Figure 5). Pull wires to check for tightness. If your electrical system contains no grounding wire, you should consult a qualified electrician before proceeding with the installation.

Brancher le fil d'alimentation c.a. de masse (vert ou cuivre nu) au fil de masse (vert ou cuivre nu) du luminaire. Fixer le branchement avec les raccords rapides pour fils (voir la figure 5). Tirer sur les fils pour vérifier qu'ils tiennent bien en place. Si le système électrique ne dispose pas de fil à la terre, il faut consulter un électricien qualifié avant de poursuivre l'installation.

Conecte el cable a tierra (verde o cobre) de alimentación de CA al cable a tierra (verde o cobre) del aparato. Fije la conexión con los conectores a presión (ver figura 5). Jale los cables para verificar que estén ajustados. Si su sistema eléctrico no tiene un cable de puesta a tierra, consulte a un electricista profesional antes de instalar el aparato.

18. Ensure that no bare wires are exposed after making the electrical connections.

Vérifier qu'aucun fil nu n'est exposé une fois les branchements électriques effectués.

Asegúrese de que no quede expuesto ningún cable pelado después de hacer las conexiones eléctricas.

19. Arrange the wires inside the fixture and reattach the cover/housing by reversing the removal instructions. Ensure all the wires and connections are sealed properly inside the fixture without "pinching" any wires. Ensure the top cover screws and washers are secure.

Disposer les fils à l'intérieur du luminaire et remettre le couvercle/boîtier en suivant les directives de retrait dans le sens inverse. S'assurer que tous les fils et branchements sont correctement étanches à l'intérieur du luminaire sans toutefois être « pincés ». S'assurer que les vis et les rondelles du couvercle supérieur sont bien serrées.

Ordene los cables dentro del aparato y vuelva a colocar la cubierta/carcasa siguiendo en orden inverso las instrucciones para quitar la carcasa. Asegúrese de que todos los cables y las conexiones estén debidamente sellados dentro del aparato sin que haya quedado apretado ningún cable. Asegúrese de que los tornillos y arandelas de la cubierta estén bien sujetos.

20. Reinsert lens.

Réinsérer la lentille.

Vuelva a colocar el lente.

21. Turn on the electricity at the circuit breaker or fuse box.

Mettre sous tension le disjoncteur ou la boîte à fusibles.

Restablezca la electricidad en el disyuntor o panel de fusiles.

