

KOBALT™

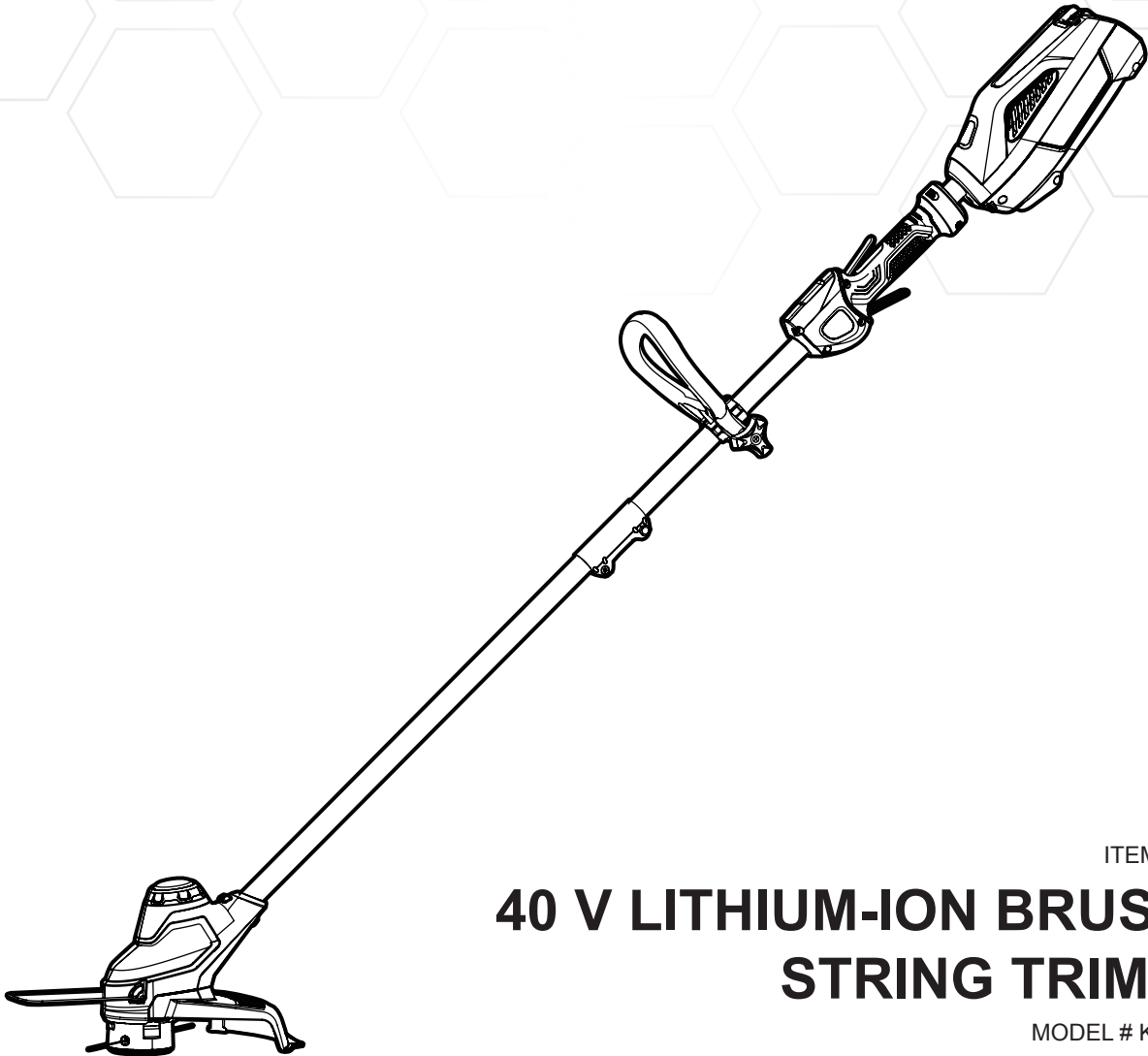

ITEM # 1520463

40 V LITHIUM-ION BRUSHED STRING TRIMMER

MODEL # KST 2040-06

Español p. 22

ATTACH YOUR RECEIPT HERE

Serial Number _____ **Purchase Date** _____



Questions, problems, missing parts? Before returning to your retailer, call our customer service department at **1-888-3KOBALT (1-888-356-2258)**, 8 a.m. - 8 p.m., EST, **Monday - Friday.**

TABLE OF CONTENTS

Product Specifications.....	2
Package Contents.....	3
Hardware Contents.....	4
Symbols.....	5
Safety Information.....	7
Preparation.....	10
Assembly Instructions	10
Operating Instructions.....	16
Care and Maintenance.....	18
Troubleshooting.....	19
Warranty.....	20
Replacement Parts List.....	21

PRODUCT SPECIFICATIONS

SPECIFICATIONS	
Type	Cordless, battery-powered
Speed	7000 RPM \pm 10%
Cutting path	10 / 12 in. (254 / 305 mm)
Line diameter	0.065 in. (1.65 mm)
Cutting capacity	Dual line
Weight without battery	5.5 lbs. (2.5 kg)

PACKAGE CONTENTS

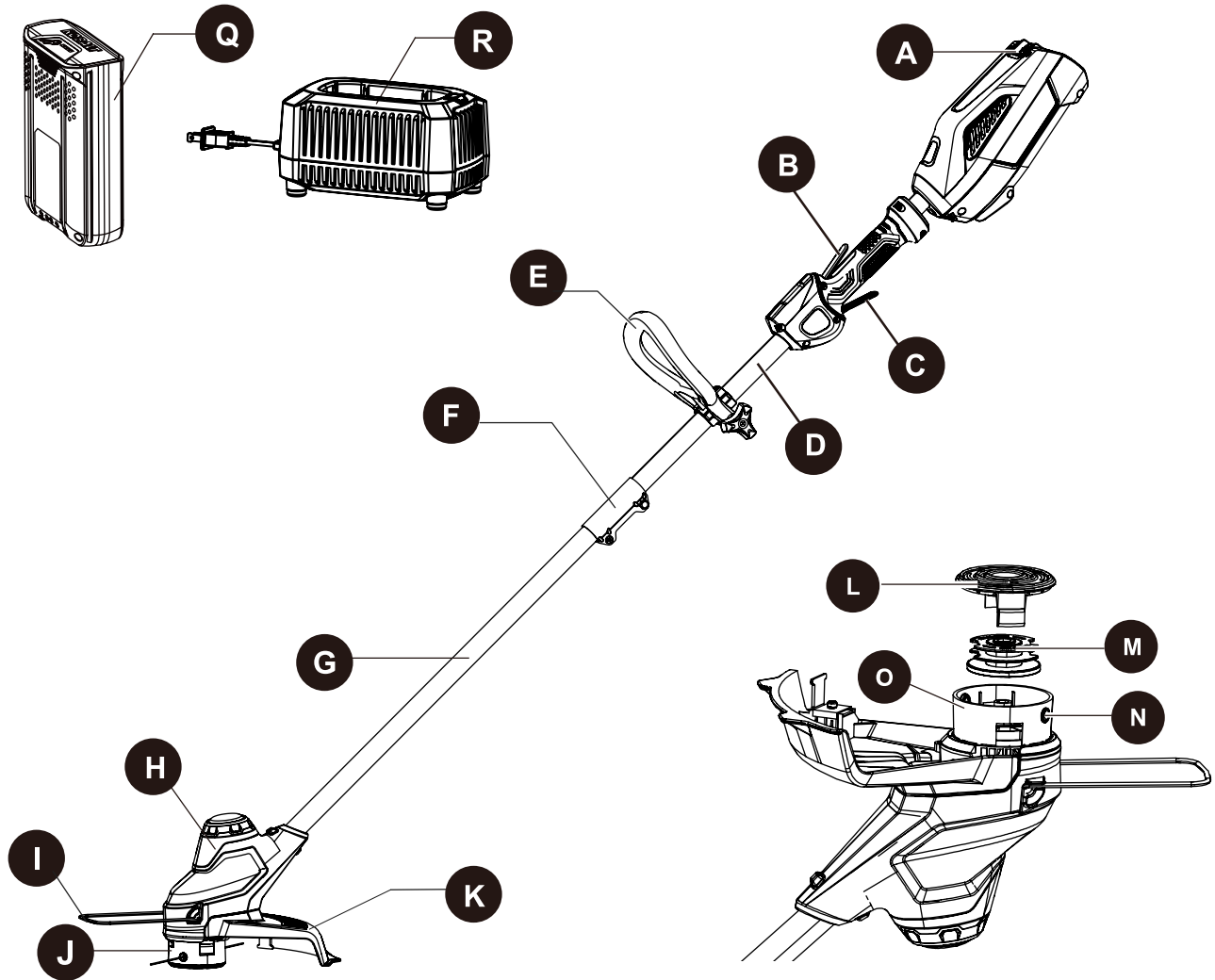

PART	DESCRIPTION	QUANTITY
A	Battery Release Button	1
B	Lock-off Lever	1
C	Trigger	1
D	Upper Tube	1
E	Front/Auxiliary Handle	1
F	Coupler	1
G	Lower Tube	1
H	Motor Housing	1
I	Edge Guide	1
J	String Head	1
K	Guard	1
L	Spool Cover (preassembled to Spool Housing)	1

PART	DESCRIPTION	QUANTITY
M	Spool (preassembled to Spool Housing)	1
N	Eyelet (preassembled to Spool Housing)	1
O	Spool Housing (preassembled to Lower Tube)	1
Q	Battery	1
R	Charger	1

HARDWARE CONTENTS (not shown actual size)

AA

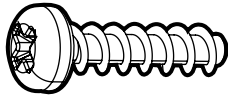

Screw
(preassembled
to the Guard (K))

Qty. 2

BB

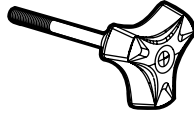

Fastening Knob

Qty. 1

CC









Hex wrench

Qty. 1

SYMBOLS



Some of the following symbols may be used on this product. Please study them and learn their meaning. Proper interpretation of these symbols will allow you to operate the product better and safer.

SYMBOLS	DESIGNATION	EXPLANATION
V	Volts	Voltage
A	Amperes	Current
Hz	Hertz	Frequency (cycles per second)
W	Watts	Power
n_0	No Load Speed	Rotational speed, at no load
~	Alternating Current	Type of current
/min	Per Minute	Revolutions, strokes, surface speed, orbits, etc., per minute
≡	Direct Current	Type or a characteristic of current
	Safety Alert	Indicates a potential personal injury hazard.
	Read The Operator's Manual	To reduce the risk of injury, user must read and understand operator's manual before using this product.
	Eye Protection	Always wear eye protection with side shields marked to comply with ANSI Z87.1.
	Wet Conditions Alert	Do not expose to rain or use in damp locations.
	No Blade	Do not install or use any type of blade on a product displaying this symbol.
	Ricochet	Thrown objects can ricochet and result in personal injury or property damage.
	Keep Bystanders Away	Keep all bystanders at least 50 ft. away.

SYMBOLS

SAVE THESE INSTRUCTIONS

The following signal words and meanings are intended to explain the levels of risk associated with this product.

SYMBOL	SIGNAL	MEANING
	DANGER	Indicates an imminently hazardous situation, which, if not avoided, will result in death or serious injury.
	WARNING	Indicates a potentially hazardous situation, which, if not avoided, could result in death or serious injury.
	CAUTION	Indicates a potentially hazardous situation, which, if not avoided, may result in minor or moderate injury.
	CAUTION	(Without Safety Alert Symbol) Indicates a situation that may result in property damage.

SERVICE

Servicing requires extreme care and knowledge and should be performed only by a qualified service technician. For service, return the product to your nearest **AUTHORIZED SERVICE CENTER** for repair. When servicing, use only identical replacement parts.

WARNING

- To avoid serious personal injury, do not attempt to use this product until you have read this Owner's Manual thoroughly and understand it completely. If you do not understand the warnings and instructions in this Owner's Manual, do not use this product. Call 1-888-3KOBALT (1-888-356-2258) for assistance.
-  The operation of any power tool can result in foreign objects being thrown into your eyes, which can result in severe eye damage. Before operating a power tool, always wear safety goggles, safety glasses with side shields, or a full face shield when needed. We recommend a Wide Vision Safety Mask for use over eyeglasses or standard safety glasses with side shields. Always use eye protection that is marked to comply with ANSI Z87.1.



SAFETY INFORMATION



WARNING

Read and understand all instructions. Failure to follow all instructions listed below may result in electric shock, fire, and/or serious personal injury.

- Do not operate power tools in explosive atmospheres, such as in the presence of flammable liquids, gases, or dust. Power tools create sparks that may ignite the dust or fumes.
- Do not allow children or untrained individuals to use this unit.
- Don't expose power tools to rain or wet conditions. Water entering a power tool will increase the risk of electric shock.
- Do not handle battery or tool with wet hands.
- Never allow children to operate the equipment. Never allow adults to operate the equipment without proper instruction.
- Always wear safety glasses with side shields that are marked to comply with ANSI Z87.1. Everyday glasses have only impact resistant lenses. They are NOT safety glasses. Following this rule will reduce the risk of eye injury. Use face mask if operation is dusty.
- Don't use in the rain. Store indoors.
- Do not operate in poor lighting.
- Keep all parts of your body away from any moving part.
- Prevent unintentional starting. Ensure the switch is in the off-position before connecting to battery pack, picking up or carrying the appliance. Carrying the appliance with your finger on the switch or energizing appliance that have the switch on invites accidents.
- Do not force tool. Use the correct tool for your application. The correct tool will do the job better and safer at the rate for which it is designed.
- Do not operate the equipment while bare foot or when wearing sandals or similar lightweight footwear. Wear protective footwear that will protect your feet and improve your footing on slippery surfaces.
- Keep firm footing and balance. Do not overreach. Overreaching can result in loss of balance.
- Check Damaged Parts – Before further use of the appliance, a guard or other part that is damaged should be carefully checked to determine that it will operate properly and perform its intended function. Check for alignment of moving parts, binding of moving parts, breakage of parts, mounting and any other condition that may affect its operation. A guard or other part that is damaged should, be properly repaired or replaced by an authorized service center unless indicated elsewhere in this manual.
- Keep guards in place and in working order.
- Keep hands and feet away from cutting area.
- Do not allow to be used as a toy. Close attention is necessary when used by or near children.
- Do not use tool if switch does not turn it on or off. Any tool that cannot be controlled with the switch is dangerous and must be repaired.
- Keep all bystanders, children, and pets at least 50 ft. away.
- Do not operate this unit when you are tired, ill, or under the influence of alcohol, drugs, or medication.



SAFETY INFORMATION

- Do not put any object into openings. Do not use with any opening blocked; keep openings free.
- Check the work area before each use. Remove all objects such as rocks, broken glass, nails, wire, or string which can be thrown or become entangled in the machine.
- Use only identical manufacturer's replacement parts and accessories. Use of any other parts may create a hazard or cause product damage.
- Do not charge battery in the rain, or damp or wet locations. Following this rule will reduce the risk of electric shock.
- For household use only.
- Battery tools do not have to be plugged into an electrical outlet; therefore, they are always in operating condition. Be aware of possible hazards when not using your battery tool or when changing accessories. Following this rule will reduce the risk of electric shock, fire, or serious personal injury.
- Remove or disconnect battery before servicing, cleaning or removing material from the gardening appliance.
- Use only Kobalt 40-volt batteries. (KB 240-06, KB 440-06, KB 245-06, KB 540-06, KB 2540C-06, KB 240C-06, KB 340C-06, KB 440C-06, KB 540C-06, KB 640C-06).
- Use only Kobalt 40-volt charger. (KRC 40-06, KRC 60-06).
- Use appliance only with specially designated battery packs. Use of any other battery packs may create a risk of injury and fire.
- Store idle appliances - When not in use, the string trimmer should be stored indoors in a dry, locked place out of the reach of children.
- Do not dispose of batteries in a fire. The cell may explode. Check with local codes for possible special disposal instructions.
- Do not open or mutilate the batteries. Released electrolyte is corrosive and may cause damages to the eyes or skin. It may be toxic if swallowed.
- Do not place battery tools or their batteries near fire or heat. This will reduce the risk of explosion and possibly injury.
- Batteries can explode in the presence of a source of ignition, such as pilot light. To reduce the risk of serious personal injury, never use any cordless product in the presence of an open flame. An exploded battery can propel debris and chemicals. If exposed, flush with water immediately.
- Do not crush, drop or damage battery. Do not use a battery or charger that has been dropped or received a sharp blow. A damaged battery is subject to explosion. Properly dispose of a dropped or damaged battery immediately.
- Exercise care in handling batteries in order not to short the battery with conducting materials such as rings, bracelets, and keys. The battery or conductor may overheat and cause burns.
- Under extreme usage or temperature conditions, battery leakage may occur. If liquid comes in contact with your skin, wash immediately with soap and water, then neutralize with lemon juice or vinegar. If liquid gets into your eyes, flush them with clean water for at least 10 minutes, then seek immediate medical attention. Following this rule will reduce the risk of serious personal injury.
- If the charger power supply cord is damaged, it must be replaced only by the manufacturer or by an authorized service center to avoid risk.
- Do not point the string trimmer in the direction of people or pets.
- When not in use, the string trimmer should be stored indoors in a dry, locked up place out of the reach of children.



SAFETY INFORMATION

- Maintain tool with care. Keep all vents and openings clean and clear of debris. Follow instructions for proper maintenance. Do not attempt to clear clogs from tool without first switching it off and removing the battery.
- Dress Properly – Do not wear loose clothing or jewelry. They can be caught in moving parts. Use of rubber gloves and substantial footwear is recommended when working outdoors. Wear protective hair covering to contain long hair.
- Use the Correct Appliance – Do not use appliance for any job except that for which it is intended.
- When battery pack is not in use, keep it away from other metal objects like paper clips, coins, keys, nails, screws or other small metal objects that can make a connection from one terminal to another. Shorting the battery terminals together may cause burns or a fire.
- Do not expose a battery pack or appliance to fire or excessive temperature. Exposure to fire or temperature above 265°F may cause explosion.
- Follow all charging instructions and do not charge the battery pack or appliance outside of the temperature range specified in the instructions. Charging improperly or at temperatures outside of the specified range may damage the battery and increase the risk of fire.
- Have servicing performed by a qualified repair person using only identical replacement parts. This will ensure that the safety of the product is maintained.
- Do not modify or attempt to repair the appliance or the battery pack (as applicable) except as indicated in the instructions for use and care.
- Ambient temperature range:
 - String trimmer storage temperature range: -4°F (-20°C) - 158°F (70°C)
 - String trimmer operation temperature range: -4°F (-20°C) - 104°F (40°C)
 - Battery charging temperature range: 39°F (4°C) - 104°F (40°C)
 - Charger operation temperature range: 39°F (4°C) - 113°F (45°C)
 - Battery storage temperature range: 1 year: 32°F (0°C) - 73°F (23°C)
3 month: 32°F (0°C) - 113°F (45°C)
1 month: 32°F (0°C) - 140°F (60°C)
 - Battery discharging temperature range: 6.8°F (-14°C) - 113°F (45°C)

Child safety

Tragic accidents can occur if the operator is not aware of the presence of children.

- Keep children out of the working area and under the watchful care of a responsible adult.
- Do not allow children under the age of 14 to operate this trimmer. Children who are 14 years of age or older must read and understand the operating instructions and safety rules in this manual and must be trained and supervised by a parent.
- Stay alert and turn the trimmer off if a child or any other person enters the working area.
- Look behind and down for small children before and while cutting backwards.
- Use extreme care when approaching blind corners, doorways, shrubs, trees, or other objects that may obscure your view of a child who may run into the path of the trimmer.

SAVE THESE INSTRUCTIONS

PREPARATION

Before beginning assembly of product, make sure all parts are present. Compare parts with package contents list and hardware contents list. If any part is missing or damaged, do not attempt to assemble the product.

Estimated Assembly Time: 5 - 10 minutes

ASSEMBLY INSTRUCTIONS

WARNING

To avoid injury and to reduce the risk of electrical shock or fire:

- Replace the battery or charger immediately if the battery case or charger cord is damaged.
- Always make sure the string trimmer switch is OFF before inserting or removing the battery.
- Always make sure the battery is removed and the switch turned OFF before inspecting, adjusting, or maintaining any other part of the string trimmer.
- Read, understand, and follow the Battery Charger instructions.

1. Guard

To avoid injury, always remove the battery before installing the guard, changing a cutting line, or making any adjustments. If the guard is damaged, do not use the grass trimmer/edger until it is replaced.

Note: Install the protective guard before operating the grass trimmer/edger. It should not be removed or disassembled.

- a. Remove the battery.
- b. Invert the grass trimmer/edger to access the trimmer head.
- c. Using a Phillips screwdriver, remove the pre-installed screws (AA) from the trimmer head.
- d. Place the guard (K) onto the trimmer head.
- e. Align the screw holes on the guard with the screw holes on the trimmer head.
- f. Insert the screws into the trimmer head and tighten to fasten the guard in place.

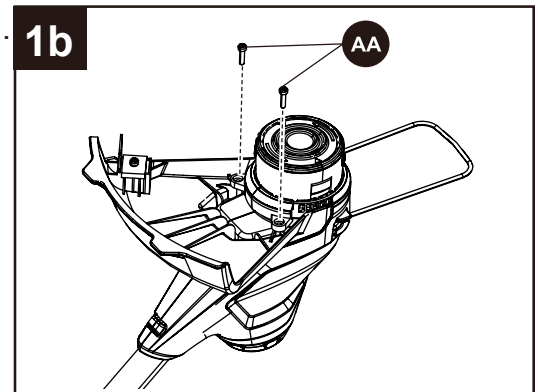
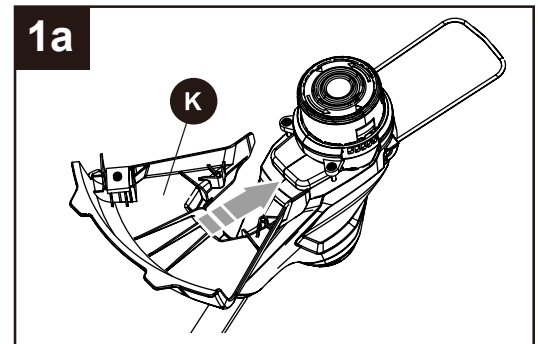

Hardware Used

AA

Screw

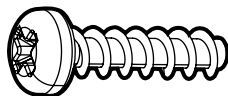

x 2

ASSEMBLY INSTRUCTIONS

2. Attaching The Edge Guide

The edge guide can limit the cutting range of the trimmer and reduce the risk of the rotating cutting line causing damage.

a. To use the edge guide, press the edge guide onto the trimmer head.

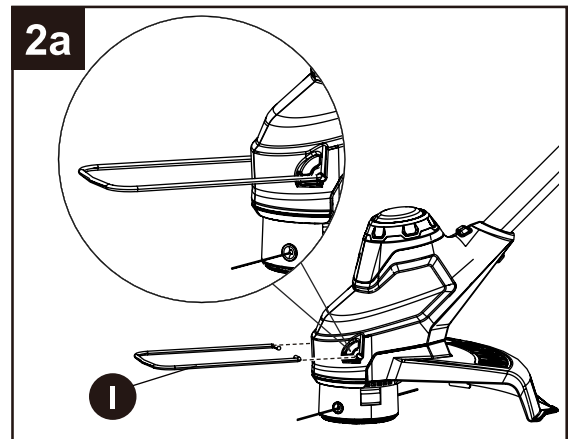

b. The edge guide can be flipped up for storage.

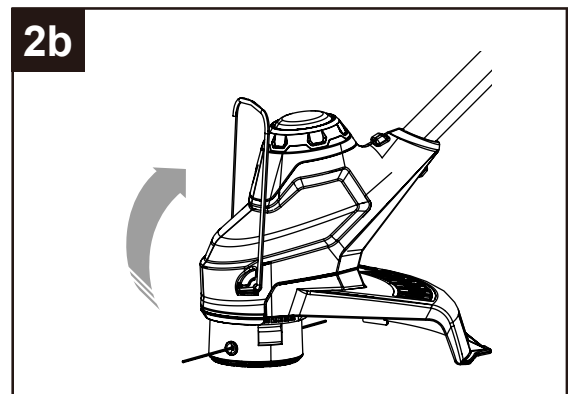

3. Connect upper/lower trimmer tubes

a. Push in the release button located on the lower tube (G). Align the release button with the positioning hole on the upper tube (D) and slide the two tubes together. Rotate the lower tube until the release button locks into the positioning hole.

b. Tighten the screw with the hex wrench (CC).

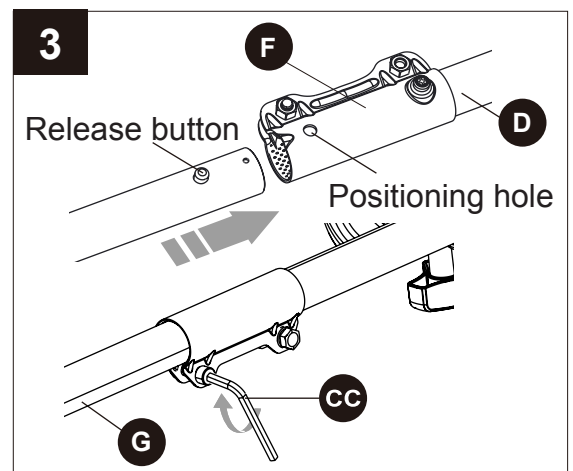

Hardware Used

CC

Hex wrench



x 1

ASSEMBLY INSTRUCTIONS

WARNING

To avoid injury, adjust the auxiliary handle for optimum control and balance. Do not overreach when operating grass trimmer/edger. Keep proper balance at all times for better control of the tool in unexpected situations.

4. Front handle

- Position the front/auxiliary handle (E) onto the upper portion of the trimmer section by sliding over the upper tube (J).
- Once auxiliary handle is in the desired position, tighten the fastening knob (BB) until there is no movement in the handle.
- The auxiliary handle can be adjusted to a suitable position.

Note: Do not overtighten the fastening knob. It could cause the fastening clamp to break.

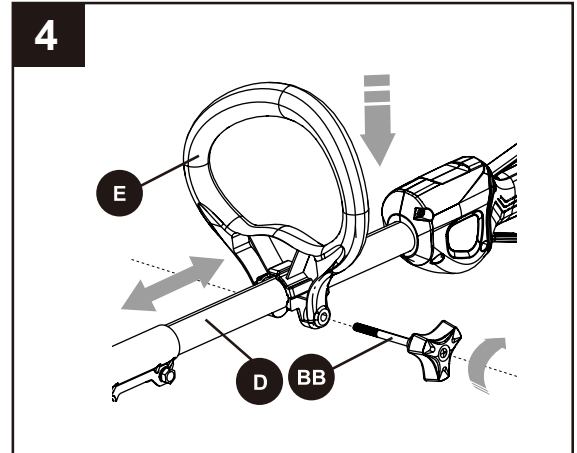

Hardware Used

BB

Fastening knob

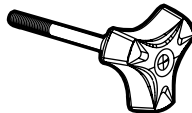

x 1

ASSEMBLY INSTRUCTIONS

5. Cutting line

A spool of cutting line is pre-installed on the trimmer. When the cutting line needs replacing, insert a new spool (not included) or rewind new line onto existing spool.

! CAUTION: To avoid injury, always remove the battery before installing the guard, changing a cutting line, or making any adjustments.

5a. To remove the spool :

- a. Remove the battery from the trimmer.
- b. Turn the string trimmer over to access the spool.
- c. Remove the spool cover (L) by pressing on the two tabs parallel to each other on the sides of the spool cover (L).
- d. Remove the spool (M) from the spool housing (O) and remove any excess line.

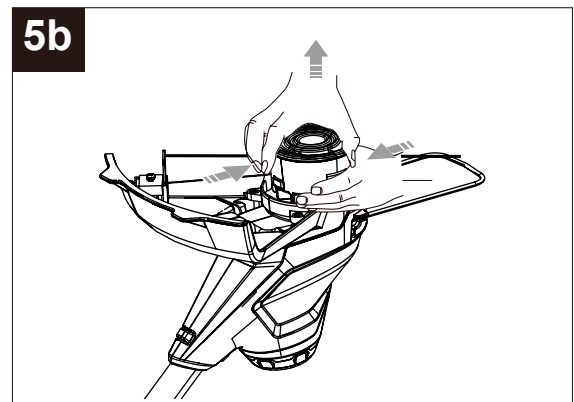
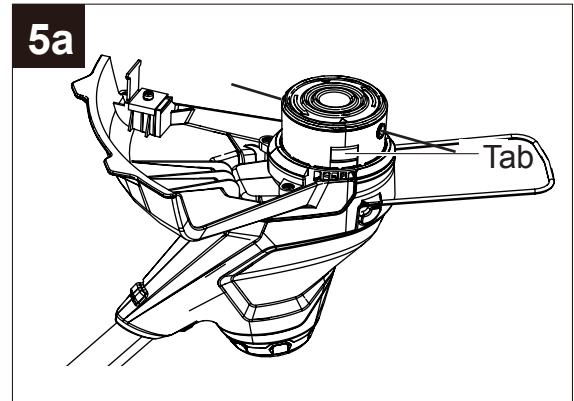

5b. To replace the spool:

- a. Replace the spool (M) with a new pre-wound spool (not included) or a re-wound spool.
- b. Insert the ends of the line through the line openings (N) in the spool housing.
- c. Align the tabs on the spool cover (L) with the slots in the spool housing (O) on the trimmer head.
- d. Push down on the spool cover (L), locking it to the spool housing (O).

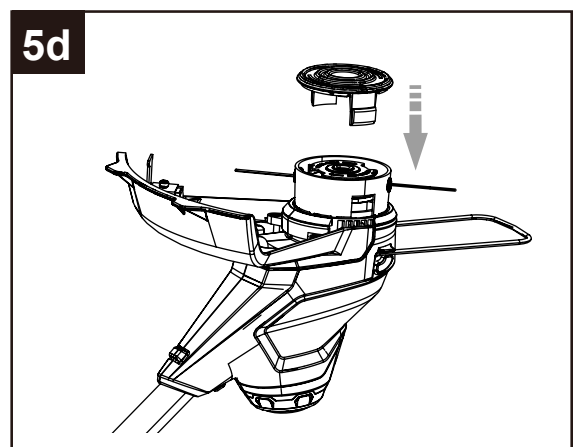
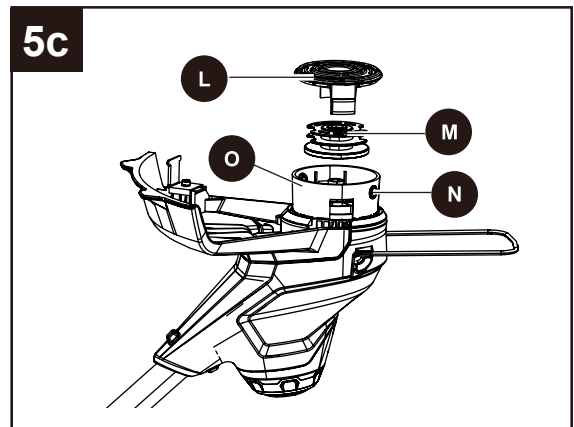

ASSEMBLY INSTRUCTIONS

5c. To reill the spool:

- a. Cut a length of 0.065 in. (1.65 mm) nylon line approximately 10 ft. (3 m) long.
- b. Insert end of line into the small hole to anchor the line.
- c. Wind the line evenly and firmly in a clockwise direction. Once completed, put the line in the slot so it does not unwind. Repeat for the remaining spool section.
- d. Do not wind the line beyond the edge of the spool (M).

5e

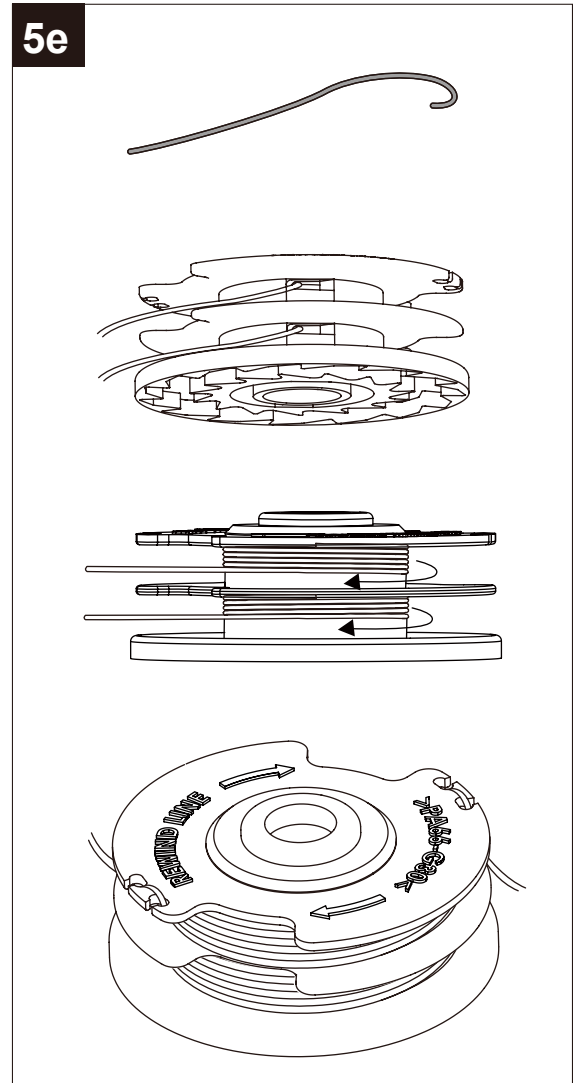

ASSEMBLY INSTRUCTIONS

6. Battery

! **IMPORTANT:** The battery is not charged when it is purchased. Before using the trimmer for the first time, place the battery in the battery charger and charge.

6a. To install:

- Align the battery (Q) with the cavity in the string trimmer housing.
- Insert the battery into the handle until the battery release button (A) locks into place. Push down on the battery until it locks into place. You should hear a “click” once it is installed.

Note: The battery can only be installed one way.

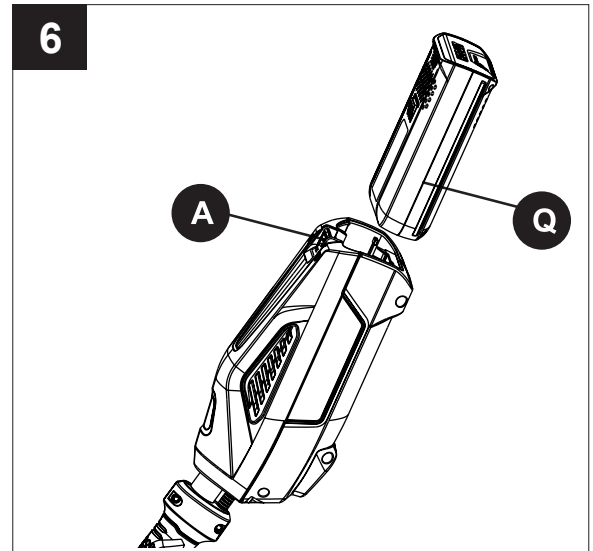

6b. To remove:

- Press the battery release button (A) on the string trimmer. This will cause the battery to raise out of the tool slightly.
- Grasp the trimmer firmly and pull the battery out of the handle.

Note: The battery fits into the handle snugly in order to prevent accidental dislodging.

! **WARNING:** Follow these instructions in order to avoid injury and to reduce the risk of electric shock or fire:

- Replace the battery immediately if the battery case is damaged.
- Verify that the switch is in the OFF position before inserting or removing the battery.
- Verify that the battery is removed and the switch is in the OFF position before inspecting, adjusting, or performing maintenance on any part of the string trimmer.

7. Adjusting the cutter blade

This trimmer is equipped with a line cut-off blade on the guard. Advance line whenever you hear the engine running faster than normal or when trimming efficiency diminishes. This will maintain best performance and keep line long enough to advance properly. This trimmer is currently set at the 12 in. cutting swath. To adjust to a cutting swath of 10 in.:

- Remove the battery from the string trimmer.
- Remove both screws on the cut-off blade with a Phillips head screwdriver.
- Rotate the cut-off blade 180°.
- Replace both screws in the cut-off blade.

Note: Set the cut-off blade to 10 in. for greater runtime.

Set the cut-off blade to 12 in. for greater cutting area.

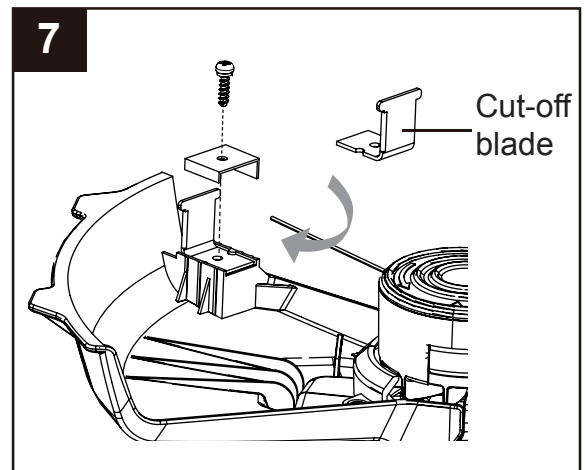

OPERATING INSTRUCTIONS

! WARNING

To avoid injury:

- Do not squeeze the trigger while the grass trimmer/edger is inverted.
- Do not carry the grass trimmer/edger with your finger on the switch. Avoid unintentional starting.

1. To turn on/off:

- a. Press the lock-off lever (C). Squeeze the trigger (B) to start.
- b. Release the trigger (B) to stop.

! **CAUTION:** Always allow 5 seconds or more for the cutting line spool to stop rotating after releasing the trigger. Do not invert the grass trimmer/edger or place your hands under the protective guard until the grass trimmer/edger spool has come to a complete stop.

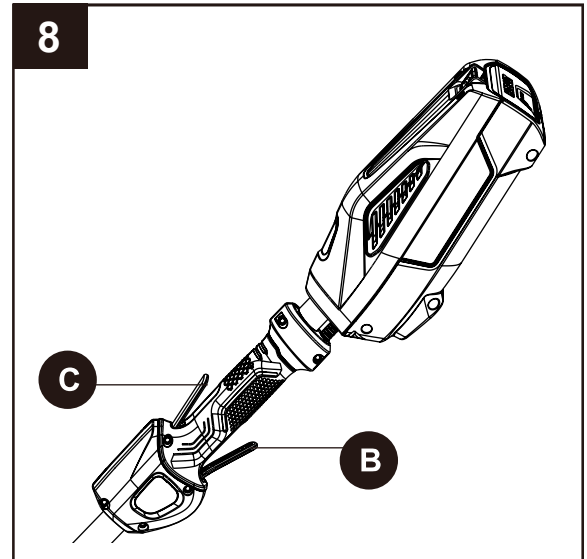

2. Lengthening the line

While the grass trimmer/edger is operating, the cutting line gets worn down and becomes shorter. This trimmer is equipped with automatic line advancement, which automatically feeds additional line to the correct length as it wears down. If the line does not auto advance, the trimmer line may be tangled or empty. To advance the line, stop and restart the trimmer. Upon starting, the line will automatically advance 1/4 in. (6.4 mm).

OPERATING INSTRUCTIONS

Trimmer tips

Before each use:

- Make sure the protective guard is tightly installed. If not, tighten the guard screws.
- Before trimming, inspect the area for string, wire, branches or other material that may become entangled in the cutting line and thrown.

Storage tips:

- Do not store the grass trimmer/edger in sunlight, in an excessively warm place, or near a furnace. The battery life will be shortened.

During use:

- Trim only when the grass and weeds are dry.
- Do not trim grass at night. Always make sure you have adequate lighting.
- Hold the grass trimmer/edger by both the switch handle and the auxiliary handle for best control and balance.
- Stand with the cutting head tipped down at an angle in front, guiding the grass trimmer/edger in a semicircular motion around you.
- If possible, guide the grass trimmer/edger to the left to cut. The line will cut as soon as it leaves the guard, and the clippings are thrown away from you.
- To produce a smoothly trimmed area, move the grass trimmer/edger out of the area being cut with consistent speed and height.
- Use only the tip of the cutting line to do the trimming, especially near walls and fences. Trimming with the side of the cutting line may overload the motor, wear out the line faster, and break the line more often.
- Do not rest the trimmer spool on the ground while trimming. This will cause spool wear and battery drain.
- If the grass is higher than 6 in. (15 cm), trim in small stages.
- When the grass trimmer/edger is turned off and the spool stops rotating, the cutting line will relax and may recede. Feed extra cutting line before storing the trimmer to prevent losing the line completely into the spool.
- If the diameter of the cutting area gets smaller, the line is worn down and needs to be advanced more often.
- If the grass trimmer/edger is not cutting correctly, the cutting line may not be feeding properly.
- Remove and rewind the line spool.



CARE AND MAINTENANCE

Trimmer Guard and Motor Maintenance

Note: Before performing maintenance, remove battery from the tool.

1. Remove dirt and debris from guard using a paint brush (not included).

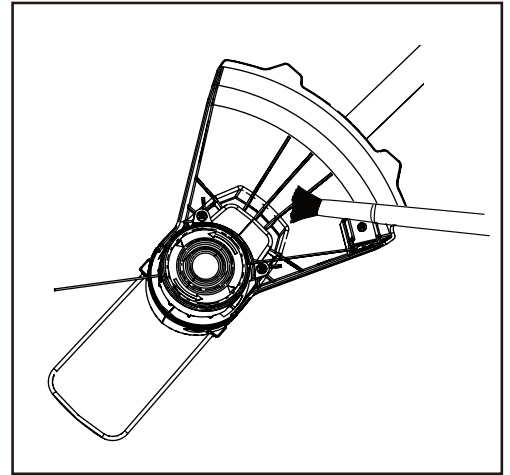

2. Clean dirt and debris off of motor cover and connection joints.

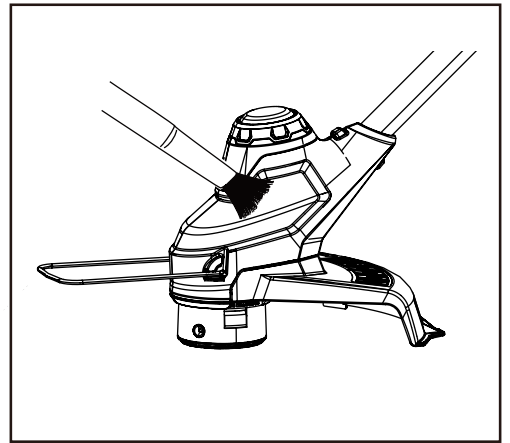

3. Clean line cutter blades by using a wire brush and spraying with an appropriate degreaser.

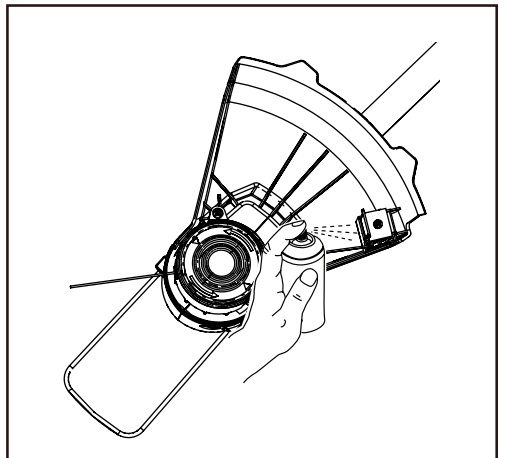

CARE AND MAINTENANCE

4. Inspect spool cover and line to ensure that there is an adequate amount of line and that no damage is present on the spool cover.

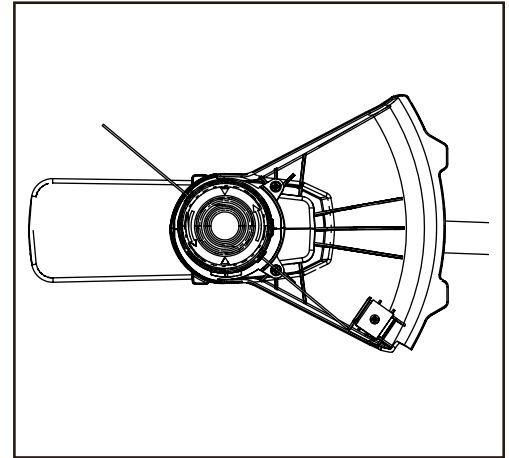

TROUBLESHOOTING

If you still have questions or an unresolved issue after going through this troubleshooting guide, or just want to speak to a Kobalt product expert, please call our customer service department at 1-888-3KOBALT (1-888-356-2258), 8 a.m. - 8 p.m., EST, Monday – Friday.

PROBLEM	POSSIBLE CAUSE	CORRECTIVE ACTION
Motor fails to start when switch trigger is depressed.	<ol style="list-style-type: none"> 1. Battery is not secure. 2. Battery is not charged. 3. Possible wiring or electrical contact problem. 	<ol style="list-style-type: none"> 1. To secure the battery, make sure the latches on the battery compartment snap into place. 2. Charge the battery according to the instructions included with your model. 3. Call 1-888-3KOBALT (1-888-356-2258) for technical service.
Trimmer smokes during operation.	<ol style="list-style-type: none"> 1. Trimmer damaged. 	<ol style="list-style-type: none"> 1. Do not use the string trimmer.
Trimmer head will not advance line.	<ol style="list-style-type: none"> 1. The motor shaft or trimmer head is bound with grass. 2. Not enough line in the spool. 3. Trimmer head is dirty. 4. Line is tangled on the spool. 	<ol style="list-style-type: none"> 1. Stop the trimmer, remove the battery, and remove any grass. 2. Remove the battery and replace the trimmer line. Reference section "Cutting Line" in this manual. 3. Remove the battery and clean the spool. 4. Remove the battery, remove the line from the spool and rewind.
Line is not cutting well.	<ol style="list-style-type: none"> 1. The cutting blade on the guard has become dull. 	<ol style="list-style-type: none"> 1. Sharpen the cutting blade with a file or replace it with a new blade.

WARRANTY

5-YEAR LIMITED WARRANTY

This Kobalt 40 V String Trimmer is warranted to the original purchaser from the original purchase date for five (5) years subject to the warranty coverage described herein.

This Kobalt 40 V String Trimmer is warranted for the original user to be free from defects in material and workmanship.

If you believe that the Kobalt 40V String Trimmer is defective at any time during the specified warranty period, simply return the 40 V String Trimmer along with proof of purchase to the place of purchase for a free replacement or refund, or call 1-888-3KOBALT (1-888-356-2258) for warranty service.

This warranty is void if: defects in materials or workmanship or damages result from repairs or alterations which have been made or attempted by others or the unauthorized use of nonconforming parts; the damage is due to normal wear, damage is due to abuse (including overloading of the tool beyond capacity), improper maintenance, neglect or accident; or the damage is due to the use of the tool after partial failure or use with improper accessories or unauthorized repair or alteration.

This warranty excludes spool.

This warranty gives you specific legal rights, and you may also have other rights that vary from state to state.

REPLACEMENT PARTS LIST

For replacement parts, call our customer service department at 1-888-3KOBALT (1-888-356-2258), 8 a.m. - 8 p.m., EST, Monday - Friday.

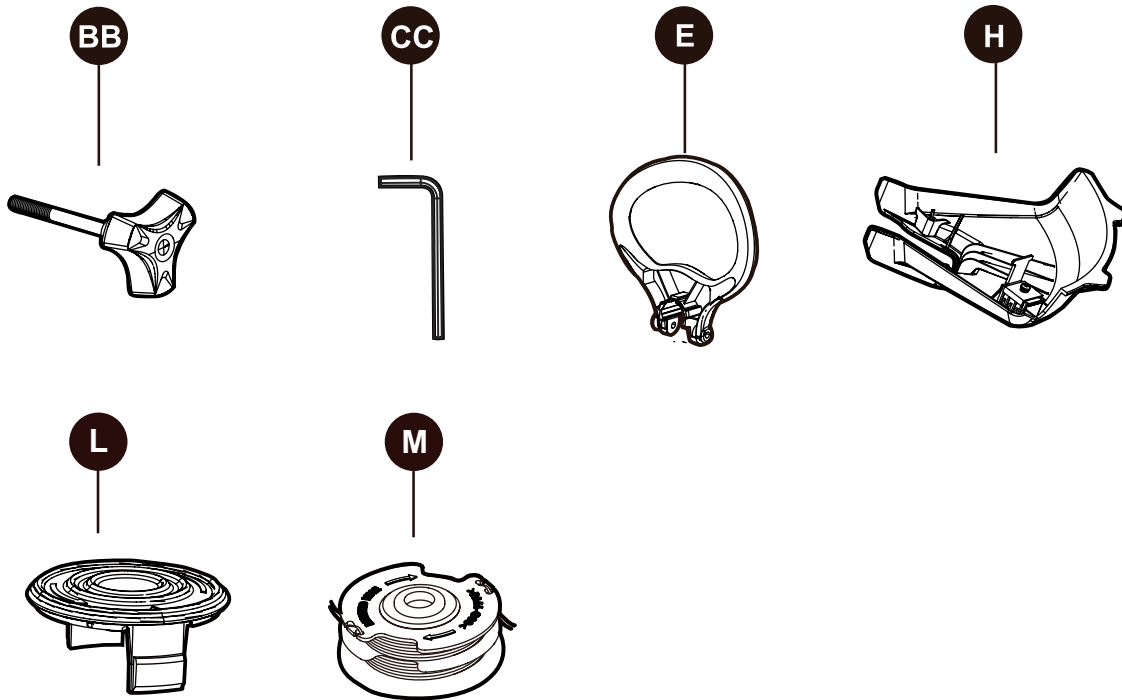

PART	DESCRIPTION	PART #
BB	Fastening knob	34101185-15
CC	Hex wrench	329011444
E	Front/auxiliary handle	34105185-15
H	Guard	C1101928-00
L	Spool cover	C4101405-00
M	Spool	31101723-1

Printed in China

KOBALT™



ARTÍCULO# 1520463

ORILLADORA SIN CEPILLO CON BATERÍA DE LITIO IÓN DE 40 V

MODELO # KST 2040-06

Español p. 22

ADJUNTE SU RECIBO AQUI

Número de serie _____ Fecha de compra _____



¿Tiene preguntas, problemas, piezas faltantes? Antes de regresar al vendedor, llame a nuestro Departamento de Servicio al Cliente al **1-888-3KOBALT** (1-888-356-2258) de lunes a viernes, de 8 a.m. a 8 p.m., hora estándar del Este.

CONTENIDO

Especificaciones del producto.....	23
Contenido del paquete.....	24
Aditamentos.....	25
Símbolos.....	26
Información de seguridad.....	28
Preparación.....	31
Instrucciones de ensamblaje	32
Instrucciones de uso.....	38
Cuidado y mantenimiento.....	40
Detección de problemas.....	41
Garantía.....	42
Lista de repuestos.....	43

ESPECIFICACIONES DEL PRODUCTO

ESPECIFICACIONES	
Tipo	Inalámbrica y accionada por batería
Velocidad	7000 RPM \pm 10%
Amplitud de corte	10 / 12 pulg. (254 / 305 mm)
Diámetro de la línea	0,065 pulg. (1,65 mm)
Capacidad de corte	Hilo dual
Peso (sin la batería)	5,5 lbs. (2,5 kg)

CONTENIDOS DEL PAQUETE

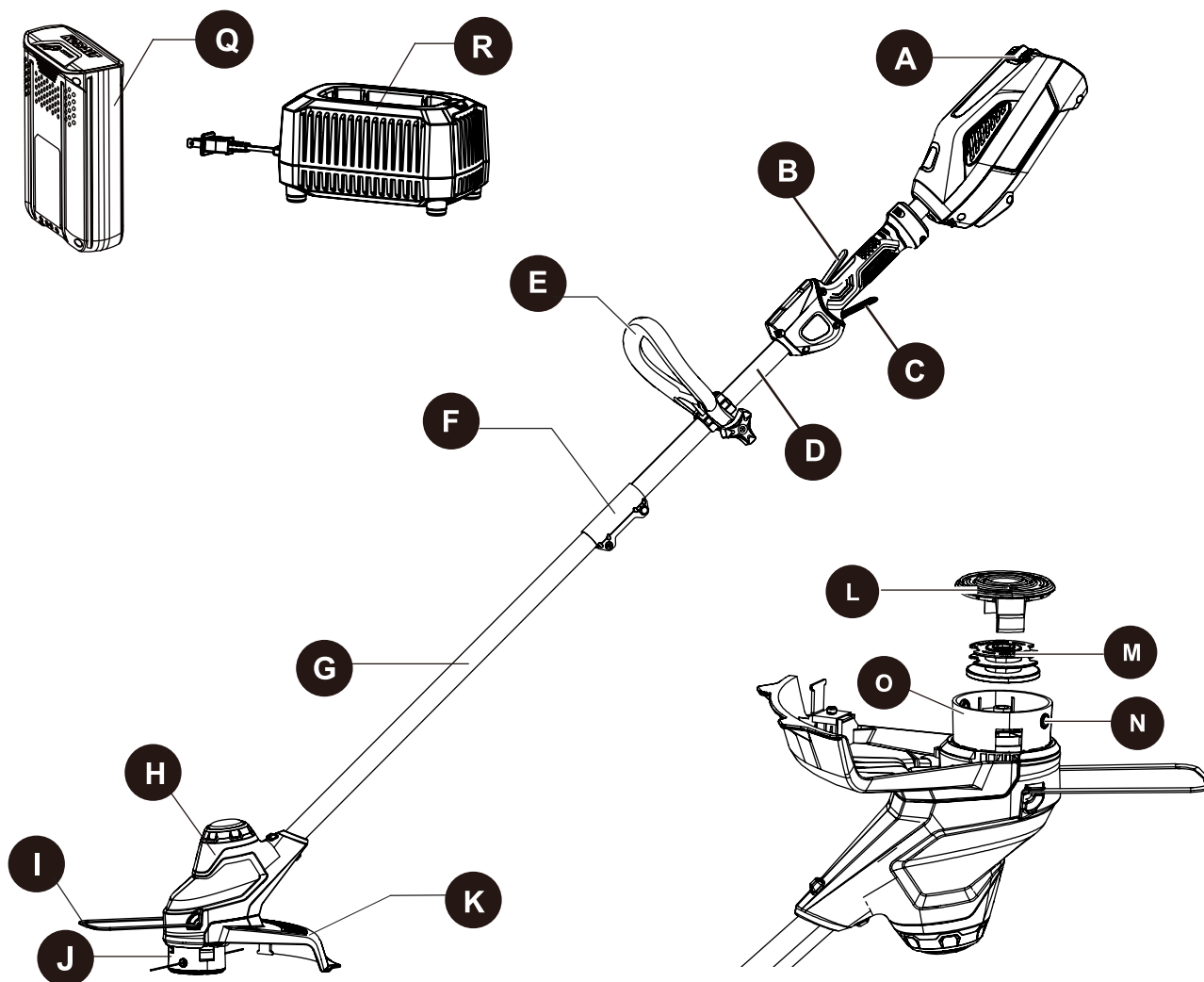

PIEZA	DESCRIPCIÓN	CANTIDAD
A	Botón de liberación de la batería	1
B	Palanca de bloqueo	1
C	Interruptor de gatillo	1
D	Tubo superior	1
E	Mango auxiliar/frontal	1
F	Acoplador	1
G	Tubo inferior	1
H	Carcasa del motor	1
I	Protector para bordes	1
J	Cabezal de hilo	1
K	Protector	1
L	Cubierta del carrete (preacoplada a la estructura exterior del carrete)	1

PIEZA	DESCRIPCIÓN	CANTIDAD
M	Carrete (preacoplado a la estructura exterior del carrete)	1
N	Ojal (preacoplada a la estructura exterior del carrete)	1
O	Estructura exterior del carrete (preensamblado al tubo inferior)	1
Q	Batería	1
R	Cargador	1

ADITAMIENTOS (no se muestran en el tamaño real)

AA

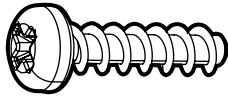

Tornillo
(preacoplado al
protector (K))

Cantidad: 2

BB



Perilla de ajuste

Cantidad: 1

CC







Llave de tuercas
hexagonal

Cantidad: 1

SÍMBOLOS



Algunos de estos símbolos pueden ser usados en este producto. Por favor, léalos y aprenda su significado. La interpretación correcta de estos símbolos permite una operación mejor y más segura.

SÍMBOLOS	DESIGNACIÓN	EXPLICACIÓN
V	Voltios	Voltaje
A	Amperios	Corriente
Hz	Hercios	Frecuencia (ciclos por segundo)
W	Vatios	Potencia
n_0	Velocidad sin carga	Velocidad racional, sin carga
~	Corriente alterna	Tipo de corriente
/min	Por minuto	Revoluciones, cortes, velocidad sobre la superficie, órbitas, etc., por minuto.
	Direct Current	Tipo o característica de la corriente
	Alerta de seguridad	Precauciones para su seguridad.
	Lea el manual del operario	Para reducir el riesgo de lesiones, el usuario debe leer y comprender el manual del operario antes de usar este producto.
	Protección para los ojos	Cuando use este equipo, use protección para los ojos con cobertura lateral que cumpla con los requisitos de la ANSI Z87.1.
	Alerta sobre el uso en áreas mojadas	No exponga la orilladora a la lluvia ni la use en áreas húmedas.
	Sin hoja	No instale ni use ningún tipo de hoja en un producto que tenga este símbolo.
	Rebote	Los objetos lanzados por el producto pueden rebotar y ocasionar lesiones o daños materiales.
	Evite la cercanía de personas	Mantenga una distancia mínima de 15,24 m de otras personas cuando use la orilladora.

SÍMBOLOS

Guarde estas instrucciones

La simbología y significados siguientes fueron diseñados para explicar los niveles de riesgo asociados con este producto.

SÍMBOLO	SEÑAL	SIGNIFICADO
	PELIGRO	Indica una situación de peligro inminente que, si no es prevenida, causará la muerte o lesiones severas.
	ADVERTENCIA	Indica una situación de peligro potencial que, si no es prevenida, podría causar la muerte o lesiones severas.
	PRECAUCIÓN	Indica una situación de peligro potencial que, si no es prevenida, puede causar lesiones menores o moderadas.
	PRECAUCIÓN	(Sin el símbolo de alerta de seguridad) Indica una situación que puede causar daños materiales.

SERVICE

El servicio de la producto requiere extremo cuidado y conocimientos técnicos, por lo cual solo debe ser efectuado por un técnico de servicio calificado. Para realizar el mantenimiento, le recomendamos llevar el producto al CENTRO DE SERVICIO AUTORIZADO más cercano para su reparación. Al realizar mantenimiento, utilice solo piezas de repuesto idénticas.

ADVERTENCIA

- Para prevenir lesiones personales severas, no intente usar este producto sin haber leído y entendido completamente este manual del propietario. Si usted no entiende las advertencias e instrucciones en este manual del propietario, no use este producto. Llame al 1-888-356-2258 para recibir asistencia.
-  El funcionamiento de cualquier herramienta eléctrica puede causar que objetos sean lanzados hacia sus ojos, lo que puede ocasionar lesiones severas en los ojos. Antes de comenzar a usar herramientas eléctricas, use siempre gafas protectoras o anteojos de seguridad con protectores laterales y, si fuera necesario, una máscara protectora total. Recomendamos una máscara de seguridad de visión amplia para usar sobre anteojos o gafas de seguridad estándar con protectores laterales. Use siempre protección para los ojos que cumpla con la ANSI Z87.1.



INFORMACIÓN DE SEGURIDAD



ADVERTENCIA

Lea y asegúrese de comprender todas las instrucciones antes de usar este producto. Si no se siguen todas las instrucciones mencionadas a continuación, pudieran producirse descargas eléctricas, incendios y/o lesiones severas.

- No opere herramientas eléctricas en ambientes explosivos tales como en la presencia de líquidos inflamables, gases, o polvo. Las herramientas eléctricas crean que pueden incendiar el polvo o los gases.
- No permita que los niños o las personas no capacitadas operen esta unidad.
- No exponga las herramientas eléctricas a la lluvia ni a las condiciones mojadas. La entrada de agua a una herramienta eléctrica aumenta el riesgo de la descargas eléctricas.
- No manipule la batería ni la herramienta con las manos mojadas.
- Nunca permita que los niños operen este equipo. Nunca permita que los adultos operen este equipo sin la capacitación adecuada.
- Use siempre gafas de seguridad con protectores laterales que cumplan con los requisitos de la ANSI Z87.1. Las gafas comunes solo tienen lentes resistentes las golpes, NO son gafas de seguridad. El cumplimiento de esta regla reduce el riesgo de lesiones en los ojos, use una máscara si hay polvo durante la operación.
- No la exponga a la lluvia. Guárdela en interiores.
- No la use en lugares con poca iluminación.
- Mantenga todas las partes de su cuerpo alejadas de las piezas en movimiento.
- Evite el arranque accidental. Asegúrese de que el interruptor esté en la posición de apagado antes de conectar el paquete de baterías, levantar o transportar el electrodoméstico. Transportar el electrodoméstico con el dedo en el interruptor o enchufar electrodomésticos con el interruptor encendido aumenta las posibilidades de accidentes.
- No fuerce esta herramienta. Use la herramienta correcta para cada aplicación, la herramienta adecuada funcionará mejor y de manera más segura si se usa al ritmo para el cual fue diseñada.
- No opere este equipo descalzo o cuando use sandalias o calzado ligero similar. Use calzado que proteja sus pies y asegure sus pasos en superficies resbalosas.
- Mantenga sus pies firmes y un buen equilibrio, no se extralimite al tratar de alcanzar, ya que puede resultar en la pérdida del equilibrio.
- Verifique que no haya piezas dañadas: antes de seguir utilizando el electrodoméstico, debe verificar detenidamente que los protectores, o cualquier otra pieza dañada, funcionen correctamente y realicen la función deseada. Verifique la alineación y el trabamiento de las piezas móviles, la ruptura de las piezas, la instalación y cualquier otro tipo de condición que pueda afectar el funcionamiento. Si una cubierta o cualquier otra pieza están dañadas, deben repararse o reemplazarse de inmediato en un centro de servicio autorizado, a menos que se indique otro lugar en este manual.
- Mantenga los topes en su lugar y en buenas condiciones de funcionamiento.
- Mantenga las manos y los pies alejados del área de corte.
- No permita que la herramienta se use como juguete. Preste atención cuando sea usada por y cerca de los niños.



INFORMACIÓN DE SEGURIDAD

- No la use si el interruptor de encendido/apagado no funciona. Una herramienta que no se puede controlar con el interruptor es peligrosa y debe ser reparada.
- Mantenga una distancia de 15,24 m de las personas, los niños y las mascotas cuando use la orilladora.
- No la utilice cuando esté cansado, enfermo o bajo la influencia del alcohol, drogas o medicamentos.
- No introduzca ningún objeto en las aberturas. No use la orilladora si alguna abertura está bloqueada, mantenga las aberturas despejadas.
- Revise el área de trabajo antes de cada uso, quite los objetos como las rocas, trozos de vidrio, clavos, alambres o cuerdas que puedan ser lanzados o se puedan atascar en la máquina.
- Use solo repuestos y accesorios idénticos procedentes del fabricante, el uso de otras piezas puede crear riesgos o causar daños al producto.
- No cargue la batería de la herramienta bajo la lluvia o en un área mojada o húmeda. El cumplimiento de esta regla reduce el riesgo de descargas eléctricas.
- Para uso doméstico solamente.
- Las herramientas a batería no necesitan conectarse a un tomacorriente; por lo tanto, siempre se encuentran en condición de operación. Tenga en cuenta los posibles peligros cuando no esté usando su herramienta a batería o cuando cambie accesorios. El cumplimiento de esta regla reducirá el riesgo de descargas eléctricas, fuego o lesiones severas.
- Retire o desconecte la batería antes de darle servicio, limpiarla o quitar residuos del aparato de jardinería.
- Use solo baterías Kobalt de 80 voltios. (KB 240-06, KB 440-06, KB 245-06, KB 540-06, KB 2540C-06, KB 240C-06, KB 340C-06, KB 440C-06, KB 540C-06, KB 640C-06).
- Use solo cargador Kobalt de 80 voltios. (KRC 40-06, KRC 60-06).
- Use electrodomésticos solo con paquetes de baterías designados específicamente. El uso de cualquier otro paquete de baterías puede crear un riesgo de lesión e incendio.
- Guarde los electrodomésticos cuando no estén en uso. Cuando no esté en uso, la orilladora debe guardarse en interiores en un lugar seco y bajo llave fuera del alcance de los niños.
- No deseche la batería tirándola al fuego. La celda puede explotar. Verifique los códigos locales para ver las instrucciones posibles sobre el desecho.
- No abra ni destruya las baterías. Los electrolitos liberados son corrosivos y pueden dañar los ojos o la piel. Puede ser tóxico si se ingiere.
- No ponga las herramientas a batería ni sus baterías cerca del fuego o el calor. Esta precaución reducirá el riesgo de explosión y posibles lesiones.
- Las baterías pueden explotar si se dejan cerca de una fuente de ignición, como un piloto. Para reducir el riesgo de lesiones severas, nunca use un producto inalámbrico en la presencia de una llama abierta. Una batería que explote puede lanzar escombros y sustancias químicas. Si usted ha estado expuesto, enjuáguese con agua inmediatamente.
- No aplaste, deje caer ni dañe la batería. No use una batería o un cargador que se haya caído o que haya recibido un golpe fuerte. Una batería dañada puede explotar. Deseche apropiadamente una batería que se haya caído o dañado inmediatamente.
- Tenga cuidado al manipular las baterías para no crear cortos en la batería con materiales conductores como anillos, brazaletes y llaves. La batería o conductor puede recalentarse y causar quemaduras.
- Si se usa bajo condiciones de uso o temperatura extremas, la batería puede tener escapes. Si



INFORMACIÓN DE SEGURIDAD

este líquido hace contacto con su piel, lávese inmediatamente con agua y jabón, y neutralice luego el área afectada con jugo de limón o vinagre. Si el líquido hace contacto con sus ojos, enjuáguelos con agua limpia por al menos 10 minutos y luego busque atención médica inmediata. El cumplimiento de esta regla reducirá el riesgo de lesiones severas.

- Si el cable del cargador está dañado, debe ser reemplazado únicamente por el fabricante o por un centro de servicio autorizado para reducir riesgos.
- No apunte la orilladora hacia personas o mascotas.
- Cuando no esté en uso, la orilladora debe guardarse en interiores en un lugar seco y bajo llave lejos del alcance de los niños.
- Cuide la herramienta. Mantenga el área del ventilador limpia para un desempeño mejor y más seguro. Siga las instrucciones para darle un mantenimiento apropiado. No intente despejar las obstrucciones de la herramienta sin antes apagarla y quitar la batería.
- Use ropa adecuada: no use ropa holgada ni joyas. Pueden quedar atrapadas en las piezas móviles. Se recomienda utilizar guantes de goma y un calzado adecuado si trabaja en el exterior. Use una malla protectora para contener el cabello largo.
- Use el electrodoméstico correcto. No use el electrodoméstico en tareas diferentes para las que fue diseñado.
- Cuando el paquete de baterías no esté en uso, aléjelo de objetos metálicos, como sujetapapeles, monedas, llaves, clavos, tornillos u otros objetos metálicos pequeños que puedan crear una conexión entre los terminales. Es posible que una conexión entre los terminales produzca quemaduras o un incendio.
- No exponga un paquete de baterías o electrodoméstico al fuego o una temperatura excesiva. La exposición al fuego o temperaturas superiores a 265°F puede causar una explosión.
- Siga todas las instrucciones de carga y no cargue el paquete de baterías o el electrodoméstico fuera del rango de temperatura especificado en las instrucciones. La carga incorrecta o a temperaturas fuera del rango especificado puede dañar la batería y aumentar el riesgo de incendio.
- Haga reparar el producto solo por una persona de reparación calificada que utilice solo piezas de repuesto idénticas. Esto mantendrá la seguridad del producto.
- No modifique ni intente reparar el electrodoméstico ni el paquete de baterías (según corresponda) excepto como se indique en las instrucciones para uso y cuidado.
- Rango de temperatura ambiente:
 - Rango de la temperatura de almacenaje de la orilladora: -4°F (-20°C) - 158°F (70°C)
 - Rango de la temperatura de funcionamiento de la orilladora: -4°F (-20°C) - 104°F (40°C)
 - Rango de temperatura de carga de la batería: 39°F (4°C) - 104°F (40°C)
 - Rango de temperatura de funcionamiento del cargador: 39°F (4°C) - 113°F (45°C)
 - Rango de temperatura de almacenamiento de la batería:
 - 1 año: 32°F (0°C) - 73°F (23°C)
 - 3 meses: 32°F (0°C) - 113°F (45°C)
 - 1 mes: 32°F (0°C) - 140°F (60°C)
 - Rango de temperatura de descarga de la batería: 6.8°F (-14°C) - 113°F (45°C)



INFORMACIÓN DE SEGURIDAD

Seguridad infantil

Pueden ocurrir accidentes trágicos si el operario no tiene conocimiento de la presencia de los niños.

- Mantenga a los niños fuera del área de trabajo y bajo la estricta vigilancia de un adulto responsable.
- No permita que los niños menores de 14 años operen esta orilladora. Los niños de 14 años de edad o más deben leer y entender las instrucciones de operación y las normas de seguridad mencionadas en este manual y deben ser capacitados y supervisados por sus padres.
- Manténgase alerta y apague el aparato si un niño o cualquier otra persona entra en la zona de trabajo.
- Mire hacia atrás y hacia abajo, antes y durante el corte hacia atrás, para ver si hay niños pequeños.
- Tenga extrema precaución cuando se aproxime a las esquinas ciegas, entradas, arbustos, árboles u otros objetos que pudieran evitar que se vea la presencia de un niño que podría atravesarse en el camino de la orilladora.

GUARDE ESTAS INSTRUCCIONES

PREPARACIÓN

Antes de empezar a ensamblar el producto, asegúrese de tener todas las piezas. Compare las piezas con la lista del contenido del paquete y la lista de aditamentos. Si hubiera alguna pieza faltante o dañada, no trate de ensamblar el producto.

Tiempo aproximado para el ensamblaje: 5 a 10 minutos

INSTRUCCIONES DE ENSAMBLAJE

ADVERTENCIA

Para evitar lesiones y reducir el riesgo de descarga eléctrica o incendio:

- Cambie la batería o el cargador inmediatamente si la caja de la batería o el cable del cargador están dañados.
- Asegúrese siempre de que el interruptor de la orilladora esté APAGADO antes de insertar o extraer la batería.
- Asegúrese siempre de quitar la batería y de que el interruptor esté APAGADO antes de revisar, ajustar, o darle mantenimiento a cualquier otra pieza de la orilladora.
- Lea, comprenda y siga las instrucciones del cargador de la batería.

1. Protector

Para evitar daños, retire siempre la batería antes de instalar el protector, cambiar la línea de corte o hacer cualquier ajuste. Si el protector está dañado, no utilice la orilladora/bordeadora de césped hasta que sea reemplazado.

Nota: instale el protector antes de utilizar la orilladora/bordeadora de césped, ya que no se puede quitar o desarmar.

- a. Quite la batería.
- b. Invierta la orilladora/bordeadora de césped para tener acceso al cabezal de corte.
- c. Con un destornillador Phillips, quite los tornillos preinstalados (AA) del cabezal de corte.
- d. Coloque el protector (K) en el cabezal de corte
- e. Alinee los orificios para los tornillos del protector con los orificios en el cabezal de corte.
- f. Inserte los tornillos en el cabezal de la cortadora de orillas y apriete para asegurarlos en su lugar.

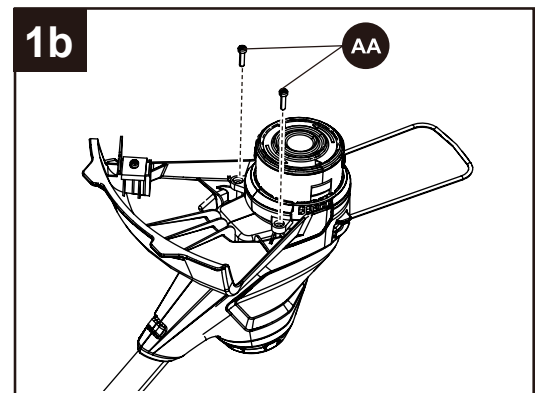
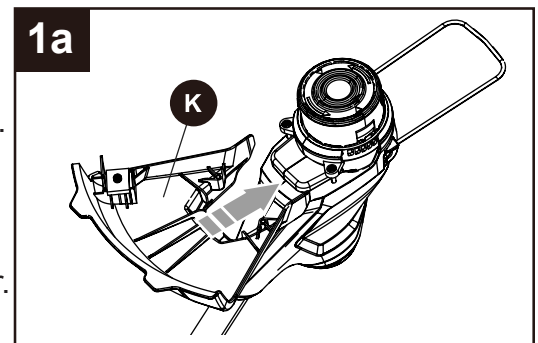

Hardware Used

AA

Screw

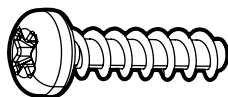

x 2

INSTRUCCIONES DE ENSAMBLAJE

2. Para Fijar La Guía De Borde

La guía de borde puede limitar el rango de corte de la cortadora de orillas y reducir el riesgo de que la línea de corte giratoria pueda ocasionar daño.

a. Para utilizar la guía de borde, presione la guía de borde en el cabezal de la cortadora de orillas.

b. La guía de borde puede abatirse para su almacenamiento.

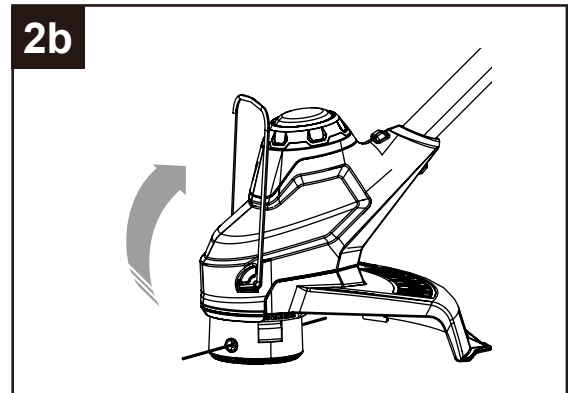
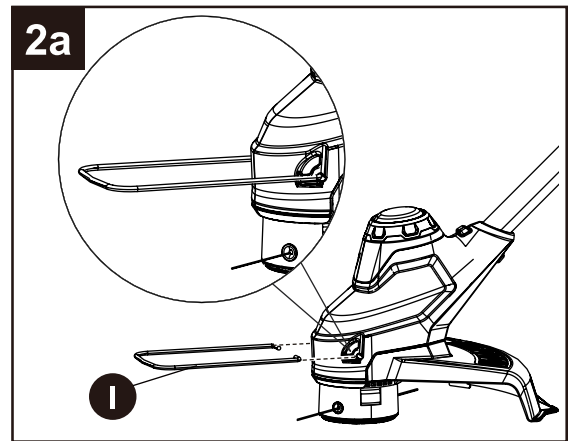

3. Conecte los tubos inferior y superior de la orilladora

a. Presione el botón de liberación ubicado en el tubo inferior (G). Alinee el botón de liberación con el orificio de posicionamiento en el tubo superior (D) y deslice los dos tubos juntos. Rote el tubo inferior hasta que el botón de liberación se trabe en el orificio de posicionamiento.

b. Apriete el tornillo con la llave de tuercas hexagonal (CC).

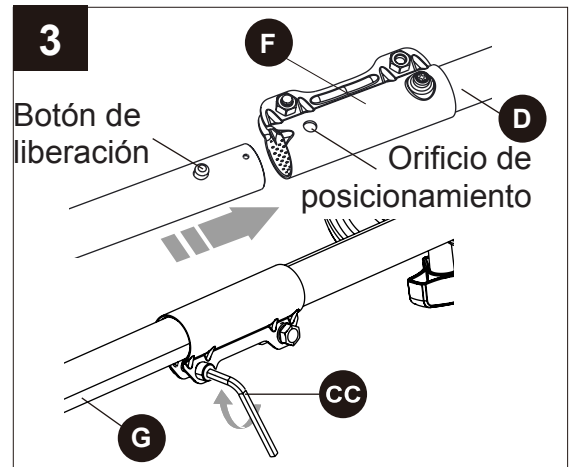

Herramientas usadas

CC

Llave de tuercas hexagonal



x 1

INSTRUCCIONES DE ENSAMBLAJE

ADVERTENCIA

Para evitar lesiones, ajuste el mango auxiliar para tener un control y un equilibrio óptimos. No se extienda demasiado cuando utilice la orilladora/bordeadora de césped. Mantenga el equilibrio adecuado en todo momento para un mejor control de la herramienta en situaciones inesperadas.

4. Mango frontal

- Coloque el mango auxiliar/frontal (E) en la parte superior de la sección de la orilladora deslizándolo sobre el tubo superior (J).
- Una vez que la manija frontal esté en la posición deseada, apriete la perilla de sujeción (BB) hasta que el mango no se mueva.
- El mango frontal se puede ajustar a una posición adecuada.

Nota: no apriete demasiado la perilla de sujeción. Podría hacer que la abrazadera de sujeción se rompa.

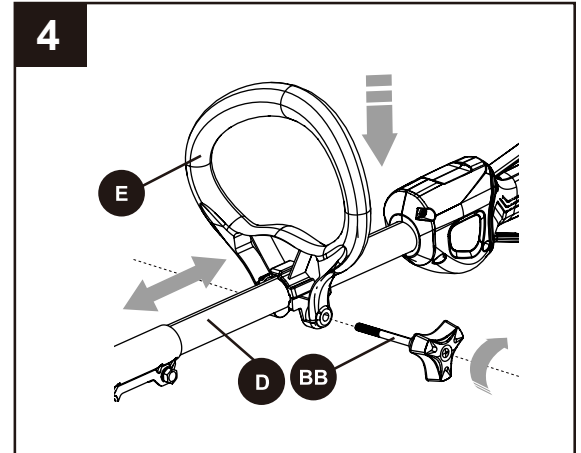

Herramientas usadas

BB

Perilla de ajuste

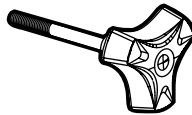

x 1

INSTRUCCIONES DE ENSAMBLAJE

5. Línea de corte

Se ha instalado previamente un carrete de línea de corte en la bordeadora de césped. Cuando las líneas de corte requieran reemplazo, rebobine la línea nueva en el carrete existente.

⚠ PRECAUCIÓN: para evitar lesiones, retire siempre la batería antes de instalar el protector, cambiar la línea de corte o hacer cualquier ajuste.

5a. Para quitar el carrete :

- Quite la batería de la orilladora.
- Dele la vuelta a la orilladora para tener acceso al carrete.
- Quite la cubierta del carrete (L) presionando las dos lengüetas paralelas entre sí en el lado de la cubierta del carrete (L).
- Retire el carrete (M) de la carcasa del carrete (O) y retire el exceso de línea.

5a

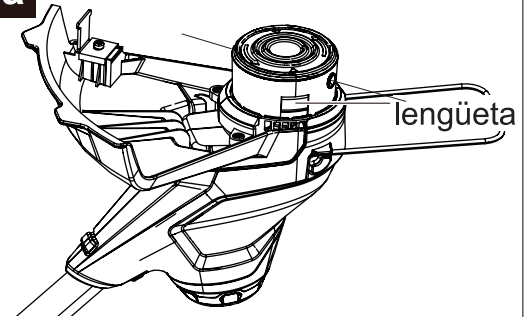

5b

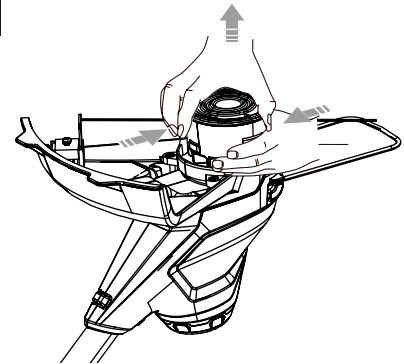

5b. Para cambiar el carrete :

- Vuelva a colocar el carrete (M) con un carrete pre-enrollado nuevo (no se incluye) o un carrete re-devanado.
- Inserte los extremos de la línea a través de las aberturas de la línea en la cubierta del carrete (L).
- Alinee las lengüetas de la cubierta del carrete (L) con las ranuras de la estructura del carrete (O) del cabezal de corte.
- Presione la cubierta del carrete (L) hacia abajo hasta que trabe en la estructura del carrete (O).

5c

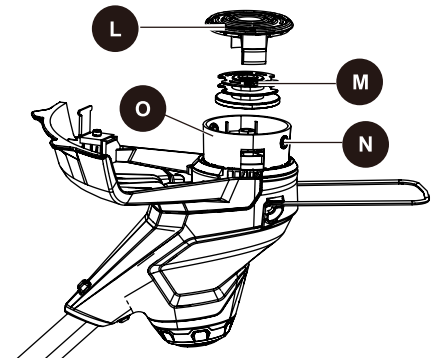

5d

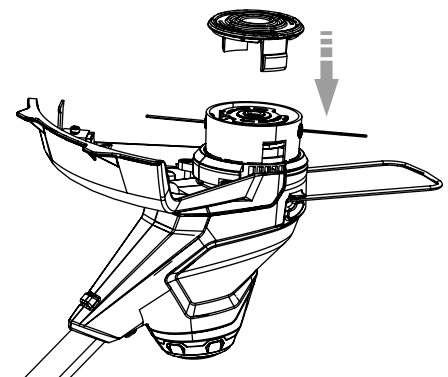

INSTRUCCIONES DE ENSAMBLAJE

5c. Para recargar el carrete:

- a. Corte una línea de monofilamento de nilón de 1/16 pulg. (1,65 mm) de una longitud aproximada de 10 pies (3 m).
- b. Inserte el extremo de la línea en el pequeño orificio para fijarla.
- c. Enrolle la línea uniforme y firmemente en dirección del reloj. Al terminar, ponga la línea en la ranura para que no se desenrolle. Haga lo mismo con la siguiente sección.
- d. No enrolle la línea más allá del borde del carrete (M).

5e

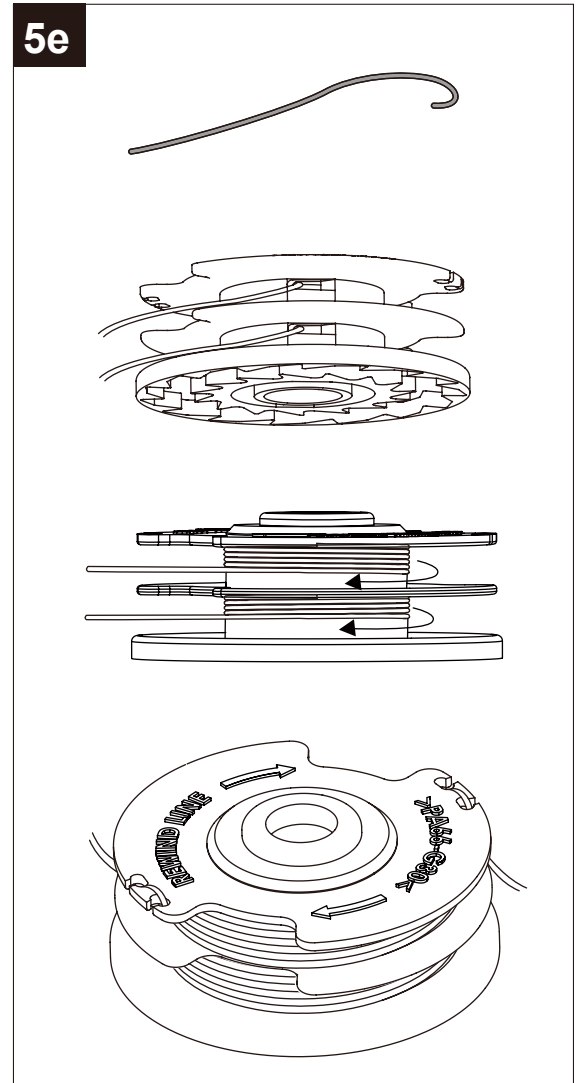

INSTRUCCIONES DE ENSAMBLAJE

6. Batería

! **IMPORTANTE:** la batería no está cargada cuando se compra. Antes de usar la orilladora por primera vez, coloque la batería en el cargador de batería y cárguela.

6a. Para instalar:

- Alinee la batería (Q) con la cavidad de la estructura en la orilladora.
- Inserte la batería en el mango hasta que el botón de liberación (A) de la batería trabe en su lugar. Presione la batería hacia abajo hasta que trabe en su lugar. Se debe escuchar un “clic” en cuanto esté instalada.

Nota: solo hay una forma de instalar la batería.

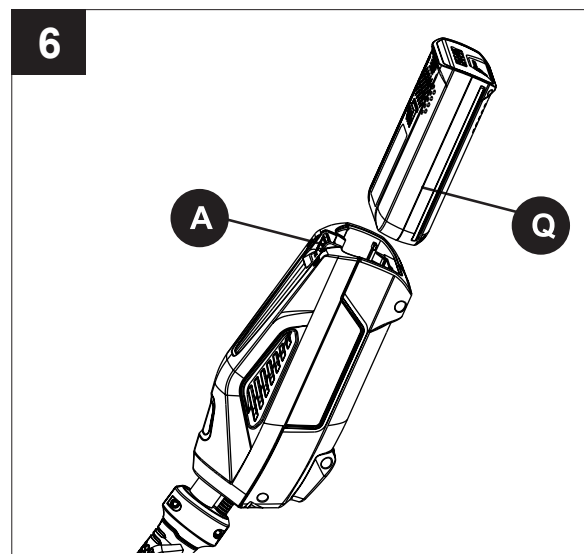

6b. Para quitar:

- Presione el botón de liberación (A) de la batería ubicado en la orilladora. Esto hará que la batería se levante ligeramente de la herramienta.
- Sujete firmemente la orilladora y jale la batería para separarla del mango.

Nota: la batería encaja perfectamente en el mango para evitar que se salga accidentalmente.

! **ADVERTENCIA:** siga estas instrucciones para evitar lesiones y reducir el riesgo de descargas eléctricas o incendios:

- Cambie la batería inmediatamente si la caja de la misma está dañada.
- Verifique que el interruptor esté en la posición de APAGADO antes de insertar o quitar la batería.
- Verifique que la batería se haya quitado y el interruptor esté en la posición de APAGADO antes de inspeccionar, ajustar o realizar el mantenimiento de cualquier parte de la orilladora.

7. Esta cortadora está equipada con una hoja de corte con hilo en la protección. Haga avanzar el hilo cuando escuche que el motor funciona más rápido de lo normal o cuando disminuya la eficiencia de recorte. Esto mantendrá el mejor rendimiento y mantendrá el hilo lo suficientemente largo para avanzar adecuadamente. Esta cortadora está actualmente configurada en una franja de corte de 30,5 cm.

Para ajustar una franja de corte de 25,4 cm:

- Retire la batería de la orilladora.
- Retire ambos tornillos de la hoja de corte con una llave hexagonal.
- Gire la hoja de corte en 180°.
- Vuelva a colocar ambos tornillos en la hoja de corte.

Nota: configure la hoja de corte en 25,4 cm para obtener un mayor tiempo de funcionamiento. Configure la hoja de corte en 30,5 cm para obtener una mayor área de corte.

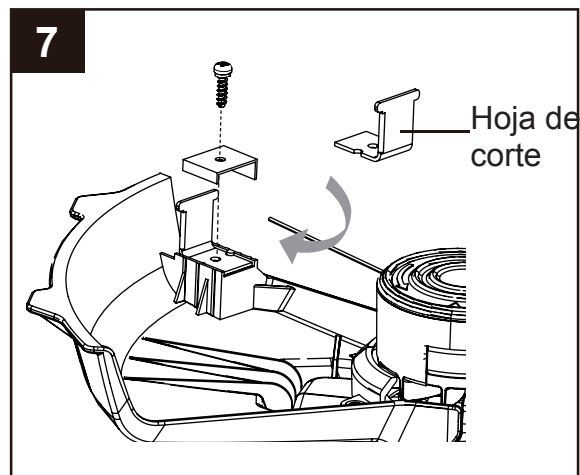

! ADVERTENCIA

Para evitar lesiones:

- No apriete el gatillo mientras la orilladora esté invertida.
- No lleve la orilladora con el dedo en el interruptor. Evite el arranque accidental.

1. Para encender/apagar:

- a. Presione la palanca de bloqueo (C). Apriete el interruptor de gatillo (B) para encenderla.
- b. Suelte el interruptor de gatillo (B) para detener.

! **PRECAUCIÓN:** deje pasar siempre unos 5 segundos o más para que el carrete de la línea de corte deje de girar después de soltar el interruptor de gatillo. No invierta la orilladora/bordeadora ni coloque las manos bajo el protector hasta que el carrete de la orilladora/bordeadora se haya detenido por completo.

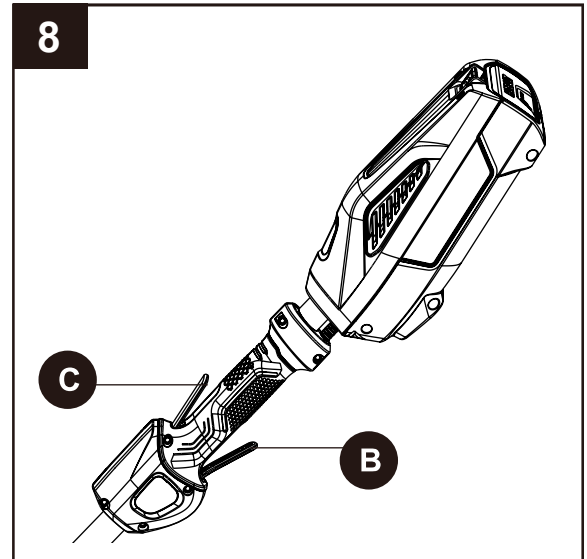

2. Alargamiento de la línea

Mientras que la orilladora/bordeadora está en funcionamiento, la línea de corte se desgasta y se acorta. Esta podadora está equipada con avance de línea automático, lo que alimenta de forma automática a la línea adicional con la longitud correcta a medida que se desgasta. Si la línea no avanzara, es posible que la línea de corte se haya enredado o agotado. Para avanzar la línea, detenga y reinicie la orilladora. Al arrancar, la línea avanzará automáticamente 1/4 pulg. (6,4 mm).

INSTRUCCIONES DE USO

Consejos sobre la podadora

Antes de cada uso:

- Asegúrese de que el protector esté bien instalado. De no ser así, apriete los tornillos del protector.
- Antes de podar, inspeccione el área para detectar cuerdas, alambres, ramas o cualquier otro material que pueda enredarse en la línea de corte y ser lanzado.

Consejos para el almacenamiento:

- No guarde la orilladora/bordeadora expuesta a la luz solar, en lugares excesivamente cálidos ni cerca de un horno ya que esto reducirá la duración de la batería.

Durante el uso:

- Poda el césped solo cuando la hierba y las malezas estén secas.
- No poda el césped de noche. Asegúrese siempre de tener la iluminación adecuada
- Sostenga la orilladora/bordeadora por el mango con interruptor y el mango auxiliar para lograr un control y un equilibrio mejores.
- Párese con el cabezal de corte hacia abajo colocado frente a usted y en ángulo, guiando la orilladora/bordeadora en un movimiento circular alrededor de usted.
- Si es posible, guíe la orilladora/bordeadora hacia la izquierda para cortar. La línea cortará al salir del protector y los recortes serán lanzados alejándose de usted.
- Para lograr un área cortada uniformemente, mueva la orilladora/bordeadora hacia afuera del área que está cortando a una velocidad y altura consistentes.
- Use solo la punta de la línea de corte para podar, especialmente cerca de muros y cercas. Si poda con el lado de la línea de corte, pudiera sobrecargar el motor, desgastar la línea más rápidamente y romperla con mayor frecuencia.
- No apoye el carrete de la orilladora sobre la tierra mientras poda, esto aumenta el desgaste del carrete y el consumo excesivo de la batería.
- Si el césped mide más de 15 cm (6 pulg.) de alto, poda en pequeñas etapas.
- Cuando la orilladora/bordeadora esté apagada y el carrete cese de rotar, la línea de corte se relajará y pudiera retraerse. Para evitar perder la línea completamente dentro del carrete, saque línea de corte extra antes de guardar la orilladora.
- Si se reduce el diámetro del área de corte, la línea se desgastará y necesitará avanzarse con mayor frecuencia.
- Si la orilladora/bordeadora no corta correctamente, puede que la línea de corte no esté saliendo de manera adecuada. Desmonte el carrete y rebobine la línea.



CUIDADO Y MANTENIMIENTO

Mantenimiento del motor y el protector de la orilladora

Nota: antes de realizar una tarea de mantenimiento, retire la batería de la herramienta.

1. Retire la suciedad y los escombros del protector usando una brocha (no se incluye).

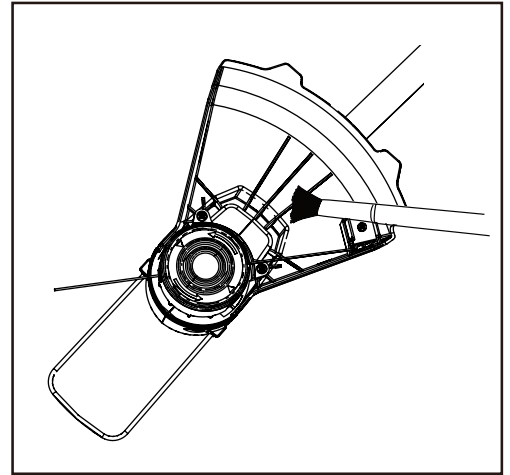

2. Limpie la suciedad y los escombros de la cubierta del motor y las uniones de conexión.

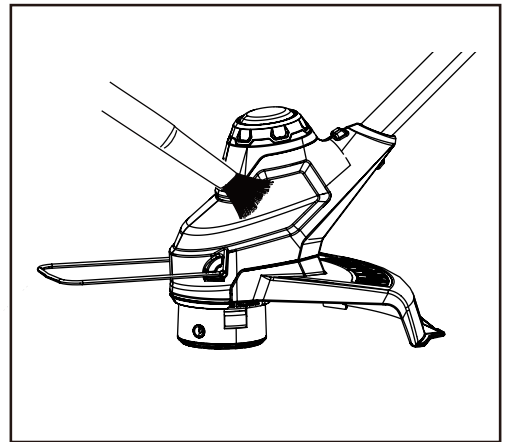

3. Limpie las hojas de corte de la línea usando un cepillo de alambre y rociándolas con un lubricante o desgrasante adecuado.

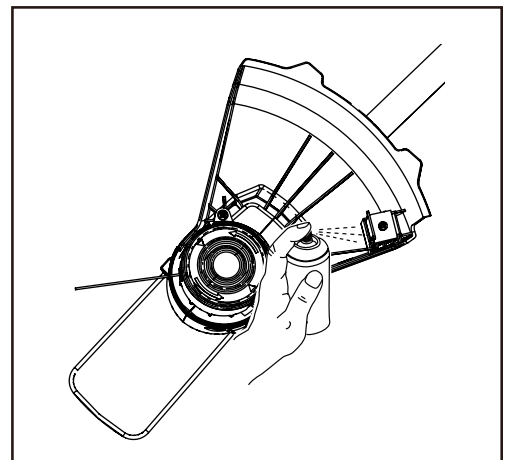

CUIDADO Y MANTENIMIENTO

4. Inspeccione la cubierta del carrete y la línea para garantizar que tenga la cantidad de línea adecuada y que no haya daños en la cubierta del carrete.

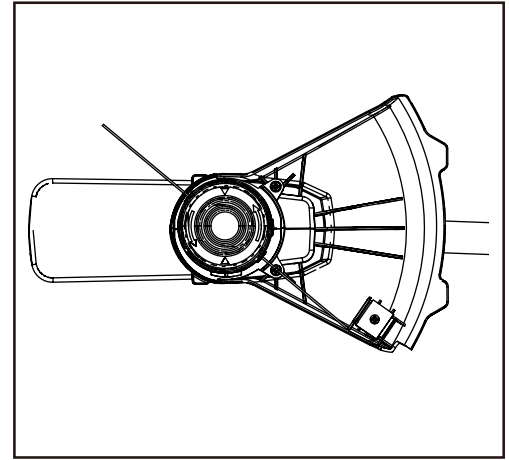

DETECCIÓN DE PROBLEMAS

Si todavía tiene alguna pregunta o alguna cuestión no solucionada después de leer este guía de solución de problemas, o si desea hablar con un experto de productos Kobalt, llame a nuestro Departamento de Servicio al Cliente al 1-888-3KOBALT (1-888-356-2258), de lunes a viernes de 8 a.m. a 8 p.m., hora estándar del Este.

PROBLEM	POSSIBLE CAUSE	CORRECTIVE ACTION
El motor no arranca cuando presiona el gatillo del interruptor.	<ol style="list-style-type: none"> 1. La batería no está fija. 2. La batería está descargada. 3. Posible problema en los cables o problema de contacto eléctrico. 	<ol style="list-style-type: none"> 1. Para fijar batería, asegúrese de que los pestillos del compartimento de la batería traben en su lugar. 2. Cargue la batería siguiendo las instrucciones que se incluyen con su modelo. 3. Llame al 1-888-3KOBALT (1-888-356-2258) para asistencia técnica.
La orilladora genera humo durante el funcionamiento.	<ol style="list-style-type: none"> 1. La orilladora está dañada. 	<ol style="list-style-type: none"> 1. No use la orilladora. Llame al 1-888-3KOBALT (1-888-356-2258) para asistencia técnica.
El cabezal de orilladora no avanzará la línea.	<ol style="list-style-type: none"> 1. El eje del motor o el cabezal de orilladora tiene césped pegado. 2. No hay suficiente línea en el carrete. 3. El cabezal de orilladora está sucio. 4. La línea está enredada en el carrete. 	<ol style="list-style-type: none"> 1. Detenga la orilladora, retire la batería y quite el césped. 2. Retire la batería y reemplace la línea de la orilladora. Consulte la sección "Línea de corte" en este manual. 3. Retire la batería y limpie el carrete. 4. Retire la batería, retire la línea del carrete y rebobine.
La línea no corta bien.	<ol style="list-style-type: none"> 1. La hoja de corte del protector ha perdido filo. 	<ol style="list-style-type: none"> 1. Afile la hoja de corte con una lima o reemplácela con una hoja nueva.

WARRANTY

5 AÑOS DE GARANTÍA LIMITADA

Esta orilladora Kobalt de 40 voltios tiene cinco (5) años de garantía para el comprador original a partir de la fecha de compra original según la cobertura de la garantía descrita a continuación. Se le garantiza al usuario original que esta orilladora Kobalt de 40 voltios no presentará defectos de fabricación ni de materiales.

Si usted considera que su orilladora Kobalt de 40 voltios tiene algún defecto durante el período de garantía especificado, simplemente devuelva la orilladora de 40 voltios junto con una prueba de compra al lugar donde la compró para recibir un reemplazo gratis o un reembolso, o llame al 1-888-3KOBALT (1-888-356-2258) para recibir el servicio de garantía.

Esta garantía es nula si: los daños o defectos de fabricación o materiales se derivan de las reparaciones o alteraciones realizadas o intentadas por otras personas o el uso no autorizado de piezas que no cumplen con las normas del fabricante, si el daño se debe al desgaste normal, al abuso (incluyendo la sobrecarga del carrete por encima de su capacidad), al mantenimiento inadecuado, negligencias, accidentes o daños debidos al uso de la herramienta después de un fallo parcial o el uso con accesorios incorrectos o la reparación o alteración no autorizadas.

Esta garantía excluye el carrete.

Esta garantía le concede derechos legales específicos y usted pudiera tener además otros derechos que varían de un estado a otro.

LISTA DE REPUESTOS

Para encargar piezas de repuesto, llame a nuestro Departamento de Servicio al Cliente al 1-888-3KOBALT (1-888-356-2258) de lunes a viernes, de 8 a.m. a 8 p.m., hora estándar del Este.

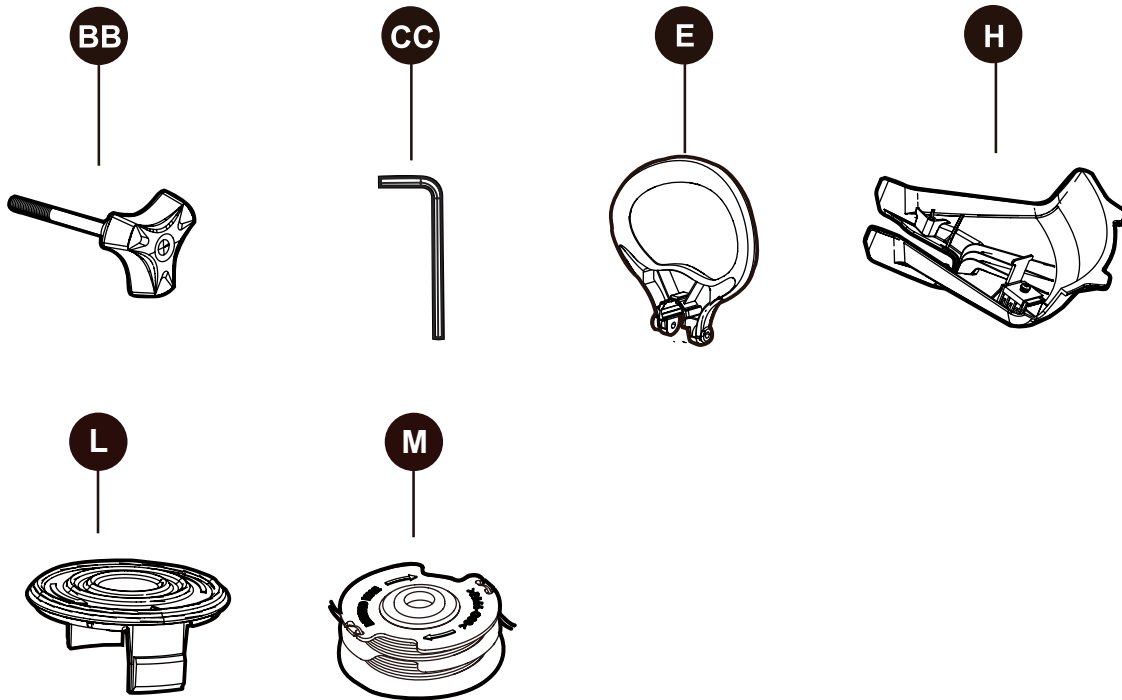

PIEZA	DESCRIPCIÓN	# DE PIEZA
BB	Perilla de ajuste	34101185-15
CC	Llave de tuercas hexagonal	329011444
E	Mango auxiliar/frontal	34105185-15
H	Protector	C1101928-00
L	Cubierta del carrete	C4101405-00
M	Carrete	31101723-1

Impreso en China