

ITEM #0161188



2 PK. SWIVEL DINING CHAIRS

MODEL #ADC03501

Français p. 06

Español p. 11



ATTACH YOUR RECEIPT HERE

Serial Number _____ Purchase Date _____



Questions, problems, missing parts? Before returning to your retailer, call our customer service department at 1-800-643-0067, 8 a.m. - 8 p.m., EST, Monday - Friday.

AB1256

Lowes.com/gardentreasures



PACKAGE CONTENTS

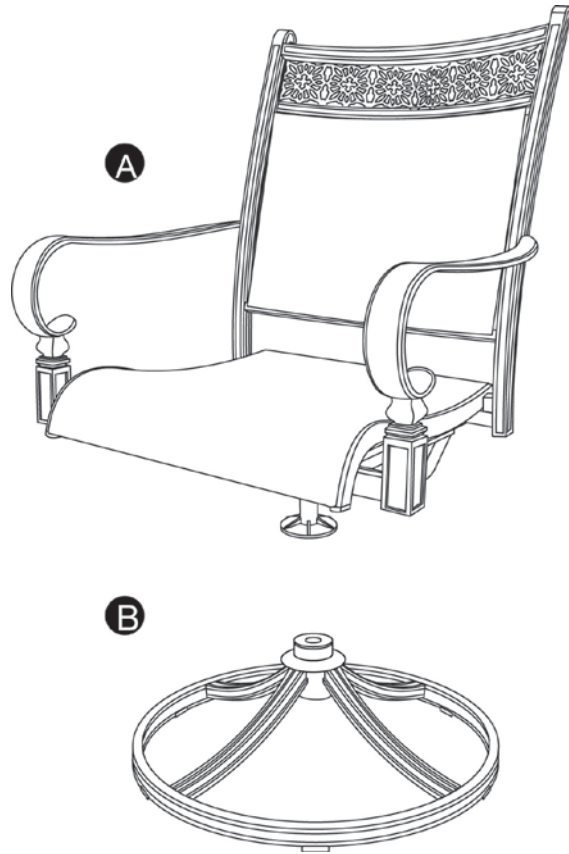

PART	DESCRIPTION	QUANTITY
A	Chair	1
B	Base	1

SAFETY INFORMATION

WARNING

- Assemble the item on a soft, non-abrasive surface, such as carpeting, to avoid damage.

CAUTION

- This item is heavy.
- Use care when handling.
- Two adults may be required for assembly.

PREPARATION

Before beginning assembly of product, make sure all parts are present. Compare parts with package contents list and diagram above." to "hardware contents list. If any part is missing or damaged, do not attempt to assemble, install or operate the product.

Estimated Assembly Time: 15 minutes

No tools are required for assembly

ASSEMBLY INSTRUCTIONS

1. Remove and discard the protective cover from the shaft.

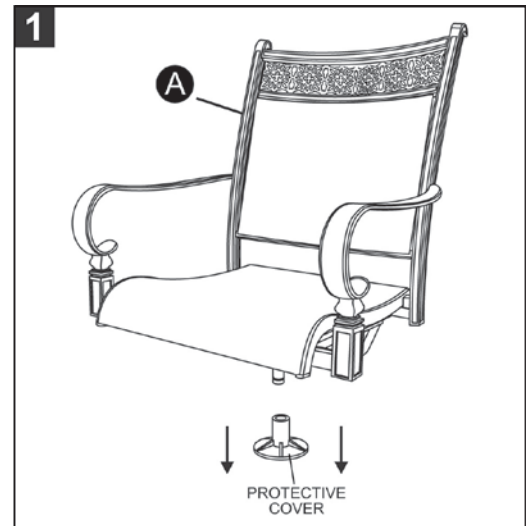

2. Attach the chair (A) to the base (B)" by inserting the shaft of the chair (A) directly into the bushing portion of the base (B).

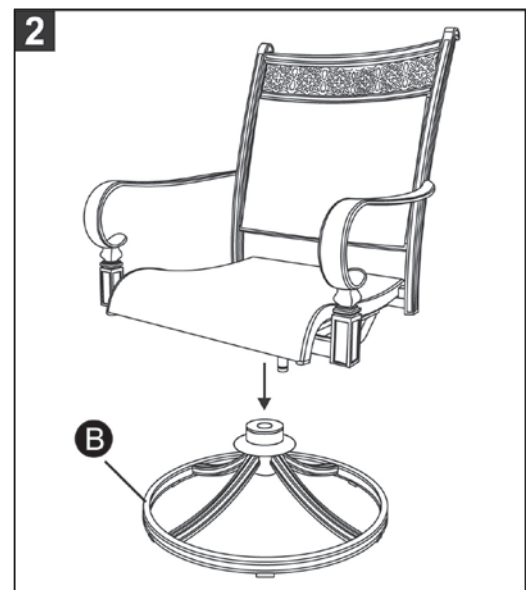

3. Make sure the chair (A) is inserted all the way into the base (B) and the base (B) is locked onto the shaft. If you experience difficulty, twist the shaft into the bushing as you insert.

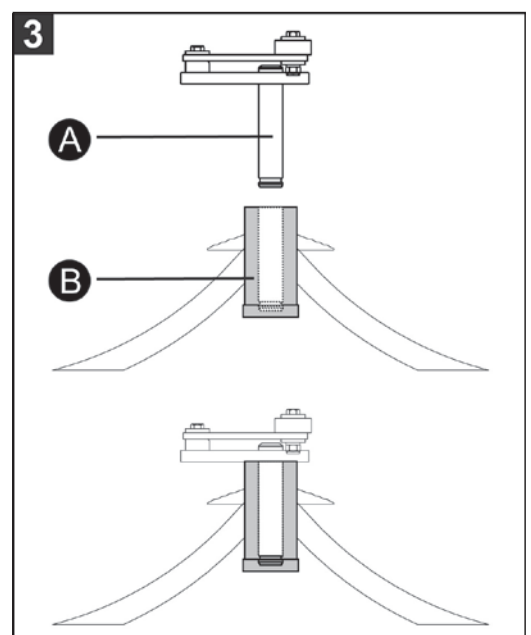

CARE AND MAINTENANCE

FRAMES

Cleaning — Use mild soap and warm water. Do not use abrasive materials, cleansers or bleach products. Rinse with clean water and dry thoroughly.

Warning: Water allowed to accumulate inside the frames could freeze and damage the frame tubing. Such damage is not covered under the warranty.

FABRIC (CUSHIONS AND SLINGS)

Cleaning — Wipe minor spills immediately. Clean fabric with mild soap, warm water and a soft cloth. Although the fabric has been treated to resist stains, over time it may be necessary to use commercially available cleaners. Always follow the manufacturer's instructions.

Maintenance — The best way to maintain the beauty of your cushions or slings is to store them in a dry area out of the elements or cover them with furniture covers (sold separately) when not in use. If your furniture is being used in areas where birds and trees are plentiful, covering your furniture is especially recommended.

LIMITED WARRANTY

This warranty is extended to the original purchaser and applies to defects in materials and workmanship of your patio furniture, provided your furniture is maintained with care and used only for personal, residential purposes.

Frames and Welds: Frames and welds are warranted to be free from defects in material or workmanship for a period of five years. One year limited fabric warranty.

Obtaining Warranty Service: To obtain warranty service, contact the manufacturer's customer service center within the relevant warranty period, and provide a copy of your dated register receipt as proof of the purchase. The manufacturer reserves the right to request photographs and/or return of the defective item for verification and quality control purposes. Contact the manufacturer's customer service center at 1-800-643-0067 for additional warranty claim details and procedures.

Limitations: This warranty is made by the manufacturer to the original purchaser only and is effective only when the item is purchased from an authorized dealer. This warranty is not transferable. Should any item fail to be as warranted, the manufacturer will, at its discretion, replace either the defective part of the item or the entire item. For discontinued models, the manufacturer reserves the right to substitute an item of its choice that is of similar style and quality. For warranty replacements based on warranty claims submitted within the first year of purchase, the manufacturer will pay all shipping and handling charges within continental North America. After the first year, shipping and handling charges are the responsibility of the claimant. Neither the manufacturer nor the dealer shall be responsible for charges associated with shipments outside continental North America at any time for any reason.

Exclusions: This warranty coverage excludes the following: any items used for commercial, contract or other non-residential purposes; clearance items, display models or items purchased "as is;" freight damage; items subject to misuse, abuse or lack of proper care and maintenance; normal wear and tear; damage caused by acts of nature, force majeure, vandalism, fire or other casualty; damage caused by improper assembly; hardware against corrosion or rusting; plastic parts.

Also excluded is loss of use or time, inconvenience, money, travel, packaging, incidental, special or consequential damages of any kind. Replacement of the defective item or part shall constitute sole and exclusive remedy for any item that is not as warranted. In no event shall the manufacturer's responsibility exceed the cost of the purchase price of the item found to be other than as warranted.

This warranty is the exclusive statement of your rights with respect to the defects in the items you have purchased and supersedes any other expressed warranty or statement, written or oral, made in connection with the purchase and sale of such item. When used herein, the term "item" when used in the singular refers to the specific item found to be defective and not the entire set of which it is a part. Some states do not allow exclusion or limitation of incidental or consequential damages, so the exclusions and limitations above may not apply to you. This warranty gives you specific legal rights, and you may also have other rights that vary from state to state.

Printed in China

Garden Treasures® is a registered trademark of LF, LLC. All rights reserved.

Lowes.com/gardentreasures 

ARTICLE #0161188



ENSEMBLE DE DEUX CHAISES DE SALLE À MANGER PIVOTANTES

MODÈLE #ADC03501



JOIGNEZ VOTRE REÇU ICI

Numéro de série _____ Date d'achat _____



Des questions, des problèmes, des pièces manquantes? Avant de retourner l'article au détaillant, appelez notre service à la clientèle au 1 800 643-0067, entre 8 h et 20 h (HNE), du lundi au vendredi.

CONTENU DE L'EMBALLAGE

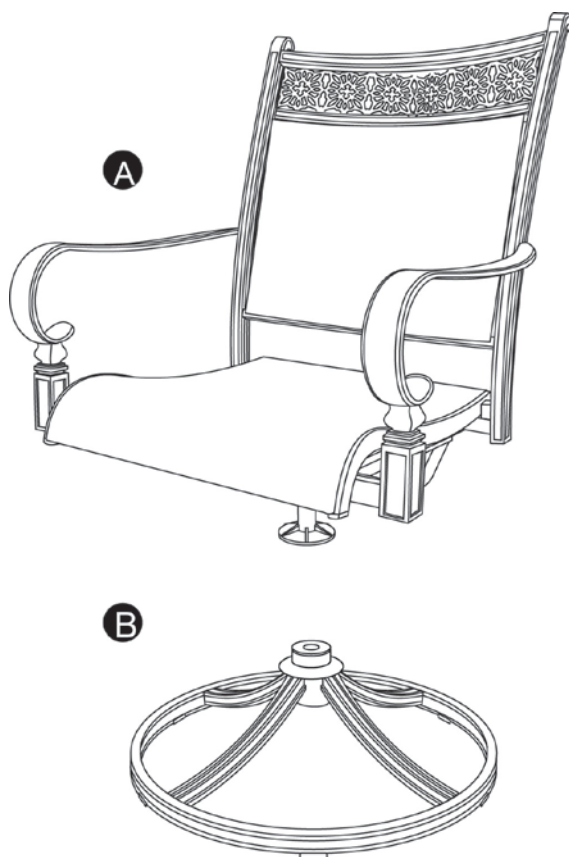

PIÈCE	DESCRIPTION	QUANTITÉ
A	Chaise	1
B	Base	1

CONSIGNES DE SÉCURITÉ

AVERTISSEMENT

- Assemblez l'article sur une surface douce et non abrasive, comme un tapis, afin d'éviter de l'endommager.

MISE EN GARDE

- Cet article est lourd.
- Manipulez-le avec soin.
- Deux adultes pourraient devoir travailler de pair afin d'assembler cet article.

PRÉPARATION

Avant de commencer l'assemblage du produit, assurez-vous d'avoir toutes les pièces. Comparez le contenu de l'emballage avec la liste des pièces et celle de la quincaillerie. S'il y a des pièces manquantes ou endommagées, ne tentez pas d'assembler, d'installer ni d'utiliser le produit.

Temps d'assemblage approximatif : 15 minutes

Aucun outil n'est exigé pour l'assemblage.

INSTRUCTIONS POUR L'ASSEMBLAGE

1. Retirez et jetez l'embout protecteur de la tige.

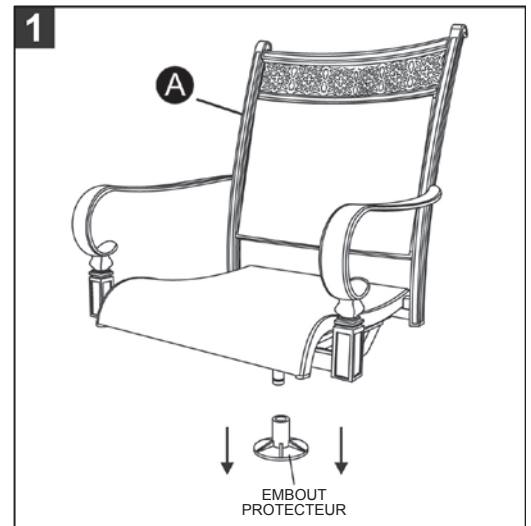

2. Fixez la chaise (A) à la base (B) en insérant la tige de la chaise (A) directement dans le manchon de la base (B).

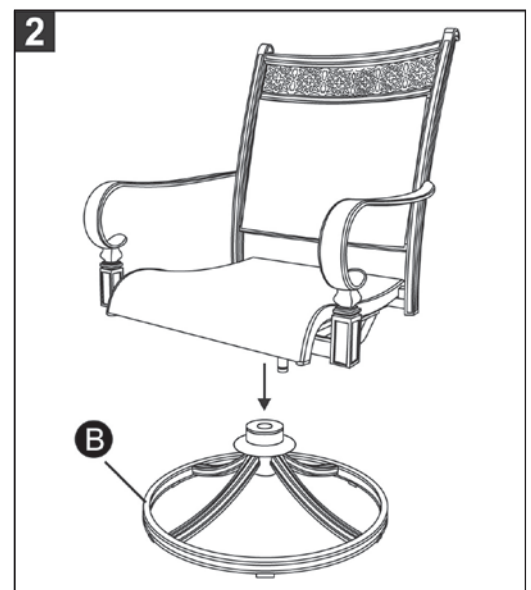

3. Assurez-vous d'insérer la chaise (A) complètement et de bloquer la tige dans la base (B). Si vous éprouvez des difficultés, insérez la tige dans le manchon en la vissant.

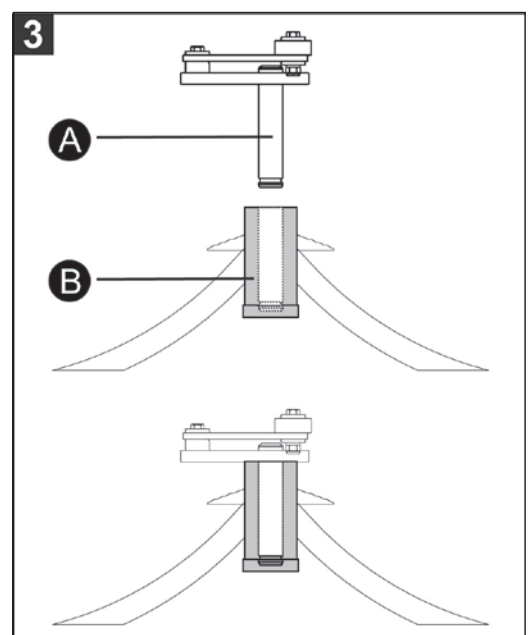

ENTRETIEN

ARMATURES

Nettoyage – utilisez un savon doux et de l'eau tiède. N'utilisez aucun matériau ou nettoyant abrasif ni aucun agent de blanchiment. Rincez l'article à l'eau et séchez-le complètement.

Avertissement : L'eau susceptible de s'accumuler à l'intérieur des armatures pourrait geler et endommager les tubes. Ce type de dommage n'est pas couvert par la garantie.

TISSU (COUSSINS ET COMPOSANTES EN TOILE)

Nettoyage – essuyez les petits dégâts immédiatement. Nettoyez le tissu avec un savon doux, de l'eau tiède et un linge doux. Bien que le tissu ait été traité et qu'il soit à l'épreuve des taches, après un certain temps, vous devrez peut-être utiliser un nettoyant offert sur le marché. Suivez toujours les recommandations du fabricant.

Entretien – la meilleure façon de préserver l'apparence des coussins et du tissu est de les ranger dans un endroit sec à l'abri des intempéries ou de les couvrir avec des housses de protection (vendues séparément) lorsque vous ne les utilisez pas. Nous vous recommandons tout particulièrement de couvrir vos meubles si vous les placez dans un endroit où l'on trouve beaucoup d'oiseaux et d'arbres.

GARANTIE LIMITÉE

Cette garantie ne s'applique qu'à l'acheteur initial de l'article et se limite aux défauts de matériaux et de fabrication des meubles de jardin lorsqu'ils ont été correctement entretenus et qu'ils ont été utilisés à des fins personnelles et résidentielles seulement.

Armatures et soudures : les armatures et les soudures sont garanties contre les défauts de matériaux et de fabrication pour une période de cinq ans. Le tissu est couvert par une garantie limitée de un an.

Comment faire une réclamation : pour effectuer une réclamation au titre de la garantie, communiquez avec le service à la clientèle du fabricant durant la période de garantie de l'article et envoyez une copie de votre reçu daté comme preuve d'achat. Le fabricant se réserve le droit d'exiger que vous lui envoyiez des photographies de l'article défectueux ou que vous lui retourniez l'article aux fins d'inspection et de contrôle de la qualité. Pour plus de renseignements sur la garantie et le processus de réclamation, veuillez communiquer avec le service à la clientèle du fabricant au 1 800 643-0067.

Limitations : cette garantie est offerte par le fabricant à l'acheteur initial seulement et elle est valide uniquement si l'article a été acheté chez un détaillant autorisé. Cette garantie est non transférable. Si un article n'est pas conforme aux normes énoncées dans la garantie, le fabricant choisira, à sa discrétion, de remplacer la pièce défectueuse ou tout l'article. Le fabricant se réserve le droit de remplacer les modèles qui ne sont plus offerts par des articles de son choix qui sont de modèle et de qualité similaires. Le fabricant s'acquittera de tous les frais de port et de manutention en Amérique du Nord pour les remplacements effectués à la suite d'une réclamation faite au cours de la première année suivant l'achat du produit. Après la première année, les frais de port et de manutention seront payés par le requérant. En tout temps et peu importe les motifs, ni le fabricant ni le détaillant ne devront s'acquitter des frais d'expédition ailleurs qu'en Amérique du Nord.

Exclusions : cette garantie ne couvre pas les éléments tels que tout article utilisé à des fins commerciales, de location ou non résidentielles; les articles en liquidation, les modèles en montre ou les articles achetés « tels quels »; les articles endommagés lors du transport; les articles qui ont fait l'objet d'un usage inapproprié ou abusif ou qui n'ont pas été entretenus correctement; l'usure normale; les dommages causés par des phénomènes naturels, les cas de force majeure, les actes de vandalisme, le feu et autres risques divers; les dommages causés par un assemblage inapproprié; la corrosion ou la rouille de la quincaillerie; les pièces en plastique.

La garantie ne couvre pas non plus la perte de jouissance, la perte de temps, les désagréments, les pertes financières, les pertes liées aux déplacements ou à l'emballage et les dommages accessoires, spéciaux ou consécutifs de tout genre. Le remplacement de la pièce ou de l'article défectueux constitue le seul dédommagement offert lorsque l'article n'est pas conforme aux normes énoncées dans la garantie. La responsabilité du fabricant ne saurait en aucun cas être supérieure au prix d'achat de l'article qui n'est pas conforme aux normes énoncées dans la garantie.

Cette garantie constitue la seule déclaration de vos droits en ce qui a trait aux défauts des articles que vous avez achetés et elle remplace toute autre garantie ou déclaration, orale ou écrite, relative à l'achat et à la vente de cet article. En vertu de la présente, le terme « article », lorsqu'il est employé au singulier, représente uniquement l'article qui est défectueux et non pas tout l'ensemble dont il fait partie. Certains États ou certaines provinces ne permettent pas l'exclusion ou la limitation des dommages accessoires ou consécutifs, de sorte que les exclusions et les limitations mentionnées ci-dessus peuvent ne pas s'appliquer à vous. Cette garantie vous confère des droits précis. Il est possible que vous disposiez également d'autres droits, qui varient d'un État ou d'une province à l'autre.

Imprimé en Chine

Garden Treasures® est une marque déposée de LF, LLC. Tous droits réservés.

Lowes.com/gardentreasures 



ARTÍCULO #0161188

PAQUETE DE 2 SILLAS DE COMEDOR GIRATORIAS

MODELO #ADC03501



ADJUNTE SU RECIBO AQUÍ

Número de serie _____ Fecha de compra _____



¿Preguntas, problemas, piezas faltantes? Antes de volver a la tienda, llame a nuestro Departamento de Servicio al Cliente al 1-800-643-0067, de lunes a viernes, de 8 a.m. a 8 p.m., hora estándar del Este.



CONTENIDO DEL PAQUETE

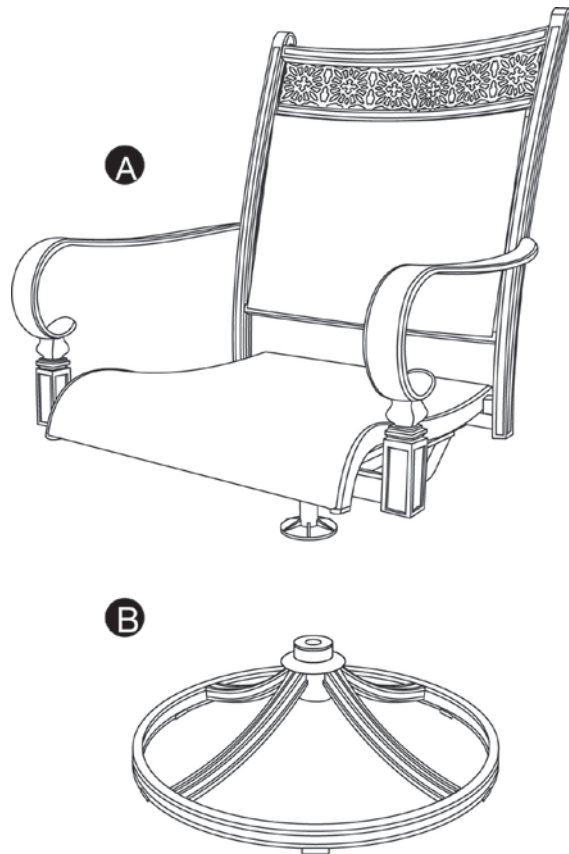

PIEZA	DESCRIPCIÓN	CANTIDAD
A	Silla	1
B	Base	1

INFORMACIÓN DE SEGURIDAD

ADVERTENCIA

- Ensamble el artículo sobre una superficie suave y no abrasiva, como una alfombra, para evitar dañarlo.

PRECAUCIÓN

- Este artículo es pesado.
- Manipule con cuidado.
- Es posible que se requieran dos adultos para un ensamblaje seguro.

PREPARACIÓN

Antes de comenzar a ensamblar el producto, asegúrese de tener todas las piezas. Compare las piezas con la lista del contenido del paquete y el diagrama anterior con la lista de aditamentos. No intente ensamblar, instalar ni usar el producto si falta alguna pieza o si éstas están dañadas.

Tiempo estimado de ensamblaje: 15 minutos

Ningunos instrumentos se requieren para la ensamblaje.

INSTRUCCIONES DE ENSAMBLAJE

1. Retire y deseche la cubierta protectora del eje.

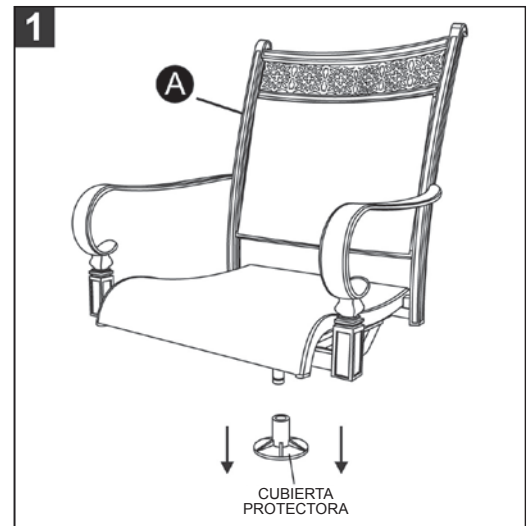

2. Fije la silla (A) a la base (B)" insertando el eje de la silla (A) directamente en la parte del conector de la base (B).

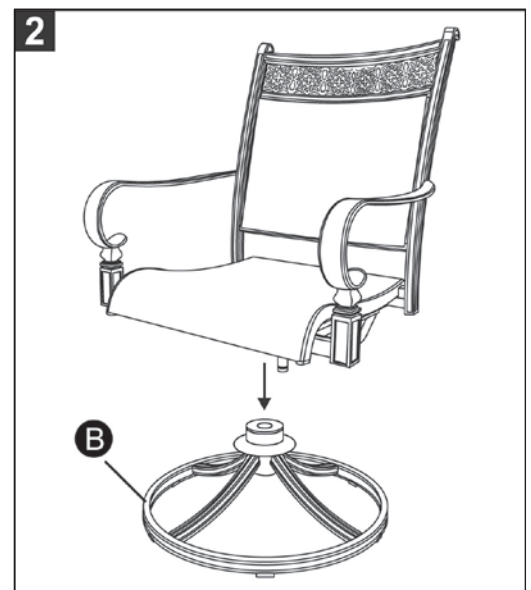

3. Asegúrese de que la silla (A) esté insertada hasta el final en la base (B) y la base (B) esté bloqueada en el eje. Si experimenta dificultad, gire el eje en el conector a medida que lo inserta.

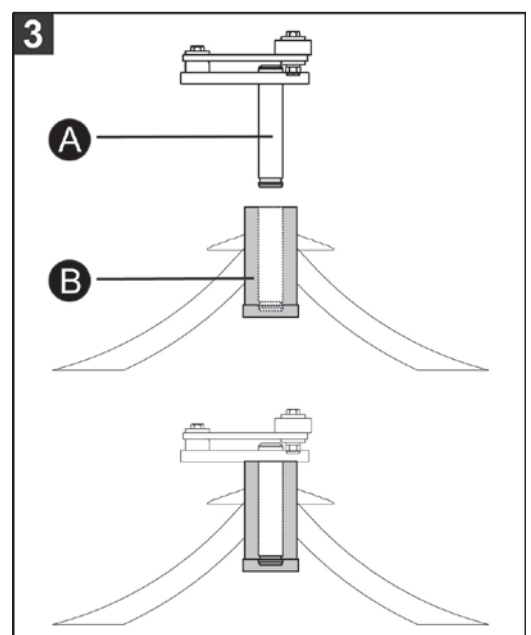

CUIDADO Y MANTENIMIENTO

ESTRUCTURAS

Limpieza: Use jabón suave y agua tibia. No use materiales ni limpiadores abrasivos, o productos que contengan cloro. Enjuague con agua limpia y seque completamente.

Advertencia: El agua acumulada dentro de las estructuras podría congelarse y dañar los tubos. Ese tipo de daños no está cubierto por la garantía.

TELA (COJINES Y ESLINGAS)

Limpieza: Limpie inmediatamente los derrames menores. Limpie la tela con jabón suave, agua tibia y un paño suave. Si bien las telas tienen un tratamiento que las hace resistentes a las manchas, es posible que con el tiempo sea necesario el uso de algún limpiador disponible en el comercio. Siga siempre las instrucciones del fabricante.

Mantenimiento: La mejor forma de mantener la belleza de los cojines y eslingas es almacenándolos en un área seca y sin contacto con la intemperie, o cubriéndolos con cubiertas para muebles (se venden por separado) cuando no estén en uso. Es especialmente recomendable cubrir los muebles si estos se encuentran en un lugar donde abunden pájaros y árboles.

GARANTÍA LIMITADA

Esta garantía se extiende al comprador original y la misma se aplica a defectos en los materiales y la mano de obra de sus muebles para patio, siempre que estos se conserven con cuidado y sólo se utilicen para fines personales residenciales.

Estructuras y soldaduras: Las estructuras y las soldaduras tienen garantía contra defectos en los materiales o la mano de obra por un período de cinco años. Un año de garantía limitada para la tela.

Para obtener el servicio de garantía: Póngase en contacto con el Centro de Servicio al Cliente del fabricante dentro del período de vigencia de la garantía y presente una copia del recibo donde figure la fecha de compra como comprobante. El fabricante se reserva el derecho de solicitar fotografías o la devolución del artículo defectuoso para realizar tareas de verificación y control de calidad. Para obtener información adicional sobre reclamaciones de garantía y procedimientos, póngase en contacto con el Centro de Servicio al Cliente del fabricante llamando al 1-800-643-0067.

Limitaciones: Esta garantía es otorgada por el fabricante únicamente al comprador original y es válida sólo si la compra se realiza en un distribuidor autorizado. Esta garantía no es transferible. Si algún artículo no cumpliera con lo garantizado, el fabricante, a su elección, reemplazará la pieza defectuosa o el artículo completo. Para modelos discontinuados, el fabricante se reserva el derecho de sustituir un artículo de su elección que sea de estilo y calidad similar. Para obtener reemplazos basados en los derechos de garantía solicitados dentro del primer año a partir de la compra, el fabricante pagará todos los cargos de envío y manipulación dentro del territorio continental de América del Norte. Después del primer año los gastos de envío y manipulación serán de responsabilidad del reclamante. Ni el fabricante ni el vendedor serán responsables de los gastos asociados con el envío fuera del territorio continental de América del Norte, en ningún momento ni por ninguna razón.

Exclusiones: Esta garantía no cubre: Artículos utilizados con propósitos comerciales de contrato u otros propósitos no residenciales; artículos en liquidación, modelos de exhibición o artículos adquiridos como están, daños por transporte, artículos sujetos a uso inadecuado, abuso o falta de cuidado y mantenimiento adecuados, uso y desgaste normal, artículos dañados debido a causas naturales, de fuerza mayor, vandalismo incendio u otros accidentes, artículos dañados a causa de un ensamblaje incorrecto, aditamentos contra la corrosión u oxidación y daño de las piezas de plástico.

Asimismo, la garantía excluye los daños incidentales, fortuitos o resultantes de cualquier tipo, derivados de la pérdida de uso o tiempo, inconvenientes, dinero, transporte o empaque. El reemplazo del artículo defectuoso o parte de éste constituye una solución exclusiva para cualquier artículo que no esté garantizado. Bajo ninguna circunstancia el fabricante tendrá la responsabilidad de pagar un precio que exceda al precio de venta del artículo estipulado en la garantía.

Esta garantía es una declaración exclusiva de los derechos del comprador respecto a los defectos en los artículos que haya adquirido y sustituye cualquier otra garantía o declaración expresa, oral o escrita, hecha en relación con la compra y venta de dichos artículos. Cuando se utilice en el presente, el término "artículo" en singular se referirá al artículo específico que está defectuoso y no al conjunto total de lo que constituye una parte. En algunos estados no se permite la limitación ni exclusión de daños incidentales o resultantes, por lo que es posible que las exclusiones y limitaciones mencionadas no se apliquen en su caso. Esta garantía le otorga derechos legales específicos, pero podría tener también otros derechos que varían según el estado.

Impreso en China

Garden Treasures® es una marca registrada de LF, LLC. Todos los derechos reservados.

Lowes.com/gardentreasures 