

styleselections®

Style Selections® is a registered trademark of LF, LLC. All Rights Reserved.

ELECTRIC FIREPLACE AND MANTEL

MODEL #23RM2094

Français p. 12

Español p. 23

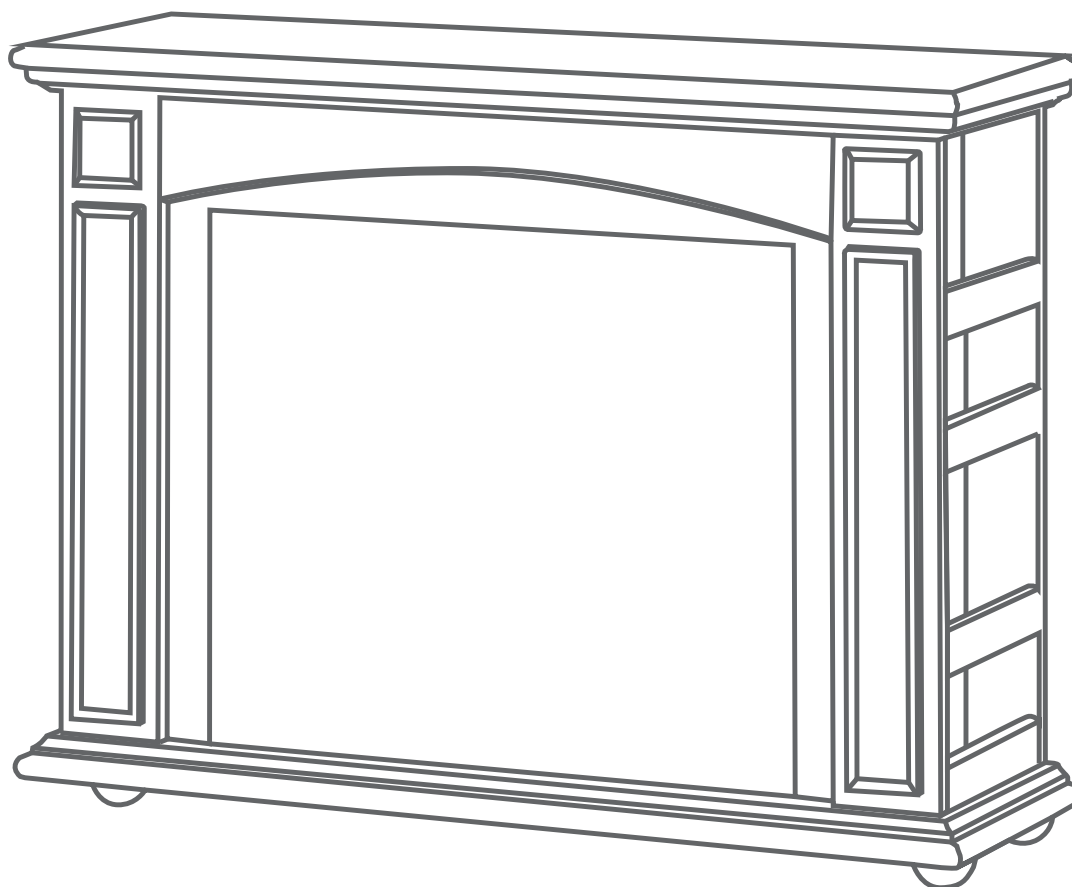

Questions, problems, missing parts? Before returning to your retailer, call our customer service department at 1-877-888-8225, 8 a.m. - 8 p.m., EST, Monday - Friday.

TABLE OF CONTENTS

Product Specifications	2
Safety Information	3
Package Contents	5
Hardware Contents.....	5
Preparation	5
Installation Instructions.....	5
Operating Instructions	6
Care and Maintenance	8
Troubleshooting.....	11
Warranty	12
Replacement Parts.....	13

PRODUCT SPECIFICATIONS

VOLTAGE	120 VAC, 60 Hz
AMPS	12.5 Amps
WATTS	1500 Watts

▲ SAFETY INFORMATION

Please read and understand this entire manual before attempting to assemble, operate or install the product.

When using electrical appliances, always follow basic precautions to reduce the risk of fire, electrical shock, and injury to persons including the following:

1. Read all instructions before using this appliance.
2. This appliance is hot when in use. To avoid burns, do not touch hot surfaces with bare skin. If provided, use handles when moving this appliance. Keep combustible materials, such as furniture, pillows, bedding, papers, clothes and curtains at least 3 ft. (0.9 m) from the front of this appliance.

▲ WARNING: In order to avoid overheating, do not cover the heater.

▲ WARNING: Use extreme caution when operating heater near children and the disabled.

3. The appliance is not to be used by children or persons with reduced physical, sensory or mental capabilities, or lack of experience and knowledge, unless they have been given supervision or instruction.
4. This appliance is not a toy. Supervise children playing near it.
5. If possible, always unplug this appliance when not in use.
6. Do not operate any heater with a damaged cord or plug, after the appliance malfunctions, or if it has been dropped or damaged in any manner.
7. If the supply cord is damaged, it must be replaced by the manufacturer, its service agent or similarly qualified persons in order to avoid a hazard.
8. Only a qualified service person should repair this product.
9. Under no circumstances should this fireplace be modified. Parts having to be removed for servicing must be replaced prior to operating this fireplace again.
10. Do not use outdoors.
11. This heater is not intended for use in bathrooms, laundry areas and similar indoor locations. Never locate this appliance where it may fall into a bathtub or other water container.
12. Do not run cord under carpeting. Do not cover cord with throw rugs, runners or the like. Arrange cord away from traffic areas and where it will not be tripped over.
13. To disconnect this appliance, turn controls to the off position, and then remove plug from outlet.
14. Connect to properly grounded outlets only.
15. This appliance, when installed, must be electrically grounded in accordance with local codes or, in the absence of local codes, with the current CSA C22.1 Canadian Electrical Code or for U.S.A. installations, follow local codes and the National Electrical Code, ANSI/NFPA NO.70.
16. The heater must not be located immediately below a socket-outlet.
17. Do not insert or allow foreign objects to enter any ventilation or exhaust opening as this may cause an electric shock or fire, or damage the appliance.
18. To prevent a possible fire, do not block air intakes or exhaust in any manner. Do not use on soft surfaces, like a bed, where opening may become blocked.
19. This appliance has hot and arcing or sparking parts inside. Do not use it in areas where gasoline, paint or flammable liquids are used or stored. This fireplace should not be used as a drying rack for clothing. Do not hang Christmas stockings or other decorations on or near this product.
20. Use this appliance only as described in the manual. Any other use not recommended by the manufacturer may cause fire, electric shock or injury to persons.
21. There is a thermostat limiter inside the heater. When inner temperature overheating or abnormal heating occurs, the thermostat protective device will cutoff the power supply to avoid damage to the fireplace or risk of fire.
22. Avoid the use of an extension cord because the extension cord may overheat and cause risk of fire. However, if you have to use an extension cord, the cord must be No.14 AWG minimum size and rated not less than 1875 watts. The extension cord must be a three-wire cord with grounding type plug and cord connection. The extension cord shall not be more than 20 ft. in length.
23. See directions in Figure 1. This heater is for use on 120 volts. The cord has a plug as shown in figure 1. See Figure 1 for grounding instruction. An adapter as shown at C is available for connecting three-blade grounding type plugs to two-slot receptacles. The green grounding plug extending from the adapter must be connected to a permanent ground such as a properly grounded outlet box. The adapter should not be used if a three-slot grounded receptacle is available.

SAFETY INFORMATION



WARNING: Do not exceed 40 watts per bulb. Use of higher-rated bulbs may result in a fire, causing property damage or personal injury.



WARNING: Make sure the power is turned off before proceeding. Only a licensed electrician should perform any electrical repairs or rewiring of this unit in accordance with national and local codes.

Follow the original wire routing, color coding and securing locations when making repairs or replacements to any electrical component.”



WARNING: Electrical outlet wiring must comply with local building codes and other applicable regulations to reduce the risk of fire, electrical shock and injury to persons.



WARNING: Do not use this fireplace if any part of it has been under water. Immediately call a qualified service technician to inspect the fireplace and replace any part of the electrical system.



WARNING: Disconnect power before attempting any maintenance or cleaning to reduce the risk of fire, electrical shock or personal injury.

WARNING

To avoid injury from unexpected starting or electrical shock, do not plug the power cord into a source of power during unpacking and assembly. The cord must remain unplugged whenever you are adjusting/assembling the fireplace.

If any part is missing or damaged, do not attempt to use or plug in the power cord until the missing or damaged part is correctly replaced. To avoid electric shock, use only identical replacement parts when servicing double-insulated tools.

Cold climate installation recommendation: When installing this unit against a non-insulated exterior wall or chase, the outer walls must be insulated to conform to applicable insulation codes.

ELECTRICAL CONNECTION

A 15 AMP, 120 V, 60 Hz circuit with a properly grounded outlet is required. Preferably, the fireplace will be on a dedicated circuit as other appliances on the same circuit may cause the circuit breaker to trip or the fuse to blow when the heater is in operation. The unit comes standard with 6 ft. (1828 mm) three prong cord, exiting from the rear of the fireplace. Plan the installation to avoid the use of an extension cord. If an extension cord must be used, it must be a minimum 14 AWG, three wire with grounding type plug connector and rated not less than 1,875 watts. The cord shall not be more than 20 ft. in length.

SAFETY INFORMATION

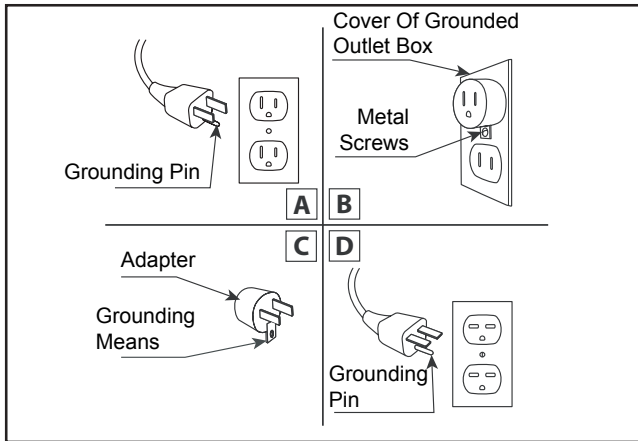
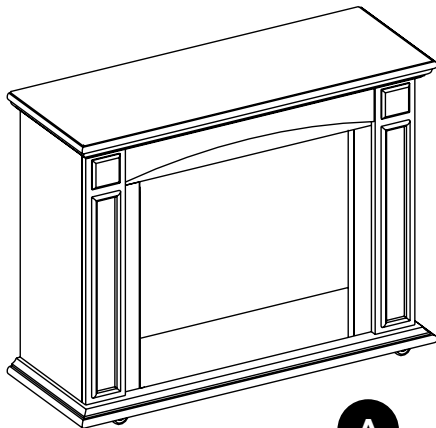

Fig. 1

SAVE THESE INSTRUCTIONS

PACKAGE CONTENTS



A

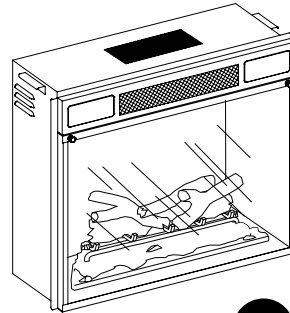

B

Part	Description	Quantity
A	Mantel	1
B	Insert (preassembled to Mantel (A))	1

HARDWARE CONTENTS

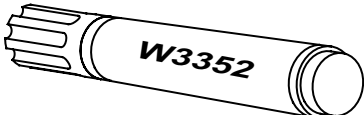
Part	Description	Quantity	Picture
AA	Touch-up Pen Model No. W3352	1	 <p>Not actual size</p>

ASSEMBLY INSTRUCTIONS

The insert (B) comes preassembled to the mantel (A).

To remove the insert (B), unscrew the screws from the mounting brackets holding insert (B) onto mantel (A) inside front panels. Then carefully lift and pull insert (B) out from the back. Be careful to not slide the insert (B) against the base of mantel (A), which could scratch the finish.

CAUTION: Unplug insert (B) from power supply before moving.

To install a new insert, lift the insert carefully into the back of the unit and center it in the opening. Do not drag insert across hearth/base as it may scratch the unit. Install the mounting brackets to hold insert flush against the inside of the front of mantel (A).

CAUTION: Do not plug insert into power supply until the insert has been completely installed and mantel (A) moved into its final location.

Move the completed unit only short distances and with great care. It takes two people to move completed to its final position.

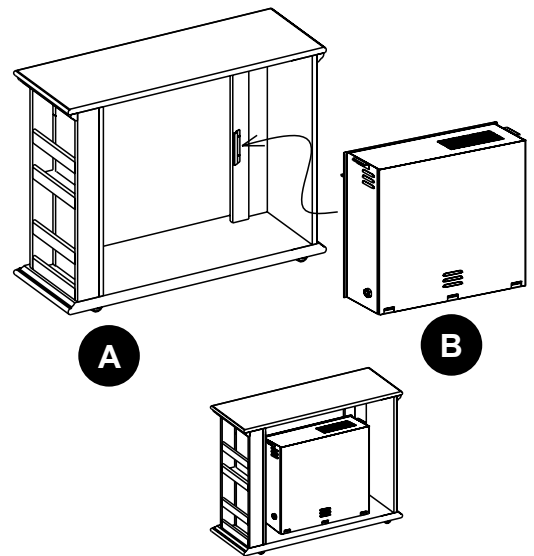

OPERATING INSTRUCTIONS

TO ACCESS CONTROL PANEL

Control panel can be accessed at upper right-hand corner of insert by pushing and lifting up the small door.

TO ACCESS CONSUMER INFORMATION

Consumer service information can be accessed at the upper left-hand corner of the electrical fireplace by pushing and lifting the small door.

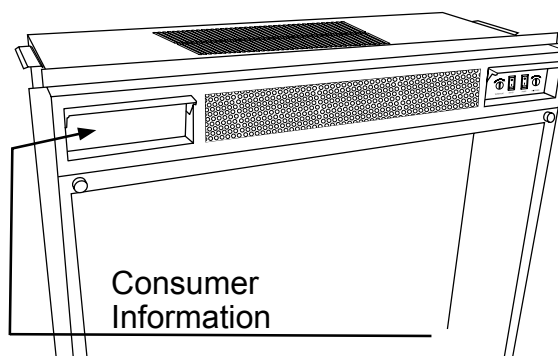

Fig. 1

POWER

The power switch supplies power to all of the functions of the fireplace.

HEATER

The fireplace consists of a fan-forced wire-element-type heater. The heater switch turns the heater ON and OFF. As an important safety feature, the heating element is designed with a delayed activation sequence. When the heater is turned ON it will take several seconds for the unit to begin blowing hot air and the fan blower will continue to run for several seconds after the heater is switched OFF.

TEMPERATURE

The temperature control knob regulates the temperature level of the heater. Turning the knob clockwise will increase the heat output. The further the knob is rotated clockwise, the higher the set point temperature. Turning the knob counterclockwise will lower the set point temperature. Use this function to help regulate the ambient temperature level.

BRIGHTNESS

The flame brightness control knob adjusts the flame brightness. Turning the knob to the left (counterclockwise) dims the lights and flame effect. Turning the knob to the right brightens the lights and flame effect.

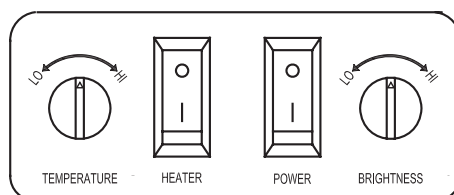

CARE AND MAINTENANCE

- Dust your fireplace regularly with a soft non-lint producing cloth or household dusting product.
- Clean your fireplace with a gentle non-abrasive household cleaner. Make sure to dry your fireplace immediately with a soft cloth or towel.
- Tips for using touch-up pen (AA): For scratches, stroke in direction of scratch. For worn areas, stroke in direction of wood grain. Rub excess colorant promptly with a soft cloth.
- The motors used on the fan and the flame generator assembly are pre-lubricated for extended bearing life and require no further lubrication. However, we recommend periodic cleaning/vacuuming of the fan/heater.
- Make sure the unit is turned off and unplugged whenever you are cleaning the heater or fireplace.

CLEARANCE TO COMBUSTIBLES

Keep electrical cords, drapery, furniture and other combustibles at least 3 ft. from the front of the heater and away from the sides.

CLEANING TRIM

Clean the metal trim using a soft cloth, slightly dampened with a citrus oil-based product and buff with a clean soft cloth. Do not use brass polish or household cleaners as these products will damage the metal trim. Citrus oil-based products can be obtained at supermarkets or hardware stores.

REPLACING THE LIGHT BULBS

This electric fireplace uses three clear 120-volt, 40-watt, E12 candelabra-base light bulbs.

The insert only requires two clear 120-volt, 40-watt candelabra-base light bulbs. For convenience, if a bulb burns out, it is a good idea to replace all the bulbs at the same time.

1. Turn the master power switch off, then unplug the power cord from the wall outlet.

If fireplace has been operating, let the unit cool at least 2 hours.

Locate and rotate the 2 nuts on the glass holder in counterclockwise direction to loosen the glass from insert. (Fig. 1).

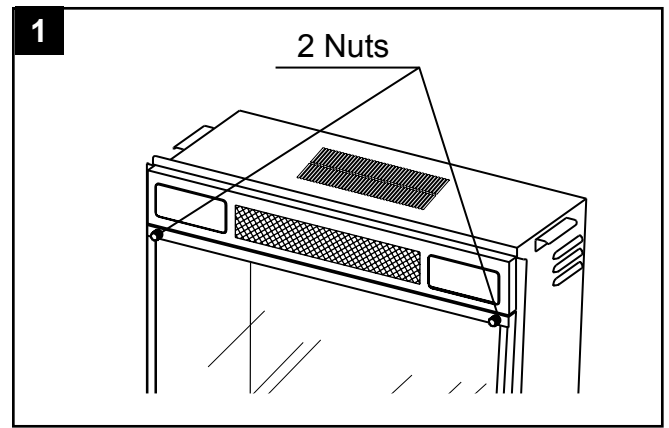

2. Carefully tilt glass and frame forward a couple of inches. Then pull complete glass assembly up and away from unit (Fig. 2).

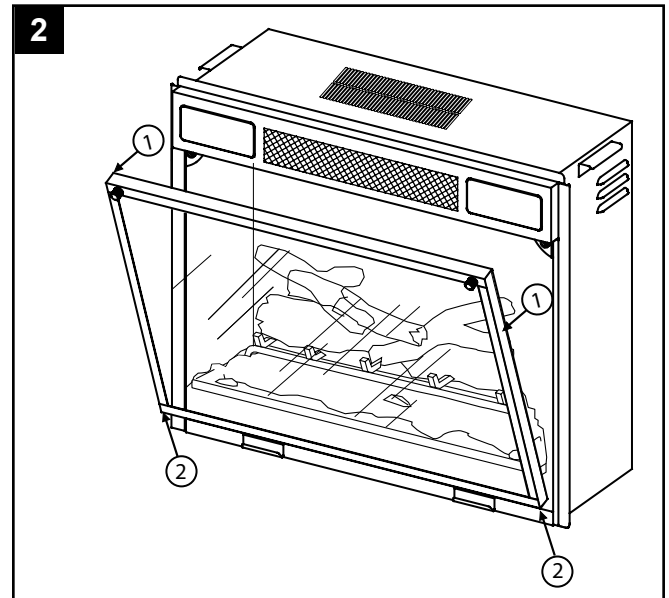

3. Locate the two ember bed securing nuts on the left and right sides of the log set. These securing nuts are disguised as wooden embers (Fig. 3).

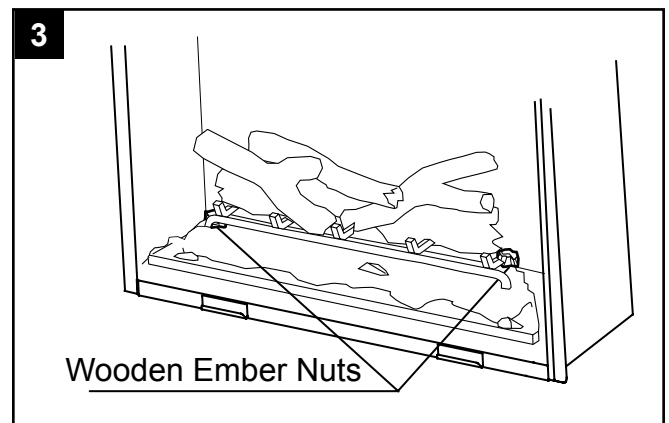

4. Turn nuts counterclockwise to loosen; remove and set aside. Securely grab logs on left and right side and lift log/ember bed assembly straight up. Once ember bed has cleared the support bracket and threaded rods, bring log/ember bed assembly forward and out of unit and set aside in a safe place (Fig. 4).

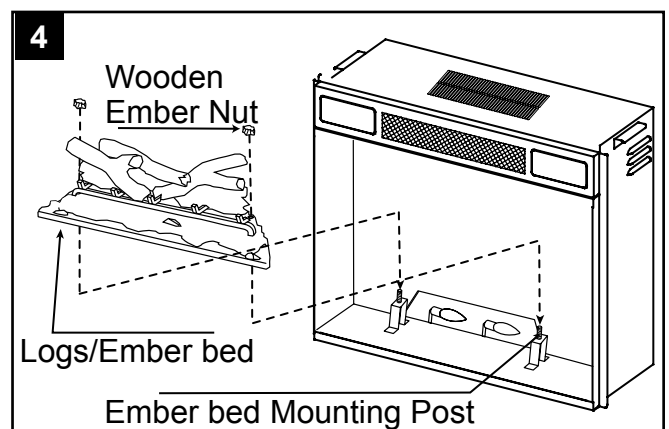

5. Unhook light bulb spring clips from the bulbs, and unscrew the bulbs (Fig. 5) After replacing the bulbs make sure to replace the light bulb spring clip. Remember to replace all the bulbs at the same time with clear 120-volt, 4-watt E12 light bulbs.

Follow steps 1 through 4 in reverse order to reinstall glass and frame into your insert.

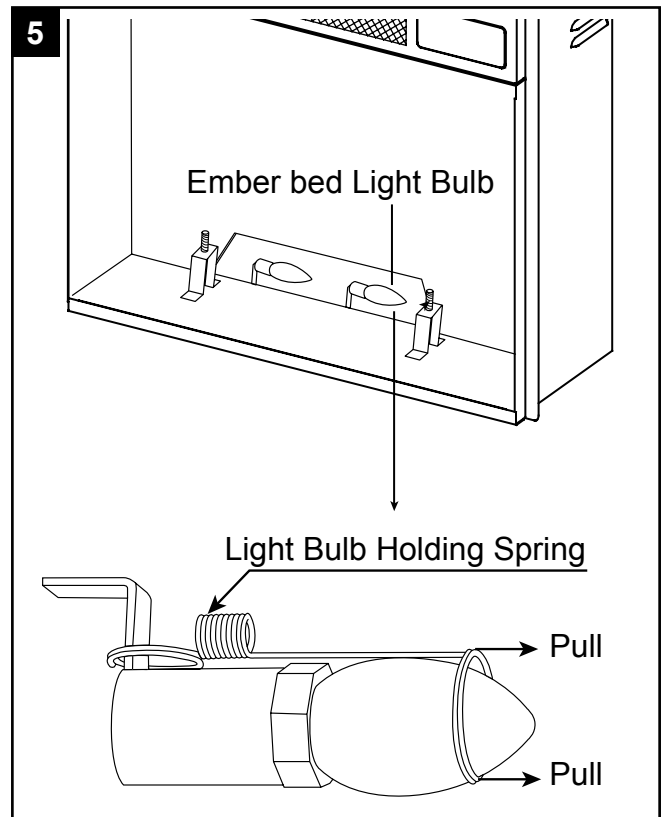

TROUBLESHOOTING

PROBLEM	POSSIBLE CAUSE	CORRECTIVE ACTION
No power, switches do not light up.	Power cord was not plugged in the outlet.	Check that unit is plugged into a standard 120V outlet.
Switches light up, but no flame effect.	Bulbs are broken or loose	Remove front glass door and check for any broken light bulbs or loose light bulbs.
Logs glow, flame effect does not work.	<p>a. Spinner has fallen off from bracket.</p> <p>b. Spinner motor doesn't work.</p>	<p>a. Open back of unit. Check to see if "spinner" is correctly mounted to the rear of unit.</p> <p>b. Check to see if spinning motor is functioning. If not, call customer service.</p>
Flame effect operates, but heater does not blow warm air.	<p>a. Heater switch is in "OFF" position.</p> <p>b. "Thermostat" is on "LO"</p>	<p>a. Check that heater switch is in "ON" position. Switch should light up.</p> <p>b. Make certain that thermostat is turned to the "HI" position.</p>
Heater doesn't work, but Power and Heater switches are in the "ON" position and thermostat is set on "HI".	The product is on the protected status.	Turn all switches to the "OFF" position and unplug the unit from the wall outlet for 5 minutes. After 5 minutes plug the unit back into wall outlet, and operate as normal.

1-YEAR LIMITED WARRANTY

The manufacturer warrants this product to be free from manufacturing and material defects for a period of one year from date of purchase, subject to the following conditions and limitations.

1. Install and operate this electric fireplace in accordance with the installation and operating instructions furnished with the product at all times. Any unauthorized repair, alteration, willful abuse, accident, or misuse of the product shall nullify this warranty.
2. This warranty is non-transferable and is made to the original owner, provided that the purchase was made through an authorized supplier of the product.
3. The warranty is limited to the repair or replacement of part(s) found to be defective in material or workmanship, provided that such part(s) have been subjected to normal conditions of use and service, after said defect is confirmed by the manufacturer's inspection.
4. This warranty does not cover the light bulb(s) included with the electric fireplace.
5. The manufacturer may, at its discretion, fully discharge all obligations with respect to this warranty by refunding the wholesale price of the defective part(s).
6. Any installation, labor, construction, transportation, or other related costs/expenses arising from defective part(s), repair, replacement, or otherwise of same, will not be covered by this warranty, nor shall the manufacturer assume responsibility for same.
7. The owner/user assumes all other risks, if any, including the risk of any direct, indirect or consequential loss or damage arising out of the use, or inability to use the product, except as provided by law.
8. All other warranties – expressed or implied –with respect to the product, its components and accessories, or any obligations/liabilities on the part of the manufacturer are hereby expressly excluded.
9. The manufacturer neither assumes, nor authorizes any third party to assume, on its behalf, any other liabilities with respect to the sale of the product.
10. The warranties as outlined within this document do not apply to non accessories used in conjunction with the installation of this product.

This warranty is void if:

- a. The fireplace is subjected to prolonged periods of dampness or condensation.
- b. There is any unauthorized alteration, willful abuse, accident, or misuse of the product.
- c. You do not have the original receipt of purchase.

IF WARRANTY SERVICE IS NEEDED

Contact our customer service department at 1-877-888-8225, 8 a.m. - 8 p.m., EST, Monday - Friday. Make sure you have your warranty, your sales receipt, location of purchase and the model/serial number of your product.

REPLACEMENT PARTS LIST

For replacement parts, call our customer service department at 1-877-888-8225,
8 a.m. - 8 p.m., EST, Monday - Friday.

I.D. No.	Description	Part No. 23EF010GAA
1	Heater/Blower Assembly	Y07-C26-P01
2	Ember bed	Y07-C27-P02
3	Thermostat Switch	P03
4	Knob for Brightness Control	Y07-C26-P04
5	Knob for Heater Temperature Control	Y07-C26-P05
6	Main Power Switch - Red Toggle	P06
7	Heater On/Off Switch - Red Toggle	P06
8	E-12 Light Bulb Socket Assembly	Y07-C29-P08
9	Front Projection Screen	Y07-C27-P09
10	Flame Generator Drive Motor	Y07-P10
11	Flame Generator/Spinner	Y07-C27-P11

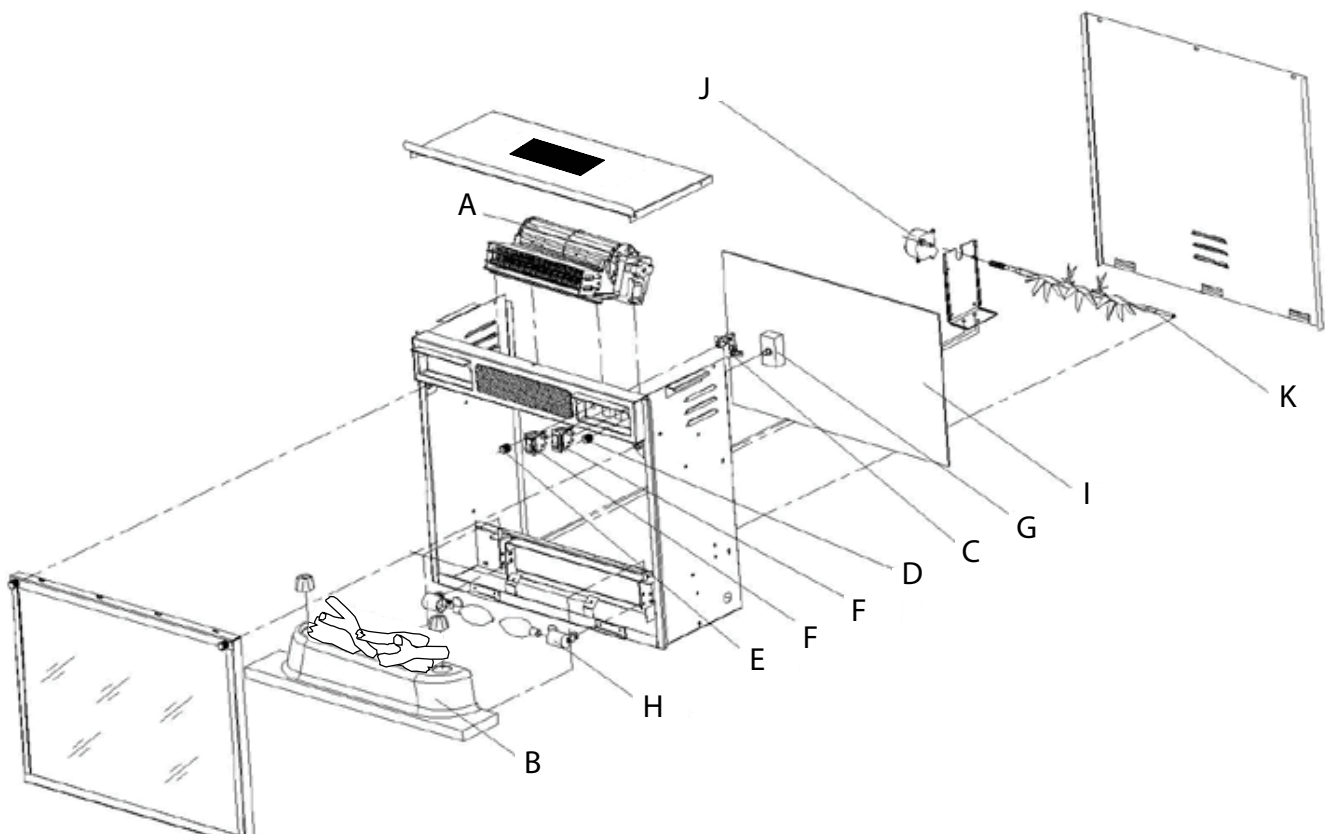

Printed in China

styleselections®

Style Selections® est une marque de commerce déposée de LF, LLC. Tous droits réservés.

FOYER ÉLECTRIQUE ET MANTEAU

MODÈLE #23RM2094

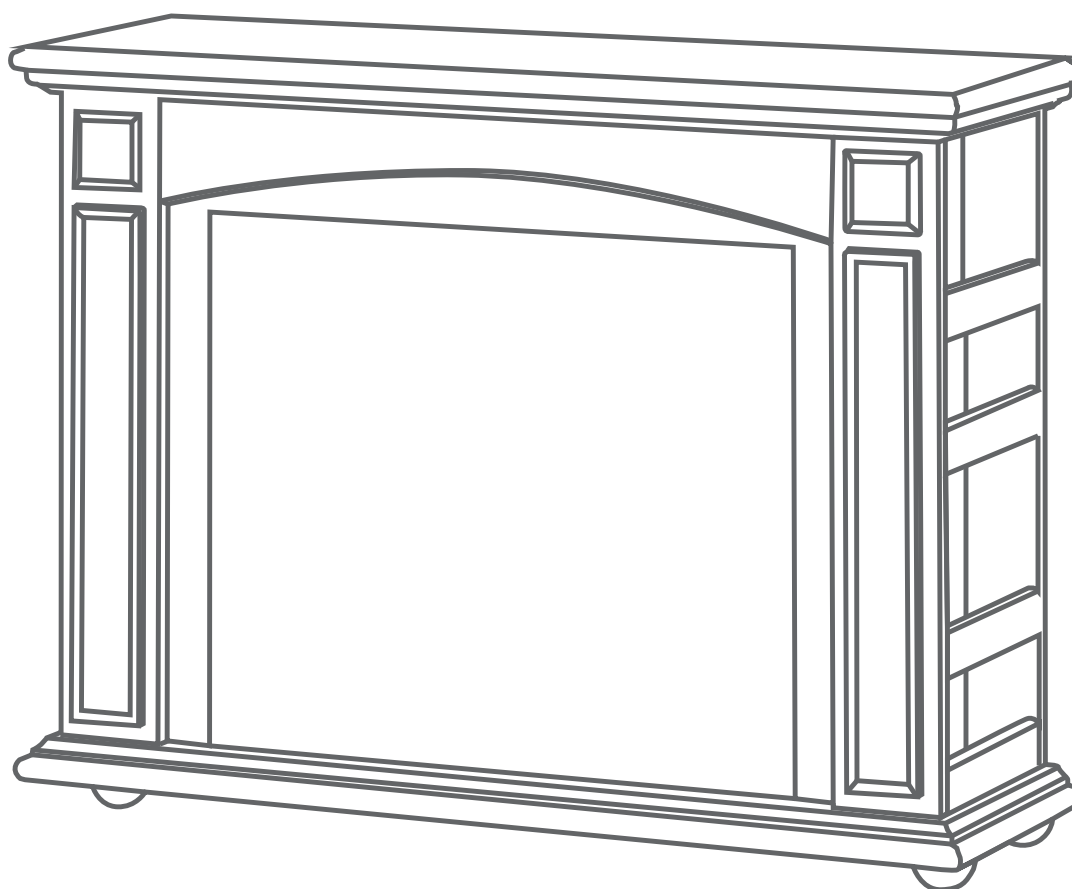

Des questions, des problèmes, des pièces manquantes? Avant de retourner l'article au détaillant, appelez notre service à la clientèle au 1 877 888-8225, entre 8 h et 20 h (HNE), du lundi au vendredi.

TABLE DES MATIÈRES

Caractéristiques du produit	13
Consignes de sécurité	14
Contenu de l'emballage.....	16
Quincaillerie incluse.....	16
Préparation	23
Instructions pour l'assemblage	17
Mode d'emploi	17
Entretien général	18
Dépannage.....	20
Garantie limitée de 1 an	21
Pièces de rechange.....	22

CARACTÉRISTIQUES DU PRODUIT

TENSION	120 VAC, 60 Hz
AMPÈRES	12,5 A
WATTS	1500 W

CONSIGNES DE SÉCURITÉ

Assurez-vous de lire et de comprendre l'intégralité de ce manuel avant de tenter d'assembler, d'utiliser ou d'installer le produit. Afin de réduire les risques d'incendie, de choc électrique et de blessure lorsque vous utilisez un appareil électrique, respectez les mesures de sécurité élémentaires suivantes :

1. Lisez toutes les directives avant d'utiliser cet appareil.
2. Cet appareil est chaud lorsqu'il est en marche. Afin d'éviter les brûlures, ne touchez pas aux surfaces chaudes. Si l'appareil est muni de poignées, utilisez-les pour le déplacer. Assurez-vous que les matières combustibles, comme les meubles, les oreillers, la literie, le papier, les vêtements et les rideaux, se trouvent à au moins 0,9 m (3 pi) de l'avant de l'appareil.

AVERTISSEMENT : Ne couvrez pas l'appareil pour éviter qu'il surchauffe.

-  **AVERTISSEMENT** : Soyez très prudent lorsque l'appareil est utilisé à proximité d'enfants ou de personnes handicapées.

3. Cet appareil ne doit pas être utilisé par les enfants, les personnes atteintes d'une déficience physique, sensorielle ou intellectuelle, ou les personnes n'ayant pas l'expérience et les connaissances nécessaires, à moins qu'une personne ne les supervise ou leur donne les instructions nécessaires.
4. Cet appareil n'est pas un jouet. Surveillez les enfants lorsqu'ils jouent près de l'appareil.
5. Dans la mesure du possible, débranchez toujours cet appareil lorsqu'il n'est pas utilisé.
6. N'utilisez pas un appareil muni d'un cordon ou d'une fiche endommagé, qui a subi une déficience, qui est tombé ou qui a été endommagé de quelque façon que ce soit.
7. Si le cordon d'alimentation est endommagé, il doit être remplacé par le fabricant, par un de ses agents ou par une personne qualifiée afin d'éviter tout danger.
8. L'entretien doit être effectué par un technicien qualifié seulement.
9. Ne modifiez jamais ce foyer. Remplacez les pièces qui doivent être retirées pour l'entretien avant d'utiliser de nouveau le foyer.
10. N'utilisez pas cet appareil à l'extérieur.
11. Cet appareil n'est pas conçu pour être utilisé dans une salle de bains, une salle de lavage ou tout autre endroit humide semblable. Ne placez jamais cet appareil à un endroit où il risquerait de tomber dans une baignoire ou un autre contenant rempli d'eau.
12. Évitez de placer le cordon sous un tapis. Ne couvrez pas le cordon avec une carpe, un tapis de passage ou un autre article semblable. Placez le cordon dans un endroit peu passant et où il ne pourra pas être accroché.
13. Pour débrancher cet appareil, tournez les commandes en position d'arrêt, puis retirez la fiche de la prise.
14. Branchez le cordon uniquement sur une prise correctement mise à la terre.
15. Lors de l'installation, veillez à ce que l'appareil soit mis à la terre conformément aux codes locaux, le cas échéant, à la plus récente version du Code canadien de l'électricité, CSA C22.1, ou, dans le cas des installations aux É.-U., aux codes locaux et au code national de l'électricité, ANSI/NFPA n° 70.
16. Ne placez pas l'appareil directement sous une prise de courant.
17. N'insérez jamais un objet, quel qu'il soit, dans les ouvertures de ventilation ou de sortie d'air de l'appareil afin de prévenir les dommages ainsi que les risques de choc électrique et d'incendie.
18. Afin de prévenir les risques d'incendie, ne bloquez jamais les ouvertures d'aération ou de sortie d'air de quelque façon que ce soit. Ne placez pas l'appareil sur une surface molle, comme un lit, car les ouvertures pourraient se bloquer.
19. Cet appareil renferme des pièces chaudes qui produisent des arcs électriques ou des étincelles. N'utilisez pas l'appareil là où de l'essence, de la peinture ou des liquides inflammables sont utilisés ou entreposés. Ce foyer ne doit pas être utilisé pour faire sécher les vêtements. Ne suspendez pas de bas de Noël ou d'autres décorations sur ou à proximité de ce produit.
20. N'utilisez cet appareil que pour l'usage prévu dans ce manuel. Toute autre utilisation de l'appareil qui n'est pas prévue par le fabricant peut provoquer un incendie, un choc électrique ou des blessures.

CONSIGNES DE SÉCURITÉ

21. À l'intérieur de cet appareil se trouve un limiteur. Lorsque l'appareil surchauffe ou que sa température devient anormalement élevée, le dispositif de protection du thermostat coupe l'alimentation électrique afin d'éliminer les risques d'endommager le foyer ou de causer un incendie.
22. Évitez d'utiliser une rallonge, car elle pourrait surchauffer et entraîner des risques d'incendie. Toutefois, si vous devez utiliser une rallonge, choisissez une rallonge d'un calibre minimal de 14 AWG et d'une puissance minimale de 1875 watts. La rallonge doit être munie d'une fiche à trois branches avec mise à la terre et prise correspondante. Sa longueur ne doit pas excéder 6 m (20 pieds).
23. Consultez les instructions à la figure 1. Cet appareil est conçu pour être utilisé sur un circuit de 120 volts. La fiche dont est muni le cordon est illustrée à la figure 1. Consultez la figure 1 pour connaître les instructions pour la mise à la terre. L'adaptateur illustré (C) devrait être utilisé pour brancher les fiches à trois broches avec mise à la terre aux prises à deux fentes. La fiche de mise à la terre verte de l'adaptateur doit être branchée sur une mise à la terre permanente comme une boîte de sortie correctement mise à la terre. Ne vous servez pas de l'adaptateur si une prise à trois fentes mise à la terre est disponible.



AVERTISSEMENT : Assurez-vous que l'alimentation électrique est coupée avant de continuer. Confiez les réparations électriques et tout nouveau câblage de ce foyer à un électricien agréé qui respectera les codes nationaux et locaux.

En cas de réparation ou de remplacement d'un composant ou d'un câble électrique, respectez l'acheminement des câbles, les codes de couleur et les emplacements de fixation d'origine.



AVERTISSEMENT : Le câblage de la prise électrique doit être conforme aux codes du bâtiment locaux et à tout autre règlement afin de réduire le risque d'incendie, de choc électrique ou de blessure.



AVERTISSEMENT : N'utilisez pas ce foyer si une partie de celui-ci a été immergée. Appelez immédiatement un technicien qualifié qui inspectera le foyer et remplacera toute partie du circuit électrique.



AVERTISSEMENT : Coupez l'alimentation électrique avant de tenter de réparer ou de nettoyer l'appareil afin de réduire les risques d'incendie, de choc électrique ou de blessure.



AVERTISSEMENT : Coupez l'alimentation avant d'effectuer l'entretien de cet appareil. Placez d'abord l'interrupteur principal en position d'arrêt (OFF). Retirez ensuite la fiche de la prise murale.

AVERTISSEMENT

Afin d'éviter les blessures qui pourraient résulter d'une mise sous tension imprévue ou d'un choc électrique, ne branchez pas le cordon d'alimentation sur une prise de courant pendant l'assemblage et l'installation. Le cordon ne doit pas être branché pendant l'ajustement ou l'assemblage du foyer.

S'il y a des pièces manquantes ou endommagées, ne tentez pas d'utiliser l'appareil ou de brancher le cordon d'alimentation avant que ces pièces soient remplacées. Afin d'éviter les chocs électriques, n'utilisez que des pièces de rechange identiques à celles d'origine pour les outils à double isolation.

Recommandations pour l'installation en climat froid : Lors de l'installation de ce foyer contre un mur extérieur non isolé ou un mur de service, les murs extérieurs doivent être isolés en respectant les normes en vigueur relatives à l'isolation.

⚠️ CONSIGNES DE SÉCURITÉ

BRANCHEMENT ÉLECTRIQUE

Un circuit de 15 A, 120 V et 60 Hz mis à la terre est nécessaire. Il est recommandé de réserver un circuit au foyer, car d'autres appareils alimentés par le même circuit pourraient causer le déclenchement du disjoncteur ou faire griller le fusible lorsque le radiateur est en fonction. Le foyer est muni d'un cordon à trois broches d'une longueur de 1,82 m (6 pieds) qui se trouve à l'arrière du foyer. Planifiez l'installation pour éviter d'utiliser une rallonge. Si vous devez absolument utiliser une rallonge, choisissez une rallonge trifilaire d'un calibre minimal de 14 et d'une puissance minimale de 1875 watts. Sa longueur ne doit pas excéder 6 m (20 pieds).

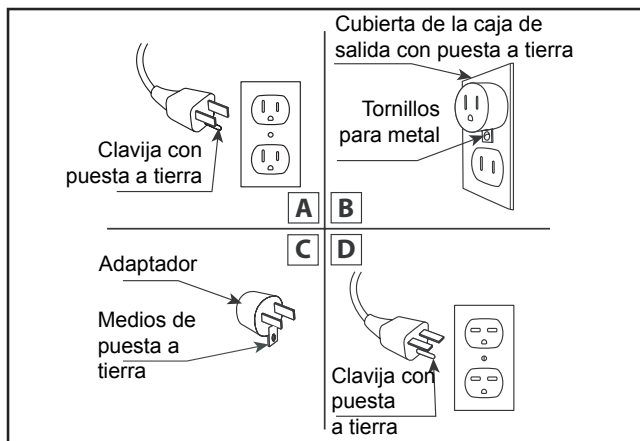
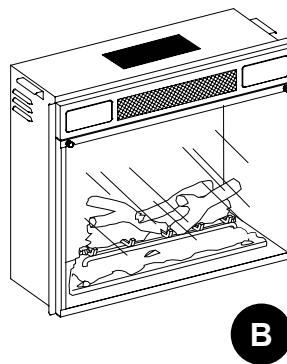
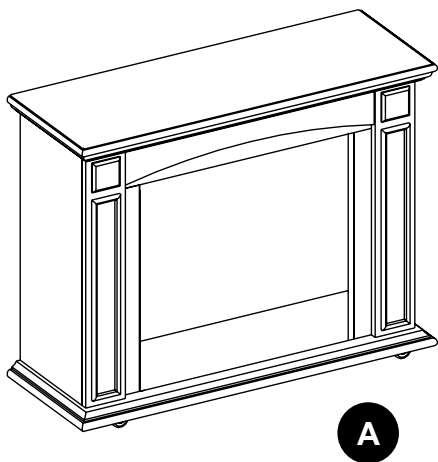

Fig. 1

CONSERVEZ CES INSTRUCTIONS

CONTENU DE L'EMBALLAGE



Pièce	Description	Quantité
A	Manteau	1
B	Foyer encastrable (préassemblé au manteau [A])	1

QUINCAILLERIE INCLUSE

Pièce	Description	Quantité	Illustration	dimension non réelle
AA	Crayon à retouche Numéro de modèle : W3352	1		

INSTRUCTIONS POUR L'ASSEMBLAGE

Le foyer (B) est déjà encastré dans le manteau (A). Pour retirer le foyer (B), dévissez les supports de fixation maintenant le foyer (B) dans le manteau (A), situés dans les panneaux avant. Soulevez délicatement le foyer (B) et tirez-le vers l'arrière. Prenez soin de ne pas faire glisser le foyer (B) sur la base du manteau (A) pour ne pas l'égratigner.

MISE EN GARDE : Débranchez le foyer (B) avant de le déplacer. Pour installer un nouveau foyer, soulevez délicatement le foyer et insérez-le au centre de l'ouverture située à l'arrière du manteau. Ne faites pas glisser le foyer sur la base afin d'éviter de l'égratigner. Posez les supports de fixation de façon à maintenir le foyer de niveau contre l'intérieur de la partie avant du manteau (A). **MISE EN GARDE :** Ne branchez pas le foyer sur une prise de courant avant qu'il ne soit complètement installé et que le manteau (A) soit bien en place. Ne déplacez le foyer assemblé que sur de petites distances et avec grande précaution. Deux personnes sont nécessaires pour déplacer le foyer assemblé jusqu'à l'emplacement voulu.

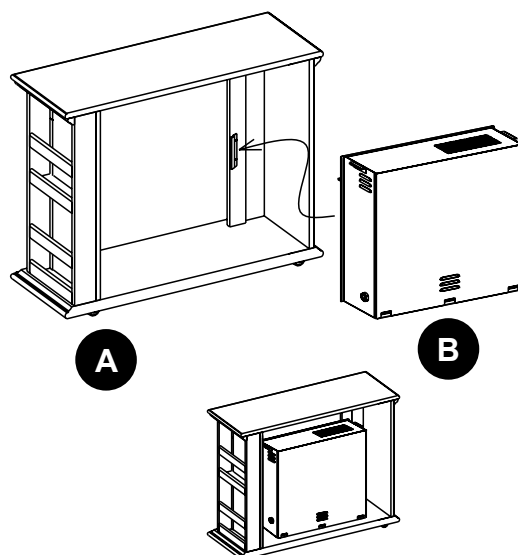

MODE D'EMPLOI

ACCÈS AU PANNEAU DE COMMANDE

Vous pouvez accéder au panneau de commande qui se trouve dans le coin supérieur droit du foyer encastrable en poussant et en soulevant la petite porte.

ACCÈS AUX RENSEIGNEMENTS POUR LE CONSOMMATEUR

Vous pouvez consulter les renseignements du service à la clientèle en poussant et en soulevant la petite porte qui se trouve dans le coin supérieur gauche du foyer électrique.

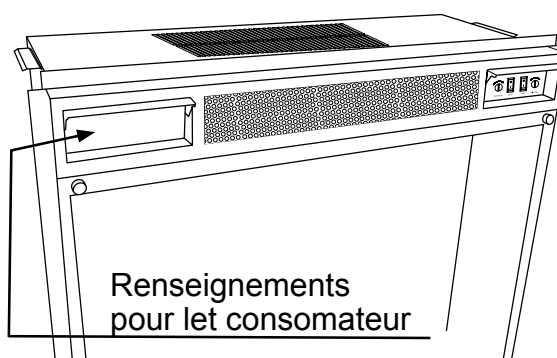

Fig. 1

ALIMENTATION

L'interrupteur permet d'alimenter toutes les fonctions du foyer.

RADIATEUR

Le foyer est constitué d'un radiateur électrique à éléments et à air forcé. L'interrupteur du radiateur permet de mettre en marche (ON) et d'éteindre (OFF) le radiateur. L'interrupteur de température contrôle le thermostat afin de maintenir la température de la pièce à la valeur choisie. Par mesure de sécurité, l'élément chauffant comporte une séquence d'activation tardive. Lorsque le radiateur est mis en marche (ON), le foyer commencera à émettre de l'air chaud après plusieurs secondes seulement. Également, le ventilateur continuera à fonctionner plusieurs secondes après que le radiateur a été éteint (OFF).

TEMPÉRATURE

Le bouton de commande de température contrôle la température du radiateur. Tournez le bouton dans le sens des aiguilles d'une montre pour augmenter la chaleur. Plus vous tournez le bouton dans le sens des aiguilles d'une montre, plus la température est réglée à la hausse. Tournez le bouton dans le sens contraire des aiguilles d'une montre pour régler la température à la baisse.

BRILLANCE

Le bouton de contrôle de brillance (brightness) ajuste la brillance de la flamme. Tourner le bouton vers la gauche (en sens anti-horaire) abaisse l'intensité de la lampe et l'effet de flamme. Tourner le bouton vers la droite (en sens horaire) augmente l'intensité de la lampe et l'effet de flamme.

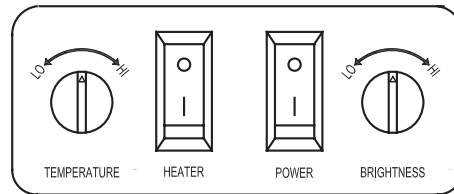

ENTRETIEN GÉNÉRAL

- Époussetez régulièrement le foyer à l'aide d'un linge doux et non pelucheux ou d'un accessoire pour l'époussetage domestique.
- Nettoyez le foyer avec un nettoyant doux et non abrasif. Essayez-le immédiatement à l'aide d'un linge doux ou d'une serviette douce.
- Conseils pour l'utilisation du crayon à retouche (AA) : En cas d'égratignures, suivez le sens de l'égratignure. Pour les surfaces usées, suivez le grain du bois. Essayez rapidement toute trace de crayon non nécessaire à l'aide d'un linge doux.
- Les moteurs utilisés sur le ventilateur et le générateur d'effet de flamme ont été prégraissés pour prolonger la durée des roulements et n'exigent aucun autre graissage. Toutefois, nous recommandons de nettoyer le ventilateur et le radiateur et d'y passer l'aspirateur périodiquement.
- Assurez-vous que l'appareil est éteint et débranché lorsque vous nettoyez le radiateur ou le foyer.

DISTANCE MINIMALE D'UNE SOURCE DE COMBUSTIBLE

Assurez-vous que les matières combustibles, comme les cordons d'alimentation, les rideaux et les meubles se trouvent à une distance d'au moins 90 cm (3 pi) de l'avant du foyer et qu'ils ne sont pas en contact avec les côtés de celui-ci.

NETTOYAGE DE LA GARNITURE

Nettoyez la garniture métallique à l'aide d'un linge doux légèrement humecté d'un produit à base d'huile d'agrumes, puis polissez le métal à l'aide d'un linge sec. N'utilisez pas de produits pour polir le laiton ou de nettoyants à usage domestique, car ces produits endommageront la garniture de métal. Vous trouverez des produits à base d'huile d'agrumes dans les supermarchés ou les quincailleries.

REPLACEMENT DES AMPOULES

Le foyer électrique nécessite trois ampoules à petit culot E12 de 120 volts et 40 watts, de couleur claire. Les foyers encastrables ne nécessitent que deux ampoules à petit culot de 120 volts et 40 watts, de couleur claire. Par souci de commodité, il est recommandé de changer toutes les ampoules quand l'une d'entre elles est grillée.

1. Placez l'interrupteur principal en position d'arrêt (« OFF ») puis débranchez le cordon d'alimentation de la prise murale. Si le foyer était en fonction, laissez-le refroidir pendant au moins deux heures. Repérez les deux écrous situés sur le support en verre, tournez-les dans le sens contraire des aiguilles d'une montre afin de desserrer le verre (fig. 1).

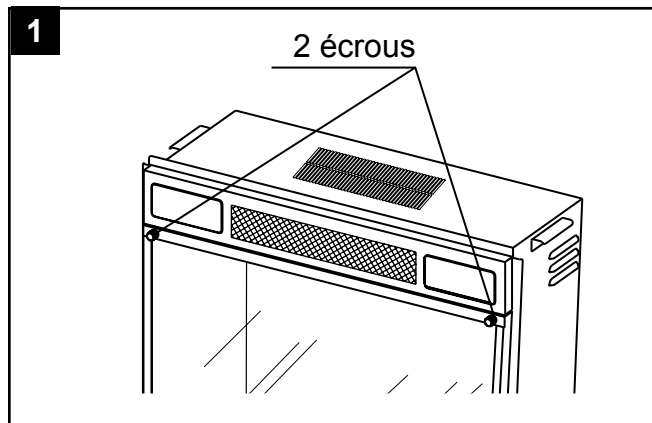

2. Inclinez délicatement le verre et le cadre vers l'avant de quelques centimètres. Retirez ensuite le tout en tirant vers le haut (fig. 2).

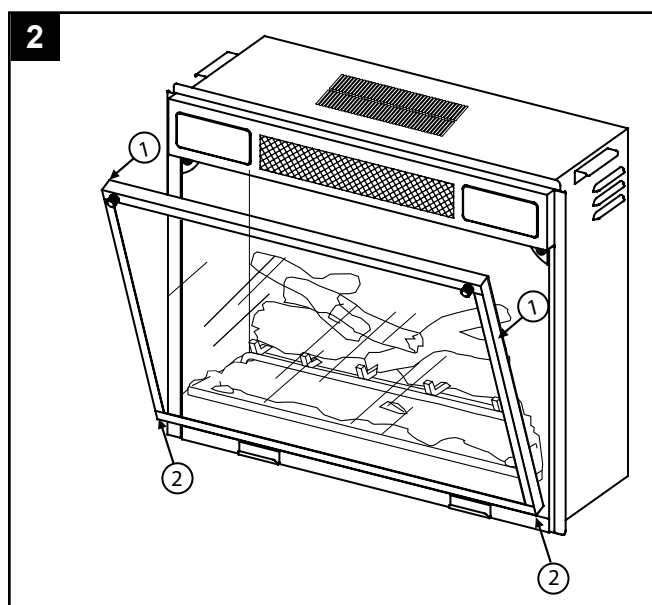

3. Trouvez les deux écrous de sûreté du lit de braises situés des côtés droit et gauche de l'ensemble de bûches. Ces écrous de sûreté ressemblent à des tisons (fig. 3).

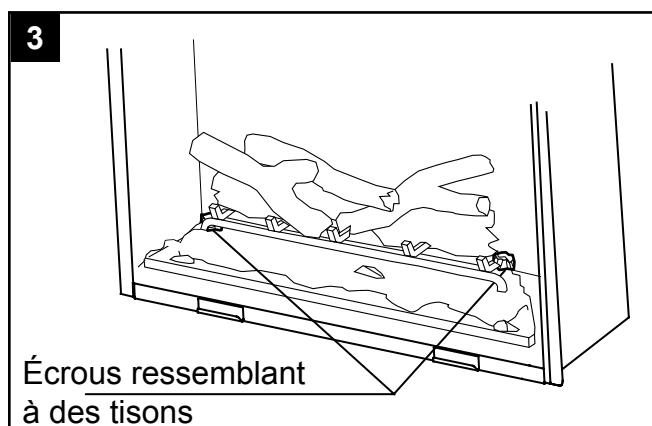

4. Tournez les écrous dans le sens contraire des aiguilles d'une montre pour les dévisser; retirez-les et mettez-les de côté. Tenez fermement les bûches situées sur les côtés gauche et droit et tirez le lit de braises et de bûches vers le haut. Une fois le lit de braises défait du support et des tiges filetées, tirez le lit de braises et de bûches vers l'avant pour le sortir du foyer, et mettez-le de côté dans un endroit sûr (fig. 4).

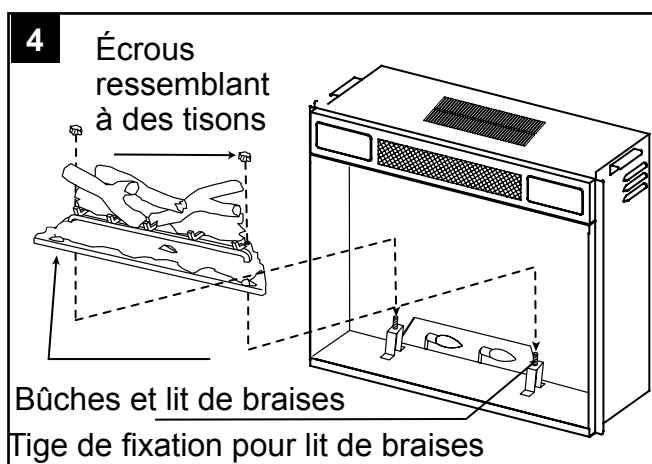

5. Défaites les attaches à ressort des ampoules et dévissez ces dernières (fig. 5). Une fois les ampoules remplacées, remettez en place les attaches à ressort. Remplacez en même temps toutes les ampoules E12 de 120 volts, 4 watts et de couleur claire.

Afin de réinstaller le verre et le cadre sur le foyer encastrable, suivez les étapes 1 à 4, mais dans l'ordre inverse.

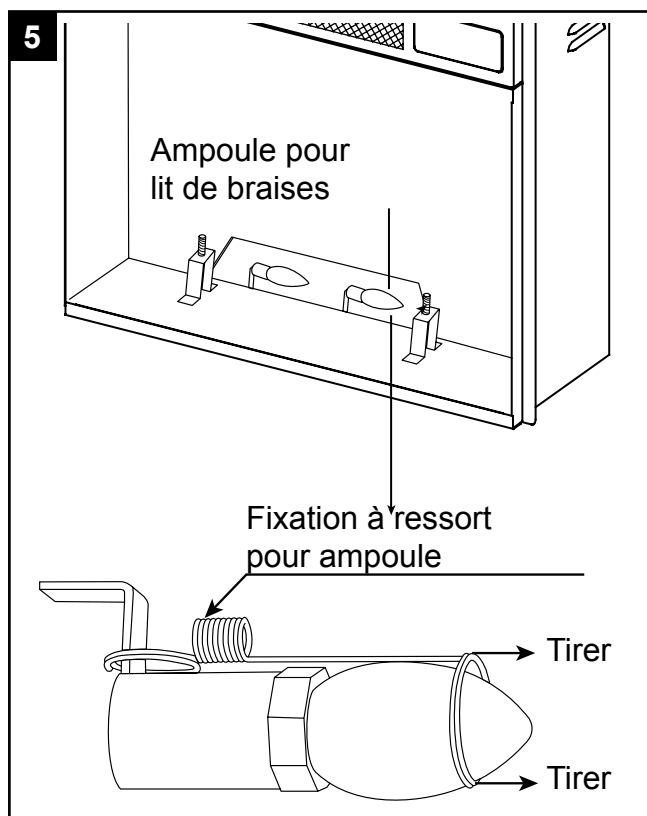

DÉPANNAGE

PROBLÈME	CAUSE POSSIBLE	MESURE CORRECTIVE
L'appareil ne se met pas en marche, les voyants ne s'allument pas.	Le cordon d'alimentation n'est pas branché sur la prise.	Assurez-vous que l'appareil est branché sur une prise standard de 120 V.
Les voyants s'allument, mais il n'y a pas d'effet de flamme.	Les ampoules sont cassées ou desserrées.	Enlevez la porte en vitre à l'avant et inspectez les ampoules afin de vous assurer qu'elles ne sont ni cassées, ni desserrées.
Les bûches luisent, mais il n'y a pas d'effet de flamme.	a. La roue est tombée du support. b. Le moteur de la roue ne fonctionne pas.	a. Ouvrez l'arrière de l'appareil. Assurez-vous que la « roue » est bien fixée à l'arrière de l'appareil. b. Vérifiez que le moteur de la roue fonctionne. S'il ne fonctionne pas, communiquez avec le service à la clientèle.
Il y a un effet de flamme, mais le radiateur n'émet pas d'air chaud.	a. L'interrupteur du radiateur est à la position « OFF » (ARRÊT). b. Le « thermostat » est réglé à la position « LO » (FAIBLE).	a. Vérifiez que l'interrupteur du radiateur est à la position « ON » (EN MARCHE). Le voyant devrait s'allumer. b. Assurez-vous que le thermostat est à la position « HI » (ÉLEVÉ).
Le radiateur ne fonctionne pas, mais les interrupteurs de l'alimentation et du radiateur sont à la position « ON ».	L'appareil est en mode protégé.	Réglez tous les interrupteurs à la position d'arrêt (« OFF ») et débranchez l'appareil de la prise murale pendant cinq minutes. Rebranchez l'appareil sur la prise murale après cinq minutes et remettez-le en marche.

GARANTIE LIMITÉE DE 1 AN

Le fabricant garantit que votre nouveau foyer électrique est exempt de défaut de fabrication ou de matériaux durant une année à partir de la date d'achat, en tenant compte des conditions et des restrictions suivantes.

1. Respectez en tout temps les directives d'installation et le mode d'emploi fournis avec ce foyer électrique lorsque vous installez et que vous utilisez ce produit. Toute modification non autorisée, abus volontaire, accident ou mauvaise utilisation du produit invalide la présente garantie.
2. Cette garantie n'est pas transférable et n'est offerte qu'à l'acheteur d'origine, tant que l'achat a été conclu chez un fournisseur autorisé du produit.
3. La garantie se limite à la réparation ou au remplacement des pièces qui présentent des défauts de matériaux ou de fabrication, tant que ces pièces ont fait l'objet d'une utilisation et d'un entretien normaux, une fois un tel défaut confirmé par l'inspection effectuée par le fabricant.
4. Cette garantie ne couvre pas les ampoules fournies avec le foyer électrique.
5. Le fabricant peut, à sa discrétion, s'acquitter de toute obligation en vertu de la présente garantie en remboursant le prix de gros des pièces défectueuses.
6. Tout frais d'installation, de main-d'œuvre, de fabrication, de transport, ou d'autres frais connexes découlant des pièces défectueuses, de la réparation, du remplacement ou d'une intervention du même type, ne sont pas couverts par la présente garantie et le fabricant n'assume aucune responsabilité à cet égard.
7. Le propriétaire ou l'utilisateur assume tous les risques, le cas échéant, incluant le risque de pertes ou dommages directs, indirects ou consécutifs découlant de l'utilisation de l'appareil, ou de l'incapacité à utiliser l'appareil, sauf conformément aux dispositions de la loi.
8. Toutes les autres garanties, explicites ou implicites, sur le produit, ses composants et ses accessoires ainsi que toute autre obligation ou responsabilité du fabricant sont expressément exclues par les présentes.
9. Le fabricant n'assume ni n'autorise un tiers à assumer, en son nom, toute autre responsabilité quant à la vente de ce produit.
10. Les garanties énoncées dans le présent document ne couvrent pas les accessoires utilisés au cours de l'installation de ce produit.

Cette garantie sera annulée si :

- a. Le foyer est exposé à l'humidité ou à la condensation pendant des périodes prolongées.
- b. Le produit a fait l'objet d'une modification non autorisée, d'un abus volontaire ou d'une mauvaise utilisation, ou a subi un accident.
- c. Vous n'avez pas le reçu de vente original.

SERVICE AU TITRE DE LA GARANTIE

Communiquez avec le fabricant en appelant le service à la clientèle au 1 877 888-8225, entre 8 h et 20 h (HNE), du lundi au vendredi. Assurez-vous d'avoir en mains votre garantie, votre reçu de vente, le lieu d'achat ainsi que les numéros de modèle et de série de votre produit.

LISTE DES PIÈCES DE RECHANGE ET VUE ÉCLATÉE

Pour obtenir des pièces de rechange, appelez notre service à la clientèle au 1 877 888-8225, entre 8 h et 20 h (HNE), du lundi au vendredi.

Pièce	Description	Numéro de pièce 23EF010GAA
1	Ensemble de radiateur/souffleur	Y07-C26-P01
2	Lit de braise	Y07-C27-P02
3	Interrupteur du thermostat	P03
4	Commande d'intensité de la flamme	Y07-C26-P04
5	Commande de température du radiateur	Y07-C26-P05
6	Interrupteur principal, interrupteur à bascule rouge	P06
7	Interrupteur marche/arrêt (On/Off) du radiateur, interrupteur à bascule rouge	P06
8	Ensemble de douilles d'ampoule E12	Y07-C29-P08
9	Écran de projection avant	Y07-C27-P09
10	Moteur du générateur d'effet de flamme	Y07-P10
11	Générateur d'effet de flamme/roue	Y07-C27-P11

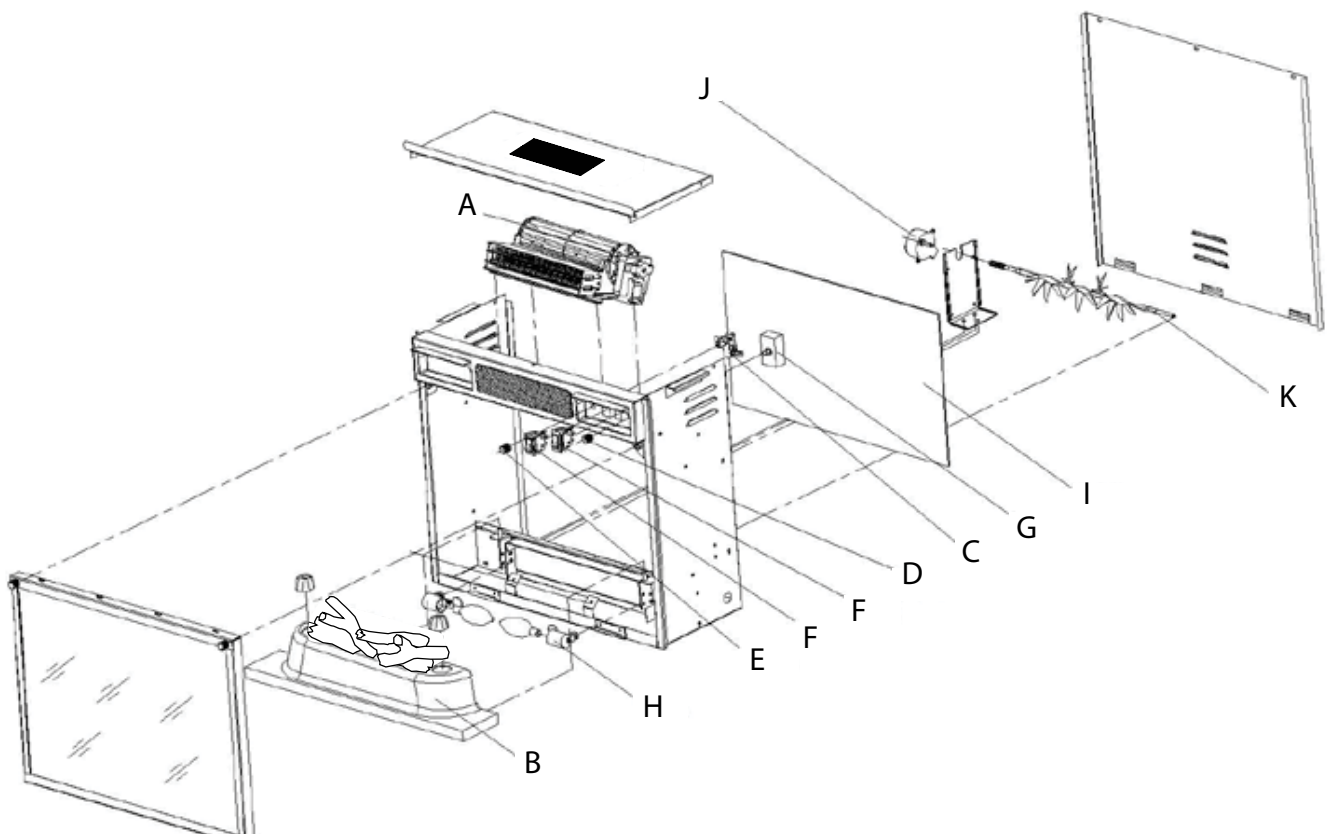

Imprimé en Chine

styleselections®

Style Selections® es una marca registrada de LF, LLC. Todos los derechos reservados.

CHIMENEA ELÉCTRICA Y REPISA PARA CHIMENEA

MODELO #23RM2094

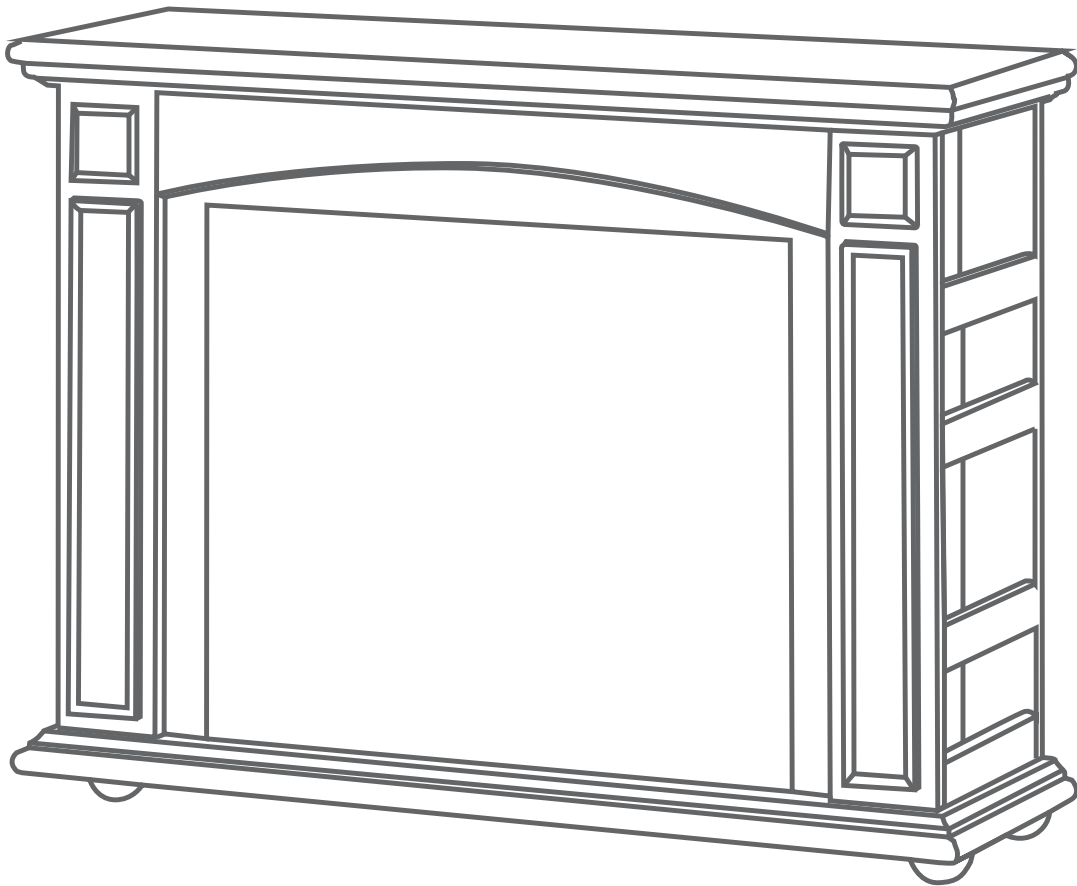

¿Preguntas, problemas, piezas faltantes? Antes de volver a la tienda, llame a nuestro Departamento de Servicio al Cliente al 1-877-888-8225, de lunes a viernes de 8 a.m. a 8 p.m., hora estándar del Este.

ÍNDICE

Especificaciones del producto	24
Información de seguridad.....	25
Contenido del embalaje.....	27
Aditamentos.....	27
Instrucciones de ensamblaje	28
Instrucciones de operación.....	28
Cuidado y mantenimiento.....	29
Solución de problemas	31
Garantía limitadade 1 año	32
Repuesto y plano de piezas	33

ESPECIFICACIONES DEL PRODUCTO

VOLTAJE	120 VAC, 60 Hz
AMPERAJE	12.5 Amperios
VATAJE	1500 vatios

INFORMACIÓN DE SEGURIDAD

Lea y comprenda completamente este manual antes de intentar ensamblar, usar o instalar el producto. Cuando utilice electrodomésticos, siempre tome medidas de precaución básicas para evitar incendios, descargas eléctricas y lesiones personales. Entre ellas:

1. Lea todas las instrucciones antes de usar este electrodoméstico.
2. Este electrodoméstico se calienta cuando está en funcionamiento. Para evitar quemaduras, no toque superficies calientes con la piel descubierta. Si se incluyen, utilice las manijas para trasladar el electrodoméstico. Mantenga materiales inflamables, como muebles, almohadas, ropa de cama, papeles, ropa y cortinas al menos a 91,44 cm (3 pies) de la parte delantera de este electrodoméstico.

 **ADVERTENCIA: Para evitar el sobrecalentamiento, no cubra el calentador**

 **ADVERTENCIA:** Tenga extrema precaución cuando utilice el calentador cerca de niños y de personas discapacitadas.

3. Este electrodoméstico no debe ser usado por personas o niños con capacidades físicas, sensoriales o mentales reducidas o sin experiencia ni conocimientos, a menos que una persona responsable de su seguridad les brinde supervisión o capacitación respecto al uso del electrodoméstico.
4. Este electrodoméstico no es un juguete. Supervise a los niños que juegan cerca.
5. Si es posible, siempre desenchufe este electrodoméstico cuando no lo use.
6. No opere ningún calentador con un cable o enchufe dañados, después de fallas del mismo, de que se haya dejado caer o dañado de cualquier forma.
7. Si el cable de alimentación está dañado, el fabricante, su empresa de servicio o alguien de calificación similar deben reemplazarlo para evitar peligros.
8. Sólo un técnico calificado debe reparar este producto.
9. Bajo ninguna circunstancia se debe modificar esta chimenea. Las piezas que se deben retirar para reparación se deben reemplazar antes de volver a hacer funcionar esta chimenea.
10. No lo use en exteriores.
11. Este calentador no se debe usar en el baño, lavadero y en espacios húmedos similares interiores. Nunca coloque este calentador donde se pueda caer dentro de una bañera u otro contenedor de agua.
12. No coloque el cable debajo de una alfombra. No cubra el cable con alfombras, tapetes o similares. Coloque el cable lejos de zonas de tránsito en donde nadie se pueda tropezar y caer.
13. Para desconectar este electrodoméstico, gire los controles a la posición de apagado y luego retire el enchufe del tomacorriente.
14. Conecte sólo a tomacorrientes con la debida puesta a tierra.
15. Cuando está instalado, este artefacto debe presentar una conexión eléctrica a tierra según los códigos locales, según los Códigos de Electricidad de Canadá CSA C22.1 o, para instalaciones en EE.UU., siga los códigos locales y el código nacional de electricidad, ANSI/NFPA No. 70.
16. No debe colocar el calentador inmediatamente debajo de un tomacorriente fijo.
17. No introduzca objetos extraños ni permita que entren en las aberturas de ventilación o escape, ya que pueden provocar descargas eléctricas, incendios o daños en el electrodoméstico.
18. Para evitar incendios, no bloquee las entradas ni salidas de aire de ninguna manera. No use sobre superficies blandas, como una cama, donde las aberturas se puedan bloquear.
19. Este electrodoméstico tiene en su interior piezas calientes y piezas que forman arcos eléctricos o que echan chispas. No lo use en áreas donde se use o almacene gasolina, pintura o líquidos inflamables. Esta chimenea no se debe usar como una rejilla para secar ropa. No cuelgue medias navideñas u otras decoraciones sobre o cerca de este producto.
20. Utilice este electrodoméstico sólo como se describe en este manual. Cualquier otro uso no recomendado por el fabricante puede causar incendios, descargas eléctricas o lesiones personales.
21. Hay un limitador del termostato dentro del calentador. Cuando ocurre un sobrecalentamiento de la

temperatura interna o un calentamiento anormal, el dispositivo protector del termostato cortará la alimentación de energía para evitar un daño en la chimenea o un riesgo de incendio.

22. Evite utilizar una extensión eléctrica porque se puede sobrecalentar y provocar un incendio. Sin embargo, si tiene que usar un cable de extensión, debe ser de tamaño mínimo AWG No.14 y tener una clasificación de 1875 vatios como mínimo. La extensión eléctrica debe ser un cable de tres conductores con enchufe con puesta a tierra y un conector para cable. La extensión eléctrica no debe tener más de 6,10 m (20 pies) de largo.
23. Consulte las instrucciones en la Figura 1. Este calentador fue diseñado para su uso en 120 voltios. El cable tiene un enchufe, como se muestra en la figura 1. Vea la figura 1 para conocer las instrucciones de puesta a tierra. Hay disponible un adaptador, como se muestra en C, para conectar enchufes con puesta a tierra de tres clavijas a receptáculos de dos ranuras. La orejeta verde de puesta a tierra que sale del adaptador se debe conectar permanentemente a tierra, como a través de una caja de un tomacorriente correctamente puesto a tierra. El adaptador no se debe usar si hay disponible un receptáculo de tres ranuras puesto a tierra.



ADVERTENCIA: No utilice bombillas que excedan 40 vatios. La utilización de bombillas más potentes puede provocar un incendio, causando daños materiales o lesiones.



ADVERTENCIA: Asegúrese de que la unidad esté apagada antes de proceder. Toda reparación eléctrica o nuevo cableado de esta unidad sólo debe realizarlo un electricista certificado de acuerdo con los códigos nacionales y locales.

Si se repara o reemplaza cualquier componente eléctrico o cableado, se deben seguir las rutas originales de los cables, los códigos de color y las ubicaciones de fijación.



ADVERTENCIA: El cableado del tomacorriente debe cumplir con los códigos de construcción locales y con otras normas que correspondan para reducir el riesgo de incendio, descarga eléctrica y lesiones a personas.



ADVERTENCIA: No utilice esta chimenea si alguna de sus piezas estuvo sumergida en agua. Llame de inmediato a un técnico en mantenimiento calificado a fin de que inspeccione y reemplace cualquier pieza del sistema eléctrico.



ADVERTENCIA: Desconecte la electricidad antes de realizar el mantenimiento o limpieza para reducir el riesgo de incendio, descarga eléctrica o lesiones corporales.

PRECAUCIÓN

Para evitar lesiones debidas a un encendido involuntario o una descarga eléctrica, no conecte el cordón eléctrico en una fuente de alimentación, al desembalar o ensamblar el aparato. El cordón eléctrico debe quedar desconectado al ajustar y ensamblar el aparato.

Si cualquier pieza falta o está dañada, no intente utilizar ni conectar el cordón eléctrico, hasta que la pieza faltante o dañada se haya reemplazado. Para evitar una descarga eléctrica, utilice solamente piezas originales y durante el mantenimiento, utilice herramientas con aislamiento doble.

Recomendaciones para la instalación en un clima frío: Cuando instale esta unidad contra una pared exterior que no tenga aislamiento o una pared de servicio, las paredes exteriores deben tener aislamiento, de acuerdo con los códigos de aislamiento aplicables.

INFORMACIÓN DE SEGURIDAD

CONEXIÓN ELÉCTRICA

Se requiere un circuito de 15 Amp., 120 voltios, 60 Hz y debe tener un tomacorriente con una conexión adecuada para hacer tierra. Preferiblemente, instale la chimenea sobre un circuito específico, ya que los otros aparatos que se encuentran en el mismo circuito, pueden provocar que se dispare el disyuntor o que se sueme el fusible, cuando funciona la chimenea. El aparato viene de forma estándar con un cordón eléctrico de tres cables de una longitud de 1,8 m (6 pies), que sale de la parte trasera de la chimenea. Planifique la instalación, para evitar la utilización de un cable de extensión. Sin embargo, si debe utilizar una extensión, ésta debe ser de calibre mínimo 14 AWG, poseer tres hilos con un enchufe para hacer tierra y una potencia nominal de al menos 1875 vatios. La longitud de la extensión eléctrica no debe ser superior a 6 m (20 pies).

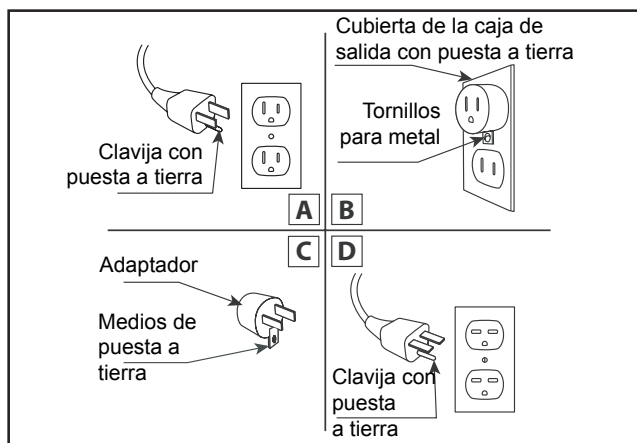

GUARDE ESTAS INSTRUCCIONES

Fig. 1

CONTENIDO DEL EMBALAJE

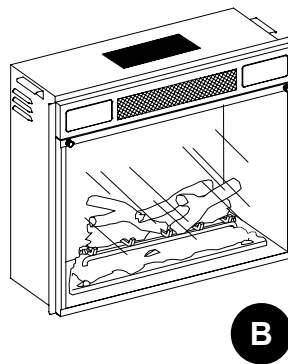
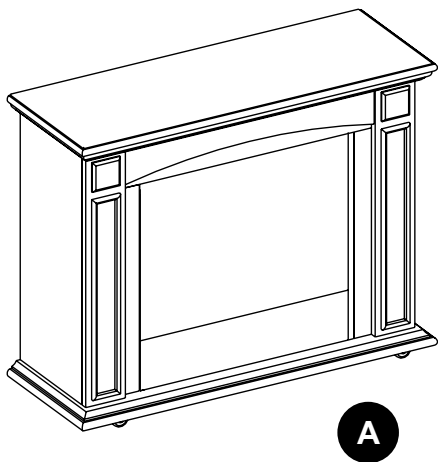

Pieza	Descripción	Cantidad
A	Repisa para chimenea	1
B	Accesorio (premontado a la chimenea (A))	1

ADITAMENTOS

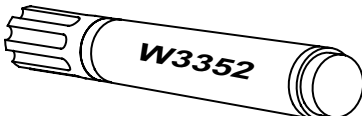
Pieza	Descripción	Cantidad	Imagen
AA	Aplicador de retoque Modelo No. W3352	1	 tamaño no real

INSTRUCCIONES DE ENSAMBLAJE

El accesorio (B) viene preensamblado en la repisa para chimenea (A). Para retirar el accesorio (B), desatornille los tornillos de las abrazaderas de montaje que sostienen el accesorio (B) sobre los paneles frontales interiores de la repisa para chimenea (A). Luego, levante cuidadosamente el accesorio (B) y jálalo hacia afuera desde la parte posterior. Tenga cuidado de no deslizar el accesorio (B) contra la base de la repisa para chimenea (A) ya que podría rayar el acabado.

PRECAUCIÓN: Desenchufe el accesorio (B) del suministro de electricidad antes de moverlo. Para instalar un nuevo accesorio, levante el accesorio cuidadosamente, colóquelo en la parte posterior de la unidad y céntralo en la abertura. No arrastre el accesorio sobre la chimenea/base, ya que podría rayar la unidad. Instale las abrazaderas de montaje para sostener el accesorio al ras contra el interior de la repisa para chimenea frontal (A).

PRECAUCIÓN: No enchufe el accesorio en el suministro de electricidad hasta haberlo instalado completamente y haber movido la repisa para chimenea (A) a su ubicación final. Desplace la unidad completa únicamente a distancias cortas y con mucho cuidado. Se necesitan dos personas para desplazar la unidad completa hasta su posición final.

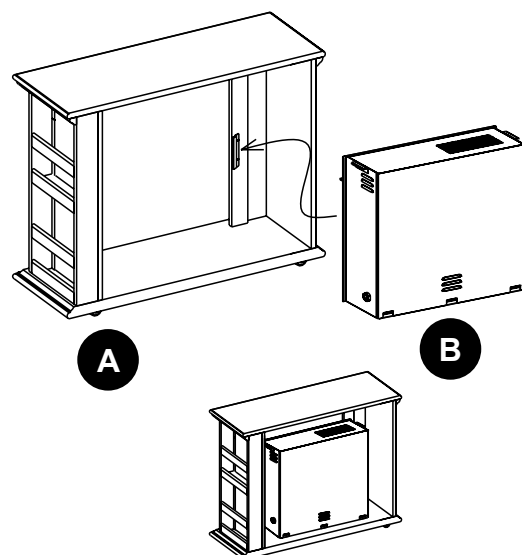

INSTRUCCIONES DE OPERACIÓN

PARA ACCEDER AL PANEL DE CONTROL

Se puede acceder al panel de control en la esquina superior derecha del módulo empujando y levantando la puerta pequeña.

PARA ACCEDER A LA INFORMACIÓN AL CONSUMIDOR

Se puede tener acceso a la información de servicio al consumidor en la esquina superior izquierda de la chimenea eléctrica empujando y levantando la puerta pequeña.

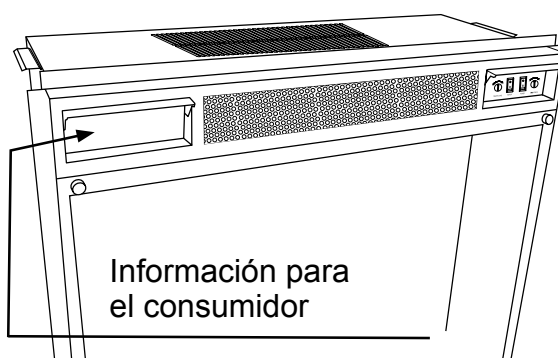

Fig. 1

ENCENDIDO

El interruptor de alimentación suministra alimentación a todas las funciones de la chimenea.

CALENTADOR

La chimenea consiste en un calentador de ventilación forzada con elemento de alambre. El interruptor heater (CALENTADOR) enciende o apaga el calentador. El interruptor de temperatura controla la característica de termostato para ayudar a regular la temperatura de la habitación. Como una característica de seguridad importante, el elemento de calefacción está diseñado con una secuencia de activación retrasada. Cuando se enciende el calentador, la unidad tardará varios segundos en comenzar a soplar aire caliente y el soplador del ventilador continuará funcionando durante varios segundos después de que se apaga el calentador.

TEMPERATURA

La perilla de control de temperatura regula el nivel de temperatura del calentador. Si se gira la perilla en dirección de las manecillas del reloj, se aumenta la salida de calor. Mientras más se gire la perilla en dirección de las manecillas del reloj, mayor será la temperatura de punto de ajuste. Si se gira la perilla en dirección contraria a las manecillas del reloj se baja la temperatura de punto de ajuste. **Use esta función para regular el nivel de la temperatura ambiente.**

BRILLO

La perilla de control de brillo de la flama ajusta el brillo de la flama. Si se gira la perilla a la izquierda (en dirección contraria a las manecillas del reloj) se atenúan el efecto de flama y las luces. Si se gira la perilla a la derecha se aumenta el brillo del efecto de flama y las luces.

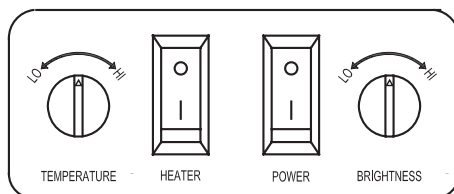

CUIDADO Y MANTENIMIENTO

- Limpie el polvo de la chimenea regularmente con un paño suave sin pelusa o con un producto de limpieza doméstico.
- Limpie su chimenea con un limpiador doméstico suave no abrasivo. Asegúrese de secar su chimenea inmediatamente con un paño o toalla suave.
- Consejos para usar el aplicador de retoque (D): Para rayones, aplique en dirección del rayón; para áreas desgastadas, aplique en dirección de la veta; frote el exceso de colorante rápidamente con un paño suave.
- Los motores usados en el ventilador y el ensamble del generador de llamas vienen lubricados previamente para prolongar la vida útil de los rodamientos y no necesitan lubricación adicional. Sin embargo, recomendamos limpiar/aspirar el ventilador/calentador periódicamente.
- Asegúrese de que la unidad esté apagada y desenchufada al limpiar el calentador o la chimenea.

DISTANCIA DE SEPARACIÓN CON ELEMENTOS INFLAMABLES

Mantenga los cables eléctricos, cortinas, muebles y demás elementos inflamables a una distancia de 0,91 m (3 pies) como mínimo de la parte frontal y de los lados del calentador.

PARA LIMPIAR REBORDES

Limpie el reborde de metal con un paño suave levemente humedecido con un producto cítrico a base de aceite y pule con un paño limpio y suave. No use pulidor de latón ni limpiadores domésticos, ya que pueden dañar los rebordes de metal. Los productos cítricos a base de aceite se pueden obtener en supermercados o ferreterías.

REEMPLAZO DE LAS BOMBILLAS

Esta chimenea eléctrica usa 3 bombillas transparentes, de 120 voltios, 40 vatios, con base de candelabro E-12. Los accesorios 18EF010GAA y 23EF010GAA sólo requieren dos bombillas transparentes de 120 voltios, 40 vatios con base de candelabro. Para su comodidad, si se quema una bombilla, es una buena idea reemplazar todas las bombillas al mismo tiempo.

1. Apague el interruptor de alimentación maestro y luego desenchufe el cable de alimentación del tomacorriente de pared. Si la chimenea ha estado funcionando, deje que se enfríe la unidad por al menos 2 horas. Ubique y gire las 2 tuercas del soporte de vidrio en dirección contraria a las manecillas del reloj para liberar el vidrio del accesorio. (Fig. 1).

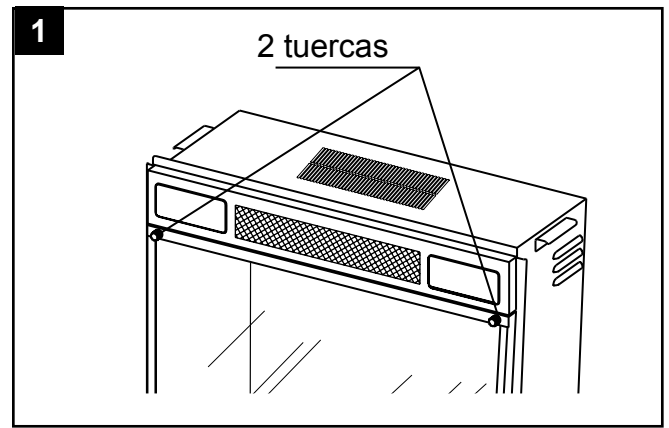

2. Inclíne cuidadosamente el vidrio y el marco hacia delante algunos centímetros. Luego jale el ensamblaje del vidrio completo hacia arriba y lejos de la unidad (Fig. 2).

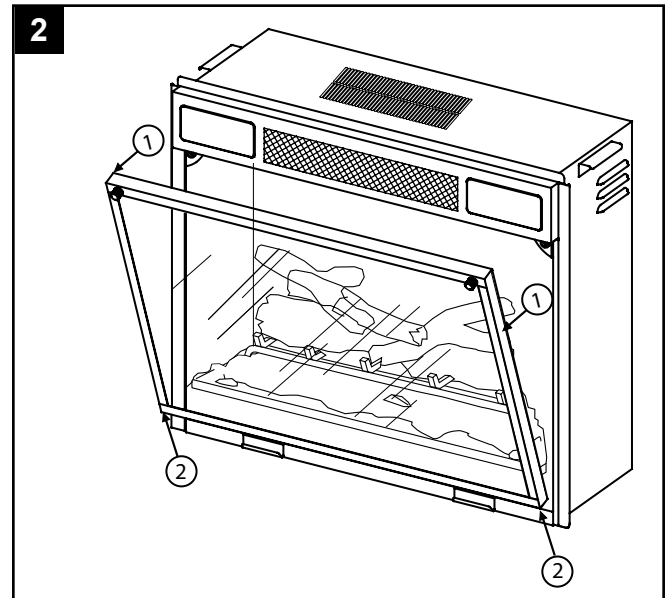

3. Coloque las dos tuercas de seguridad del lecho de brasas en los lados izquierdo y derecho del juego de leños. Estas tuercas de seguridad están disimuladas como brasas de madera (Fig. 3).

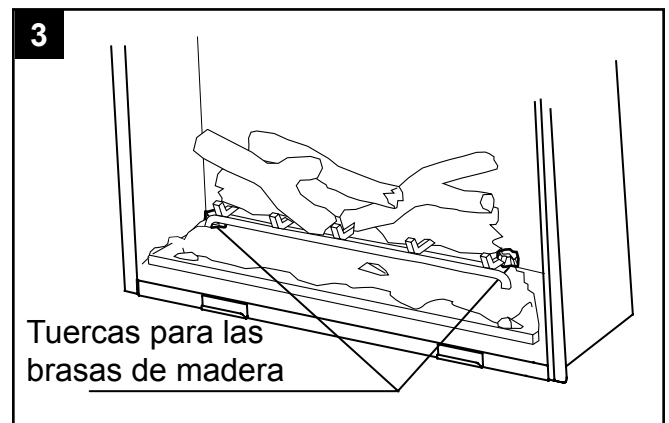

4. Gire las tuercas en dirección contraria a las manecillas del reloj para aflojarlas; retírelas y déjelas a un lado. Tome firmemente los leños de los costados izquierdo y derecho y levante el ensamblaje del lecho de leños/brasas hacia arriba. Una vez que el lecho de brasas se haya retirado de la abrazadera de soporte y las varillas roscadas, mueva el ensamblaje del lecho de leños/brasas hacia delante y hacia afuera de la unidad y apártelo en un lugar seguro (Fig. 4).

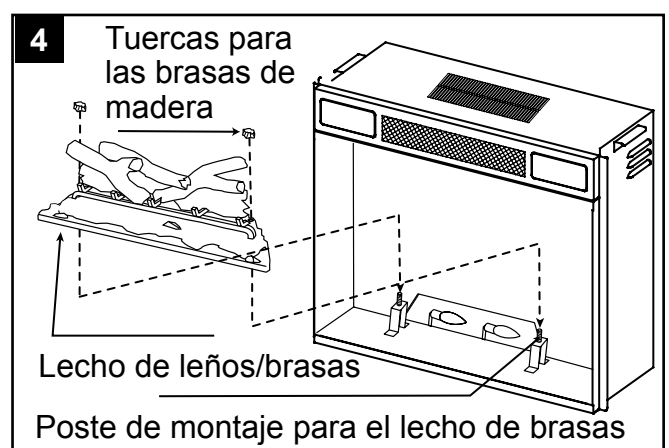

5. Desenganche los sujetadores de resorte de las bombillas y desenrosque las bombillas (Fig. 5). Luego de reemplazar las bombillas asegúrese de volver a colocar los sujetadores de resorte de las bombillas. Recuerde reemplazar todas las bombillas al mismo tiempo por bombillas transparentes E12 de 120 voltios y 40 vatios.

Siga los pasos 1 al 4 en orden inverso para volver a instalar el vidrio y el marco en el accesorio.

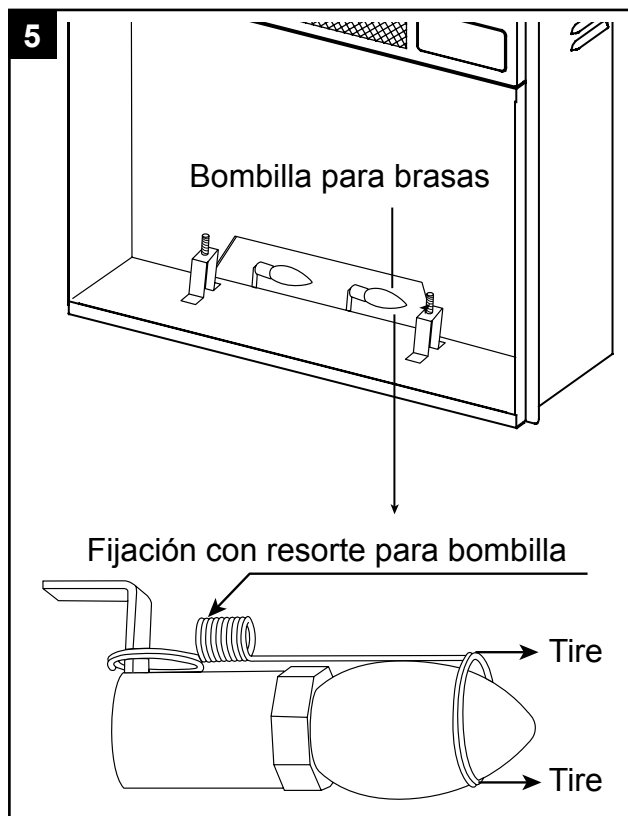

SOLUCIÓN DE PROBLEMAS

PROBLEMA	CAUSA POSIBLE	ACCIÓN CORRECTIVA
No hay alimentación, los interruptores no se iluminan.	El cable de alimentación no se enchufó al tomacorriente.	Verifique que la unidad esté enchufada en un tomacorriente estándar de 120 V.
Los interruptores de iluminan, pero no hay efecto de flama.	Las bombillas están flojas o rotas.	Retire la puerta de vidrio delantero y revise si hay bombillas rotas o flojas.
Los leños arden, el efecto de flama no funciona.	<p>a. El disco giratorio se cayó de la abrazadera.</p> <p>b. El motor del disco giratorio no funciona.</p>	<p>a. Abra la parte posterior de la unidad. Revise para ver si el disco giratorio está montado correctamente en la parte posterior de la unidad.</p> <p>b. Revise para ver si el motor giratorio está funcionando. Si no funciona, llame al Servicio al Cliente.</p>
Tiene efecto de flama pero el calentador no sopla aire caliente.	<p>a. El interruptor del calentador está en la posición "OFF".</p> <p>b. El termostato está en la posición "LO"</p>	<p>a. Revise que el interruptor del calentador esté en la posición "ON". El interruptor debe iluminar.</p> <p>b. Asegúrese de que el termostato esté colocado en la posición "HI".</p>
El calentador no funciona, sin embargo los interruptores de alimentación y del calentador están encendidos y el termostato está fijado en "HI".	El producto está en modo protegido.	Coloque todos los interruptores en la posición de APAGADO y desconecte la unidad del tomacorriente de pared durante 5 minutos. Luego de 5 minutos, vuelva a enchufar la unidad en el tomacorriente de pared y úsela normalmente.

GARANTÍA LIMITADA DE 1 AÑO

El fabricante garantiza que su nueva estufa eléctrica no presentará defectos de fabricación ni materiales durante un período de un año a partir de la fecha de compra, siempre y cuando se cumplan las siguientes condiciones y limitaciones.

1. Esta estufa eléctrica se debe instalar y operar en todo momento de acuerdo con las instrucciones de instalación y operación proporcionadas con el producto. Cualquier reparación no autorizada, alteración, abuso deliberado, accidente o uso inadecuado del producto anulará esta garantía.
2. Esta garantía no es transferible y sólo está disponible para el propietario original, siempre y cuando la compra se haya realizado a través de un proveedor autorizado del producto.
3. Esta garantía se limita a la reparación o reemplazo de piezas que se consideren defectuosas en material o mano de obra, siempre y cuando dicha pieza haya estado sometida a condiciones normales de uso y servicio, después de que una inspección por parte del fabricante confirme dicho defecto.
4. Esta garantía no cubre las bombillas incluidas con la estufa eléctrica.
5. El fabricante podrá, bajo su criterio, eximirse de toda obligación respecto de esta garantía reembolsando el precio al por mayor de la pieza defectuosa.
6. Esta garantía no cubre ningún costo de instalación, mano de obra, fabricación, transporte o de otro tipo que surja de la pieza defectuosa, su reparación, reemplazo u otra situación, y el fabricante no asume ninguna responsabilidad por las mismas.
7. El dueño/usuario asume todos los riesgos, si los hay, incluidos los riesgos de daños o pérdidas directos, indirectos o resultantes que surjan del uso del producto, o de la incapacidad para usarlo, salvo que la ley estipule lo contrario.
8. Mediante el presente, se excluye expresamente cualquier otra garantía, expresa o implícita, respecto del producto, sus componentes y accesorios, o cualquier otra obligación o responsabilidad de parte del fabricante.
9. El fabricante no asume ni autoriza a ningún tercero a asumir en su nombre ninguna otra responsabilidad respecto de la venta de este producto.
10. Las garantías descritas en este documento no se aplican a accesorios que no sean del fabricante y que se usen junto con la instalación de este producto.

Esta garantía es nula si:

- a. La chimenea está sometida a períodos prolongados de humedad o condensación.
- b. Se produce cualquier alteración no autorizada, abuso deliberado, accidente o uso inadecuado del producto.
- c. Usted no tiene el recibo original de compra.

SI SE NECESITA SERVICIO DE GARANTÍA

Póngase en contacto con el fabricante llamando al departamento de Servicio al Cliente al 1-877-888-8225, de lunes a viernes de 8 a.m. a 8 p.m., hora estándar del Este.

Asegúrese de tener su garantía, su recibo de venta, la identificación del lugar de compra y el modelo o número de serie de su producto.

LISTA DE PIEZAS DE REPUESTO

Para las piezas de repuesto, llame a nuestro departamento de Servicio al Cliente al 1-877-888-8225, de 8 a.m. – 8 p.m., EST, Lunes- Viernes

Número	Descripción	Pieza No. 23EF010GAA
1	Ensamblaje del calentador/soplador	Y07-C26-P01
2	Lecho de brasas	Y07-C27-P02
3	Interruptor del termostato	P03
4	Perilla de control de brillo	Y07-C26-P04
5	Perilla de control de temperatura del calentador	Y07-C26-P05
6	Interruptor de alimentación principal: interruptor rojo	P06
7	Interruptor (ON /OFF) del calentador – botón rojo	P06
8	Interruptor de alimentación principal: interruptor rojo	Y07-C29-P08
9	Interruptor de encendido/apagado del calentador - Interruptor rojo	Y07-C27-P09
10	Ensamble del portalámpara de la bombilla E-12	Y07-P10
11	Pantalla de proyección frontal	Y07-C27-P11

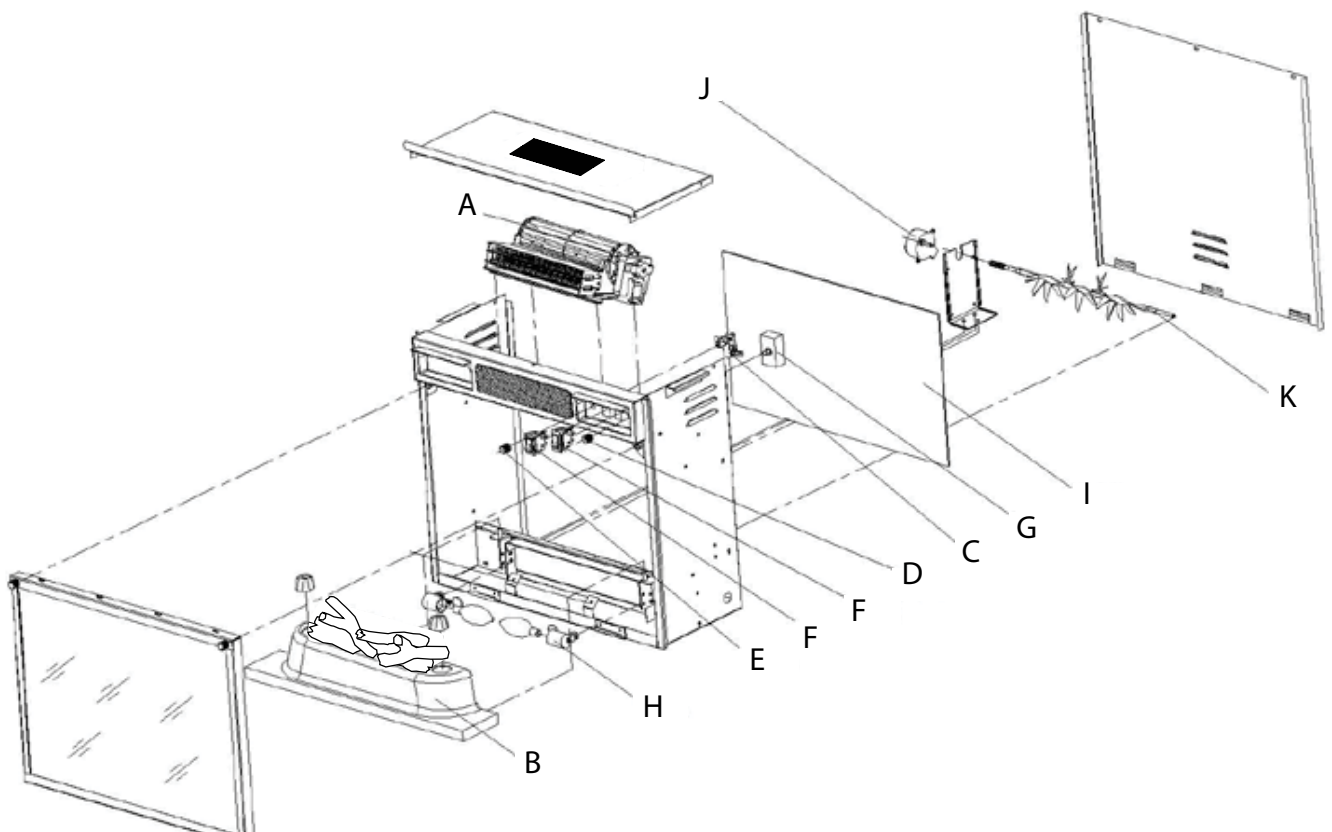

Impreso en China