

0.9 Cu.Ft. / 900 Watt Microwave Oven

**Horno Microondas con de 0,9 pies Cúbicos y 900
Vatios**

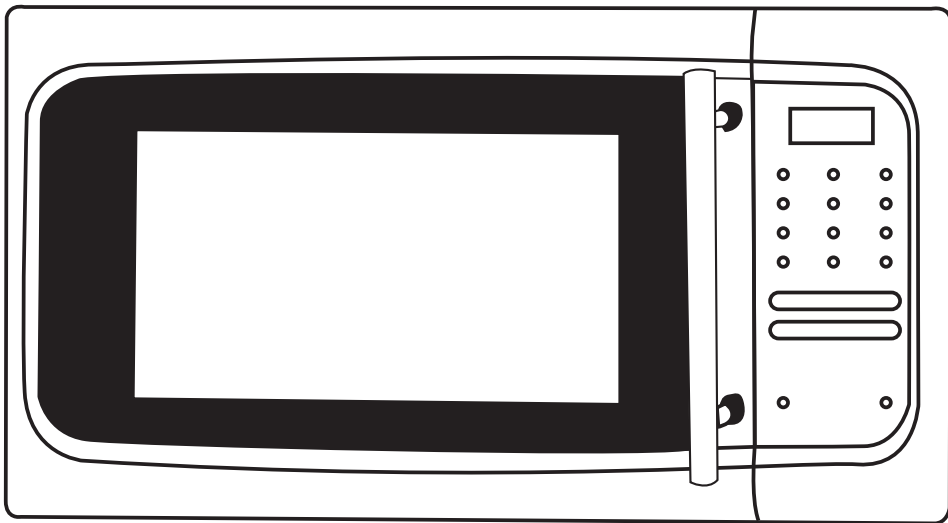

User Manual
Model # MWM0925TW/TB

Manual del Usuario
Modelo #MWM0925TW/TB

Haier

Quality ■ Innovation ■ Style

UNPACKING YOUR MICROWAVE



1. Inspect and remove all packing materials. This includes the foam and any adhesive tape both inside and outside of the unit.
2. Inspect and remove any remains of packing, tape, or printed materials before powering on your Haier appliance.

DANGER

Risk of child entrapment.

Before you throw away your old appliances, take off the door so that children may not easily get trapped inside.

PRODUCT REGISTRATION

Keep for your records to obtain Warranty Service

Thank you for using our Haier product. This easy-to-use manual will guide you in getting the best use out of your appliance.

Remember to record the model and serial number. They are on a label in back of the appliance.

Staple your receipt to your manual.

You will need it to obtain warranty service.

Please register online at www.prodregister.com/Haier.

Model number

Microwave serial number

Date of purchase



WARNING

Please read this manual carefully before using.
Retain it for your future reference.

WARNING

PRECAUTIONS TO AVOID POSSIBLE EXPOSURE TO EXCESSIVE MICROWAVE ENERGY

- (a) Do not attempt to operate this oven with the door open since open-door operation can result in harmful exposure to microwave energy. It is important not to defeat or tamper with the safety interlocks.
- (b) Do not place any object between the oven front face and the door or allow soil or cleaner residue to accumulate on sealing surfaces.
- (c) Do not operate the oven if it is damaged. It is particularly important that the oven door closes properly and that there is no damage to the:
 - 1. Door (bent)
 - 2. Hinges and latches (broken or loosened)
 - 3. Door seals and sealing surfaces
- (d) The oven should not be adjusted or repaired by anyone except properly qualified service personnel.

Addendum

- If the apparatus is not maintained in a good state of cleanliness, its surface could be degraded and affect the lifespan of the apparatus, leading to a dangerous situation.

Before you call for service

If the oven fails to operate:

- a) Ensure that the oven is plugged in securely. If it is not, remove the plug from the outlet, wait 10 seconds and plug it in again securely.
- b) Check for a blown circuit fuse or a tripped main circuit breaker. If these seem to be operating properly, test the outlet with another appliance.
- c) Ensure that the control panel is programmed correctly and the timer is set.
- d) Ensure that the door is securely closed, engaging the door safety lock system. Otherwise, the microwave energy will not flow into the oven.

IF NONE OF THE ABOVE RECTIFIES THE SITUATION, THEN CONTACT A QUALIFIED TECHNICIAN. DO NOT TRY TO ADJUST OR REPAIR THE MICROWAVE OVEN YOURSELF.



MICROWAVE TABLE OF CONTENTS

	PAGE
PRECAUTIONS TO AVOID POSSIBLE EXPOSURE TO EXCESSIVE MICROWAVE ENERGY	2
SPECIFICATIONS	3
IMPORTANT SAFETY INSTRUCTIONS.....	4
GROUNDING INSTRUCTIONS.....	6
UTENSILS GUIDE	7
COOKING TECHNIQUES.....	8
SETTING UP YOUR OVEN.....	9
COUNTERTOP INSTALLATION	10
CONTROL PANEL.....	11
OPERATION INSTRUCTIONS	12
QUICK COOK SETTINGS.....	14
CLEANING AND CARE.....	19
TROUBLESHOOTING	20
WARRANTY.....	21

SPECIFICATIONS

Model:	MWM0925TW/TB
Voltage:	120V ~ 60Hz
Power Input:	1350W
Microwave Power:	900W
Oven Capacity:	0.9 Cu. Ft.
Turntable Diameter:	ø12.4 Inches
External Dimensions(WxDxH):	19.1 x 16.1 x 11.3 inches
Net Weight:	29.1 lbs.
Warning:	Handling the cord on this microwave, or cords associated with accessories sold with this product, will expose you to lead. Lead is a substance known to the state of California to cause cancer and birth defects or other reproductive harm. Wash hands after handling.

IMPORTANT SAFETY INSTRUCTIONS

When using electrical appliances, basic safety precautions should be followed, including the following:



WARNING: To reduce the risk of burns, electric shock, fire, injury to persons or exposure to excessive microwave energy:

1. Read all instructions before using the appliance.
2. Read and follow the specific "PRECAUTIONS TO AVOID POSSIBLE EXPOSURE TO EXCESSIVE MICROWAVE ENERGY" on page 2.
3. This appliance must be grounded. Connect only to properly grounded outlet. See "GROUNDING INSTRUCTIONS" on page 6.
4. Install or locate this appliance only in accordance with the provided installation instructions on page 10.
5. Some products such as whole eggs and sealed containers (for example, closed glass jars) are able to explode and should not be heated in this oven.
6. Use this appliance only for its intended use as described in this manual. Do not use corrosive chemicals or vapors in this appliance. This type of oven is specifically designed to heat, cook, or dry food. It is not designed for industrial or laboratory use.
7. As with any appliance, close supervision is necessary when used by children.
8. To reduce the risk of fire in the oven cavity:
 - Do not overcook food. Carefully attend to appliance when paper, plastic, or other combustible materials are placed inside the oven to facilitate cooking.
 - Remove wire twist-ties from paper or plastic bags before placing bag in oven.
 - If materials inside the oven should ignite, keep oven door closed, turn oven off, and disconnect the power cord or shut off power at the fuse or circuit breaker panel.
 - Do not use the cavity for storage purposes. Do not leave paper products, cooking utensils or food in the cavity when not in use.
9. Liquids, such as water, coffee, or tea can be overheated beyond the boiling point without appearing to be boiling due to surface tension of the liquid. Visible bubbling or boiling when the container is removed from the microwave oven is not always present. **THIS COULD RESULT IN VERY HOT LIQUIDS SUDDENLY BOILING OVER WHEN A SPOON OR OTHER UTENSIL IS INSERTED INTO THE LIQUID.**

10. Do not heat oil or fat for deep-frying. It is difficult to control the temperature of oil in microwave oven.
11. Pierce foods with heavy skins such as potatoes, whole squash, apples and chestnuts before cooking.
12. The contents of feeding bottles and baby jars should be stirred or shaken and the temperature should be checked before serving in order to avoid burns.
13. Cooking utensils may become hot because of heat transferred from the heated food. Potholders may be needed to handle the utensil.
14. Do not cover or block any openings on the appliance.
15. Do not store or use this appliance outdoors. Do not use this product near water, for example, near a kitchen sink, in a wet basement, near a swimming pool, or similar locations.
16. Do not operate this appliance if it has a damaged cord or a plug, if it is not working properly or if it has been damaged or dropped.
17. Do not immerse cord or plug in water. Keep cord away from heated surface. Do not let cord hang over edge of table or counter.
18. Use only thermometers that are specifically designed for use in microwave ovens.
19. When cleaning surfaces or door and oven that comes together on closing the door, use only mild, nonabrasive soaps, or detergents applied with a sponge or soft cloth.
20. Be certain the glass tray and roller rings are in place when you operate the oven.
21. This appliance should be serviced only by qualified service personnel. Contact nearest authorized service facility for examination, repair, or adjustment.

SAVE THESE INSTRUCTIONS
HOUSEHOLD USE ONLY

GROUNDING INSTRUCTIONS



Electrical Requirements

WARNING: WIRING AND GROUNDING INSTRUCTIONS

This appliance must be grounded. In the event of an electrical short circuit, grounding the risk of electric shock by providing an escape wire for the electric current. This appliance equipped with a cord having a grounding wire with a grounding plug. The plug must be into an outlet that is properly installed and grounded.

WARNING : Improper use of the grounding can result in a risk of electric shock.

Consult a qualified electrician or serviceman if the grounding instructions are not completely understood, or if doubt exists as to whether the appliance is properly grounded, and either:

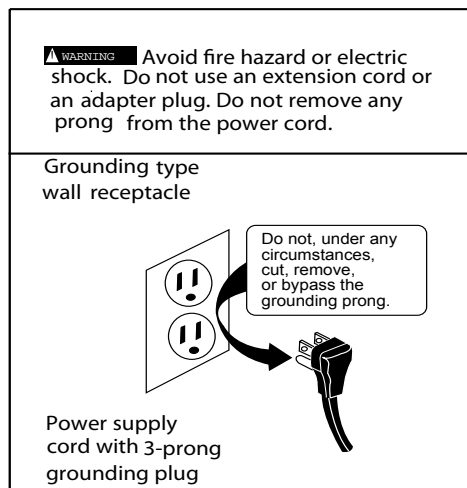

THE POWER CORD

1. A short power-supply cord is provided with this unit to reduce the risks associated with a longer cord; for example, tripping or entanglement.
2. If it is necessary to use an extension cord, use only a 3-wire extension cord that has a 3-blade grounding plug, and a 3-slot receptacle that will accept the plug on the appliance. The marked rating of the extension cord shall be equal to or greater than the electrical rating of the appliance, or
3. Do not use an extension cord. If the power supply cord is too short, have a qualified electrician or serviceman install an outlet near the appliance.



ATTEMPTING ANY MAINTENANCE OR CLEANING:

WARNING: To minimize the possibility of electric shock, unplug this appliance from the power supply or disconnect at the household distribution panel by removing the fuse or switching off the circuit breaker before attempting any maintenance or cleaning.

UTENSILS

This section lists which utensils can be used in the microwave, which ones have limited use for short periods, and which ones should not be used in the microwave.

Recommended

- Microwave browning dish – Use to brown the exterior of small items such as steaks, chops, or pancakes. Follow the directions provided with your browning dish.
- Microwaveable plastic wrap – Use to retain steam. Leave a small opening for some steam to escape and avoid placing it directly on the food.
- Paper towels and napkins – Use for short-term heating and covering. They absorb excess moisture and prevent spattering. Do not use recycled paper towels, which may contain metal and could ignite.
- Glass and glass-ceramic bowls and dishes – Use for heating or cooking.
- Paper plates and cups – Use for short-term heating at low temperatures. Do not use recycled paper, which may contain metal and could ignite.
- Wax paper – Use as a cover to prevent spattering.
- Thermometers – Use only those labeled “Microwave Safe” and follow all directions. Check the food in several places. Conventional thermometers may be used on microwave food once the food has been removed from the oven.

Limited Use

- Aluminum foil – Use narrow strips of foil to prevent overcooking of exposed areas. Using too much foil can damage your oven, so be careful.
- Ceramic, porcelain, and stoneware – Use these if they are labeled “Microwave Safe.” If they are not labeled, test them to make sure they can be used safely.
- Plastic – Use only if labeled “Microwave Safe.” Other plastics can melt.
- Straw, wicker, and wood – Use only for short-term heating, such as warming dinner rolls for a few seconds; baskets and bowls may be flammable.



Not Recommended

- Glass jars and bottles – Regular glass is too thin to be used in a microwave. It can shatter and cause damage and injury.
- Paper bags – These are a fire hazard, except for popcorn bags that are designed for microwave use.
- Styrofoam plates and cups – These can melt and leave an unhealthy residue on food.
- Plastic storage and food containers – Containers such as margarine tubs can melt in the microwave.
- Metal utensils – These can damage your oven. Remove all metal before cooking.

Note

Should you wish to check if a dish is safe for microwaving, place the empty dish in the oven and microwave on HIGH for 30 seconds. A dish that becomes very hot should not be used.

COOKING TECHNIQUES

Your microwave makes cooking easier than conventional cooking, provided you keep these considerations in mind:

Stirring

Stir foods such as casseroles and vegetables while cooking to distribute heat evenly. Food at the outside of the dish absorbs more energy and heats more quickly, so stir from the outside to the center. The oven will turn off when you open the door to stir your food.

Arrangement

Arrange unevenly shaped foods, such as chicken pieces or chops, with the thicker, meatier parts toward the outside of the turntable where they receive more microwave energy. To prevent overcooking, place delicate areas, such as asparagus tips, toward the center of the turntable.

Shielding

Shield food with narrow strips of aluminum foil to prevent overcooking. Areas that need shielding include poultry wing-tips, the ends of poultry legs, and corners of square baking dishes. Use only small amounts of aluminum foil. Larger amounts can damage your oven.

Turning

Turn foods over midway through cooking to expose all parts to microwave energy. This is especially important with large foods such as roasts.

Standing

Foods cooked in the microwave build up internal heat and continue to cook for a few minutes after heating stops. Let foods stand to complete cooking, especially foods such as cakes and whole vegetables. Roasts need this time to complete cooking in the center without overcooking the outer areas. All liquids, such as soup or hot chocolate, should be shaken or stirred when cooking is complete. Let liquids stand a moment before serving. When heating baby food, stir well at removal and test the temperature before serving.

Adding moisture

Microwave energy is attracted to water molecules. Food that is uneven in moisture content should be covered or allowed to stand so that the heat disperses evenly. Add a small amount of water to dry food to help it cook.

SETTING UP YOUR OVEN

Parts and Accessories

Remove the oven and all materials from the carton and oven cavity.

Your oven comes with the following accessories:

Glass tray 1

Turntable ring assembly 1

- A. Control panel
- B. Turntable shaft
- C. Turntable ring assembly
- D. Glass tray
- E. Observation window
- F. Door assembly
- G. Safety interlock system

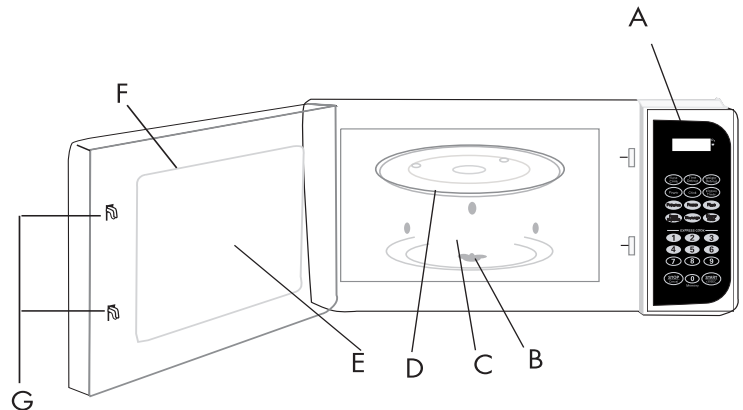

Turntable Installation

- a. Never place the glass tray upside down. The glass tray should never be restricted.
- b. Both glass tray and turntable ring assembly must always be used during cooking.
- c. All food and containers of food are always placed on the glass tray for cooking.
- d. If glass tray or turntable ring assembly cracks or breaks, contact your nearest authorized service center.

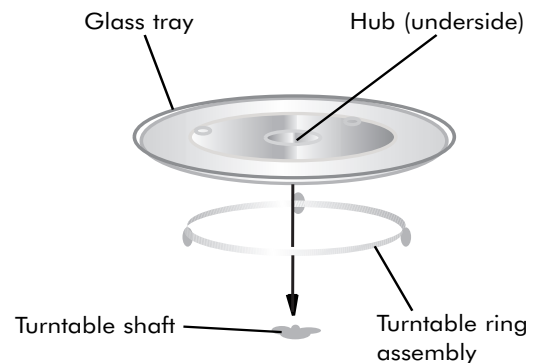

Note Remove all packing material and accessories. Examine the oven for any damage, such as dents or broken door. Do not install if oven is damaged.

Cabinet: Remove any protective film found on the microwave oven cabinet surface. Do not remove the light brown Mica cover that is attached to the oven cavity to protect the magnetron.

COUNTERTOP INSTALLATION

Installation

1. Select a level surface that provides enough open space for the intake and/or outlet vents. A minimum clearance of 3.0 inches (7.5cm) is required between the oven and any adjacent walls. One side must be open.
 - (1) Leave a minimum clearance of 12 inches (30cm) above the oven.
 - (2) Do not remove the legs from the bottom of the oven.
 - (3) Blocking the intake and/or outlet openings can damage the oven.
 - (4) Place the oven as far away from radios/TV as possible. Operation of microwave oven may cause interference to your radio/TV reception.
2. Plug your oven into a standard household outlet. Be sure the voltage and the frequency is the same as the voltage and the frequency on the rating label.

⚠ WARNING: Do not install oven over a range cooktop or other heat-producing appliance. If installed near or over a heat source, the oven could be damaged and the warranty would be void.

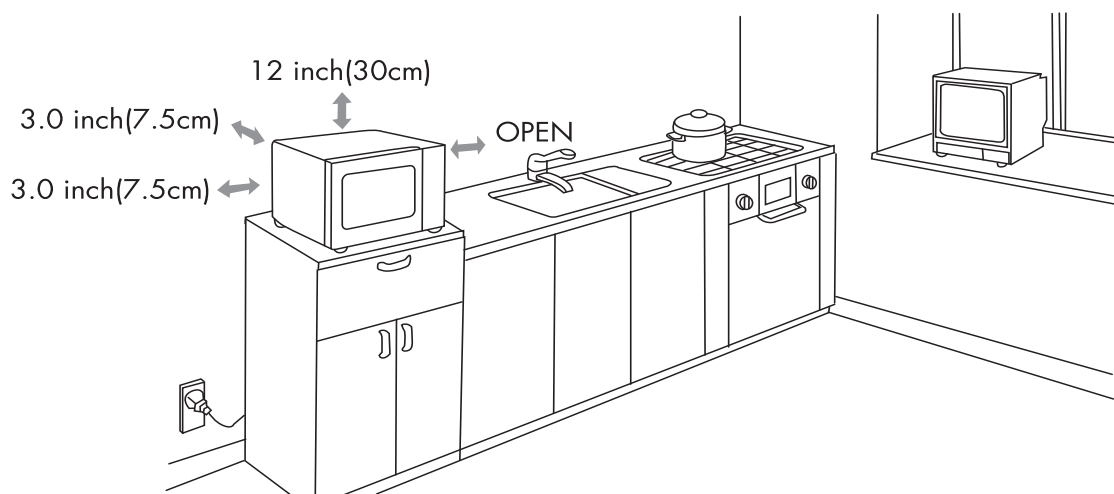

CONTROL PANEL

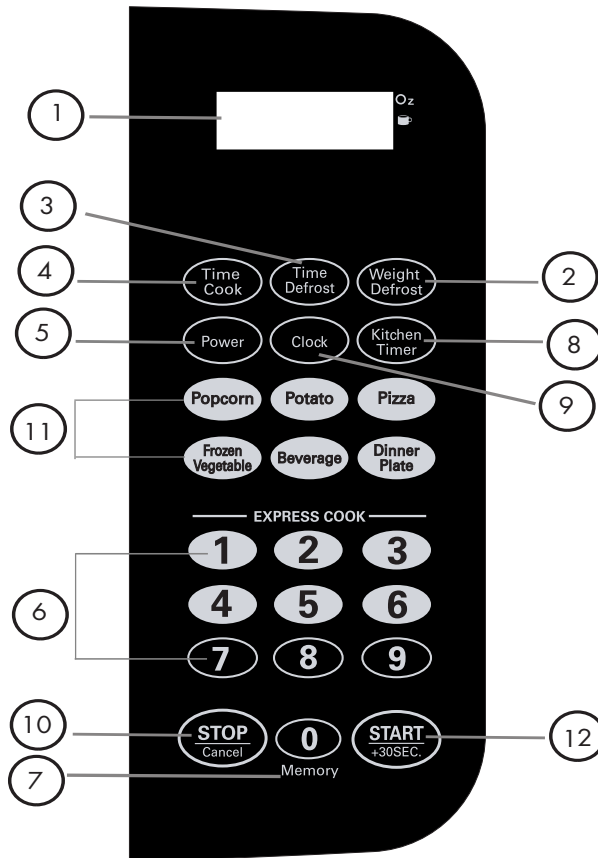

1. DISPLAY

Cooking time, power, indicators and present time are displayed.

2. WEIGHT DEFROST

Programmed defrosting based on the weight of the foods to be defrosted

3. TIME DEFROST

Programmed defrosting based on the time of the foods to be defrosted

4. TIME COOK

5. POWER

Use to set power level. To check power level during time cooking, touch POWER pad.

6. NUMBER PADS (0-9)

Touch to set times or weights

7. MEMORY

Saves cooking procedure for next use.

8. KITCHEN TIMER

Timer functions independently, even while a cooking program is in process.

9. CLOCK

Use to set the time of day or recall the time of day.

10. STOP/Cancel

Clear all previous settings selected before starting to cook. During cooking: press once to stop oven, twice to stop and clear all entities.

11. QUICK COOK

Popcorn, Potato, Pizza, Beverage
Frozen Vegetable, Dinner plate

12. START/+30SEC

Use to start cooking.

OPERATION INSTRUCTIONS

SIGNALS DURING OVEN SETTINGS

ONE SIGNAL: Oven accepts the entry.

TWO SIGNALS: Oven does not accept the entry, check and try again.

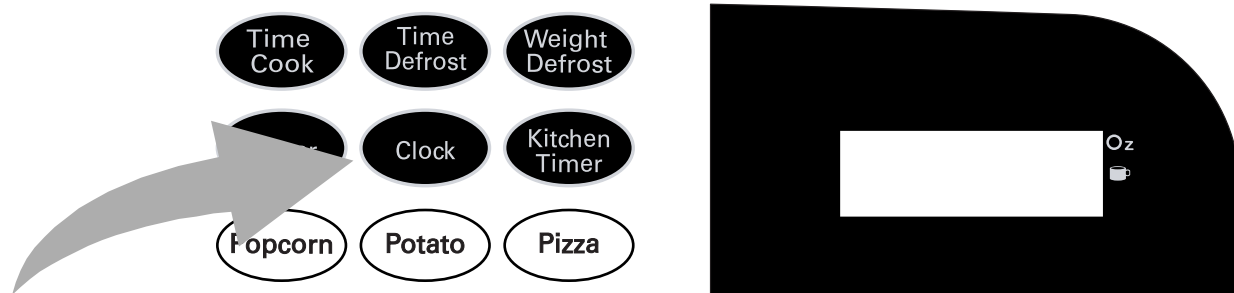

When the microwave oven is plugged into an outlet, the oven will display "0:00."

- (1) Press "**CLOCK**" and the LED will display 00:00. The hour number will blink.
- (2) Press the number keys to enter the correct time. Time input should be 1:00-12:59. For example, if the time is 10:12, press "1,0,1,2."
- (3) Press "**CLOCK**" to confirm the time and finish setting the clock. The time will be on the display.

- Note**
- (1) If time input is beyond 1:00-12:59, the setting is invalid. You cannot confirm and finish setting by pressing "**CLOCK**."
 - (2) If you want to reset the clock, repeat steps 1 through 3. If the "**STOP/Cancel**" button is pressed or if there is no operation within 1 minute, the oven will go back to the former setting automatically.

2. KITCHEN TIMER

- (1) Press "**KITCHEN TIMER**." The LED will display 00:00. The first "0" will flash, and ":" and the other "0" will be lit.
- (2) Press the number keys to enter the correct time. (The maximum cooking time is 99 minutes and 99 seconds.)
- (3) Press "**START/+30SEC**." to confirm setting.
- (4) When the set time is reached, the buzzer will ring 5 times and the oven will return to the resting state. If the clock is set (12-hour system), the LED will display the current time.

3. MICROWAVE COOK

11 power levels are available.

Level	10	9	8	7	6	5	4	3	2	1	0
Power	100%	90%	80%	70%	60%	50%	40%	30%	20%	10%	0%
Display	PL10	PL9	PL8	PL7	PL6	PL5	PL4	PL3	PL2	PL1	PL0

- (1) Press "**TIME COOK**" once, LED will display "00:00".
- (2) Press the number keys to input the cooking time. The maximum cooking time is 99 minutes and 99 seconds.

- (3) Press "**POWER**" once, LED will display "PL10". The default power is 100% power . Now you can press number keys to adjust the power level.
- (4) Press "**START/+30SEC.**" to start cooking. The remained cooking time will be displayed.

Note In the process of cooking, if the "**STOP/Cancel**" button is pressed or if there is no operation within 1 minute, the oven will go back to the former setting automatically.

Example: To cook food with 50% microwave power for 15 minutes:

- a. Press "**TIME COOK**" once."00:00" displays.
- b. Press "1", "5", "0", "0" in order.
- c. Press "**POWER**" once, then press "5" to select 50% microwave power.
- d. Press "**START/+30SEC.**" to start cooking.

4. EXPRESS COOKING

- (1) In the waiting state, automatic cooking at the 100% power level can be started easily. Select a cooking time from 1 to 6 minutes by pressing the number pad 1 to 6. Press "**START/+30SEC.**" to increase the cooking time. The maximum cooking time is 99 minutes and 99 seconds.
- (2) In the waiting state, instant cooking at 100% power level with 30 seconds' cooking time can be started by pressing "**START/+30SEC.**" Each time you press that button, it will increase the cooking time by 30 seconds. The maximum cooking time is 99 minutes and 99 seconds.

Note Each time you press "**START/+30SEC.**", the cooking time increases by 30 seconds for microwave cooking and "Time Defrost".

5. WEIGHT DEFROSTING FUNCTION

- (1) Press "**WEIGHT DEFROST**" to choose the defrost by weight function. "dEF1" is displayed.
- (2) Press the number pad to input weight to be defrosted. Weight range can be between 4 and 100oz.
- (3) If the weight input is not between 4 and 100oz, the input will be invalid. The microwave will not work until valid numbers are input.
- (4) Press "**START/+30SEC.**" to start defrosting. The remained cooking time will be displayed.

6. TIME DEFROST FUNCTION

- (1) Press "**TIME DEFROST**" to choose the defrost by time function. The screen will display "dEF2."
- (2) Press the number pad to input defrosting time. The allowable time range is 00:01~99:99.

Note (a) If the time input is not within 00:01 and 99:99, no "beep" will be sound and the microwave will not work until valid numbers are input.

(b) The default microwave power is power level 3. If you want to change the power level, press "**POWER**" once, and the LED will display "PL3", then press the number pad of the power level you wanted.

- (3) Press "**START/+30SEC.**" to start defrosting. The remaining cooking time will be displayed.

QUICK COOK SETTINGS

The QUICK COOK settings allow you to cook or reheat food automatically without entering a power level or time

7. POPCORN

- Press "**POPCORN**" repeatedly until the number you want appear in the display. "1.75", " 3.0" and "3.5" will be displayed in order.
For example, if you press "**POPCORN**" once, "1.75" displays.
- Press "**START/+30 SEC.**" to begin cooking popcorn. The remaining time will count down.
- When cooking is finished, the buzzer will sound five times. The unit will then return to waiting state. "0:00" will display. If the clock has been set, the current time will be displayed.

Times (Press "Popcorn")	Weight (Oz)	Display
One	1.75	1.75
Two	3.0	3.0
Three	3.5	3.5

8. POTATO

- Press "**POTATO**" repeatedly until the number you want appears in the display, "1", "2" or "3" will be displayed in order.
"1" setting: 1 potato (approximately 8.0oz)
"2" setting: 2 potatoes (approximately 16.0oz)
"3" setting: 3 potatoes (approximately 24.0oz)
For example, press "**POTATO**" once: "1" displays.
- Press "**START/+30 SEC.**" to begin cooking. The remaining time will count down.
- When cooking is finished, the buzzer will sound five times. The unit will then return to waiting state.

Times (Press "Potato")	Weight	Display
One	1set	1
Two	2sets	2
Three	3sets	3

QUICK COOK SETTINGS

9. PIZZA

- a) Press "**PIZZA**" repeatedly until the number you want appears in the display. "4.0", "8.0" or "14.0" will be displayed.
For example, press "**PIZZA**" twice. "8.0" appears in the LED.
- b) Press "**START/+30 SEC.**" to begin cooking. The remaining time will count down.
- c) When cooking is finished, the buzzer will sound five times. The unit will then turn to the waiting state.

Times(Press "Pizza")	Weight	Display
One	4.0 oz	4.0
Two	8.0 oz	8.0
Three	14.0 oz	14.0

10. BEVERAGE

- a) Press "**BEVERAGE**" repeatedly until the number you want appears in the display. "1", "2", and "3" will be displayed in order. You can reheat 1 to 3 cups of beverage each time (approximate 250 ML).
For example, press "**BEVERAGE**" twice. "2" appears in the display.
- b) Press "**START/+30 SEC.**" to cook.
- c) The buzzer will sound five times when cooking is finished. Then the unit will return to the waiting state.

Times(Press "BEVERAGE")	Weight	Display
One	1 mug	1
Two	2 mugs	2
Three	3 mugs	3

QUICK COOK SETTINGS

11. DINNER PLATE

- Press "**DINNER PLATE**" repeatedly until the number you want appears in the display. "9.0", "12.0" and "18.0" will be displayed.
For example, press "**DINNER PLATE**" twice. "12.0" appears in the display.
- Press "**START/+30 SEC.**" to cook. The remaining time will begin counting down.
- The buzzer will sound five times when cooking is finished. The unit will then return to the waiting state.

Times (Press "DINNER PLATE")	Weight	Display
One	9.0 oz	9.0
Two	12.0 oz	12.0
Three	18.0 oz	18.0

12. FROZEN VEGETABLE

- Press "**FROZEN VEGETABLE**" repeatedly until the number you want appears in the display. "4.0", "8.0" and "16.0" will be displayed in order.
For example, press "**FROZEN VEGETABLE**" twice. "8.0" appears in the display.
- Press "**START/+30 SEC.**" to begin cooking. The remaining time will begin to count down.
- The buzzer will sound five times when cooking is finished.

Times (Press "FROZEN VEGETABLE")	Weight	Display
One	4.0 oz	4.0
Two	8.0 oz	8.0
Three	16.0 oz	16.0

13. MEMORY FUNCTION

- (1) Press "**MEMORY**" to use the memory function. The LED will display 1,2,3.
- (2) If the memorized procedure has been set, press "**START/ +30 SEC.**" to use it. If not, continue to set the procedure. Only one or two stages can be set.
- (3) After finishing the setting, press "**START/ +30 SEC.**" to save the procedure and return to the waiting state. If you press "**START/ +30 SEC.**" against, it will save the operation and then begin operating the setting.

Note Auto menu cooking cannot be set as memory procedure.

Example: To set the following procedure as "Memory 2," if you want to cook the food with 80% microwave power for 3 minutes and 20 seconds, follow these steps:

- 1) In the waiting state, press "**MEMORY**" twice, until the screen displays "2".
- 2) Press "**TIME COOK**" once.
Then press number keys "3, 2, 0" in order to input the cooking time.
- 3) Press "**POWER**" once, "PL 10" display, then press "8" and "PL 8" displays.
- 4) Press "**START/ +30 SEC!**" to save the setting. The buzzer sounds once, then returns to the waiting state. If you press "**START/+30SEC.**" after the above step, the procedure will be saved as the memory 2 and operated.
- 5) As long as the electricity is not cut off, the procedure will be saved all the time. If electricity is interrupted, the procedure needs to be reset.
- 6) If you want to run the saved procedure, in the waiting state, press "**MEMORY**" twice. The screen displays "2". Then press "**START/+30SEC.**" to run.

14. MULTI-STAGE COOKING

This microwave oven can be set with 2 stages cooking at most. If one stage is defrost by weight, it will be placed as the first stage automatically. Only one of the 2 stages can be defrost.

Example: To defrost 20oz of beef first, and then cook with 80% microwave power for 5 minutes:

- 1) Press "**DEFROST**" once to choose defrost by weight function.
"dEF1" displays.
- 2) Press "2, 0" in sequence to set the weight.
- 3) Press "**TIME COOK**" once.
Then press number keys "5, 0, 0" in order to input the cooking time.
- 4) Press "**POWER**" once, "PL 10" display, then press "8" and "PL 8" displays.

5) Press "**START/ +30 SEC.**" to start cooking.

When the defrost procedure is finished, the buzzer will sound once, and the second stage will begin.

Note (1) The auto menu can't be set as one of the 2 stages.

15. INQUIRY FUNCTION

- (1) In the cooking state, press "**CLOCK**". The LED will display the clock for three seconds if the clock has been set.
- (2) In the cooking state, press "**POWER**" to display microwave power level. After three seconds, the oven will return to the previous state. In the multi-stage state, this Inquiry way can be done in the same way as above.

16. COOKING END REMINDING FUNCTION

When the cooking is over, the buzzer will sound 5 beeps to alert user that the cooking is finished.

17. OTHER SPECIFICATIONS

- (1) In the standby state, if the clock has been set, the screen displays current time. The " : " will flash; otherwise, when the clock is not set, it shows " 0:00 ".
- (2) In setting the function state, the LED displays the related setting.
- (3) In the working or pause state, the LED displays remaining cooking time.
- (4) During operation, if cooking is paused or the door is opened, "**START/ +30SEC.**" must be pressed to continue cooking.

18. LOCK FUNCTION FOR CHILDREN

The safety lock prevents unsupervised operation by children.

To set lock: In the waiting state, press "**STOP/Cancel**" for 3 seconds. There will be a long "beep" denoting that the children-lock is now on. The LED will display " [- -]".

Turning off Child Lock: In the locked state, press "**STOP/Cancel**" for 3 seconds. There will be a long "beep" denoting that lock is turned off.

CLEANING AND CARE

1. When cleaning surfaces of door and oven that come together on closing the door, use only mild, nonabrasive soaps, or detergents applied with a sponge or soft cloth.
2. Turn off the oven and remove the power plug from the wall socket before cleaning.
3. Keep the inside of the oven clean. When food splatters or spilled liquids adhere to oven walls, wipe with a damp cloth. Mild detergent may be used if the oven gets very dirty. Avoid the use of spray and other harsh cleaners as they may stain, streak or dull the door surface.
4. The outside surfaces should be cleaned with a damp cloth. To prevent damage to the operating parts inside the oven, water should not be allowed to seep into the ventilation openings.
5. Wipe the window on both sides with a damp cloth to remove any spills or spatters.
6. Do not allow the control panel to become wet. Clean with a soft, damp cloth. When cleaning the control panel, leave oven door open to prevent oven from accidentally turning on.
7. If steam accumulates inside or around the outside of the oven door, wipe with a soft cloth. This may occur when the microwave oven is operated under high humidity conditions, and this is normal.
8. It is occasionally necessary to remove the glass tray for cleaning. Wash the tray in warm sudsy water or in a dishwasher.
9. The roller ring and oven floor should be cleaned regularly to avoid excessive noise. Simply wipe the bottom surface of the oven with mild detergent. The roller ring may be washed in mild sudsy water or dishwasher. When removing the roller ring from cavity floor for cleaning, be sure to replace in the proper position.
10. Remove odors from your oven by combining a cup of water with the juice and skin of one lemon in a deep bowl, microwave for 5 minutes. Wipe thoroughly and dry with a soft cloth.
11. When it becomes necessary to replace the oven light, please consult a dealer to have it replaced.

TROUBLESHOOTING

Check your problem by using the chart below and try the solutions for each problem. If the microwave oven still does not work properly, contact Haier customer service center or the nearest authorized service center.

TROUBLE	POSSIBLE CAUSE	POSSIBLE REMEDY
Oven will not start	<ul style="list-style-type: none"> a. Electrical cord for oven is not plugged in. b. Door is open. c. Wrong operation is set. 	<ul style="list-style-type: none"> a. Plug into the outlet. b. Close the door and try again. c. Check instructions.
Arcing or sparkling	<ul style="list-style-type: none"> a. Materials to be avoided in microwave oven were used. b. The oven is operated when empty. c. Spilled food remains in the cavity. 	<ul style="list-style-type: none"> a. Use microwave-safe cookware only. b. Do not operate with oven empty. c. Clean cavity with wet towel.
Unevenly cooked foods	<ul style="list-style-type: none"> a. Materials to be avoided in microwave oven were used. b. Food is not defrosted completely. c. Cooking time, power level is not suitable. d. Food is not turned or stirred. 	<ul style="list-style-type: none"> a. Use microwave-safe cookware only. b. Completely defrost food. c. Use correct cooking time, power level. d. Turn or stir food.
Overcooked foods	Cooking time, power level is not suitable.	Use correct cooking time and power level.
Undercooked foods	<ul style="list-style-type: none"> a. Materials to be avoided in microwave oven were used. b. Food is not defrosted completely. c. Oven ventilation ports are restricted. d. Cooking time, power level is not suitable. 	<ul style="list-style-type: none"> a. Use microwave-safe cookware only. b. Completely defrost food. c. Check to see that oven ventilation ports are not restricted. d. Use correct cooking time and power level.
Improper defrosting	<ul style="list-style-type: none"> a. Materials to be avoided in microwave oven were used. b. Cooking time, power level is not suitable. c. Food is not turned or stirred. 	<ul style="list-style-type: none"> a. Use microwave-safe cookware only. b. Use correct cooking time and power level. c. Turn or stir food.

LIMITED WARRANTY

What is covered and for how long?

This warranty covers all defects in workmanship or materials for a period of:

12 months for labor (carry in only)

**12 months for parts (carry in only)
(Functional Parts Only)**

**10 years Magnetron Tube for Microwave
(part only)**

The warranty commences on the date of item purchase. Customer shall provide Haier with proof of the date of purchase and the original receipt along with; brand, model and serial number for verification prior to any warranty service being provided.

EXCEPTIONS: Commercial or Rental Use warranty

**90 days for labor 90 days for parts
(carry in only)**

No other warranty applies.

What is covered.

1. The mechanical and electrical parts of the appliance which serve the functional purpose of this appliance are covered for a period of 12 months or as stated above. This includes all parts except finish, trim and glass.
2. The limited warranty does not cover any credit or refund for any loss or injury caused by the product or defects to the product including but not limited to incidental or consequential damages.
3. If the magnetron tube fails (for Microwave) due to poor workmanship or material, the part will be replaced.

What will be done?

1. Any mechanical or electrical part that proves to be defective in normal usage during the specified warranty period will be repaired or replaced at Haier's discretion.

ALL WARRANTY SERVICE MUST BE PROVIDED BY ONLY OUR FACTORY SERVICE CENTERS, OR BY AN AUTHORIZED HAIER CUSTOMER TECHNICIAN.

MWM0925TW/TB

ISSUED:AUGUST 2010

If it is determined that repair is not appropriate or replacement parts are unavailable for repair, Haier will exchange the product with a refurbished or new product the same or similar to the original at its discretion.

2. There will be no charge to the purchaser for functional replacement parts and labor on any covered items during the initial 12-month period or as stated above.
3. THIS WARRANTY COVERS APPLIANCES WITHIN THE CONTINENTAL UNITED STATES, PUERTO RICO AND CANADA. IT DOES NOT COVER THE FOLLOWING:

Damages from improper installation. Damages incurred during shipping. Defects other than manufacturing. Damage from misuse, abuse, accident, alteration, lack of proper care and maintenance or incorrect current or voltage or acts of God. Damage from other than household use. Damage from service by other than an authorized dealer or service center. Decorative trims, glass or replaceable light bulbs. Transportation and shipping costs. Labor (after the initial 12 months). Credit or Refund for products over 30 days past date of purchase Food loss for food spoiled as a direct result of mechanical failure of the product or of any delay in providing service, repair, replacement. This limited warranty doesn't apply to refurbished product or unit purchased as/like new or second-hand. THIS LIMITED WARRANTY IS GIVEN IN LIEU OF ALL OTHER WARRANTIES, EXPRESSED OR INCLUDING THE WARRANTIES OF MERCHANTABILITY AND FITNESS FOR A PARTICULAR PURPOSE. The remedy provided in this warranty is exclusive and is granted in lieu of all other remedies. This warranty does not cover incidental or consequential damages, so the above limitations may not apply to you. Some states do not allow limitations on how long an implied warranty lasts, so the above limitations may not apply to you. This warranty gives you specific legal rights, and you may have other rights, which vary from state to state.

Haier America,
New York, NY 10018

To have your product serviced, please contact Haier America Customer Service Hotline 24 hours a day, 7 days a week. In the U.S.A., call 1-877-337-3639.

DESEMBALAJE DE SU HORNO MICROONDAS



1. Revise y quite todos los materiales de embalaje. Esto incluye la espuma y la cinta adhesiva de dentro y fuera de la unidad.
2. Revise y quite los restos de embalaje, cinta o materiales impresos antes de enchufar su artefacto Haier.

PELIGRO

Riesgo de que los niños queden atrapados.
Antes de deshacerse de su artefacto viejo, saque la puerta para evitar que los niños puedan quedar atrapados fácilmente en el interior.

REGISTRO DEL PRODUCTO

Conserve sus registros para obtener reparaciones con garantía.

Gracias por usar nuestro producto Haier. Este manual fácil de usar le guiará para que logre el mejor uso de su producto.

Recuerde anotar los números de modelo y de serie. Se encuentran en una etiqueta en la parte posterior del artefacto.

Abroche su recibo al manual.

Lo necesitará para obtener el servicio de garantía.

Regístrese en línea en www.prodregister.com/Haier

Número de modelo

Número de serie del microondas

Fecha de compra



ADVERTENCIA

Lea por favor este manual cuidadosamente antes de usar.
 Consérvelo para su referencia futura.

ADVERTENCIA

PRECAUCIONES PARA EVITAR LA POSIBLE EXPOSICIÓN A ENERGÍA EXCESIVA DE MICROONDAS

- (a) No intente poner en funcionamiento el horno con la puerta abierta, ya que dicho funcionamiento puede ocasionar exposición perjudicial a la energía de microondas. Es importante que no se anulen ni se manipulen de manera indebida los cerrojos de seguridad.
- (b) No ubique objetos entre el frente del horno y la puerta ni permita que restos de suciedad o limpiador se acumulen sobre las superficies de sellado.
- (c) No ponga en funcionamiento el horno si está dañado. Es especialmente importante que la puerta del horno cierre correctamente y que no estén dañados los siguientes elementos:
 1. Puerta (doblada)
 2. Bisagras y pestillos (rotos o flojos)
 3. Sellado de las puertas y superficies de sellado
- (d) El horno no debe ser ajustado o reparado por ninguna persona que no pertenezca al personal de reparaciones debidamente calificado.

Apéndice

- Si el artefacto no se mantiene en buen estado de limpieza, su superficie podría verse dañada y afectar la vida útil del artefacto y llevar a una situación peligrosa.

Antes de llamar para obtener servicios de reparación

Si el horno no funciona:

- a) Compruebe que el horno esté firmemente enchufado. Si no lo está, saque el enchufe del tomacorriente, espere 10 segundos y enchúfelo nuevamente con firmeza.
- b) Controle que no haya un circuito de fusibles quemado o que no se haya saltado un interruptor automático principal. Si parecen estar funcionando adecuadamente, pruebe el tomacorriente con otro artefacto.
- c) Compruebe que el panel de control esté correctamente programado y que el temporizador esté configurado.
- d) Compruebe que la puerta esté bien cerrada activando el sistema de bloqueo de seguridad de la puerta. De lo contrario, la energía de microondas no fluirá dentro del horno.

SI NINGUNA DE LAS INDICACIONES ANTERIORES RECTIFICA LA SITUACIÓN, ENTONCES PÓNGASE EN CONTACTO CON UN TÉCNICO CALIFICADO. NO INTENTE AJUSTAR O REPARAR EL HORNO MICROONDAS USTED MISMO.



ÍNDICE DE CONTENIDOS DEL MICROONDAS

	PÁGINA
PRECAUCIONES PARA EVITAR LA POSIBLE EXPOSICIÓN A ENERGÍA EXCESIVA DE MICROONDAS	23
ESPECIFICACIONES.....	24
INSTRUCCIONES DE SEGURIDAD IMPORTANTES.....	25
INSTRUCCIONES DE PUESTA A TIERRA.....	27
GUÍA DE UTENSILIOS	28
TÉCNICAS DE COCCIÓN.....	29
CÓMO INSTALAR EL HORNO	30
INSTALACIÓN EN ENCIMERA.....	31
PANEL DE CONTROL	32
INSTRUCCIONES OPERATIVAS.....	33
CONFIGURACIONES DE COCCIÓN RÁPIDA	35
CUIDADO Y LIMPIEZA.....	40
DETECCIÓN Y SOLUCIÓN DE PROBLEMAS.....	41
GARANTÍA	42

ESPECIFICACIONES

Modelo:	MWM0925TW/TB
Voltaje:	120V ~ 60Hz
Energía de entrada:	1350W
Potencia de microondas:	900W
Capacidad de horno:	0 9 pies cúbicos
Diámetro del plato giratorio:	ø9.6 pulgadas
Dimensiones Externas(WxDxH) :	19.1 x 16.1 x 11.3 inches
Peso neto:	29.1 libras
Advertencia:	La manipulación del cable de esta unidad o los cables de los accesorios que se venden con este producto implicará la exposición a un químico que según el estado de California causa cáncer, defectos de nacimiento y otros daños reproductivos. Límpiense las manos luego de manipularlo.

INSTRUCCIONES DE SEGURIDAD IMPORTANTES

Cuando se utilizan artefactos eléctricos, se deben tomar precauciones de seguridad básicas, incluyendo lo siguiente:

ADVERTENCIA: Para reducir el riesgo de quemaduras, descarga eléctrica, incendio, lesiones a las personas o exposición a energía de microondas excesiva:



1. Lea todas las instrucciones antes de usar el artefacto.
2. Lea y cumpla las "PRECAUCIONES PARA EVITAR LA POSIBLE EXPOSICIÓN A ENERGÍA DE MICROONDAS EXCESIVA" específicas en la página 23.
3. Este artefacto debe tener conexión a tierra. Conéctelo solamente a un tomacorriente con la correspondiente conexión a tierra. Consulte las "instrucciones de descarga a tierra" en la página 27.
4. Instale o ubique este horno sólo conforme a las instrucciones de instalación provistas en la página 31.
5. Algunos productos, tales como por ejemplo huevos enteros y contenedores sellados (por ejemplo, recipientes de vidrio cerrados) pueden explotar, y por lo tanto no deben calentarse en este horno.
6. Use este artefacto sólo para los usos para los que fue diseñado, según se describe en este manual. No use productos químicos o vapores corrosivos en este artefacto. Este horno fue diseñado específicamente para calentar, deshumedecer o cocinar alimentos. No fue diseñado para uso industrial o en laboratorios.
7. Como con cualquier artefacto, es necesaria una supervisión estricta cuando los usan los niños.
8. Para reducir el riesgo de incendio dentro del horno:
 - No cocine los alimentos en demasía. Preste atención especial al artefacto cuando coloque materiales de papel, plástico u otros materiales combustibles en el horno para facilitar la cocción.
 - Quite los cierres de alambre de las bolsas de papel o de plástico antes de ubicarlas en el horno.
 - Si los materiales dentro del horno se prenden fuego, mantenga la puerta del horno cerrada, apague la unidad y desconecte el cable de energía o corte la energía desde el panel de fusibles o interruptor automático.
 - No use la cavidad del horno para almacenar objetos. No deje productos de papel, utensilios de cocina o alimentos en la cavidad cuando la unidad no esté en uso.

9. Los líquidos, tales como el agua, el café o el té pueden recalentarse y pasar el punto de ebullición sin que parezca que están hirviendo debido a la tensión superficial del líquido. No siempre es visible el burbujeo o la ebullición cuando se saca el recipiente del horno microondas. ESTO PUEDE OCASIONAR QUE LOS LÍQUIDOS MUY CALIENTES ENTREN EN EBULLICIÓN REPENTINAMENTE CUANDO SE INSERTA UNA CUCHARA U OTRO UTENSILIO EN EL LÍQUIDO.
10. No caliente aceite o grasa para freír. Es difícil controlar la temperatura del aceite en el horno microondas.
11. Pinche los alimentos con cáscaras gruesas como papas, calabazas enteras, manzanas y castañas antes de cocinarlos.
12. Los contenidos de los biberones y vasos para bebés deben agitarse o sacudirse, y debe controlarse la temperatura antes de servirlos para evitar quemaduras.
13. Los utensilios de cocina pueden calentarse a causa del calor que transfieren los alimentos calientes. Pueden necesitarse agarraderas para manipular los utensilios.
14. No cubra ni obstruya las ventilaciones del horno.
15. No guarde ni use este artefacto en el exterior. No use este producto cerca del agua, por ejemplo, cerca de un fregadero de cocina, en un sótano húmedo, cerca de una piscina o en lugares similares.
16. No ponga en funcionamiento este horno si el cable o el enchufe están dañados, si la unidad no funciona correctamente o si está dañada o se ha caído.
17. No sumerja el cable o el enchufe en agua. Mantenga el cable lejos de las superficies calientes. No permita que el cable cuelgue sobre el borde de una mesa o encimera.
18. Utilice solamente termómetros que estén diseñados especialmente para el uso en hornos microondas.
19. Cuando limpie la puerta y las superficies del horno, use sólo jabones o detergentes suaves y no abrasivos aplicados con una esponja o paño suave.
20. Asegúrese de que la bandeja de vidrio y el anillo con rodillos estén en su lugar cuando ponga en funcionamiento el horno.
21. Este aparato sólo debe ser reparado por técnicos de reparaciones calificados. Póngase en contacto con el lugar de reparaciones autorizado más cercano para que realicen el examen, la reparación o el ajuste necesarios.

CONSERVE ESTAS INSTRUCCIONES USO DOMÉSTICO SOLAMENTE

INSTRUCTIONS DE MISE À LA TERRE



Conditions Électriques

WARNING: INSTRUCTIONS DE CÂBLAGE ET DE MISE À LA TERRE

Cet appareil doit être branché dans une prise murale de 15 ampères, 120 volts, 60 Hz. Cet appareil doit être mis à la terre. Il est équipé d'un cordon avec une fiche de mise à la terre. Cette fiche doit être insérée dans une prise électrique qui est correctement installée et mise à la terre.

AVERTISSEMENT ! Une mauvaise utilisation de la fiche polarisée peut résulter en un choc électrique. Consultez un médecin si besoin est. N'essayez pas de contourner cette sécurité en modifiant la prise.

WARNING Évitez les risques d'incendie ou de choc électrique. N'utilisez pas une rallonge ou un adaptateur. Ne retirez aucune lame du cordon d'alimentation.

Fiche de courant reliée à la terre

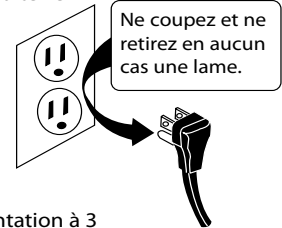

Cordon d'alimentation à 3 lames

LE CORDON D'ALIMENTATION

1. Un cordon d'alimentation court est fourni avec cet appareil pour réduire les risques associés à un long cordon ; par exemple le trébuchement et l'emmêlement.
2. Évitez d'utiliser une rallonge car elle peut surchauffer et causer un risque d'incendie. Si vous avez besoin d'utiliser une rallonge, faites très attention et suivez ces consignes :
 - a: La tension de la rallonge doit être au moins égale à celle de l'appareil.
 - b: Utilisez uniquement une rallonge à 3 lames, qui a 3 lames au bout et qui a 3 trous pour recevoir la fiche de l'appareil.
 - c: Les cordons plus longs doivent être arrangés de façon à ne pas pendre à travers la table ou le plan de travail où les enfants peuvent tirer ou trébucher dessus.



ESSAYER TOUT ENTRETIEN OU NETTOYAGE:

WARNING: Pour réduire au minimum la possibilité de décharge électrique, débrancher cet appareil de la puissance supply ou de débranchement au panneau électrique de ménage en enlevant le fusible ou le changement outre du disjoncteur avant d'essayer tout entretien ou le nettoyage.

UTENSILIOS

En esta sección se enumeran los utensilios que pueden usarse en el microondas, los que tienen uso limitado durante períodos cortos y los que no deben usarse en este microondas.

Recomendados

- Bandeja doradora para microondas - Utilícela para dorar el exterior de alimentos pequeños, tales como bistecs, chuletas o panqueques. Siga las instrucciones provistas junto con su bandeja doradora.
- Envoltorio plástico apto para microondas - Utilízelo para conservar el vapor. Deje una pequeña abertura para que escape algo de vapor y evite colocarlo directamente sobre los alimentos.
- Toallas de papel y servilletas – Utilícelas para calentar alimentos durante períodos cortos y para cubrir. Absorben el exceso de humedad y previenen las salpicaduras. No utilice toallas de papel reciclado, que pueden contener metal y pueden prenderse fuego.
- Tazones y fuentes de vidrio y vidrio cerámico – Utilícelos para calentar o cocinar.
- Platos y tazas de papel – Úselos sólo para calentar a bajas temperaturas durante un tiempo corto. No utilice papel reciclado, que pueden contener metal y pueden prenderse fuego.
- Papel encerado – Úselo para cubrir para prevenir salpicaduras.
- Termómetros – Utilice sólo los que tienen el rótulo “Apto para microondas” y siga todas las instrucciones. Examine los alimentos en varios lugares. Los termómetros convencionales pueden utilizarse con los alimentos cocidos en microondas una vez que los haya sacado del horno.

Uso limitado

- Papel aluminio – Utilice tiras angostas de papel aluminio para evitar la cocción excesiva de las áreas expuestas. El uso de demasiado papel aluminio puede dañar su horno, de modo que tenga cuidado.
- Cerámica, porcelana y cerámica de gres – Utilícelos si cuentan con el rótulo “Apto para microondas”. Si no tienen el rótulo, pruébelos para asegurarse de que puedan usarse con seguridad.
- Plástico – Utilízelo sólo si tiene el rótulo “Apto para microondas”. Los demás plásticos pueden derretirse.
- Paja, mimbre y madera – Utilícelos sólo para calentar durante períodos cortos, por ejemplo, para calentar los panecillos de la cena durante unos pocos segundos; las canastas y los tazones pueden ser inflamables.

No son recomendables

- Jarras y botellas de vidrio – El vidrio común es demasiado delgado para usarlo en el microondas. Puede romperse y provocar daños y lesiones.
- Bolsas de papel – Constituyen un riesgo de incendio, con la excepción de las bolsas de palomitas de maíz que están diseñadas para ser usadas en el microondas. Platos y vasos de espuma de poliestireno – Pueden derretirse y dejar restos insalubres en los alimentos.
- Recipientes plásticos para almacenamiento de alimentos – Los recipientes tales como envases de margarina pueden derretirse en el microondas.
- Utensilios de metal – Pueden dañar su horno. Saque todos los elementos de metal antes de cocinar.

Note Si desea comprobar si una fuente es apta para microondas, coloque la fuente vacía en el horno y enciéndalo en la potencia ALTA (HIGH) durante 30 segundos. Las fuentes que se calientan mucho no deben usarse.

TÉCNICAS DE COCCIÓN

El microondas hace que la cocción sea mucho más fácil que la cocción tradicional, siempre que tenga estas indicaciones en mente:

Revolver

Revuelva las comidas, tales como las cazuelas y las verduras, mientras cocina para distribuir el calor de forma pareja. La comida en la parte exterior de la fuente absorbe más energía y se calienta más rápidamente, de modo que se debe revolver desde la parte exterior hasta el centro. El horno se apaga cuando abre la puerta para revolver la comida.

Disposición

Disponga los alimentos con formas desparejas, tales como presas de pollo o chuletas, con las partes más gruesas y con más carne hacia la parte exterior del plato giratorio, donde reciben más energía de microondas. Para evitar la cocción excesiva, coloque las áreas delicadas, tales como puntas de espárragos, hacia el centro del plato giratorio.

Cubrir

Cubra los alimentos con tiras angostas de papel aluminio para evitar la cocción excesiva. Las áreas que necesitan ser cubiertas incluyen alas de aves, los extremos de las patas de aves y las esquinas de las fuentes de hornear cuadradas. Utilice sólo pequeñas cantidades de papel aluminio. Las cantidades más grandes pueden dañar su horno.

Dar vuelta

Dé vuelta los alimentos en la mitad del tiempo de cocción para exponer todas las partes a la energía de microondas. Esto es especialmente importante con alimentos de gran tamaño, tales como asados.

Dejar reposar

Los alimentos cocidos en el microondas dan lugar a la acumulación de calor interno y continúan cociéndose durante unos pocos minutos después de que se detiene el horno. Deje en reposo los alimentos para que se complete la cocción, en especial los alimentos tales como tortas y verduras enteras. Los asados precisan este tiempo para completar su cocción en el centro sin cocinar las áreas externas en demasía. Todos los líquidos, como por ejemplo sopa o chocolate caliente, deben agitarse o revolverse cuando se termina la cocción. Deje en reposo los líquidos un momento antes de servirlos. Cuando calienta alimentos para bebés, revuelva bien al momento de sacar y pruebe la temperatura antes de servir.

Agregar humedad

Las moléculas de agua atraen la energía de microondas. Los alimentos que no tienen una humedad pareja deben estar cubiertos o bien se debe dejarlos en reposo para que el calor se disperse de forma pareja. Agregue una pequeña cantidad de agua a los alimentos secos para facilitar la cocción.

CÓMO INSTALAR EL HORNO

Piezas y Accesorios

Saque el horno y todos los materiales de la caja de cartón y de la cavidad del horno.

El horno viene con los siguientes accesorios:

Bandeja de vidrio 1
 Conjunto de anillo
 y plato giratorio 1

A. Panel de control

B. Eje del plato giratorio

C. Conjunto de anillo y plato giratorio

D. Bandeja de vidrio

E. Ventana de observación

F. Conjunto para montaje de la puerta

G. Sistema de bloqueo de seguridad

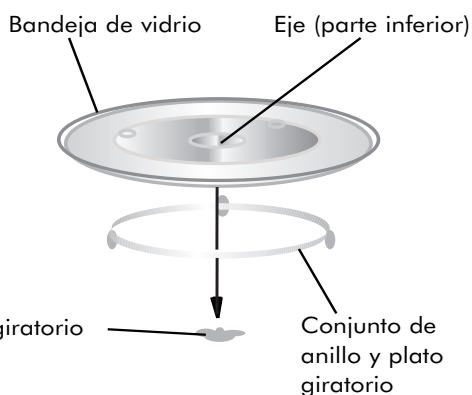
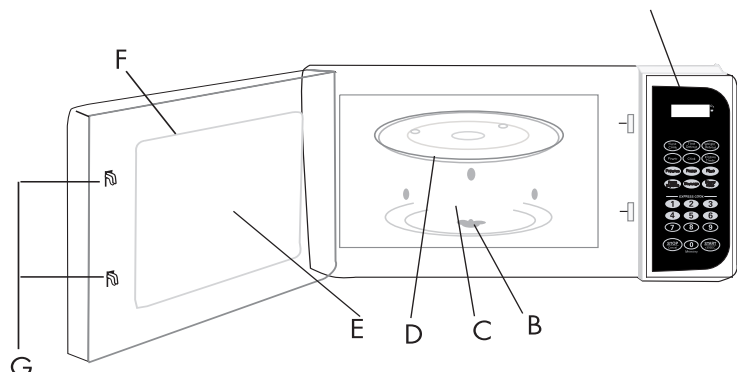

Instalación del Plato Giratorio

- Nunca coloque la bandeja de vidrio con la parte de arriba hacia abajo. La bandeja de vidrio nunca debe estar obstruida.
- Durante la cocción deben usarse siempre tanto la bandeja de vidrio como el conjunto de anillo y plato giratorio.
- Para la cocción siempre deben colocarse todos los alimentos y los recipientes que los contienen sobre la bandeja de vidrio.
- Si la bandeja de vidrio o el conjunto de anillo y plato giratorio se parte o rompe, póngase en contacto con el centro de reparaciones autorizado más cercano.

Nota

Quite todo el material y accesorios de embalaje. Examine el horno para cualquier daño, tal como abolladuras o puerta quebrada. No instale si se daña el horno.

Gabinete: Quite las películas protectoras que puedan encontrarse en la superficie del gabinete del horno microondas. No quite el recubrimiento de mica color marrón claro que está adherido a la cavidad del horno para proteger el magnetrón.

INSTALACIÓN EN ENCIMERA

Instalación

1. Elija una superficie plana que proporcione un espacio abierto suficiente para las entradas o salidas de aire. Se necesitará un área despejada mínima de 3,0 pulgadas (7,5 cm.) entre el horno y las paredes adyacentes. Un lado debe estar libre.
 - (1) Deje un área despejada mínima de 12 pulgadas (30 cm.) por el horno.
 - (2) No quite las patas de la base del horno.
 - (3) Tapar las aberturas de entrada o salida puede dañar el horno.
 - (4) Coloque el horno tan lejos como sea posible de aparatos radio y televisión. El funcionamiento del horno microondas puede provocar interferencia en la recepción de las señales de radio o televisión.
2. Enchufe el horno en un tomacorriente normal del hogar. Asegúrese de que el voltaje y la frecuencia sean los mismos que los que figuran en la etiqueta de clasificación.

ADVERTENCIA: No instale el horno encima de las hornillas de la cocina u otro artefacto que produzca calor. Si se instala cerca o encima de una fuente de calor, el horno dañarse y la garantía no validez.

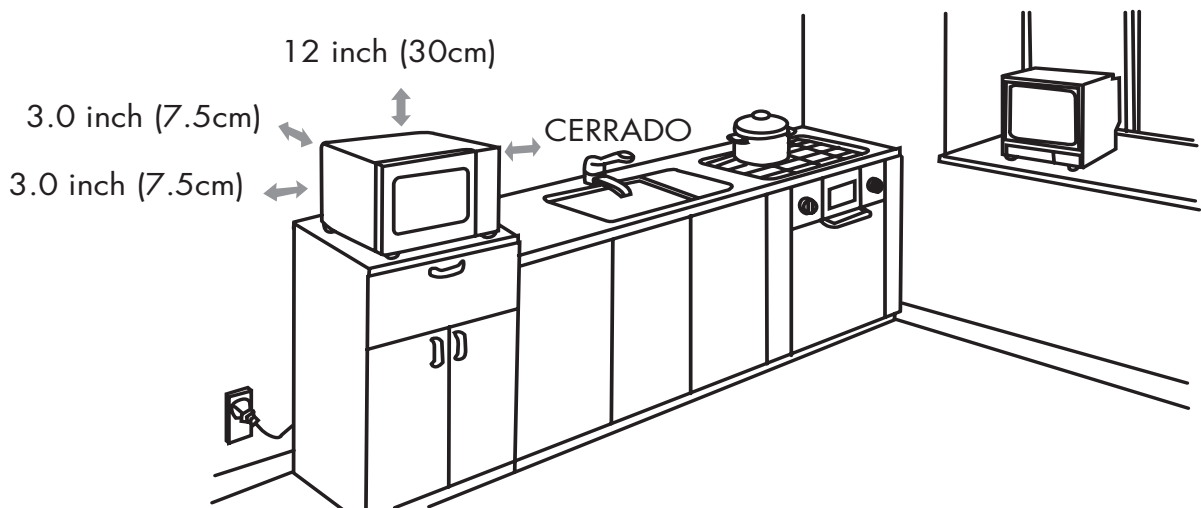

PANEL DE CONTROL

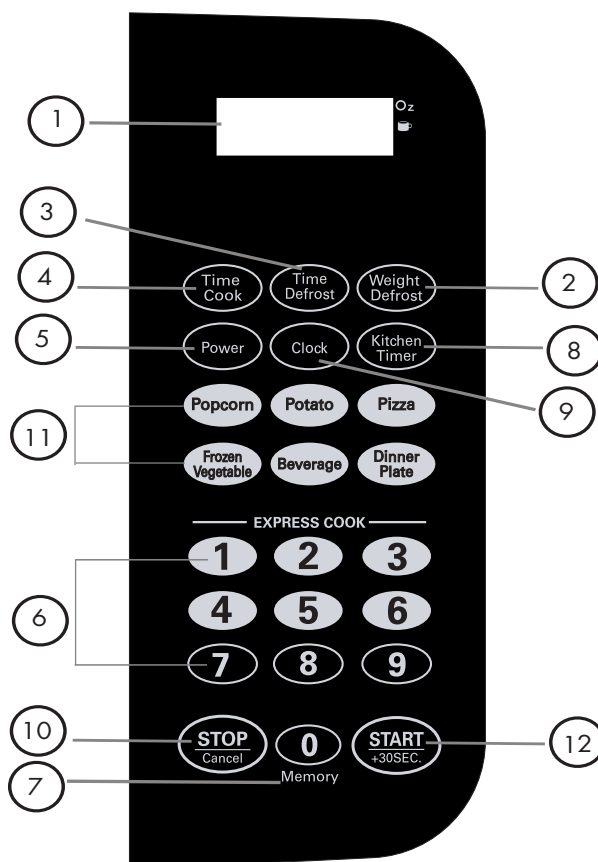

1. VISOR

Se muestra el tiempo de cocción, la potencia, los indicadores y la hora actual.

2. DESCONGELACIÓN POR PESO

3. DESCONGELACIÓN POR TIEMPO

4. COCCIÓN DE TIEMPO

5. POTENCIA

Utilícelo para fijar el nivel de potencia. Para verificar el nivel de potencia durante el período de cocción, presione el botón POTENCIA (POWER).

6. BOTONES NUMÉRICOS (0-9)

Presione para programar tiempos y pesos.

7. MEMORIA

Guarda el procedimiento de cocción para el próximo uso.

8. TEMPORIZADOR

El temporizador funciona de manera independiente, incluso cuando está en proceso un programa de cocción.

9. RELOJ

Utilícelo para configurar la hora del día o recordar la hora del día.

10. COMENZAR/BORRAR

Borra todas las configuraciones previas presionadas antes de comenzar a cocinar. Durante la cocción: presione una vez para detener el horno; dos veces para detener y borrar todo lo que haya ingresado.

11. MENÚ AUTOMÁTICO

Palomitas de Maíz, Patatas, Pizza, Bebidas, Sopa, Plato de Comida, Verdura Fresca, y Verdura Congelada

12. COMENZAR/30SEG.

INSTRUCCIONES OPERATIVAS

SEÑALES DURANTE LA CONFIGURACIÓN DEL HORNO

UNA SEÑAL: El horno acepta lo que se introdujo.

DOS SEÑALES: El horno no acepta lo que se introdujo, revise e intente nuevamente.

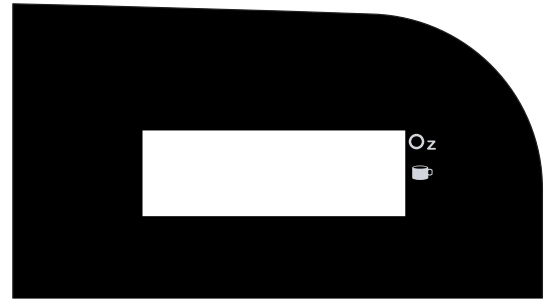
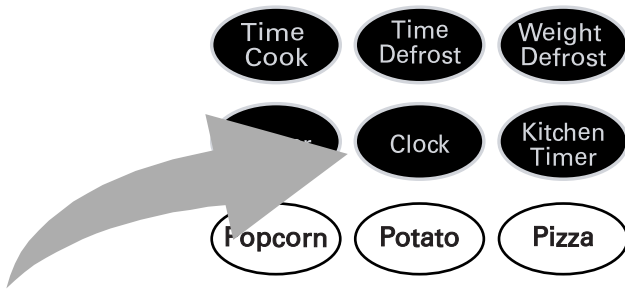

Cuando el horno microondas esté enchufado en un tomacorriente, el horno mostrará "0:00"

- (1) Presione "**RELOJ**" ("**CLOCK**"), el visor mostrará 00:00. Los números de la hora destellarán.
- (2) Presione las teclas numéricas e ingrese la hora correcta. Para introducir la hora, se debe ingresar de 1:00 a 12:59. Por ejemplo, si la hora en este momento es 10:12, presione "1, 0, 1, 2".
- (3) Presione "**RELOJ**" ("**CLOCK**") para confirmar y terminar la configuración del reloj. La hora aparecerá en el visor.

Note

- (1) Si se ingresa una hora que excede el rango de 1:00 a 12:59, la configuración no será válida. No puede confirmar y terminar la configuración presionando "**RELOJ**" ("**CLOCK**")
- (2) Si desea reiniciar el reloj, repita los pasos 1 a 3. Si olvida presionar "**COMENZAR/+30SEG.**" ("**START/+30SEC.**") por último, la configuración anterior del reloj se mostrará después de un minuto.

2. TEMPORIZADOR DE COCINA

- (1) Presione "**TEMPORIZADOR DE COCINA**" ("**KITCHEN TIMER**") El visor mostrará 00:00. Destellará el primer "0", y ":" y el otro "0" se iluminará.
- (2) Presione las teclas numéricas e ingrese la hora correcta. (El tiempo máximo de cocción es de 99 minutos y 99 segundos).
- (3) Presione "**COMENZAR/+30SEG.**" ("**START/+30SEC.**") para confirmar la configuración.
- (4) Cuando llega la hora de cocción, el timbre sonará 5 veces y el horno volverá al estado en espera. Si el reloj se configura con el sistema de 12 horas, el visor mostrará la hora actual.

3. COCCIÓN CON MICROONDAS

Hay 11 niveles de potencia disponibles.

Nivel	10	9	8	7	6	5	4	3	2	1	0
Potencia	100%	90%	80%	70%	60%	50%	40%	30%	20%	10%	0%
Visor	PL10	PL9	PL8	PL7	PL6	PL5	PL4	PL3	PL2	PL1	PL0

- (1) Presione "**COCCIÓN DE TIEMPO**".
- (2) Presione las teclas numéricas para ingresar la hora de cocción. El tiempo máximo de cocción es de 99 minutos y 99 segundos.
- (3) Presione "**POTENCIA**" ("**POWER**") aparecerá "PL10" en la pantalla para indicar el nivel de potencia 10. Luego oprima la tecla numérica para seleccionar un nivel de potencia distinto.
- (4) Presione "**COMENZAR/30SEG.**" ("**START/+30SEC.**") para comenzar a cocinar. Se mostrará el tiempo de cocción restante.

Nota En el proceso de cocción, si presiona el botón "**DETENER / BORRAR**" ("**STOP/CLEAR**") o si no se realiza ninguna operación durante 1 minuto, el horno volverá automáticamente a la configuración anterior.

Ejemplo: Para cocinar la comida con 50% de potencia de microondas por 15 minutos.

- (1) Presione "**COCCIÓN DE TIEMPO**".
- (2) Seleccione el tiempo de cocción necesario. Presione las teclas numéricas "1 5, 0, 0" para fijar el tiempo.
- (1) Presione **POTENCIA** ("**POWER**") Presione "5".
- (3) Presione "**COMENZAR/30SEG.**" ("**START/+30SEC.**") para comenzar a cocinar.

4. COMIENZO RÁPIDO

- (1) En estado de espera, se puede comenzar la cocción automática con un nivel de potencia de 100% fácilmente. Seleccione un tiempo de cocción de 1 a 6 minutos presionando la tecla numérica 1 al 6. Presione "**COMENZAR/30SEG.**" ("**START/+30SEC.**") para aumentar el tiempo de cocción. El tiempo máximo de cocción es de 99 minutos y 99 segundos.
- (2) En estado de espera, se puede iniciar la cocción instantánea con un nivel de potencia de 100% y con un tiempo de cocción de 30 segundos presionando "**COMENZAR/30SEG.**" ("**START/+30SEC.**") Cada vez que se presiona el mismo botón se aumentará el tiempo de cocción en 30 segundos. El tiempo máximo de cocción es de 99 minutos y 99 segundos.

Nota Cada vez que presione la tecla "**COMENZAR/30SEG.**" ("**START/+30SEC.**") aumentará 30 segundos la cocción para los programas de cocción "Microondas" y "Descongelación por peso" ("Weight Defrost").

5. FUNCIÓN DE DESCONGELACIÓN POR PESO

- (1) Presione "**DESCONGELAR POR PESO**" ("**WEIGHT DEFROST**") para elegir la función descongelar por peso; se muestra "dEF1".
- (2) Presione las teclas numéricas para ingresar el peso que se debe descongelar. El peso debe ser de entre 4 y 100 onzas.
- (3) Si el peso ingresado no se encuentra entre las 4 y 100 onzas, la entrada no será válida. La unidad no funcionará hasta que se ingresen los números válidos.
- (4) Presione "**COMENZAR/30SEG.**" ("**START/+30SEC.**") para comenzar a descongelar. Se mostrará el tiempo de cocción restante.

6. FUNCIÓN DE DESCONGELACIÓN POR TIEMPO

- (1) Presione "**DESCONGELAR POR TIEMPO**" ("**TIME DEFROST**") para elegir la función descongelar por tiempo. La pantalla mostrará "dEF2."
- (2) Presione las teclas numéricas para ingresar el tiempo de descongelación. El rango de tiempo efectivo es 00:01~99:99.
 - (a) Si el tiempo ingresado no está entre los 00:01 y 99:99, no se oirá un "pitido" y el microondas no funcionará hasta que se ingresen los números válidos.
 - (b) La potencia de microondas por defecto es nivel 3. Oprima el botón **POTENCIA** ; aparecerá "PL 3 " en la pantalla para indicar el nivel de potencia 3. Luego oprima la tecla numérica para seleccionar un nivel de potencia distinto.
- (3) Presione "**COMENZAR/30SEG.**" ("**START/+30SEC.**") para comenzar a descongelar. Se mostrará el tiempo de cocción restante.

CONFIGURACIONES DE COCCIÓN RÁPIDA

Las configuraciones de COCCIÓN RÁPIDA le permiten cocinar o recalentar alimentos automáticamente sin introducir el nivel de potencia ni el tiempo.

7. PALOMITAS DE MAÍZ

- Presione "**PALOMITAS DE MAÍZ**" ("**POPCORN**") varias veces hasta que el número que desea aparezca en el visor. Se mostrarán los indicadores "1.75", "3.0" y "3.5" en orden. Por ejemplo, si presiona "**PALOMITAS DE MAÍZ**" ("**POPCORN**") una vez, se muestra "1.75".
- Presione "**COMENZAR/30SEG.**" ("**START/+30SEC.**") para comenzar la cocción. El tiempo de cocción se cuenta en forma regresiva.
- Cuando la cocción finaliza, suena el timbre cinco veces. La unidad volverá al estado de espera. se mostrará "0:00". Si se ha configurado el reloj, se mostrará la hora actual.

Tiempos (Presione "Popcorn")	Peso (onza)	Exhibición
Uno	1.75	1.75
Dos	3.0	3.0
Tres	3.5	3.5

8. PATATAS

- Presione "**PATATAS**" ("**POTATO**") varias veces hasta que el número que desea aparezca en el visor, se mostrará "1", "2" o "3" en orden.
 Configuración "1": 1 patata (aproximadamente 3,0 onzas)
 Configuración "2": 2 patatas (aproximadamente 6,0 onzas)
 Configuración "3": 3 patatas (aproximadamente 9,0 onzas)
 Por ejemplo, presione "**PATATAS**" ("**POTATO**") una vez: se muestra "1".
- Presione "**COMENZAR/30SEG.**" ("**START/+30SEC.**") para comenzar la cocción. El tiempo de cocción se cuenta en forma regresiva.
- Cuando la cocción finaliza, suena el timbre cinco veces. La unidad volverá al estado de espera.

Tiempos (Presione "Potato")	Peso	Exhibición
Uno	1	1
Dos	2	2
Tres	3	3

9. PIZZA

- Presione "**PIZZA**" varias veces hasta que el número que desea aparezca en el visor. Se mostrarán los indicadores "4.0", "8.0" o "14.0". Por ejemplo, presione "**PIZZA**" dos veces: En el visor aparece "8.0".
- Presione "**COMENZAR/30SEG.**" ("**START/+30SEC.**") para comenzar la cocción. El tiempo de cocción se cuenta en forma regresiva.
- Cuando la cocción finaliza, suena el timbre cinco veces. La unidad volverá al estado de espera.

Tiempos (Presione "Pizza")	Peso	Exhibición
Uno	4.0 onza	4.0
Dos	8.0 onza	8.0
Tres	14.0 onza	14.0

10. BEBIDAS

- Presione "**BEBIDAS**" ("**BEVERAGE**") varias veces hasta que el número que desea aparezca en el visor. Se mostrarán los indicadores "1", "2" y "3" en orden. Puede recalentar 1 a 3 tazas de bebidas cada vez (aprox. 250 ml) Por ejemplo, presione "**BEBIDAS**" ("**BEVERAGE**") dos veces: en el visor aparecerá "2".
- Presione "**COMENZAR/30SEG.**" ("**START/+30SEC.**") para la cocción.
- Cuando la cocción finaliza, suena el timbre cinco veces. La unidad volverá al estado de espera.

Tiempos (Presione "BEVERAGE")	Peso	Exhibición
Uno	1 taza	1
Dos	2 tazas	2
Tres	3 tazas	3

11. PLATO DE COMIDA

- a) Presione "**PLATO DE COMIDA**" ("**DINNER PLATE**") varias veces hasta que el número que desea aparezca en el visor. Aparecerá "9.0", "12.0" y "18.0". Por ejemplo, presione "**PLATO DE COMIDA**" ("**DINNER PLATE**") dos veces. En el visor aparecerá "12,0".
- b) Presione "**COMENZAR/30SEG.**" ("**START/+30SEC.**") para la cocción. El tiempo de cocción se cuenta en forma regresiva.
- c) Cuando la cocción finaliza, suena el timbre cinco veces. La unidad volverá al estado de espera.

Tiempos (Presione "DINNER PLATE")	Peso	Exhibición
Uno	9.0 onza	9.0
Dos	12.0 onza	12.0
Tres	18.0 onza	18.0

12. VERDURA CONGELADA

- a) Presione "**VERDURA CONGELADA**" ("**FROZEN VEGETABLE**") varias veces hasta que el número que desea aparezca en el visor. Se mostrarán los indicadores "4.0", "8.0" y "16.0" en orden. Por ejemplo, presione "**VERDURA CONGELADA**" ("**FROZEN VEGETABLE**") dos veces. En el visor aparecerá "8,0".
- b) Presione "**COMENZAR/30SEG.**" ("**START/+30SEC.**") para comenzar la cocción. El tiempo de cocción se cuenta en forma regresiva.
- c) Cuando la cocción finaliza, suena el timbre cinco veces.

Tiempos (Presione "FROZEN VEGETABLE")	Peso	Exhibición
Uno	4.0 onza	4.0
Dos	8.0 onza	8.0
Tres	16.0 onza	16.0

13. FUNCIÓN DE MEMORIA

- (1) Presione **"MEMORIA"** (**"MEMORY"**) para seleccionar la función de memoria. En el visor aparecerá 1,2,3.
- (2) Si se ha fijado el procedimiento de memoria, presione **"COMENZAR/30SEG."** (**"START/+30SEC."**) para utilizarlo. Sino, fije el procedimiento. Sólo puede configurarse una o dos etapas.
- (3) Una vez que se ha finalizado con la configuración, presione **"COMENZAR/30SEG."** (**"START/+30SEC."**) para guardar el procedimiento y regresar al estado de espera. Si presiona **"COMENZAR/30SEG."** (**"START/+30SEC."**) dos veces, se guardará y comenzará a funcionar lo que ha sido configurado.

Nota : No se puede fijar el auto menú como procedimiento de memoria.

Ejemplo: Para configurar el siguiente procedimiento como "Memoria 2", si quiere cocinar los alimentos con 80% de potencia de microondas por 3 minutos y 20 segundos, siga estos pasos:

- 1) En el estado en espera, presione **"MEMORIA"** (**"MEMORY"**) dos veces, hasta que la pantalla muestre "2".
- 2) Presione **"COCCIÓN DE TIEMPO"**
- 3) Presione las teclas numéricas "3", "2", "0" en orden para ingresar el tiempo de cocción.
- 4) Presione **"POTENCIA"** (**"POWER"**) aparecerá "PL10" en la pantalla para indicar el nivel de potencia 10. Luego oprima la tecla numérica para seleccionar un nivel de potencia distinto.
- 5) Presione **"COMENZAR/30SEG."** (**"START/+30SEC."**) para guardar la configuración. Suena el timbre una vez y la unidad vuelve al estado de espera. Si presiona **"Comenzar/+30Seg."** después del paso anterior, el procedimiento se guardará como memoria 2 y se pondrá en funcionamiento.
- 6) Si no se corta la energía eléctrica, el procedimiento seguirá guardado todo el tiempo. Si se corta, debe volver a configurarse el procedimiento.
- 7) Si desea ejecutar el procedimiento guardado, en el estado en espera presione **"MEMORIA"** (**"MEMORY"**) dos veces. La pantalla muestra "2". Luego presione **"Comenzar/+30Seg."** (**"START/+30SEC."**) para comenzar.

14. COCCIÓN EN VARIAS ETAPAS

Se pueden configurar un máximo de 2 etapas de cocción. Si una etapa consiste en la descongelación por peso, esta etapa será automáticamente la primera. Sólo una de las 2 etapas puede ser descongelación.

Ejemplo: Para descongelar bistecs de 20 onzas primero y luego cocinarlos con la potencia de 80% durante 7 minutos:

- 1) Presione **"DESCONGELAR"** (**"DEFROST"**) para elegir la función descongelar por peso; se muestra "dEF1".
- 2) Presione "2, 0" para fijar el peso.
- 3) Presione **"COCCIÓN DE TIEMPO"**
- 4) Presione las teclas numéricas "7", "0", "0" en orden para ingresar el tiempo de cocción.

5) Presione **"POTENCIA" ("POWER")** aparecerá "PL10" en la pantalla para indicar el nivel de potencia 10. Luego oprima la tecla numérica para seleccionar un nivel de potencia distinto.

6) Presione **"COMENZAR/30SEG." ("START/+30SEC.")** para comenzar la cocción.

Cuando finalice el procedimiento de descongelación, el timbre sonará una vez, entonces comienza la segunda etapa..

Nota (1) El menú automático no puede fijarse como una de las 2 etapas.

15. FUNCIÓN DE INFORMACIÓN

- (1) En el estado de cocción, presione **"RELOJ" ("CLOCK")** El indicador mostrará el reloj por 3 segundos si éste fue configurado.
- (2) En el estado de cocción, presione **"POTENCIA" ("POWER")** Después de tres segundos, el horno volverá al estado anterior. En el estado de etapas múltiples, se puede requerir información de la misma manera que se explicó anteriormente.

16. FUNCIÓN DE ADVERTENCIA DEL FINAL DE LA COCCIÓN

Cuando la cocción finaliza, el timbre sonará 5 veces para recordarle al usuario que la cocción finalizó.

17. OTRAS ESPECIFICACIONES

- (1) En el estado en espera, si se ha configurado el reloj, la pantalla muestra la hora actual. El ":" destellará; de lo contrario, muestra "0:00".
- (2) En el estado de configuración de función, el visor muestra la configuración correspondiente.
- (3) En el estado funcionamiento o pausa, el visor muestra el tiempo de cocción restante.
- (4) Durante el funcionamiento, si se detiene la cocción o si se abre la puerta, debe presionarse **"COMENZAR/30SEG." ("START/+30SEC.")** para seguir el funcionamiento.

18. FUNCIÓN DE DISPOSITIVO DE SEGURIDAD PARA NIÑOS

El bloqueo de seguridad previene que los niños pongan en funcionamiento la unidad sin supervisión.

Para trabar:

Mientras esté activado el modo de seguridad, presione **"DETENER / BORRAR" ("STOP/ CANCEL")** durante 3 segundos. Sonará un "pitido" largo avisando que el dispositivo de seguridad para niños está activado. En el visor aparecerá "[_ _]".

Desactivar la traba para niños:

Mientras esté activado el modo de seguridad, presione **"DETENER / BORRAR" ("STOP/ CANCEL")** durante 3 segundos. Sonará un "pitido" largo avisando que el dispositivo de seguridad para niños está desactivado.

CUIDADO Y LIMPIEZA

1. Cuando limpie la puerta y las superficies del horno, use sólo jabones o detergentes suaves y no abrasivos aplicados con una esponja o paño suave.
2. Apague el horno y saque el enchufe de energía del tomacorriente de la pared antes de limpiarlo.
3. Mantenga limpio el interior del horno. Cuando las salpicaduras de comida o los líquidos derramados se adhieran a las paredes del horno, límpielos con un paño húmedo. Puede usarse un detergente suave si el horno está muy sucio. Evite el uso de aerosoles y otros limpiadores fuertes, ya que pueden manchar, vetear u opacar la superficie de la puerta.
4. Las superficies exteriores deben limpiarse con un paño húmedo. Para evitar daños a las piezas operativas dentro del horno, no debe permitirse que el agua penetre en las aberturas para ventilación.
5. Limpie la ventana de ambos lados con un paño húmedo para quitar las salpicaduras.
6. No permita que se humedezca el panel de control. Límpielo con un paño suave y húmedo. Cuando limpie el panel de control, deje la puerta abierta para evitar que el horno se encienda accidentalmente.
7. Si se acumula vapor dentro o alrededor de la parte exterior de la puerta del horno, límpielo con un paño suave. Esto puede suceder cuando el horno microondas se pone en funcionamiento en condiciones de alta humedad, y es normal.
8. Algunas veces es necesario sacar la bandeja de vidrio para limpiarla. Lave la bandeja en agua tibia y jabonosa o en un lavavajillas.
9. El anillo con rodillos y la puerta del horno deben limpiarse con regularidad para evitar el ruido excesivo. Simplemente limpie la superficie inferior del horno con un detergente suave. El anillo con rodillos puede lavarse con agua con un jabón suave o en el lavavajillas. Cuando saque el anillo con rodillos del piso de la cavidad para limpiarlo, asegúrese de volver a colocarlo en la posición adecuada.
10. Para sacar los olores del horno, mezcle una taza de agua con el jugo y la cáscara de un limón en un tazón profundo, encienda el microondas durante 5 minutos. Limpie minuciosamente y seque con un paño suave.
11. Cuando sea necesario reemplazar la luz del horno, póngase en contacto con un vendedor para que la reemplace.

DETECCIÓN Y SOLUCIÓN DE PROBLEMAS

Identifique su problema utilizando el cuadro que aparece a continuación y pruebe las soluciones para cada problema. Si el horno microondas aún no funciona correctamente, póngase en contacto con el centro de atención al cliente de Haier o al centro reparaciones autorizado más cercano.

PROBLEMA	CAUSA POSIBLE	SOLUCIÓN POSIBLE
El horno no enciende.	<ul style="list-style-type: none"> a. El cable eléctrico del horno no está enchufado. b. La puerta está abierta. c. Se configuró un funcionamiento equivocado. 	<ul style="list-style-type: none"> a. Enchufe el cable en el tomacorriente. b. Cierre la puerta e intente nuevamente. c. Revise las instrucciones.
Se forma un arco eléctrico o se producen chispas.	<ul style="list-style-type: none"> a. Se utilizaron materiales no aptos para horno microondas. b. Se puso en funcionamiento el horno vacío. c. Hay comida derramada en la cavidad. 	<ul style="list-style-type: none"> a. Utilice solamente utensilios de cocina aptos para microondas. b. No ponga en funcionamiento el horno vacío. c. Limpie la cavidad con una toalla
La comida no se cocina en forma pareja.	<ul style="list-style-type: none"> a. Se utilizaron materiales no aptos para horno microondas. b. Los alimentos no se han descongelado por completo. c. El tiempo de cocción y el nivel de potencia no son adecuados. d. No se ha dado vuelta o no se ha revuelto la comida. 	<ul style="list-style-type: none"> a. Utilice solamente utensilios de cocina aptos para microondas. b. Descongele los alimentos por completo. c. Utilice el tiempo de cocción y el nivel de potencia correctos. d. Dé vuelta o revuelva la comida.
Comida recocida.	El tiempo de cocción y el nivel de potencia no son adecuados.	Utilice el tiempo de cocción y el nivel de potencia correctos.
Comida poco cocida.	<ul style="list-style-type: none"> a. Se utilizaron materiales no aptos para horno microondas. b. Los alimentos no se han descongelado por completo. c. Los orificios de ventilación del horno están obstruidos. d. El tiempo de cocción y el nivel de potencia no son adecuados. 	<ul style="list-style-type: none"> a. Utilice solamente utensilios de cocina aptos para microondas. b. Descongele los alimentos por completo. c. Verifique que los orificios de ventilación del horno no estén obstruidos. d. Utilice el tiempo de cocción y el nivel de potencia correctos.
El horno no descongela correctamente	<ul style="list-style-type: none"> a. Se utilizaron materiales no aptos para horno microondas. b. El tiempo de cocción y el nivel de potencia no son adecuados. c. No se ha dado vuelta o no se ha revuelto la comida. 	<ul style="list-style-type: none"> a. Utilice solamente utensilios de cocina aptos para microondas. b. Utilice el tiempo de cocción y el nivel de potencia correctos. c. Dé vuelta o revuelva la comida.



GARANTÍA LIMITADA

¿Qué se cubre y por cuánto tiempo?

Esta garantía brinda cobertura por todos los defectos de mano de obra o en los materiales por un período de:

12 meses por mano de obra (desde comprado)
12 meses por las piezas (desde comprado)

(únicamente piezas funcionales)

10 años para el tubo magnetrón del microondas (la pieza solamente)

La garantía comienza el día de la compra del producto. Los clientes deben proporcionar a Haier una prueba de la fecha de compra y el recibo original junto con la marca, el modelo y el número de serie para la verificación previa a la provisión de servicios con garantía.

El servicios de reparaciones en el taller está disponible para determinados productos, seleccionados a discreción de Haier America.

EXCEPCIONES: Garantía en uso comercial o de alquiler

90 días para la mano de obra, 90 días para las piezas (desde comprado)

No se aplica ninguna otra garantía.

Qué cubre.

1. Los repuestos mecánicos y eléctricos, que sirven para un propósito funcional de este artefacto, están cubiertos por un período de 12 meses o como se estableció previamente. Esto incluye todos los repuestos, excepto las terminaciones, el acabado y el vidrio.
2. La garantía limitada no cubre créditos o reintegros por pérdidas o lesiones causados por el producto o defectos del producto incluyendo, entre otros, daños consecuentes o fortuitos.
3. Si el tubo magnetrón falla (para el microondas) debido a mano de obra o materiales deficientes, se reemplazará la pieza.

¿Qué se hará?

1. Los repuestos mecánicos o eléctricos que se pruebe que son defectuosos durante el uso normal y durante el período de garantía especificado, se repararán o reemplazarán según la discreción de Haier.

TODOS LOS SERVICIOS DE GARANTÍA DEBEN SER PROPORCIONADOS ÚNICAMENTE POR NUESTROS CENTROS DE REPARACIÓN DE FÁBRICA, O POR UN TÉCNICO DE ATENCIÓN A CLIENTES AUTORIZADO POR HAIER.

MWM0925TW/TB

Expedido: Agosto de 2010

Si se determina que la reparación no es adecuada o que los repuestos para el reemplazo no están disponibles para la reparación, Haier cambiará el producto por uno nuevo o reacondicionado en fábrica que sea el mismo o similar al original según su discreción.

2. El comprador no incurrirá en ningún gasto por repuestos funcionales y mano de obra de los ítems cubiertos durante el período inicial de 12 meses o como se indicó previamente.

3. ESTA GARANTÍA CUBRE LOS ARTEFACTOS DENTRO DE LA PORCIÓN CONTINENTAL DE LOS ESTADOS UNIDOS, CANADÁ Y PUERTO RICO. NO BRINDA COBERTURA EN LOS SIGUIENTES CASOS:

Daños por instalación incorrecta. Los daños ocurridos durante el envío. Los defectos que no sean defectos de fabricación. Daños causados por el mal uso, abuso, los accidentes, las alteraciones, la falta de atención y mantenimiento apropiados, la corriente o el voltaje incorrectos o los casos de fuerza mayor. Daños causados por todo aquello que no sea el uso hogareño. Daños causados por otra reparación que no sea la brindada por un vendedor autorizado o centro de reparaciones. Terminaciones decorativas, vidrio o lámparas de luz. Costos de transporte y envío. Mano de obra (después de los 12 meses iniciales). Crédito o reintegro por productos después de los 30 días de la fecha de compra. Pérdidas por los alimentos que se echan a perder a causa de una falla mecánica del producto o por cualquier retraso en la provisión de servicios, reparación o reemplazo. Esta garantía limitada no se aplica a productos reacondicionados en fábrica o a unidades adquiridas como nuevas o de segunda mano. ESTA GARANTÍA LIMITADA SE OTORGA EN LUGAR DE CUALQUIER OTRA GARANTÍA, EXPRESADA O IMPLÍCITA INCLUYENDO LAS GARANTÍAS DE COMERCIABILIDAD E IDONEIDAD PARA UN FIN DETERMINADO. El recurso provisto en esta garantía es exclusivo y otorgado en lugar de cualquier otro recurso. Esta garantía no cubre daños fortuitos o consecuentes, de modo que las limitaciones descritas anteriormente pueden no aplicarse a su caso. Algunos estados no permiten limitaciones en cuanto a la duración de una garantía implícita, de modo que las limitaciones descritas anteriormente pueden no aplicarse a su caso Esta garantía le concede derechos legales específicos, y usted puede tener otros derechos, que varían de un estado a otro.

Haier America,
New York, NY 10018

Para hacer su producto mantener, entre en contacto con por favor el teléfono directo del servicio de cliente de Haier América 24 horas al día, 7 días a la semana. En los E.E.U.U., llamada 1-877-337-3639.

IMPORTANT

Do Not Return This Product To The Store

If you have a problem with this product, please contact the "Haier Customer Satisfaction Center" at 1-877-337-3639.

DATED PROOF OF PURCHASE REQUIRED FOR WARRANTY SERVICE

IMPORTANTE

No regrese este producto a la tienda

Si tiene algún problema con este producto, por favor contacte el "Centro de Servicio al Consumidor de Haier" al 1-877-337-3639 (Válido solo en E.U.A).

NECESITA UNA PRUEBA DE COMPRA FECHADA PARA EL SERVICIO DE LA GARANTIA

120V, 60 Hz

Made in China

Hecho en China

Haier®

**Haier America
New York, NY 10018**

Printed in China

Issued: July 2010

Part # MW-9999-38

MWM0925TW/TB

©2008 Haier America Trading, LLC. All Rights Reserved. 100524 0308.