



ITEM #0239992
ITEM #0240035

SUBMERSIBLE SUMP PUMP

MODEL #KLH050
MODEL #KLH075

Français p. 10

Español p. 19

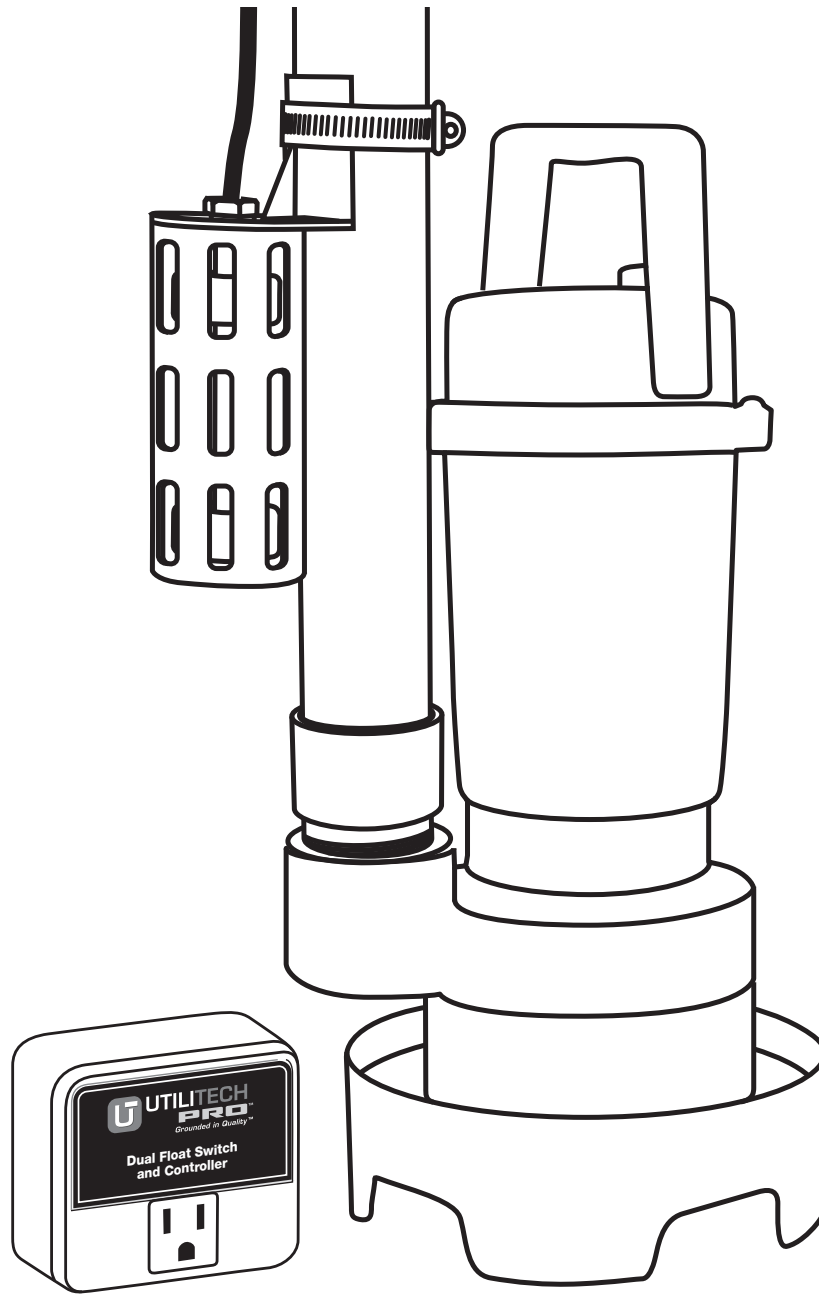

ATTACH YOUR RECEIPT HERE

Serial Number _____ Purchase Date _____



Questions, problems, missing parts? Before returning to your retailer, call our customer service department at 1-800-991-0466, 10:00 a.m. - 6:00 p.m., EST, Monday - Friday or email service@glenronics.com.

PACKAGE CONTENTS

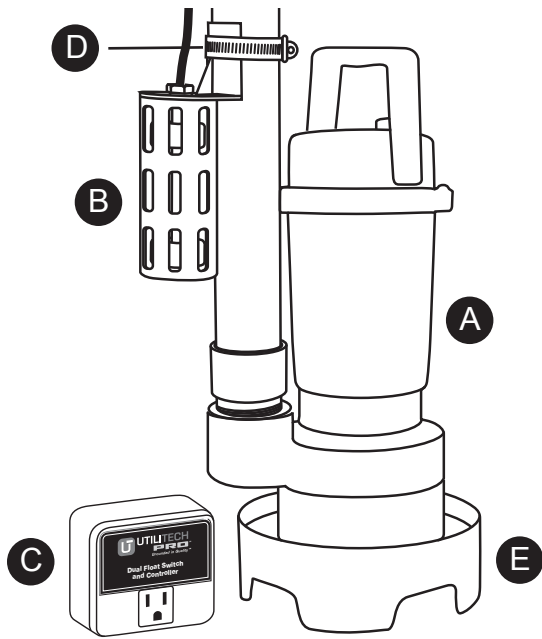

PART	DESCRIPTION	QUANTITY
A	Pump	1
B	Dual float	1
C	Controller	1
D	Hose clamp	1
E	Sump stand	1

PRODUCT SPECIFICATIONS

	MODEL KLH050	MODEL KLH075
GPH @ 0 ft.	4,100	5,300
GPH @ 10 ft.	2,770	3,630
Pump diameter	7.375 in.	8.97 in.
Volts	115 V, 60 Hz	115 V, 60 Hz
Amps	3.8	4.8

SAFETY INFORMATION

SAVE THESE INSTRUCTIONS. This manual contains important SAFETY WARNINGS and OPERATING INSTRUCTIONS for this pump. You will need to refer to it before attempting any installation or maintenance.

ALWAYS keep these instructions with the unit so that they will be easily accessible.

Failure to read and follow these warnings and instructions could result in property damage, serious injury, or death.

SAFETY INFORMATION

WARNING: Risk of electric shock. To reduce this risk, observe the following precautions.

- **ALWAYS** disconnect the pump from the power source before servicing or making adjustments.
- **NEVER** handle the pump or motor with wet hands or when standing on a wet or damp surface while the pump is plugged into the power source.
- **MAKE SURE THERE IS A PROPERLY GROUNDED RECEPTACLE AVAILABLE.** This pump is wired with a 3-prong grounded plug. To reduce the risk of electric shock, be certain that it is only connected to a properly grounded, 3-prong receptacle. If you have a 2-prong receptacle, have a licensed electrician replace it with a 3-prong receptacle according to local codes and ordinances.
- **NEVER** bypass grounding wires or remove the ground prong from the plug.
- **DO NOT** use an extension cord. The electrical outlet should be within the length of the pump's power cord, and at least 4 ft. above the floor level to minimize potential hazards from flood conditions.
- **DO** protect the electrical cord from sharp objects, hot surfaces, oil, and chemicals. Avoid kinking the cord.
- **MAKE SURE** the supply circuit has a dedicated fuse or circuit breaker rated to handle the power requirements noted on the nameplate of the pump.

CAUTION: To reduce the risk of hazards that can cause injury or property damage, observe the following precautions.

- **DO NOT** use the power cord or strain relief to carry the pump. Use the pump handle.
- **DO NOT** pull on the float switch cord.
- **DO NOT** expose the controller to rain, water or snow.
- **DO NOT** place the controller on the floor. The electrical outlet should be within the length of the pump's power cord and at least 4 ft above the floor.
- **DO NOT** operate the pump or control unit if it has been damaged in any way.
- **DO NOT** use sump pumps in pits handling raw sewage, salt water, or hazardous liquids. This product is for ground water use only.
- **DO NOT** disassemble the pump or control unit. When service is required, contact Glentronics technical support at 800-991-0466, option 3. Return the product to the manufacturer for any repairs at the following address:
Glentronics, Inc., 645 Heathrow Drive, Lincolnshire, IL 60069
- When installing or replacing a primary sump pump you should also install a battery backup sump pump system.

PREPARATION

Before beginning assembly of this product, make sure all parts are present. Compare parts with package contents list. If any part is missing or damaged, do not attempt to assemble the product.

Helpful Tools (not included): 1-1/2 in. or 2 in. rigid PVC pipe to connect to the existing plumbing, check valve or union, PVC pipe cleaner and cement.

NOTICES

- When a check valve is used, a 1/8 in. air bleed hole must be drilled in the PVC pipe above the pump. Drill the hole at a 45° angle toward the bottom of the sump to avoid splashing water outside the sump pit. Make sure the hole is above the water line and below the check valve. If a hole is not drilled above the pump, an air lock may prevent the pump from operating.
- The control unit must receive 115 V AC +/- 5% and 60 Hz from the AC outlet.
- This primary pump will not provide protection during a power outage. With the risk of property damage from high water levels, the addition of a Basement Watchdog battery backup sump pump system (Items #0117257, #0117160, or #0114723) is recommended.
- After the initial installation, be sure to check the operation by filling the sump with water and observing the pump operation through several full cycles.
- For continuous duty operation, the pump must be submerged at least 3/4 of the depth of the pump at all times. **DO NOT** use the float switch or controller in this configuration.
- In instances where the discharge line is exposed to freezing temperatures, the pipe must be sloped downward so any remaining water will drain out. Failure to do so will prevent water from exiting the sump and damage the pump if the line freezes.

INSTALLATION INSTRUCTIONS

Prior to Installation

- Visually inspect your pump. Products may be damaged during shipping. If the product has been damaged, contact your place of purchase or Glentronics, Inc., before installation.
- Thoroughly read the instructions provided to learn specific details regarding installation and use. This manual should be retained for future reference.

! WARNING: This installation must be in accordance with the National Electric Code and all applicable local codes and ordinances.

1. Use a pit that conforms to all local codes and is large enough to accommodate the pump and float switch. The minimum requirements for the 1/2 HP pump with the double float assembly are 10 in. diameter and 20 in. deep. **However, larger sump pits are preferred, since they will extend the discharge cycle and reduce the number of times the pump turns on.**
2. Clean the pit of all debris. The pump's strainer must be kept clear.
3. The pump should not be set directly onto a clay, earthen, or sand base. Using the fasteners provided, attach the sump stand to the bottom of the pump.
4. The pump should be level.
5. Install discharge plumbing according to local, regional and state codes. Rigid PVC pipe is recommended.
6. An in-line check valve is recommended to prevent back-

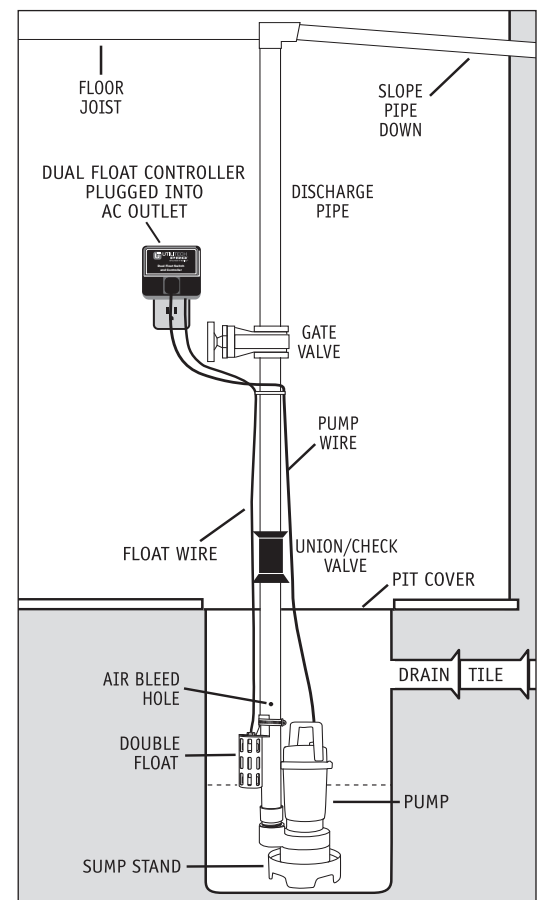
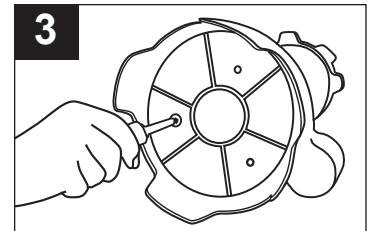

INSTALLATION INSTRUCTIONS

flow. This check valve is mandatory when sharing a discharge line with another pump (i.e. a back-up pump or a second primary pump).

(a) **When a check valve is used, a 1/8 in. air bleed hole must be drilled in the PVC pipe above the pump. Drill the hole at a 45° angle toward the bottom of the sump to avoid splashing water outside the sump pit. Make sure the hole is above the water line and below the check valve. If a hole is not drilled above the pump, an air lock may prevent the pump from operating.**

7. Install a gate valve or ball valve if required by any codes.
8. The horizontal discharge pipe must be positioned in a downward slope so any remaining water will drain away. Failure to do this will prevent water from exiting the pit and damage the pump if the line freezes.
9. If you are replacing an old sump pump:
 - (a) Unplug the pump from the outlet.
 - (b) Loosen the check valve or rubber union by unscrewing the bottom hose clamp. (If the existing system is installed without a check valve or rubber union, saw the pipe apart above the sump pit.)
 - (c) Remove the old pump and unscrew the pipe and adapter.
 - (d) If the adapter fits into the new pump, screw the pipe into the pump. If not, cut a piece of rigid PVC pipe and connect it to the new adapter by cleaning and cementing the two pieces together. (Follow the instructions on the PVC cleaner and cement.)
 - (e) Loosen the enclosed hose clamp by turning the screw counterclockwise and slip it over the pipe on top of the pump.
 - (f) Hold the float switch against the discharge pipe so the cage is below the bracket.
 - (g) Position the bottom of the float at the height you want the pump to activate and turn the screw clockwise to tighten the hose clamp, but do not tighten it completely at this time.
 - (h) Lower the pump into the sump by the handle.
 - (i) To avoid debris pouring into the float, it should be positioned on the side of the discharge pipe opposite the drain tile. Note: It is desirable to mount the float below the drain tile that empties into the pit. Mounting it above the drain tile would allow water to fill the drain tile before the pump is activated. (See diagram on page 4).
 - (j) Once the switch is in the desired position, tighten the hose clamp.
 - (k) Connect the pipe on the pump to the existing discharge pipe with a rubber union or check valve and tighten the hose clamps securely.

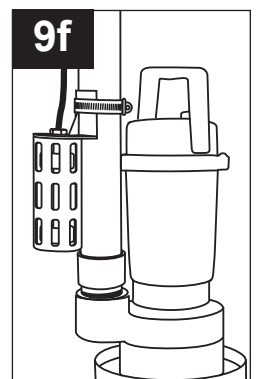
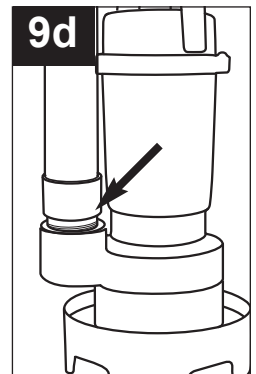
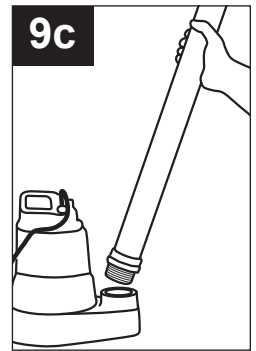
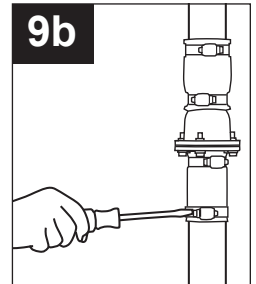
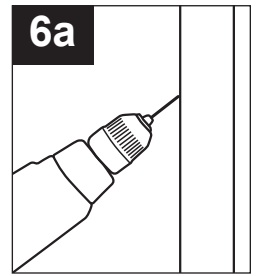

INSTALLATION INSTRUCTIONS

Connecting the Pump and Controller

⚠ WARNING: Make sure the outlet is single phase, 115 V and 60 Hz for all the pump installations.

Dual Float Controller

Plug the control box into a properly grounded, 3-prong receptacle, then insert the pump plug into the receptacle on the control box. For a neater installation, secure the power cord and the float switch cord to the discharge pipe with wire ties or hose clamps. Keep the cords separated from each other on opposite sides of the pipe.

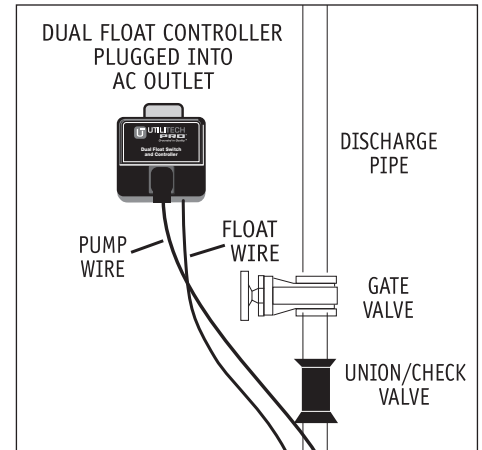

Completing Installation

1. After initial installation, be sure to check the pump operation by filling the sump with water and observing the pump through several full cycles. The pump should run for 10 seconds after the lower float drops. Note: When the pump activates, it should have a “normal pumping” sound. Any abnormal sound, vibration, or lack of output is the signal of a problem. Stop the pump and refer to the troubleshooting guide.
2. Replace the pit cover making sure not to pinch or crimp the pump wire. The pit cover either has a ‘hole punch’ that will allow the cord to be passed through or one can be drilled in the cover.

OPERATING INFORMATION

Dual Float Switch

The dual float switch contains two large floating rings enclosed within a protective cage. Water will lift the bottom float by a 1/4 in., which will activate the pump. If for any reason the lower float does not activate the pump, the water will rise and activate the second switch. As the pump evacuates the water from the pit, the floats will drop. The pump will run for an additional 10 seconds to extend the cycle after the lower float drops. Note: When mounting the float switch, position the bottom of the cage at the height you want the pump to activate.

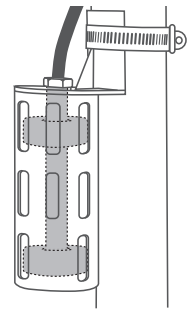

Dual Float Controller

The Dual Float Controller will activate the pump when either float is lifted, and then shuts off automatically 10 seconds after the float drops. Plug the pump cord into the piggyback switch on the control unit.

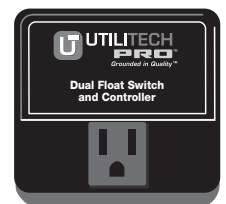

Dual Float Controller

Operating the Pump in a Continuous Duty Application

The pump is rated for continuous duty and may be used in applications requiring continuous pumping including fountains or ponds. For use in any continuous duty application, the pump should be plugged directly into the wall outlet without the use of the controller. The outlet must be a single phase properly grounded 3-prong receptacle, 115 V, 60 Hz. For continuous duty operation, the pump must be submerged at least 3/4 of the depth of the pump at all times.

CARE AND MAINTENANCE

Maintenance should be performed 1 - 2 times per year.

1. Remove all debris from the bottom of the pit and the pump strainer.
2. Remove all debris floating in the water.
3. Remove all debris from the float switch cage.
4. Remove all debris near the strainer.
5. Fill the pit with water. Make sure pump turns on at the intended level.
6. While the pump is running, make sure pump is evacuating water at a good pace.
7. While the pump is running, make sure a stream of water is escaping from the air bleed hole in the discharge pipe. If not, clear the hole of any deposits or debris.

BACKUP INSTALLATION

When the power goes out, the pump will not operate. For protection during a power outage, a Basement Watchdog battery backup system can be installed. There are three systems with matching batteries (batteries and acid sold separately) that will provide protection (Items #0117257, #0117160, or #0114723). The illustration at right is an example of a typical battery backup installation.

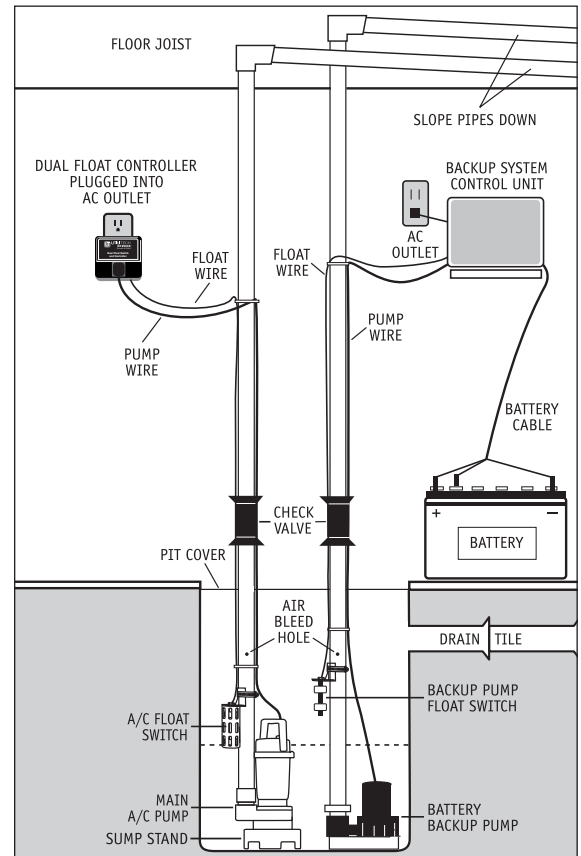

TROUBLESHOOTING

(Always unplug pump from the controller before performing any maintenance)

PROBLEM	POSSIBLE CAUSE	CORRECTIVE ACTION
The pump will not start or run	<ol style="list-style-type: none"> 1. Pump is not plugged in 2. Water is not high enough to activate the pump 3. Open circuit 4. Poor power source 5. Low voltage 6. Locked impeller 7. Damaged float switch 8. Damaged pump 	<ol style="list-style-type: none"> 1. Plug pump in properly (see instructions) 2. Make sure float switch is positioned properly 3. Check circuit breaker or fuse 4. Check circuit line wires and cable* 5. Check line wires and source voltage* 6. Remove strainer and clear obstruction 7. Replace float switch with new float switch 8. Replace pump with new pump
Thermal protector tripping or not functioning	<ol style="list-style-type: none"> 1. Locked impeller 2. Incorrect power supply 3. Overburdened due to heavy sand content in the water 4. Pump running continuously with no water present 	<ol style="list-style-type: none"> 1. Remove strainer and clear obstruction 2. Check power supply source and voltage 3. Use water filter or replace with a higher wattage pump 4. Check float switch
Pump starts and stops too frequently	<ol style="list-style-type: none"> 1. Float switch mounted too low 2. Water backflowing from pipe 3. Malfunctioning float switch 	<ol style="list-style-type: none"> 1. Raise float switch 2. Install or replace check valve 3. Replace float switch with new float switch
Pump will not shut off	<ol style="list-style-type: none"> 1. Clogged or frozen discharge 2. Blocked intake strainer 3. One or both of the floats is obstructed and cannot drop down 4. Damaged float switch 5. Check valve is stuck or installed upside down 	<ol style="list-style-type: none"> 1. Clear blockage or thaw frozen line 2. Clear debris from intake strainer 3. Clear debris from inside the float cage. (Loosen nut on top of float, then remove c-clip on bottom of float. Remove debris. Tighten nut on top of float, then replace c-clip on bottom of float.) When reassembling the float, the magnetic strip on the inside of the float should be facing down. 4. Replace float switch with new float switch 5. Reverse or replace check valve. Make sure the check valve is installed with the flow arrow pointing up and out of the pit.
Insufficient or no water volume	<ol style="list-style-type: none"> 1. Check valve on secondary pump will not close and water re-circulates within the system 2. Partially blocked impeller 3. Clogged or frozen discharge 4. Broken or leaking pipe 5. Low power voltage 6. Check valve is stuck or installed upside down 7. Pump is air locked 	<ol style="list-style-type: none"> 1. Replace the check valve on the secondary pump 2. Remove strainer and clear obstruction 3. Clear blockage or thaw frozen line 4. Repair piping 5. Check power voltage, wires and cable condition 6. Reverse or replace the check valve. Be sure check valve is installed with flow arrow pointing up and out of the pit 7. Remove debris from the air bleed hole in the discharge pipe
Abnormal sound or vibration	<ol style="list-style-type: none"> 1. Check valve on secondary pump will not close and water re-circulates within the system 2. Blocked intake screen 	<ol style="list-style-type: none"> 1. Replace the check valve on the secondary pump 2. Clear debris from intake screen

*Consult a licensed electrician

LIMITED WARRANTY

By opening this package and using this GLENTRONICS, INC. product, you are agreeing to be bound by the terms of the GLENTRONICS, INC. limited warranty ("warranty") as set out below. Do not use your product until you have read the terms of the warranty. If you do not agree to the terms of the warranty, do not use the product and return it within the return period stated on your purchase receipt from the retail store or authorized distributor where you purchased it for a refund.

To the extent permitted by law, this warranty and the remedies set forth are exclusive and in lieu of all other warranties, remedies and conditions, whether oral, written, statutory, express or implied. GLENTRONICS, INC. disclaims all statutory and implied warranties, including without limitation, warranties of merchantability and fitness for a particular purpose and warranties against hidden or latent defects, to the extent permitted by law. GLENTRONICS, INC. will not be liable for any incidental, special or consequential damages for breach of any express or implied warranties on this product. In so far as such warranties cannot be disclaimed, GLENTRONICS, INC. limits the duration and remedies of such warranties to the duration of this express warranty and, AT GLENTRONICS, INC.'s option, the repair or replacement services described below. Some states (countries and provinces) do not allow limitations on how long an implied warranty (or condition) may last, so the limitation described above may not apply to you.

Any and all causes of action arising from, filed as a result of or in reference to, this warranty or the products described under this warranty shall be governed by and construed under the laws of the State of Illinois. Any cause of action arising from, filed as a result of or in reference to, this warranty or the products described under this warranty shall be filed only in the Circuit Court of the 18th Judicial District, Lake County, Waukegan, Illinois, or in the Northern District of Illinois if filed in Federal Court. The maximum liability for any product described in this warranty shall be the cost of product replacement only.

If any term is held to be illegal or unenforceable, the legality or enforceability of the remaining terms shall not be affected or impaired.

What is Covered by this Warranty?

GLENTRONICS, INC. warrants to the end purchaser that its pumps, switch and control unit products are free from defective materials and workmanship for the periods indicated below:

All parts and labor (excluding installation) for a period of:

- 3 years from the date of purchase on the ½ HP pump, when used intermittently as a sump pump
- 5 years from the date of purchase on the ¾ HP pump, when used intermittently as a sump pump
- 1 year from the date of purchase when used in continuous duty operations such as fountains or ponds

The defective product must be returned directly to the factory, postage prepaid with the original bill of sale or receipt to the address listed below. GLENTRONICS, INC., at its option, will either repair or replace the product and return it postage prepaid.

What is NOT Covered by this Warranty?

This warranty does not cover the cost or value of damaged property, including expressly any property that has been affected by water overflow, seepage or flooding. If GLENTRONICS, INC. determines that a product is deemed defective under this warranty agreement, it will repair or replace the PRODUCT ONLY. GLENTRONICS, INC. will not cover the cost to reinstall the product, nor will GLENTRONICS, INC. pay the cost of having a plumber or contractor repair or replace the product.

GLENTRONICS, INC. will not repair or replace a product that was installed incorrectly. A product shall be considered "installed incorrectly" when it deviates in any way from the instructions described in this manual.

This warranty does not cover product problems resulting from handling liquids hotter than 104 degrees Fahrenheit, handling inflammable liquids, solvents, strong chemicals or severe abrasive solutions; user abuse; misuse, neglect, improper maintenance, commercial or industrial use; improper connection or installation, damages caused by lightning strikes; excessive surges in AC line voltage; water damage to the controller; other acts of nature, or failure to operate in accordance with the enclosed written instructions.

How to Obtain Warranty Service

Within thirty (30) days of the product's defective performance, the unit must be shipped, freight prepaid, or delivered to GLENTRONICS, INC. to provide the services described hereunder in either its original carton and inserts, or a similar package affording an equal degree of protection. Products not received by GLENTRONICS, INC. at the address indicated below within thirty (30) days of the product's defective performance will not be considered for warranty service. Products received after above timeframe from the date of purchase, fall outside of the timeframe for warranty service and will not be eligible for warranty service. The product must be returned to GLENTRONICS, INC. for inspection in order to be considered for warranty service. If the product is not returned to GLENTRONICS, INC. or the product is inspected by any person, plumber, contractor or business other than GLENTRONICS, INC., this warranty shall no longer be valid. Prior to defective operation, the unit must not have been previously altered, repaired or serviced by anyone other than GLENTRONICS, INC., or its agent; the serial number on the unit must not have been altered or removed; the unit must not have been subject to accident, misuse, abuse or operated contrary to the instructions contained in the accompanying manual. The dealer's dated bill of sale, or installer's invoice must be retained as evidence of the date of purchase and to establish warranty eligibility.

Where are Products Sent for Warranty Service?

Glentronics, Inc., 645 Heathrow Drive, Lincolnshire, IL 60069

How Can I Obtain More Information?

By calling 800-991-0466.

Printed in China
1806084 07/14

Utilitech & UT Design® is a registered trademark of LF, LLC. All rights reserved.





ARTICLE N° 0239992
ARTICLE N° 0240035

POMPE DE PUISARD SUBMERSIBLE

MODÈLE N° KLH050
MODÈLE N° KLH075

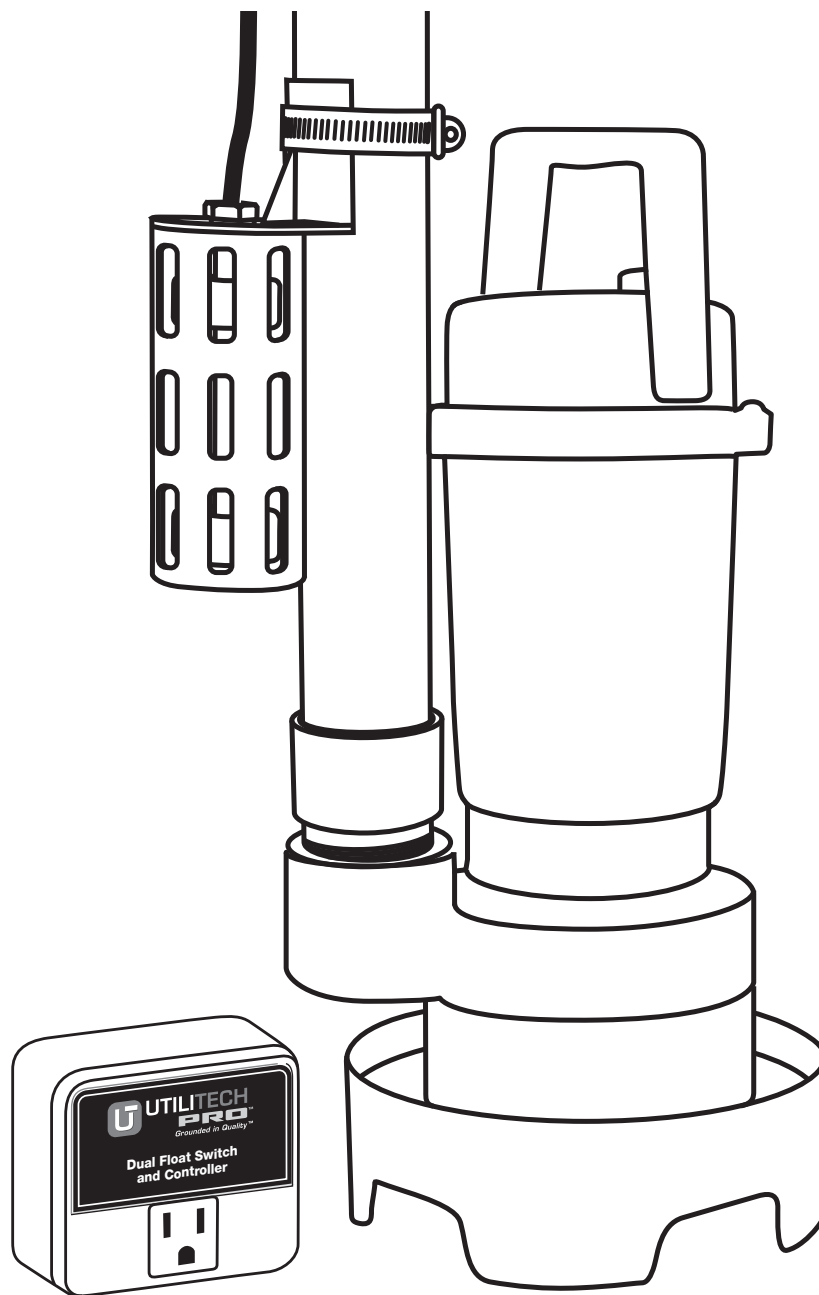

Joignez votre reçu ici

Numéro de série _____ Date d'achat _____



Des questions, des problèmes, des pièces manquantes? Avant de retourner l'article au détaillant, appelez notre service à la clientèle au 1 800 991-0466, du lundi au vendredi, de 10 h à 18 h (HNE), ou expédiez un courriel au service@glenronics.com

CONTENU DE L'EMBALLAGE

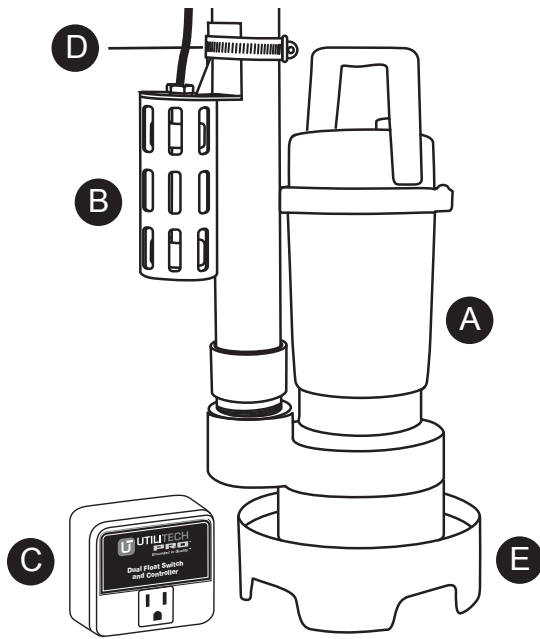

PIÈCE	DESCRIPTION	QUANTITÉ
A	Pompe	1
B	Flotteur double	1
C	Régulateur	1
D	Collier de serrage	1
E	Socle	1

CARACTÉRISTIQUES DU PRODUIT

	MODÈLE KLH050	MODÈLE KLH075
L/h à 0 m	15 520	20 063
L/h à 3,05 m	10 486	13 741
Diamètre de la pompe	18,73 cm	22,78 cm
Volts	115 V, 60 Hz	115 V, 60 Hz
Ampères	3,8	4,8

CONSIGNES DE SÉCURITÉ

CONSERVEZ CES INSTRUCTIONS. Ce manuel contient des AVERTISSEMENTS DE SÉCURITÉ et un MODE D'EMPLOI relatifs à la pompe. Vous devez les lire attentivement avant d'installer ou d'entretenir la pompe.

Gardez TOUJOURS ces instructions avec la pompe pour pouvoir les consulter facilement.

Le non-respect de ces avertissements et instructions pourrait causer des dommages matériels, des blessures graves, voire la mort.

CONSIGNES DE SÉCURITÉ

AVERTISSEMENT : Risque de choc électrique. Afin de réduire ce risque, suivez les consignes de sécurité suivantes.

- Débranchez **TOUJOURS** la pompe de la source d'alimentation avant de procéder à son entretien ou d'effectuer des réglages.
- Lorsque la pompe est branchée, ne manipulez **JAMAIS** la pompe ou son moteur si vous avez les mains mouillées ou les pieds dans l'eau, ou si vous vous trouvez sur une surface mouillée ou humide.
- **ASSUREZ-VOUS D'AVOIR ACCÈS À UNE PRISE CORRECTEMENT MISE À LA TERRE.** Cette pompe est munie d'une fiche à trois broches avec mise à la terre. Afin de réduire les risques de choc électrique, assurez-vous qu'elle est branchée sur une prise à trois broches correctement mise à la terre. Si la prise n'a que deux broches, demandez à un électricien qualifié de la remplacer par une prise à trois broches, conformément aux lois et aux codes locaux.
- Ne détournez **JAMAIS** les fils de mise à la terre et ne retirez jamais la broche de mise à la terre de la fiche.
- N'utilisez **PAS** de rallonge. La prise de courant doit se situer assez près du cordon d'alimentation de la pompe et à au moins 1,22 m au-dessus du niveau du sol pour minimiser les dangers potentiels liés au risque d'inondation.
- N'exposez **PAS** le cordon d'alimentation aux objets tranchants, aux surfaces chaudes, à l'huile et aux produits chimiques. Évitez de l'entortiller.
- **ASSUREZ-VOUS** que le circuit d'alimentation est muni d'un fusible ou d'un coupe-circuit d'une capacité nominale suffisante pour supporter la puissance électrique requise indiquée sur la plaque signalétique de la pompe.

ATTENTION : Afin de réduire les risques de blessure et de dommages matériels, suivez les consignes de sécurité suivantes.

- **NE PAS** utiliser le cordon d'alimentation ni le protecteur de cordon pour transporter la pompe. Utilisez la poignée de la pompe.
- **NE PAS** tirer sur le cordon de l'interrupteur à flotteur.
- **NE PAS** exposer le régulateur à la pluie, à l'eau ou à la neige.
- **NE PAS** placer le régulateur au sol. La prise de courant doit être située dans les limites de la longueur du cordon d'alimentation de la pompe et à au moins 1,2 mètre (4 pieds) au-dessus du sol.
- **NE PAS** faites fonctionner la pompe ou le régulateur s'ils ont été endommagés de quelque façon que ce soit.
- **NE PAS** utilisez la pompe de puisard dans une fosse contenant des eaux usées brutes, de l'eau salée ou des liquides dangereux. Ce produit est conçu uniquement pour les eaux souterraines.
- **NE PAS** démontez la pompe ni le régulateur. Lorsque vous devez procéder à l'entretien, communiquez avec le soutien technique de Glentronics au 1 800 991-0466, choix 3. Pour toute réparation, retournez la pompe au fabricant à l'adresse suivante :
Glentronics, Inc., 645 Heathrow Drive, Lincolnshire, IL 60069, États-Unis
- Au moment d'installer ou de remplacer une pompe de puisard primaire, mieux vaut installer aussi un système de pompe secondaire avec batterie de secours.

PRÉPARATION

Avant de commencer l'assemblage du produit, assurez-vous d'avoir toutes les pièces. Comparez le contenu de l'emballage avec la liste des pièces. S'il y a des pièces manquantes ou endommagées, ne tentez pas d'assembler le produit.

Outils utiles (non inclus) : tuyau rigide en PVC de 1 1/2 po ou de 2 po pour raccorder la tuyauterie déjà en place, raccord union ou clapet de non-retour, nettoyeur et colle pour tuyau en PVC.

- Si vous utilisez un clapet de non-retour, vous devez percer un trou d'évacuation d'air de 3,18 mm dans le tuyau en PVC, au-dessus de la pompe. Percez le trou à un angle de 45 degrés vers le bas du puisard pour éviter que l'eau ne soit déversée en dehors du puisard. Assurez-vous que le trou se situe au-dessus du niveau d'eau et sous le clapet de non-retour. Si vous ne percez pas de trou au-dessus de la pompe, une poche d'air peut empêcher la pompe de bien fonctionner.
- Le régulateur doit être alimenté par un courant c.a. de 115 V +/- 5 % et de 60 Hz provenant d'une prise c.a.
- Cette pompe primaire ne fournit aucune protection pendant une panne de courant. Compte tenu du risque de dommages matériels causés par un niveau élevé d'eau, il est recommandé d'ajouter dans le sous-sol un système de surveillance de pompe de puisard avec batterie de secours Basement Watchdog (articles #0117257, #0117160 ou #0114723).
- Après l'installation initiale, s'assurer du bon fonctionnement de la pompe en la remplissant d'eau et en observant son fonctionnement durant plusieurs cycles complets.
- Pour fonctionner en continu, la pompe doit être submergée en tout temps au moins aux trois quarts. Ne pas utiliser l'interrupteur à flotteur ou contrôleur dans cette configuration.
- Si la conduite d'évacuation est soumise à des températures inférieures au point de congélation, elle doit être inclinée vers le sol pour que l'eau restante soit évacuée. Sinon, l'eau n'est pas évacuée du puisard et la pompe peut-être endommagée si la conduite gèle.

INSTRUCTIONS POUR L'INSTALLATION

Avant l'installation

- Inspectez visuellement la pompe. Les produits peuvent avoir été endommagés pendant l'expédition. Si c'est le cas, communiquez avec le détaillant ou Glenronics, Inc. avant d'installer la pompe.
- Lisez attentivement les instructions fournies pour connaître les détails particuliers concernant l'installation et l'utilisation de la pompe. Veuillez conserver ce manuel pour le consulter ultérieurement.

⚠ AVERTISSEMENT : L'installation de la pompe doit être effectuée conformément aux codes de l'électricité nationaux et à toutes les lois et tous les codes locaux applicables.

1. Utilisez un puisard conforme à tous les codes locaux et qui est assez grand pour contenir la pompe et l'interrupteur à flotteur. Les dimensions minimales requises du puisard qui contiendra la pompe 1/2 HP avec flotteur double sont de 25,4 cm de diamètre et 50,8 cm de profondeur. **Cependant, il est préférable d'utiliser un puisard plus grand pour permettre de prolonger le cycle d'évacuation et réduire le nombre de fois où la pompe doit se mettre en marche.**
2. Nettoyez le puisard en enlevant tous les débris. La crépine de la pompe doit demeurer propre.
3. Ne placez pas la pompe directement sur une surface faite d'argile, de terre ou de sable. Au moyen des fixations fournies, fixez le socle sous la pompe.
4. La pompe doit être de niveau.
5. Installez la plomberie d'évacuation conformément aux codes municipaux, régionaux et provinciaux. Il est recommandé d'utiliser un tuyau rigide en PVC.

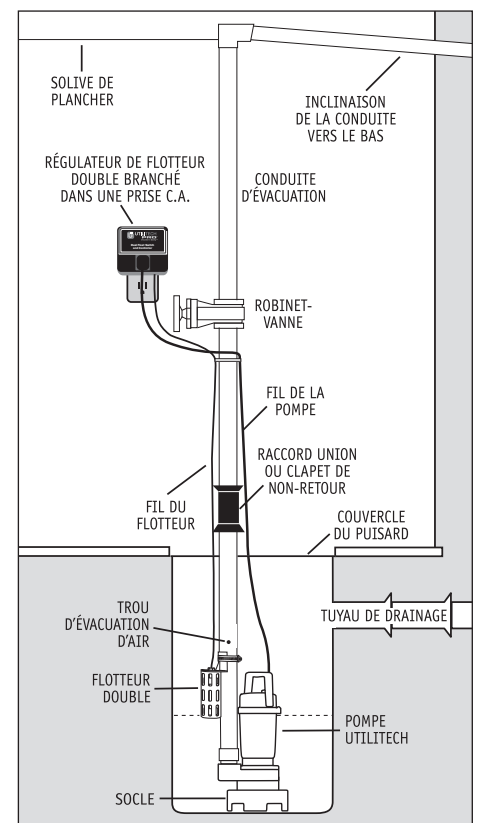
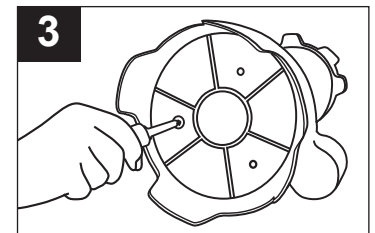

INSTRUCTIONS POUR L'INSTALLATION

6. Il est recommandé d'utiliser un clapet de non-retour dans la conduite pour éviter les retours d'eau. Ce clapet est obligatoire lorsque la conduite d'évacuation est raccordée à une autre pompe (c'est-à-dire une pompe de secours ou une autre pompe primaire).
(a) Si un clapet de non-retour est utilisé, vous devez percer un trou d'évacuation d'air de 3,18 mm dans le tuyau en PVC, au-dessus de la pompe. Percez le trou à un angle de 45 degrés vers le bas du puisard pour éviter que l'eau ne soit déversée en dehors du puisard. Assurez-vous que le trou se situe au-dessus du niveau d'eau et sous le clapet de non-retour. Si vous ne percez pas de trou au-dessus de la pompe, une poche d'air peut empêcher la pompe de bien fonctionner.
7. Installez un robinet-vanne ou un clapet à bille si la réglementation l'exige.
8. La conduite d'évacuation horizontale doit être inclinée vers le bas pour que l'eau restante soit évacuée. Sinon, l'eau n'est pas évacuée du puisard et la pompe peut être endommagée si la conduite gèle.
9. Si vous devez remplacer une ancienne pompe de puisard :
 - (a) Débranchez la pompe de la prise.
 - (b) Desserrez le clapet de non-retour ou le raccord union en caoutchouc en dévissant le collier de serrage inférieur. (Si l'ancienne pompe n'est pas munie d'un clapet de non-retour ou d'un raccord union en caoutchouc, sciez la conduite au-dessus du couvercle du puisard.)
 - (c) Retirez l'ancienne pompe et dévissez la conduite et l'adaptateur.
 - (d) Si l'adaptateur convient à la nouvelle pompe, vissez la conduite dans la pompe. Sinon, coupez un morceau de tuyau rigide en PVC et raccordez-le au nouvel adaptateur en nettoyant et en collant les deux pièces. (Suivez les instructions sur le contenant du nettoyant et de la colle pour tuyau en PVC.)
 - (e) Desserrez le collier de serrage fourni en tournant la vis dans le sens contraire des aiguilles d'une montre et en glissant le collier sur le tuyau situé sur le dessus de la pompe.
 - (f) Maintenez l'interrupteur à flotteur contre la conduite d'évacuation pour que la cage soit en dessous du support.
 - (g) Placez le bas de la cage du flotteur à la hauteur d'eau à laquelle vous désirez que la pompe se mette en marche. Tournez la vis dans le sens des aiguilles d'une montre pour serrer le collier de serrage, mais ne la vissez pas complètement pour l'instant.
 - (h) Insérez la pompe dans le puisard en la tenant par la poignée.
 - (i) Pour éviter que des débris ne pénètrent dans le flotteur, vous devez placer la pompe de manière à ce que la conduite d'évacuation soit du côté opposé au tuyau de drainage. Remarque : il est préférable d'installer le flotteur sous le tuyau de drainage qui déverse l'eau dans le puisard. Si vous l'installez au-dessus du tuyau de drainage, l'eau de remplira le tuyau avant que la pompe ne se mette en marche (reportez-vous au schéma de la page 4).
 - (j) Une fois que l'interrupteur est dans la position voulue, serrez le collier de serrage.
 - (k) Raccordez le tuyau de la pompe à la conduite d'évacuation déjà en place à l'aide d'un raccord union en caoutchouc ou d'un clapet de non-retour et serrez fermement les colliers de serrage.

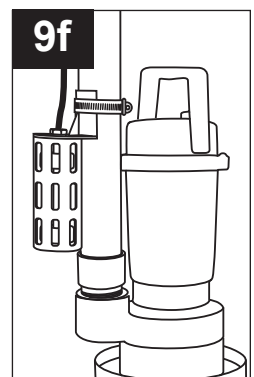
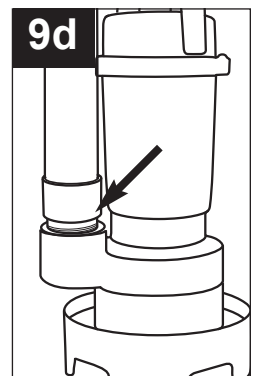
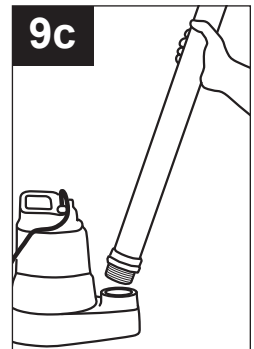
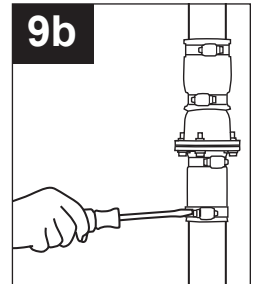
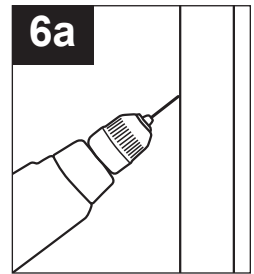

INSTALLATION INSTRUCTIONS

Branchement de la pompe et du régulateur

⚠ AVERTISSEMENT : Assurez-vous que la prise est monophasée, de 115 V et 60 Hz.

Régulateur de flotteur double

Branchez le régulateur sur une prise à trois broches correctement mise à la terre. Insérez ensuite la fiche de la pompe dans la prise du régulateur.

Pour une meilleure installation, fixez le cordon d'alimentation et le fil de l'interrupteur à flotteur à la conduite d'évacuation à l'aide de fils métalliques ou de colliers de serrage. Attachez le cordon d'un côté et le fil de l'autre afin de les séparer.

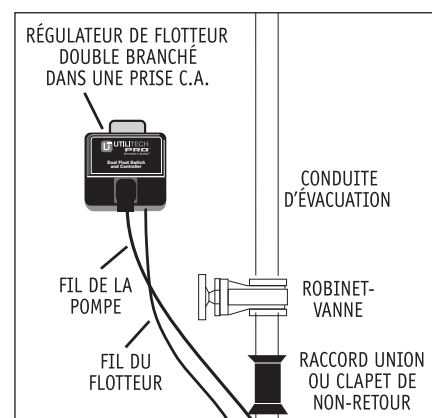

Finalisation de l'installation

1. Après l'installation initiale, s'assurer du bon fonctionnement de la pompe en la remplissant d'eau et en observant son fonctionnement durant plusieurs cycles complets. La pompe doit fonctionner pendant 10 secondes après que le flotteur le plus bas a redescendu. Remarque : lorsque la pompe se met en marche, elle doit faire un bruit normal de pompage. Des vibrations ou des bruits anormaux ainsi que l'absence de rendement de la pompe indiquent un problème. Arrêtez la pompe et consultez le guide de dépannage.
2. Remplacez le couvercle du puisard en vous assurant de ne pas pincer le fil de la pompe. Le couvercle du puisard est percé pour permettre le passage des fils. Vous pouvez également y percer un trou.

INFORMATION SUR LE FONCTIONNEMENT

Interrupteur à flotteur double

L'interrupteur à flotteur double est composé de deux grands anneaux flottants insérés dans une cage protectrice. L'eau fait remonter le flotteur du bas de 6,35 mm, ce qui met alors la pompe en marche. Si, pour quelque raison que ce soit, le flotteur du bas ne met pas la pompe en marche, l'eau montera et mettra en marche le second interrupteur. Au fur et à mesure que la pompe évacue l'eau du puisard, les flotteurs redescendent. La pompe continue de fonctionner pendant 10 secondes après que le flotteur le plus bas a redescendu, prolongeant ainsi le cycle. Remarque : lorsque vous installez l'interrupteur à flotteur, placez le bas de la cage à la hauteur à laquelle vous désirez que la pompe se mette en marche.

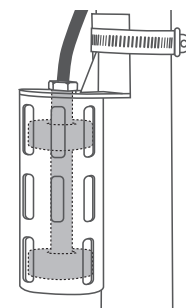

Régulateur de flotteur double

Le régulateur de flotteur double met la pompe en marche lorsqu'un des flotteurs est élevé, et il l'arrête automatiquement 10 secondes après que le flotteur a redescendu. Branchez le cordon d'alimentation de la pompe sur la prise du régulateur.

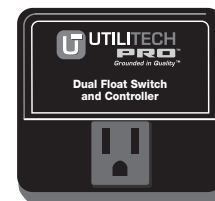

Régulateur de flotteur double

Utilisation de la pompe en fonctionnement continu

La pompe est conçue pour un fonctionnement continu; elle peut donc être utilisée pour un pompage continu comme dans des fontaines ou les étangs. Pour utiliser la pompe de façon continue, vous devez la brancher directement sur une prise murale, sans utiliser le régulateur. La prise doit être monophasée, de 115 V et 60 Hz, et munie de trois broches correctement mise à la terre. Pour fonctionner en continu, la pompe doit être submergée en tout temps au moins aux trois quarts.

ENTRETIEN

Vous devez effectuer l'entretien de la pompe une ou deux fois par année.

1. Retirez tous les débris du fond de la fosse et le filtre à crépine de la pompe.
2. Retirez tous les débris flottant à la surface de l'eau.
3. Retirez tous les débris pris dans la cage de l'interrupteur à flotteur.
4. Retirez tous les débris près de la crépine.
5. Remplissez le puisard d'eau. Assurez-vous que la pompe fonctionne au niveau d'eau prévu.
6. Pendant que la pompe fonctionne, assurez-vous qu'elle évacue l'eau à une bonne vitesse.
7. Pendant que la pompe fonctionne, assurez-vous qu'un filet d'eau s'échappe du trou d'évacuation d'air dans la conduite d'évacuation. Sinon, retirez les dépôts ou débris du trou.

SYSTÈME DE SECOURS

Lorsque l'alimentation est coupée, la pompe ne fonctionne pas. Pour être protégé pendant une panne de courant, vous pouvez installer un système de surveillance avec batterie de secours Basement Watchdog. Il existe trois systèmes de protection avec batteries : articles #0117257, #0117160 ou #0114723 (batteries et acide vendus séparément). L'illustration à droite est un exemple de système typique de batterie de secours.

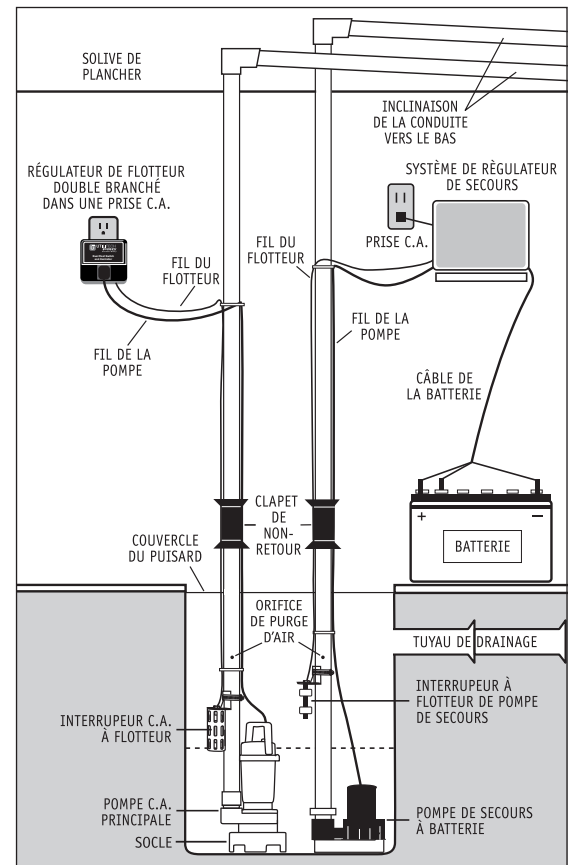

DÉPANNAGE

(Débranchez toujours la pompe du régulateur avant d'en effectuer l'entretien.)

PROBLÈME	CAUSE POSSIBLE	MESURE CORRECTIVE
La pompe ne fonctionne pas	<ol style="list-style-type: none"> 1. La pompe n'est pas branchée 2. Il n'y a pas assez d'eau pour mettre la pompe en marche 3. Le disjoncteur est déclenché 4. La source d'alimentation est faible 5. La tension est basse 6. La roue de pompe est bloquée 7. L'interrupteur à flotteur est endommagé 8. La pompe est endommagée 	<ol style="list-style-type: none"> 1. Branchez correctement la pompe (consultez les instructions) 2. Assurez-vous que l'interrupteur à flotteur est placé à la bonne hauteur 3. Vérifiez le disjoncteur ou le fusible 4. Vérifiez le circuit des fils et du câble* 5. Vérifiez les fils et la tension de la source* 6. Retirez la crépine et ce qui cause l'obstruction 7. Remplacez-le par un nouvel interrupteur à flotteur 8. Remplacez-la par une nouvelle pompe
Le dispositif de protection thermique accroche ou fonctionne pas	<ol style="list-style-type: none"> 1. La roue de pompe est bloquée 2. L'alimentation électrique ne se fait pas correctement 3. La pompe est surchargée en raison du sable contenu dans l'eau 4. La pompe fonctionne continuellement même s'il n'y a pas d'eau 	<ol style="list-style-type: none"> 1. Retirez la crépine et ce qui cause l'obstruction 2. Vérifiez la source d'alimentation et la tension 3. Utilisez un filtre à eau ou remplacez la pompe par une autre dont la puissance est plus élevée 4. Vérifiez l'interrupteur à flotteur
La pompe se met en marche et arrête trop souvent	<ol style="list-style-type: none"> 1. L'interrupteur à flotteur est installé trop bas 2. L'eau redescend par la conduite d'évacuation 3. L'interrupteur à flotteur fonctionne mal 	<ol style="list-style-type: none"> 1. Installez-le plus haut 2. Installez un clapet de non-retour ou remplacez celui existant 3. Remplacez-le par un nouvel interrupteur à flotteur
La pompe ne s'arrête pas	<ol style="list-style-type: none"> 1. La conduite d'évacuation est bouchée ou gelée 2. La crépine d'entrée est bloquée 3. Un des deux flotteurs ou les deux flotteurs sont obstrués et ne peuvent pas redescendre 4. L'interrupteur à flotteur est endommagé. 5. Le clapet de non-retour est bloqué ou est installé à l'envers 	<ol style="list-style-type: none"> 1. Enlevez ce qui la bloque ou dégelez-la 2. Enlevez les débris de la crépine 3. Retirez tous les débris pris dans la cage de l'interrupteur à flotteur. (Desserrez l'écrou sur le dessus du flotteur, puis retirez l'attache en C sous le flotteur. Retirez les débris. Vissez l'écrou sur le dessus du flotteur, puis replacez l'attache en C sous le flotteur.) Lorsque vous réassemblez le flotteur, la bande magnétique à l'intérieur de ce dernier doit être placée vers le bas. 4. Remplacez-le par un nouvel interrupteur à flotteur 5. Retournez-le ou remplacez-le. Assurez-vous d'installer le clapet de non-retour avec la flèche de débit d'eau qui pointe vers le haut et en dehors du puisard
Le volume d'eau est insuffisant ou il n'y a pas d'eau	<ol style="list-style-type: none"> 1. Le clapet de non-retour de la pompe secondaire ne se referme pas et l'eau revient dans le système 2. La roue de pompe est partiellement bloquée 3. La conduite d'évacuation est bouchée ou gelée 4. La conduite est brisée ou fuit 5. La tension de l'alimentation est basse 6. Le clapet de non-retour est bloqué ou est installé à l'envers 7. La pompe est bloquée par une poche d'air 	<ol style="list-style-type: none"> 1. Remplacez le clapet de non-retour de la pompe secondaire 2. Retirez la crépine et ce qui cause l'obstruction 3. Enlevez ce qui la bloque ou dégelez-la 4. Réparez la conduite 5. Vérifiez la tension de l'alimentation et l'état des fils et du câble 6. Retournez-le ou remplacez-le. Assurez-vous d'installer le clapet de non-retour avec la flèche de débit d'eau qui pointe vers le haut et en dehors du puisard 7. Retirez les débris du trou d'évacuation d'air sur la conduite d'évacuation
Il y a un son ou une vibration anormal	<ol style="list-style-type: none"> 1. Le clapet de non-retour de la pompe secondaire ne se referme pas et l'eau revient dans le système 2. La grille d'entrée est bloquée 	<ol style="list-style-type: none"> 1. Remplacez le clapet de non-retour de la pompe secondaire 2. Enlevez les débris de la grille d'entrée

*Faites appel à un électricien agréé

GARANTIE

Le fait d'ouvrir cet emballage et d'utiliser ce produit GLETRONICS, INC. signifie que vous acceptez d'être lié à la présente garantie limitée GLETRONICS, INC. (« la garantie ») selon les conditions énoncées ci-dessous. N'utilisez pas le produit avant d'avoir lu les conditions de la garantie. Si vous n'acceptez pas les conditions de la garantie, n'utilisez pas le produit et retournez-le durant la période de retour indiquée sur le reçu de vente remis par le magasin de détail ou le distributeur où vous l'avez acheté afin d'obtenir un remboursement.

Dans les limites prescrites par la loi, la garantie et les recours énoncés sont exclusifs et prévalent sur toute autre garantie, toute autre condition ou tout autre recours, qu'ils soient écrits, verbaux, légaux, exprès ou implicites. GLETRONICS, INC. décline toute garantie implicite ou légale, y compris, sans s'y limiter, les garanties de qualité marchande ou d'adéquation à un usage particulier et les garanties couvrant les vices cachés, dans les limites permises par la loi. GLETRONICS, INC. ne sera tenue en aucun cas responsable de dommages accessoires, spéciaux ou consécutifs découlant d'un manquement à toute garantie expresse ou tacite de ce produit. Dans la mesure où de telles garanties ne peuvent être déclinées, GLETRONICS, INC. limite la durée et les recours de telles garanties à la durée de la garantie expresse et, à la discrétion de GLETRONICS, INC., des services de réparation ou de remplacement décrits ci-dessous. Certains États, certains pays ou certaines provinces ne permettent pas de limitations quant à la durée des garanties implicites ou des conditions, de sorte que les limitations indiquées ci-dessus peuvent ne pas s'appliquer à vous.

Toute cause d'action découlant de, déposée à la suite de, ou en lien avec la garantie ou les produits couverts par la garantie sera interprétée et régie en vertu des lois de l'État de l'Illinois. Toute cause d'action découlant de, déposée à la suite de, ou en lien avec la garantie ou les produits couverts par la garantie sera déposée uniquement devant la cour de circuit du 18^e district judiciaire de Lake County, Waukegan, en Illinois, ou du district Nord de l'Illinois si déposée devant un tribunal fédéral. La responsabilité maximale du fabricant à l'égard des produits couverts par la garantie se limite uniquement au paiement des frais de remplacement.

Si une condition s'avérait illégale ou non exécutoire, la légalité ou l'exécution des autres conditions ne seraient pas compromises ou affaiblies.

Qu'est-ce qui est couvert par la garantie?

GLETRONICS, Inc. garantit à l'acheteur final que la pompe, l'interrupteur et le régulateur ne présentent aucun défaut de matériaux ou de fabrication pour les périodes indiquées ci-dessous.

Toutes les pièces et la main-d'œuvre (excluant l'installation) pour une période de :

- trois (3) ans à compter de la date d'achat, pour la pompe ½ HP lorsqu'elle est utilisée de façon intermittente en tant que pompe de puisard;
- cinq (5) ans à compter de la date d'achat, pour la pompe ¾ HP lorsqu'elle est utilisée de façon intermittente en tant que pompe de puisard;
- un (1) an à compter de la date d'achat, lorsque la pompe est utilisée pour fonctionner de façon continue dans une fontaine ou un étang.

Le produit défectueux doit être retourné directement au fabricant, port payé, et être accompagné du contrat de vente ou du reçu d'origine, à l'adresse ci-dessous. GLETRONICS, INC. choisira soit de réparer soit de remplacer le produit, et le retournera, port payé.

Qu'est-ce qui N'est PAS couvert par la garantie?

La garantie ne couvre pas le prix ou la valeur des dommages matériels, y compris expressément tout bien ayant été endommagé par un débordement, une inondation ou un écoulement d'eau. Si GLETRONICS, INC. estime qu'un produit est déclaré défaillant conformément à l'entente liée à la garantie, elle réparera ou remplacera UNIQUEMENT LE PRODUIT. GLETRONICS, INC. ne paiera ni les frais de réinstallation du produit, ni les frais de réparation ou de remplacement du produit par un plombier ou un entrepreneur.

GLETRONICS, INC. ne réparera ni ne remplacera un produit n'ayant pas été installé correctement. Un produit n'est pas considéré comme « installé correctement » si son installation s'écarte de quelque façon que ce soit des instructions énoncées dans le présent manuel.

La garantie ne couvre pas les problèmes du produit causés par une manipulation de liquides dont la température dépasse les 40 degrés Celsius, de solvants, de produits chimiques forts ou très abrasifs; ni un usage abusif; un usage inapproprié, une négligence, un entretien inadéquat, un usage commercial ou industriel; un branchement ou une installation incorrects, des dommages causés par la foudre; des dommages causés par une hausse excessive de la tension de ligne à c.a.; des dommages causés au régulateur par l'eau ou tout autre phénomène naturel, ou par un usage non conforme aux instructions fournies avec le produit.

Comment faire une réclamation

Pour que GLETRONICS, INC. puisse fournir les services décrits aux termes des présentes, l'appareil doit être expédié, port payé, ou livré à l'entreprise, soit dans son emballage original avec la notice, soit dans un emballage semblable qui offre cependant une protection égale à celle de l'emballage original, dans les trente (30) jours suivant la défaillance du produit. Les produits n'étant pas reçus par GLETRONICS, INC. à l'adresse indiquée ci-dessous dans les trente (30) jours suivant leur défaillance ne seront pas considérés comme admissibles aux services fournis par la garantie. Les produits reçus après la période de réclamation suivant l'achat indiquée ci-dessus se situent au-delà de la limite de temps prévue par la garantie et ne seront pas admissibles aux services fournis par la garantie. Le produit doit être retourné à GLETRONICS, INC. pour inspection afin d'être couvert par la garantie. Si le produit n'est pas retourné à GLETRONICS, INC. et qu'il est inspecté par une personne, un plombier, un entrepreneur ou une entreprise autre que GLETRONICS, INC., la garantie ne sera plus valide. L'appareil ne doit pas avoir été modifié, réparé ou entretenu avant sa défaillance par aucune autre entreprise que GLETRONICS, INC. ou ses agents. Le numéro de série sur l'appareil ne doit pas avoir été modifié ni retiré. L'appareil ne doit pas avoir subi d'incident, ni avoir fait l'objet d'un usage inapproprié, abusif ou contraire aux instructions contenues dans le manuel fourni avec l'appareil. Le contrat de vente daté du détaillant ou la facture des installateurs doit être conservé comme preuve de la date d'achat et d'admissibilité à la garantie.

À quel endroit les produits sont-ils envoyés lorsque l'on effectue une réclamation?

Gletronics, Inc., 645 Heathrow Drive, Lincolnshire, IL 60069 États-Unis

Comment puis-je obtenir de plus amples renseignements?

En téléphonant au 1 800 991-0466.



ARTÍCULO #0239992
ARTÍCULO #0240035

BOMBA DE SUMIDERO SUMERGIBLE

MODELO #KLH050
MODELO #KLH075

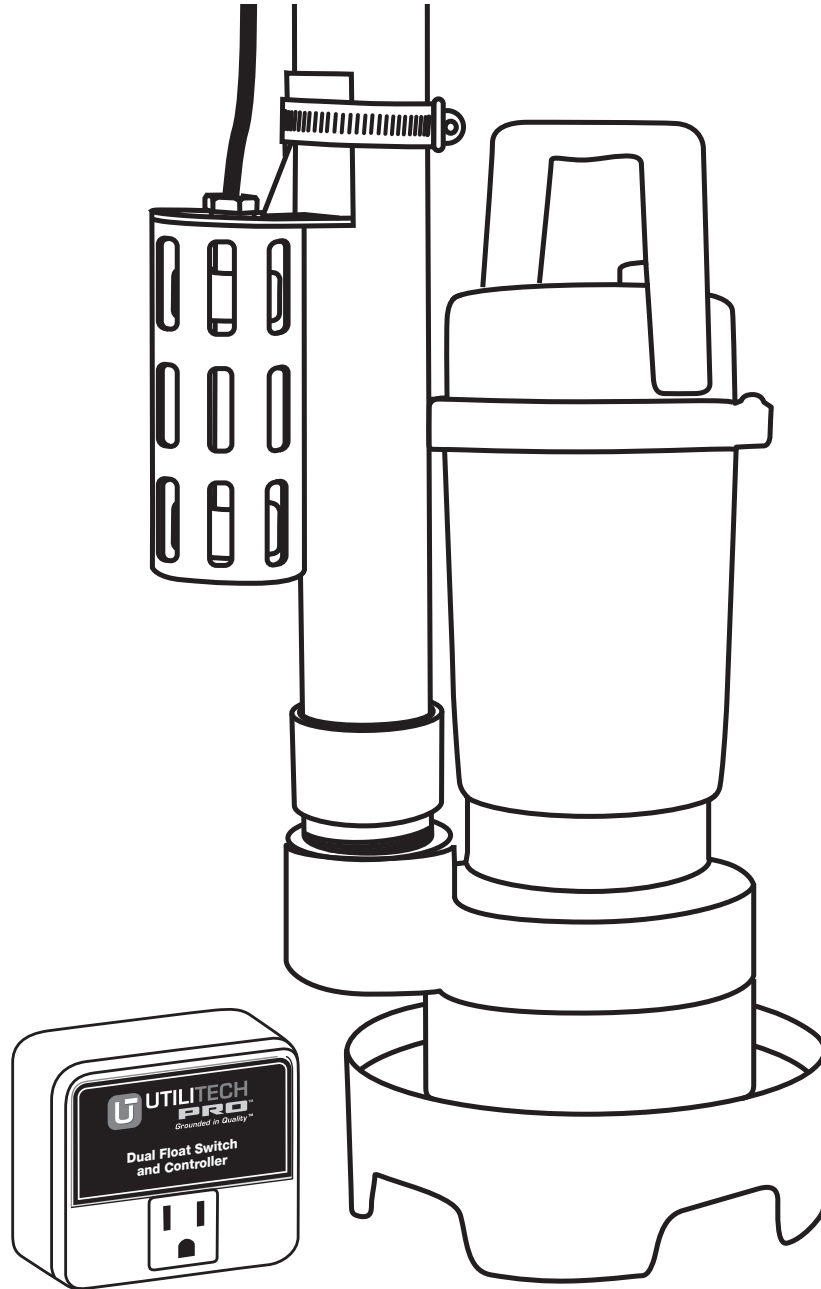

Adjunte su recibo aquí

Número de serie _____ Fecha de compra _____



¿Preguntas, problemas, piezas faltantes? Antes de volver a la tienda, llame a nuestro Departamento de Servicio al Cliente al 1-800-991-0466, de lunes a viernes de 10:00 a.m. a 6:00 p.m., hora estándar del Este, o envíe un correo electrónico a service@glenronics.com

CONTENIDO DEL PAQUETE

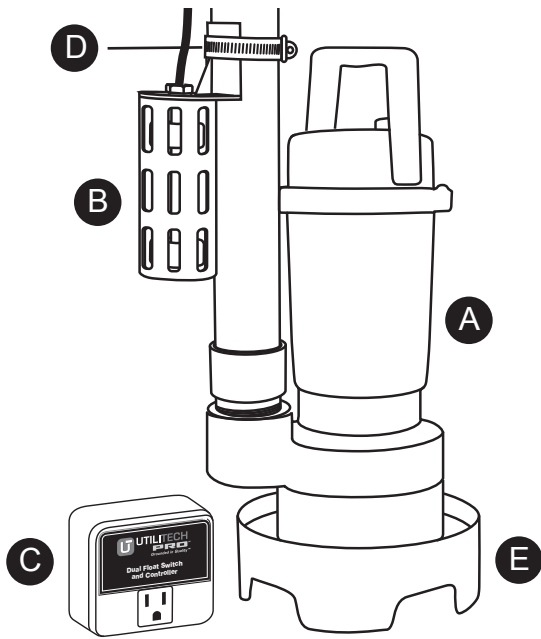

PIEZA	DESCRIPCIÓN	CANTIDAD
A	Bomba	1
B	Flotador doble	1
C	Controlador	1
D	Abrazadera para mangueras	1
E	Soporte de sumidero	1

ESPECIFICACIONES DEL PRODUCTO

	MODELO KLH050	MODELO KLH075
L/h a 0 m	15.520	20.063
L/h a 3,05 m	10.486	13.741
Diámetro de la bomba	18,73 cm	22,78 cm
Voltios	115 V, 60 Hz	115 V, 60 Hz
Amperios	3,8	4,8

INFORMACIÓN DE SEGURIDAD

GUARDE ESTAS INSTRUCCIONES. Este manual contiene ADVERTENCIAS DE SEGURIDAD e INSTRUCCIONES DE OPERACIÓN importantes para esta bomba. Deberá consultarlo antes de intentar realizar cualquier instalación o mantenimiento.

Mantenga estas instrucciones junto a la unidad SIEMPRE, de manera que pueda acceder a ellas fácilmente. No leer ni seguir estas advertencias e instrucciones puede provocar daños a la propiedad, lesiones graves o la muerte.

ADVERTENCIAS Y PRECAUCIONES

ADVERTENCIA: Riesgo de descarga eléctrica. Para reducir este riesgo, tome las siguientes precauciones.

- **SIEMPRE** desconecte la bomba de la fuente de alimentación antes de realizar reparaciones o ajustes.
- **NUNCA** manipule la bomba o el motor con las manos húmedas ni cuando esté parado en una superficie húmeda mientras la bomba está enchufada a la fuente de alimentación.
- **ASEGÚRESE DE QUE DISPONE DE UN TOMACORRIENTE DEBIDAMENTE PUESTO A TIERRA.** Esta bomba cuenta con un enchufe con puesta a tierra de 3 clavijas. Para reducir el riesgo de descargas eléctricas, asegúrese de que esté conectada solamente a un tomacorriente debidamente puesto a tierra de 3 clavijas. Si tiene un tomacorriente de 2 clavijas, haga que un electricista con licencia lo reemplace por uno de 3 clavijas, de acuerdo con los códigos y ordenanzas locales.
- **NUNCA** desvíe los conductores de puesta a tierra ni retire la clavija de puesta a tierra del enchufe.
- **NO** utilice una extensión eléctrica. El tomacorriente debe estar al alcance del cable de alimentación y al menos a 1,22 metros por sobre el nivel del piso, para minimizar los posibles riesgos por inundación.
- **PROTEJA** el cable eléctrico de objetos afilados, superficies calientes, aceite y sustancias químicas. Evite torcer el cable.
- **ASEGÚRESE** de que el circuito de suministro cuente con un fusible dedicado o un interruptor de circuito calificados para soportar los requisitos de alimentación mencionados en la placa de la bomba.

PRECAUCIÓN: Para reducir el riesgo de peligros que pueden causar lesiones o daños a la propiedad, tome las siguientes precauciones.

- **NO** use el cable de alimentación ni el aliviador de tensión para transportar la bomba. Use la manija de la bomba.
- **NO** jale del cordón del interruptor del flotador.
- **NO** exponga el controlador al agua, la lluvia o la nieve.
- **NO** coloque el controlador en el piso. El tomacorriente debe estar a una distancia a la que llegue el cordón eléctrico de la bomba y por lo menos a 4 pies encima del piso.
- **NO** opere la bomba ni la unidad de control si se han dañado.
- **NO** use bombas de sumidero en fosas que manejen aguas servidas sin tratar, agua salada o líquidos peligrosos. Este producto sólo debe usarse en agua subterránea.
- **NO** desensamble la bomba ni la unidad de control. Cuando necesite hacer reparaciones, póngase en contacto con el servicio técnico de Glentronics llamando al 800-991-0466, opción 3. Devuelva el producto al fabricante para realizar cualquier reparación a la siguiente dirección: Glentronics, Inc., 645 Heathrow Drive, Lincolnshire, IL 60069
- Al instalar o reemplazar la bomba de sumidero principal también debería instalar una sistema de bomba de sumidero con batería de respaldo.

PREPARACIÓN

Antes de comenzar a ensamblar este producto, asegúrese de tener todas las piezas. Compare las piezas con la lista del contenido del paquete. No intente ensamblar el producto si falta alguna pieza o si estas están dañadas.

Herramientas útiles (no se incluyen): Tubo de PVC rígido de 5,08 cm (2 pulg) o de 3,81 cm (1-1/2 pulg) para conectar a la tubería instalada, unión o válvula de control, cemento y limpiador para tubos de PVC.

AVISOS

- Cuando se usa una válvula de control se debe taladrar un orificio de 1/8 pulg para purgar el aire en el tubo de PVC sobre la bomba. Taladre el orificio en un ángulo de 45° hacia el fondo del sumidero para evitar derramar agua fuera de la fosa del sumidero. Asegúrese de que el orificio esté sobre la línea del agua y bajo la válvula de control. Si no se taladra un orificio por sobre la bomba, es posible que un bloqueo de aire evite que la bomba funcione.
- La unidad de control debe recibir 115 V CA +/- 5% y 60 Hz del tomacorriente de CA.
- Esta bomba primaria no proporcionará protección durante un corte de electricidad. Debido al riesgo de daño a la propiedad por causa de los altos niveles de agua, se recomienda encarecidamente el uso de un sistema de batería de respaldo y control de la bomba de sumidero para el sótano (artículos # 0117257, # 0117160 o # 0114723).
- Después de la instalación inicial, asegúrese de verificar que la bomba funcione correctamente llenando el sumidero con agua y observando la operación de la bomba por varios ciclos completos.
- Para asegurar un funcionamiento de trabajo continuo, se deben mantener sumergidos al menos 3/4 de la profundidad total de la bomba en todo momento. No utilice el interruptor de flotador o controlador en esta configuración.
- En los casos en que la línea de descarga de la bomba esté expuesta a temperaturas bajo cero, se debe inclinar hacia abajo la tubería a fin de drenar toda el agua restante. No hacerlo evitará que el agua salga del sumidero y dañará la bomba si la línea se congela.

INSTRUCCIONES DE INSTALACIÓN

Antes de la instalación

- Inspeccione la bomba visualmente. Los productos pueden dañarse durante el envío. Si los productos se dañan, póngase en contacto con el lugar de compra o con Glentronics, Inc. antes de la instalación.
- Lea cuidadosamente las instrucciones que se proporcionan para obtener detalles específicos sobre la instalación y el uso. Se debe conservar este manual para referencia futura.

⚠ ADVERTENCIA: Se debe realizar esta instalación de acuerdo con el Código nacional de electricidad, y todos los códigos y ordenanzas locales vigentes.

1. Use una fosa que cumpla con todos los códigos vigentes y que sea lo suficientemente grande para colocar la bomba y el interruptor de flotador. Los requisitos mínimos para la bomba de 1/2 HP con ensamble de flotador doble son 25,4 cm de diámetro y 50,8 cm de profundidad. **Sin embargo, es preferible el uso de fosas de sumidero más grandes, ya que prolongan el ciclo de descarga y reducen la cantidad de veces que se enciende la bomba.**
2. Limpie la fosa de todos los desechos. El colador de la bomba se debe mantener limpio.
3. No se debe colocar la bomba directamente sobre una base de arcilla, tierra o arena. Con los sujetadores proporcionados, fije la base de sumidero a la parte inferior de la bomba.
4. La bomba debe estar nivelada.
5. Instale la plomería de descarga de acuerdo con los códigos locales, regionales y estatales. Se recomienda el uso de un tubo de PVC rígido.
6. Se recomienda el uso de una válvula de control en línea

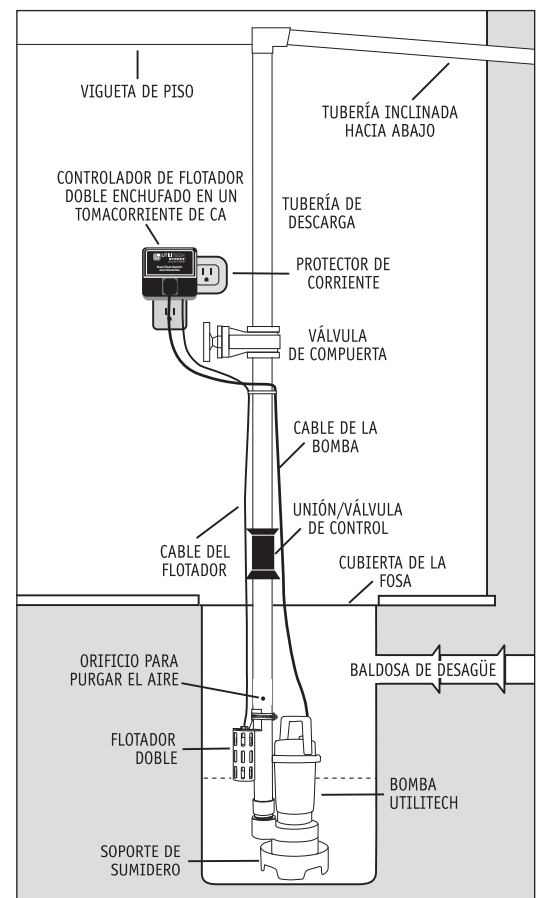
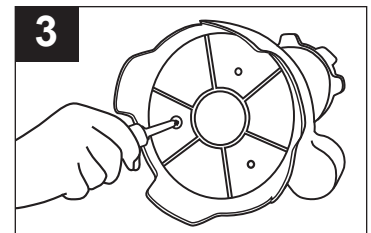

INSTRUCCIONES DE INSTALACIÓN

para evitar el reflujo. El uso de la válvula de control es obligatorio cuando se comparte una línea de descarga con otra bomba (es decir, una bomba de respaldo o una segunda bomba primaria).

- (a) **Cuando se usa una válvula de control se debe taladrar un orificio de 1/8 pulg para purgar el aire en el tubo de PVC sobre la bomba. Taladre el orificio en un ángulo de 45° hacia el fondo del sumidero para evitar derramar agua fuera de la fosa del sumidero. Asegúrese de que el orificio esté sobre la línea del agua y bajo la válvula de control. Si no se taladra un orificio por sobre la bomba, es posible que un bloqueo de aire evite que la bomba funcione.**
7. Instale una válvula de compuerta o una válvula de bola si algún código lo exige.
 8. La tubería de descarga horizontal debe estar colocada con una inclinación hacia abajo a fin de drenar toda el agua restante. No hacerlo evitará que el agua salga de la fosa y dañará la bomba si la línea se congela.
 9. Si está reemplazando una bomba de sumidero antigua:
 - (a) Desenchufe la bomba del tomacorriente.
 - (b) Afloje la válvula de control o la unión de goma desenroscando la abrazadera de manguera inferior. (Si el sistema actual está instalado sin una válvula de control o una unión de goma, corte la tubería por sobre la fosa de sumidero con una sierra.)
 - (c) Retire la bomba antigua y desenrosque la tubería y el adaptador.
 - (d) Si el adaptador encaja en la bomba nueva, enrosque la tubería en la bomba. De no ser así, corte un trozo de tubo de PVC rígido y conéctelo al adaptador nuevo limpiando y uniendo las dos piezas con cemento. (Siga las instrucciones en el cemento y limpiador de PVC).
 - (e) Afloje las abrazaderas de manguera incluidas girando el tornillo en dirección contraria a las manecillas del reloj y deslícelas sobre la tubería en la parte superior de la bomba.
 - (f) Sostenga el interruptor de flotador pegado a la tubería de descarga, de manera que la carcasa quede debajo de la abrazadera.
 - (g) Coloque la parte inferior del flotador a la altura en que desea que la bomba se active y gire el tornillo en dirección de las manecillas del reloj para apretar la abrazadera de manguera, pero no lo apriete completamente en este momento.
 - (h) Baje la bomba al sumidero por medio de la manija.
 - (i) Para evitar que se viertan desperdicios en el flotador, éste se debe colocar en el lado de la tubería de descarga opuesto a la baldosa de desagüe. Nota: Se recomienda montar el flotador bajo la baldosa de desagüe que se vacía en la fosa. El montaje sobre la baldosa de desagüe permite que el agua la llene antes de que se active la bomba. (Consulte el diagrama de la página 4.)
 - (j) Cuando el interruptor esté en la posición deseada, apriete la abrazadera de manguera.
 - (k) Conecte la tubería de la bomba a la tubería de descarga actual con una unión de goma o una válvula de control y apriete las abrazaderas de manguera con firmeza.

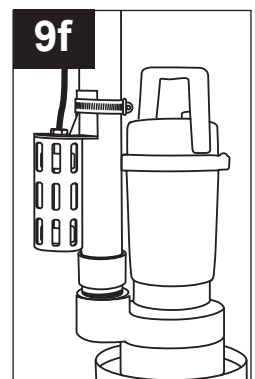
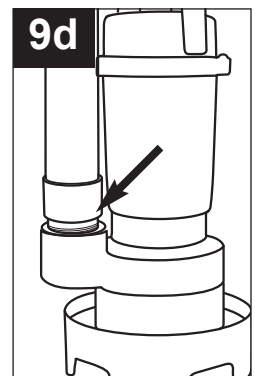
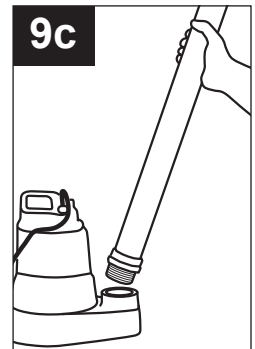
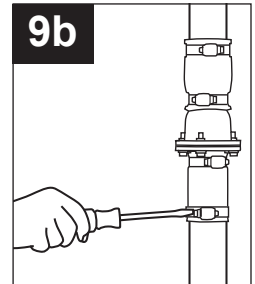
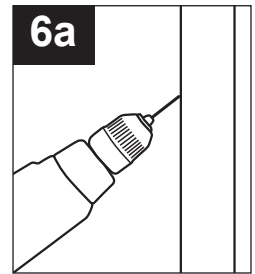

INSTRUCCIONES DE INSTALACIÓN

Conexión de la bomba y el controlador

⚠ ADVERTENCIA: Asegúrese de que el tomacorriente sea de fase única, 115 V y 60 HZ para todas las instalaciones de la bomba.

Controlador de flotador doble

Conecte la caja de control a un tomacorriente debidamente puesto a tierra de 3 clavijas; luego, inserte el enchufe de la bomba en el tomacorriente de la caja de control.

Para lograr una instalación más limpia, fije el cable de alimentación y el cable del interruptor de flotador a la tubería de descarga con amarres para cables o abrazaderas de manguera. Mantenga los cables separados unos de otros en costados opuestos de la tubería.

Finalización de la instalación

1. Después de la instalación inicial, asegúrese de verificar que la bomba funcione correctamente llenando el sumidero con agua y observando la operación de la bomba por varios ciclos completos. La bomba debe funcionar durante 10 segundos después de que caiga el flotador inferior. Nota: Cuando la bomba se activa, debe presentar un sonido de "bombeo normal". Cualquier sonido, vibración o falta de salida anormales indica un problema. Detenga la bomba y consulte la guía de solución de problemas.
2. Reemplace la cubierta de la fosa, asegurándose de no atrapar ni engarzar el cable de la bomba. La cubierta de la fosa tiene un "perforador" que permitirá que el cable pase a través de ella o que se puede taladrar en la cubierta.

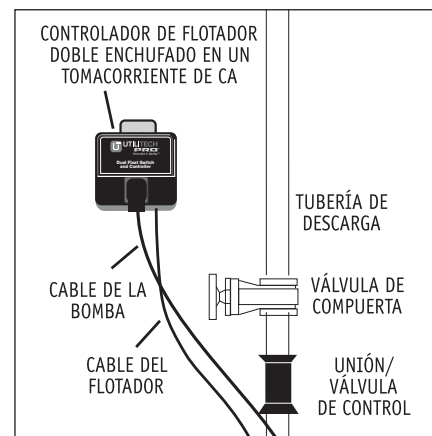

INFORMACIÓN DE FUNCIONAMIENTO

Interruptor de flotador doble

El interruptor de flotador doble incluye dos anillos flotantes grandes con una carcasa protectora. El agua levantará el flotador inferior en 6,35 mm, lo que activará la bomba. Si por alguna razón el flotador inferior no activa la bomba, el agua subirá y activará el segundo interruptor. A medida que la bomba evacua el agua de la fosa, los flotadores caerán. La bomba funcionará durante 10 segundos adicionales para prolongar el ciclo después de que caiga el flotador inferior. Nota: Al montar el interruptor de flotador, coloque el fondo de la carcasa a la altura a la que quiere que se active la bomba.

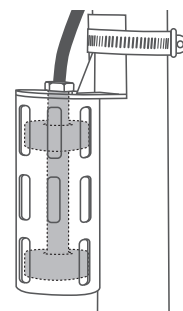

Controlador de flotador doble

El controlador de flotador doble activará la bomba cuando cualquiera de los flotadores se levante y luego se desactivará automáticamente 10 segundos después de que el flotador caiga.

Conecte el cable de la bomba en el interruptor combinado de la unidad de control.



Controlador de flotador doble

INFORMACIÓN DE FUNCIONAMIENTO

Operación de la bomba en aplicaciones de trabajo continuo

La bomba está calificada para el trabajo continuo y puede usarse en aplicaciones que necesitan de un bombeo continuo, lo que incluye fuentes o estanques. Para su uso en cualquier aplicación de trabajo continuo, se debe enchufar la bomba directamente en el tomacorriente de pared, sin usar el controlador. La salida debe ser un tomacorriente de fase única debidamente puesto a tierra de 3 clavijas, 115 V y 60 Hz. Para un funcionamiento de trabajo continuo, se deben mantener sumergidos al menos 3/4 de la profundidad total de la bomba en todo momento.

CUIDADO Y MANTENIMIENTO

Se debe realizar mantenimiento 1 a 2 veces al año.

1. Retire todos los desechos de la base la fosa y del filtro de la bomba.
2. Retire todos los desechos que flotan en el agua.
3. Retire todos los desechos de la carcasa del interruptor de flotador.
4. Retire todos los desechos cercanos al colador.
5. Llene la fosa con agua. Asegúrese de que la bomba se encienda en el nivel deseado.
6. Mientras la bomba esté funcionando, asegúrese de que esta evacua el agua a un ritmo adecuado.
7. Mientras la bomba esté funcionando, asegúrese de que salga un chorro de agua del orificio por donde se purga el aire en la tubería de descarga. De no ser así, limpie y retire los depósitos o desechos.

INSTALACIÓN DE RESPALDO

Cuando se corta la electricidad, la bomba no funciona. Puede instalar un sistema de batería de respaldo y control para el sótano para protegerse durante un corte de electricidad. Existen tres sistemas con baterías similares (las baterías y el ácido se venden por separado) que le proporcionarán protección (artículos # 0117257, # 0117160 o # 0114723). La ilustración a la derecha es un ejemplo de la instalación típica de una batería de respaldo.

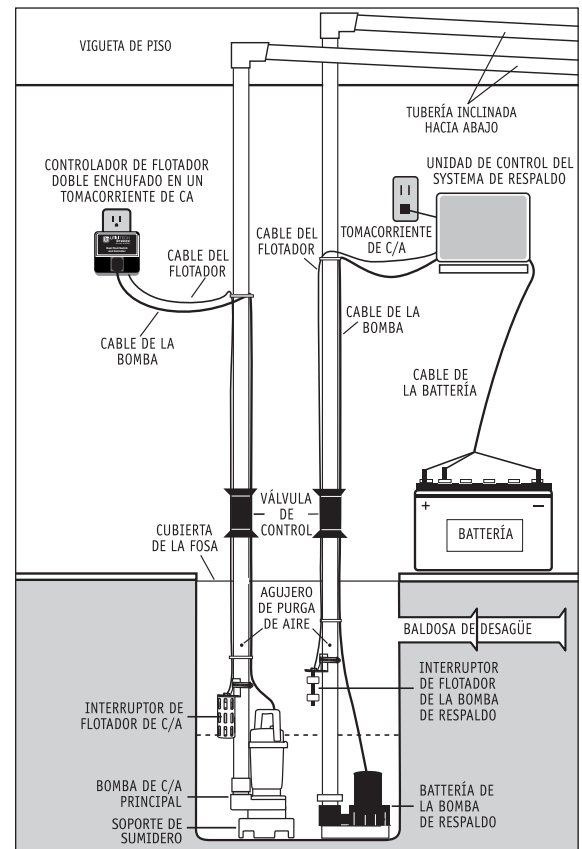

SOLUCIÓN DE PROBLEMAS

(Siempre desconecte la bomba del controlador antes de realizar cualquier mantenimiento).

PROBLEMA	CAUSA POSIBLE	ACCIÓN CORRECTIVA
La bomba no enciende ni funciona	<ol style="list-style-type: none"> 1. La bomba no está enchufada 2. El agua no está lo suficientemente alta para activar la bomba 3. Hay un circuito abierto 4. La fuente de alimentación es deficiente 5. El voltaje es bajo 6. El impulsor está bloqueado 7. Interruptor de flotador dañado 8. Bomba dañada 	<ol style="list-style-type: none"> 1. Enchufe la bomba correctamente (consulte las instrucciones) 2. Asegúrese de que el interruptor de flotador esté en la posición adecuada 3. Revise el interruptor de circuito o el fusible 4. Revise los conductores y cables de la línea de circuitos* 5. Revise los conductores y el voltaje de la fuente* 6. Retire el colador y elimine las obstrucciones 7. Reemplace el interruptor de flotador por uno nuevo 8. Reemplace la bomba por una nueva
El protector térmico se apaga o no funciona	<ol style="list-style-type: none"> 1. El impulsor está bloqueado 2. El suministro de electricidad es incorrecto 3. El alto contenido de arena en el agua produjo una sobrecarga 4. La bomba funciona continuamente, sin la presencia de agua 	<ol style="list-style-type: none"> 1. Retire el colador y elimine las obstrucciones 2. Revise la fuente de suministro de electricidad apaga y el voltaje 3. Use un filtro de agua o reemplace por una bomba de agua de mayor vataje 4. Revise el interruptor de flotador
La bomba enciende y se detiene con demasiada frecuencia	<ol style="list-style-type: none"> 1. El interruptor de flotador está instalado demasiado bajo 2. El agua regresa de la tubería 3. Interruptor de flotador dañado 	<ol style="list-style-type: none"> 1. Eleve el interruptor de flotador 2. Instale o reemplace la válvula de control 3. Reemplace el interruptor de flotador por uno nuevo
La bomba no se apaga	<ol style="list-style-type: none"> 1. La descarga está obstruida o congelada 2. El colador de entrada está bloqueado 3. Uno o ambos flotadores están obstruidos y no pueden caer 4. El interruptor de flotador está defectuoso 5. La válvula de control está atascada o instalada en posición invertida 	<ol style="list-style-type: none"> 1. Elimine la obstrucción o descongele la línea congelada 2. Limpie los desechos del colador de entrada 3. Elimine los desechos del interior de la carcasa del flotador. (Desajuste la tuerca que desciende en la parte superior del flotador y retire el sujetador en forma de C en la parte inferior del flotador. Elimine los desechos. Apriete la tuerca en la parte superior del flotador, luego vuelva a colocar el sujetador en forma de C en la parte inferior del flotador.) Al volver a ensamblar el flotador, la tira magnética debe quedar apuntando hacia abajo 4. Reemplace el interruptor de flotador por uno nuevo 5. Invierta o reemplace la válvula de control. Asegúrese de que la válvula de control esté instalada con la flecha de flujo apuntando hacia arriba y hacia fuera de la fosa
El flujo de agua es insuficiente o inexistente	<ol style="list-style-type: none"> 1. Revise que la válvula de la bomba secundaria no esté cerrada y que el agua vuelva a circular dentro del sistema 2. El impulsor está parcialmente bloqueado 3. La descarga está obstruida o congelada 4. La tubería está rota o tiene fugas 5. El voltaje de alimentación es bajo 6. La válvula de control está atascada o instalada en posición invertida 7. La bomba está obstruida con aire 	<ol style="list-style-type: none"> 1. Reemplace la válvula de control de la bomba secundaria 2. Retire el colador y elimine las obstrucciones 3. Elimine la obstrucción o descongele la línea congelada 4. Repare las tuberías 5. Revise el voltaje de alimentación, los conductores y los cables 6. Invierta o reemplace la válvula de control. Asegúrese de que la válvula de control esté instalada con la flecha de flujo apuntando hacia arriba y hacia fuera de la fosa 7. Elimine los desechos del orificio por donde se purga el aire en la tubería de descarga
Se presentan sonidos o vibraciones anormales	<ol style="list-style-type: none"> 1. Revise que la válvula de la bomba secundaria no esté cerrada y que el agua vuelva a circular dentro del sistema 2. La malla de entrada está bloqueada 	<ol style="list-style-type: none"> 1. Reemplace la válvula de control de la bomba secundaria 2. Limpie los desechos de la malla de entrada

*Consulte a un electricista certificado

GARANTÍA LIMITADA

Al abrir este empaque y usar este producto de GLETRONICS, INC., usted está de acuerdo con los términos de la garantía limitada de GLETRONICS, INC. ("garantía") según se establece a continuación. No use el producto hasta que haya leído los términos de la garantía. Si no está de acuerdo con los términos de la garantía, no use el producto y devuélvalo dentro del periodo de devolución establecido en el recibo de compra de la tienda minorista o del distribuidor autorizado donde lo compró para un reembolso.

En la medida en que lo permita la ley, esta garantía y los resarcimientos estipulados son exclusivos y reemplazan todas las otras garantías, resarcimientos y condiciones, ya sean orales, escritos, estatutarios, explícitos o implícitos. GLETRONICS, INC. rechaza todas las garantías implícitas y estatutarias, lo que incluye pero no se limita a las garantías de comerciabilidad e idoneidad para un propósito en particular y las garantías contra defectos ocultos, en la medida en que lo permita la ley. En ningún caso GLETRONICS, INC. será responsable de daños accidentales, especiales o resultantes por el incumplimiento de cualquier garantía explícita o implícita de este producto. Si acaso dichas garantías no pueden ser rechazadas, GLETRONICS, INC. limita la duración y los resarcimientos de dichas garantías a la duración de esta garantía explícita y, a elección de GLETRONICS, INC., los servicios de reparación o reemplazo descritos a continuación. Algunos estados (países y provincias) no permiten limitaciones en cuanto a lo que pueda durar una garantía (o condición) implícita, de modo que la limitación antes descrita pueden no aplicarse a usted.

Cualquier y todas las causas de acción judicial que surjan de esta garantía o los productos descritos bajo esta garantía, presentadas como resultado o en referencia a los mismos, deberán regirse e interpretarse bajo las leyes del estado de Illinois. Cualquier causa de acción judicial que surja de esta garantía o los productos descritos bajo esta garantía, presentada como resultado o en referencia a los mismos, deberá presentarse solo en la Corte de Circuito del 18vo. Distrito Judicial, condado de Lake, Waukegan, Illinois, o en el Distrito Norte de Illinois, si se presenta en la Corte Federal. La responsabilidad máxima por cualquier producto descrito en esta garantía deberá ser solo el costo del reemplazo del producto.

Si se considera que cualquier término es ilegal o inaplicable, la legalidad o la aplicabilidad de los términos restantes no deberá afectarse o disminuirse.

¿Qué cubre esta garantía?

GLETRONICS, INC garantiza al usuario final que sus bombas, interruptores y unidades de control están libres de defectos en los materiales y la mano de obra por el periodo que se indica a continuación:

Todas las piezas y la mano de obra (excluida la instalación) por un periodo de:

- 3 años a partir de la fecha de compra de la bomba de 1/2 HP, si se usa de manera intermitente como bomba de sumidero
- 5 años a partir de la fecha de compra de la bomba de 3/4 HP, si se usa de manera intermitente como bomba de sumidero
- 1 año desde la fecha de compra, si se usa en operaciones de trabajo continuo, como fuentes o estanques

Los productos defectuosos se deben devolver directamente a la fábrica, con el franqueo prepago, junto a la factura o el recibo original de venta a la dirección que se menciona a continuación. GLETRONICS, INC, a su elección, reparará o reemplazará el producto y lo devolverá con el franqueo prepago.

¿Qué NO cubre esta garantía?

Esta garantía no cubre el costo o el valor de una propiedad dañada, lo que incluye de manera explícita cualquier propiedad que haya sido afectada por desbordes de agua, filtraciones o inundaciones. Si GLETRONICS, INC. determina que un producto se considera como defectuoso bajo este acuerdo de garantía, este SOLO reparará o reemplazará el PRODUCTO. GLETRONICS, INC. no cubrirá el costo para volver a instalar el producto, GLETRONICS, INC. tampoco pagará el costo por tener un plomero o un contratista para reparar o reemplazar el producto.

GLETRONICS, INC. no reparará ni reemplazará un producto que fue instalado de manera incorrecta. Un producto deberá considerarse "instalado de manera incorrecta" cuando este no esté conforme de alguna manera con las instrucciones descritas en este manual.

Esta garantía no cubre los problemas de los productos como resultado de la manipulación de líquidos de más de 40° Celsius, la manipulación de líquidos inflamables, solventes, sustancias químicas fuertes ni soluciones altamente abrasivas; el abuso, uso inadecuado, negligencia, mantenimiento inadecuado, uso comercial o industrial por parte del usuario; conexión o instalación incorrectas, daños causador por caídas de rayos, corriente excesiva en la línea de voltaje CA, daño por agua en los controladores; otros desastres naturales o por no operarse de acuerdo con las instrucciones escritas incluidas.

Cómo obtener el servicio de garantía

Dentro de los treinta (30) días del rendimiento defectuoso del producto, la unidad debe enviarse, con el flete prepago, o entregarse a GLETRONICS, INC. para que se proporcionen los servicios descritos en el presente, ya sea en su caja y con sus accesorios originales o en un empaque similar, que proporcione un grado equivalente de protección. Los productos que no son recibidos por GLETRONICS, INC. en la dirección indicada a continuación dentro de los treinta (30) días del rendimiento defectuoso del producto no se considerarán para el servicio de garantía. Los productos recibidos después del periodo antes mencionado a partir de la fecha de compra, quedan fuera del periodo para el servicio de garantía y no serán elegibles para el mismo. El producto debe ser devuelto a GLETRONICS, INC. para su inspección con el fin de ser considerado para el servicio de garantía. Si el producto no es devuelto a GLETRONICS, INC. o el producto es inspeccionado por cualquier persona, plomero, contratista o negocio que no sea GLETRONICS, INC., esta garantía ya no deberá ser válida. Antes del funcionamiento defectuoso, la unidad no debe presentar alteraciones, reparaciones ni servicios anteriores de entidades que no sean GLETRONICS, INC. o sus agentes. El número de serie de la unidad no debe haber sido alterado ni retirado. La unidad no debe haber sufrido accidentes, uso inadecuado, abuso ni haber sido operada de manera contraria a las instrucciones incluidas en el manual adjunto. Debe conservarse la factura de compra fechada del vendedor o la factura del instalador como prueba de la fecha de compra y para determinar la elegibilidad de la garantía.

¿Dónde se envían los productos para el servicio de garantía?

Glenetronics, Inc., 645 Heathrow Drive, Lincolnshire, IL 60069

¿Cómo puedo obtener más información?

Llame al 800-991-0466.

Printed in China
Imprimé en Chine
Impreso en China

1806068 05/18