



Thank you for choosing smartpond®

BEFORE RETURNING TO LOWE'S

Contact Customer Care:

1-888-755-4497

Merci d'avoir choisi smartpond®

AVANT DE RETOURNER À LOWE'S

Contact Les Soins de Client:

1-888-755-4497

Gracias por elegir smartpond®

ANTES DE DEVOLVER A LOWE'S

Contacte Atención al Cliente:

1-888-755-4497



Model #: 52283, 52503

TABLE OF CONTENTS

English	Product Tips _____	1
	Warnings and Cautions _____	2
	Package Contents _____	2
	Preparation _____	3
	Operation Instructions _____	3-4
	Maintenance _____	4-5
	Replacement Parts _____	5

TABLE DES MATIÈRES

Français	Soins du client _____	5
	Avertissements et précautions _____	5-6
	Contenu de l'emballage _____	6
	Préparation _____	7
	Instructions d'utilisation _____	7-8
	Maintenance _____	8-9
	Pièces de rechange _____	9

TABLA DE CONTENIDO

Español	Atención al cliente _____	9
	Advertencias y precauciones _____	9-10
	Contenido del paquete _____	10
	Preparación _____	11
	Instrucciones de funcionamiento _____	11-12
	Mantenimiento _____	12-13
	Piezas de repuesto _____	13

Pond Filter

Model # 52283, 52503

Questions, problems, missing parts?



1-888-755-4497



customer care@smart-pond.com



Monday - Friday, 8am - 6pm ET

Visit smart-pond.com/maintenance for a step by step guide and videos.

Product Tips

To keep your pond healthy and your pump running smoothly, smartpond® is here for you.

- For optimal performance, change your filter pads annually or when visibly deteriorating with Replacement Filter Pads.
- Utilize UV technology to keep your pond clear of green water with the UV Pond Clarifier.
- Utilize Corrugated 1-in Tubing to connect the pond filter to a water feature or to return water directly to the pond.



Replacement Filter Pads
52288 (PUFRP)*
52510 (PUFRPCA)

*Only available in the United States by contacting Customer Care



Pond UV Clarifier
52285 (PCUV9)
52507 (PCUV9CA)



Corrugated 1-in Tubing
53965 (CT1000)

WARNINGS AND CAUTIONS

IMPORTANT SAFETY INFORMATION

Please read these instructions carefully prior to starting up the unit!

The water system on which the operation of this product is based requires utmost care and maintenance, possibly also the use of chemicals, in order to prevent and keep the occurrence of micro-organisms and harmful bacteria, especially legionellae that are responsible for legionnaire's disease, under control. Non-observance of this information about correct maintenance and care can entail the spreading of harmful bacteria. Due to the fact that for decorative purposes, water nozzles distribute water in the air, water droplets containing harmful bacteria can enter your lungs and cause life-threatening diseases.

It is the responsibility of the owner of the water system and its attendant units to ensure their maintenance and care in compliance with the laws, directives and instructions laid down for this purpose. In order to avert harmful contamination, we urgently recommend the user to ensure cleaning and care of the water system and the water feature including the nozzle, and to take all necessary measures to maintain the technical units, such as pumps, tubing, connectors, under-water lighting, and nozzles to keep them in functional order in line with safety aspects. However, the maintenance and care obligation is not limited to the technical products supplied, but encompasses the entire system.

We also recommend the owner to keep records of the dates when maintenance and care was carried out, and to document all water tests made in conjunction with the water feature. The owner is solely responsible for guaranteeing the safety of the water feature. Use or maintenance of the units sold and the system are beyond GeoGlobal Partner's influence. GeoGlobal Partners can only be held liable for manufacturing faults of smartpond® units.

PACKAGE CONTENTS

Part	Description	Qty
A	Tank	1
B	Cover	1
C	Lid	1
D	O-ring	1
E	Adapter	2
F	Gasket	2
G	Locking Ring	2
H	Tube	1
I	Bio-balls	12
J	Coarse Filter	1
K	Fine Filter	1

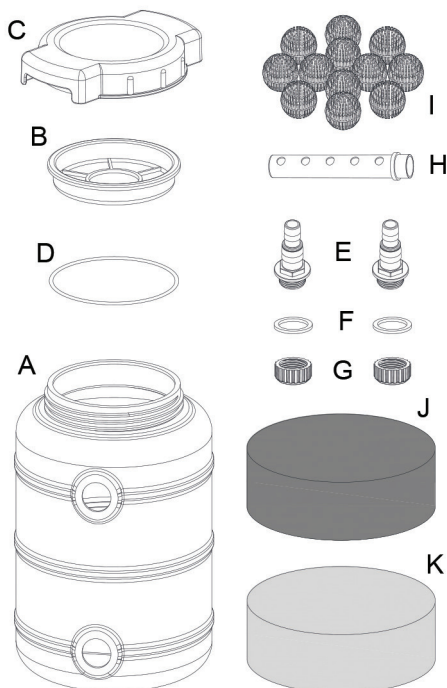

PREPARATION

Before beginning assembly or operation of product, make sure all parts are present. Compare parts with package contents list and diagram. If any part is missing or damaged, do not attempt to assemble, install or operate the product. Contact Customer Care for replacement parts.

- Estimated Assembly Time: 20 minutes
- Tools required for assembly: Hacksaw

OPERATION INSTRUCTIONS

For maximum water flow, it is recommended that the largest tubing size for your pump is used. If using 3/4-in ID tubing, skip to step 2.

Step 1. If using 1-in ID tubing, trim the tubing adapter using a hacksaw at the location indicated

Step 2. Place the tubing adapter on the lower hole of the tank and use a gasket for it to be sealed tightly when fastened.

Hand-tighten the locking ring on the tube inside the tank to secure the tubing adapter in place.

Step 3. Place the bio-balls in the bottom of the tank.

Step 4. Place the fine (blue) filter pad inside the tank. Then place the coarse (black) filter pad inside the tank.

Step 5. Place the tubing adapter on the upper hole of the tank and use a gasket for it to be sealed tightly when fastened.

Hand-tighten the locking ring inside the tank to secure the tubing adapter in place.

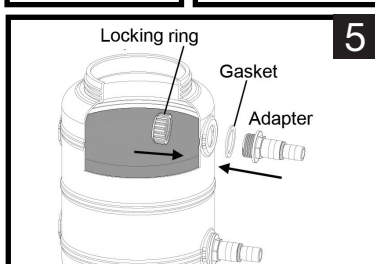
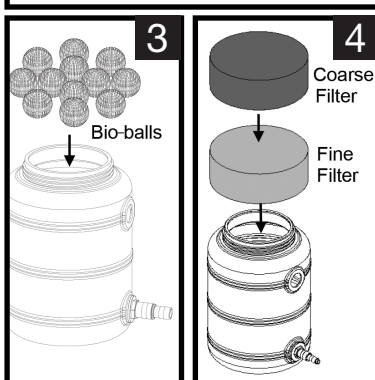
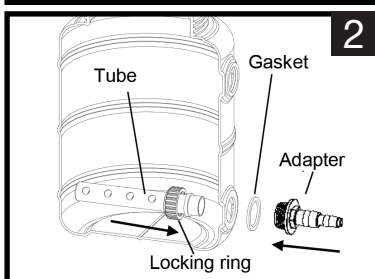
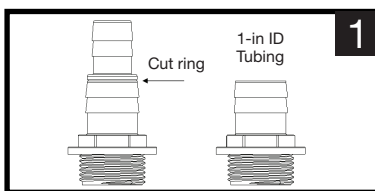

Step 6. Turn over the filter cover and locate the groove along the outside edge of the raised surface. Inspect the o-ring to find the flat edge. One side will have a curve and the other side will be flat. Insert the flat side of the o-ring down as you place into the groove.

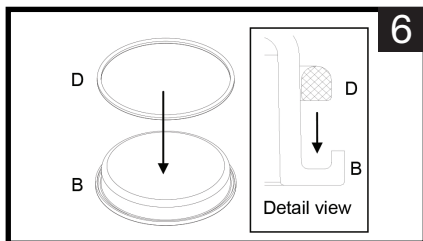

Step 7. Turn the cover with the o-ring back over and place in the opening in the filter.

Step 8. Screw the lid onto the top of the tank. Make sure the lid is secure or the filter will leak.

Step 9. Unplug your pump from an electrical source before connecting tubing. Connect tubing from the outlet of the pump to the inlet of the filter (upper hole). Return water to the pond by connecting tubing to the outlet of the filter and to the inlet of a water feature or return to the pond. You can reconnect your pump into a properly grounded electrical outlet at this time.

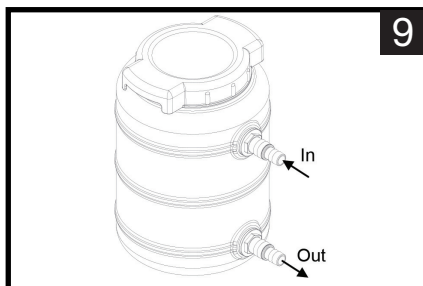
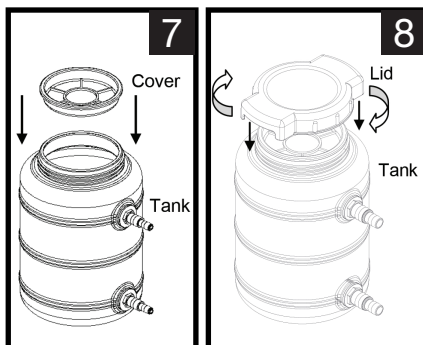

Note: Pump and tubing are not included.

MAINTENANCE

- The 850 Gallon Pond Filter may require cleaning from time to time for optimal performance.
- Before cleaning, always disconnect the pump from the power source that is connected to the filter.
- Remove the filter pads and clean with water and when they are visibly soiled.
- Return the filter pads with the fine filter pad (blue) in first, and the coarse filter pad (black) on top.

NOTE: The bio-balls contain beneficial bacteria. At least once a year the entire system should be disassembled and cleaned thoroughly using warm water. This should not be done during the warm season as it may take up to 8 weeks to re-establish the environmental balance.

The best time of the year to “breakdown” your system is in early spring before the water temperatures begin to rise. This is also the ideal time to replace the filter pads.

- Filter pads should be replaced annually or when visibly deteriorating. Use smartpond Replacement Filter Pads model #52288 (PUFRP)/ #52510 (PUFRPCA) for a new fine and coarse filter pad.
- Reconnecting the pump to the power source when you are finished.

For more information on product maintenance and maintenance videos, visit www.smart-pond.com/maintenance

REPLACEMENT PARTS

For replacement parts, visit our website or call Customer Care:

 1-888-755-4497

 www.smart-pond.com/replacement-parts

 Monday - Friday, 8am - 6pm ET

Filtre d'Étang

Modèle # 52283, 52503

Questions, problèmes, pièces manquantes?

 1-888-755-4497

 customercare@smart-pond.com

 Lundi - Vendredi, 8am - 6pm ET

Visitez smart-pond.com/maintenance pour un guide étape par étape et une vidéos

AVERTISSEMENTS ET PRÉCAUTIONS

IMPORTANT CONSEIL DE SÉCURITÉ

Lire impérativement cette notice d'emploi attentivement avant de mettre l'appareil en service !

Le système d'eau qui est à la base de l'exploitation de ce produit, nécessite des soins et un entretien attentifs, ainsi qu'éventuellement, l'utilisation de produits chimiques pour contrôler les microorganismes et bactéries pathogènes, en par-

ticulier les légionelles, responsables de la maladie du légionnaire. Le non-respect de ces consignes pour la maintenance et l'entretien corrects peuvent entraîner la prolifération de bactéries dangereuses pour la santé.

Du fait que les ajutages projettent de l'eau dans l'air à des fins décoratives, des gouttes d'eau contenant des bactéries présentant un danger pour la santé peuvent atteindre les poumons et causer des maladies mettant la vie en péril. Il incombe au propriétaire du système d'eau et des appareils correspondants d'assumer la responsabilité de leur maintenance et de leur entretien selon les lois et les directives en vigueur ainsi que les instructions de service à disposition. Afin d'éviter des impuretés malsaines, nous conseillons instamment au propriétaire de s'occuper du nettoyage et de l'entretien du système d'eau et du jeu d'eau, y compris l'ajutage, ainsi que de prendre toutes les mesures nécessaires pour un entretien des appareils techniques tels que les pompes, les tuyaux flexibles, la tuyauterie, les raccords serrés-câbles, l'éclairage sous-marin et les ajutages, dans le respect de leur fonctionnement et de la sécurité. Le devoir de maintenance et d'entretien n'est cependant pas limité aux produits techniques livrés, mais s'étend bien plus à la totalité du système.

Le propriétaire devrait également documenter tous les comptes-rendus et toutes les données concernant la maintenance et l'entretien ainsi que tous les tests effectués en relation avec le jeu d'eau. La responsabilité de la garantie de la sécurité du jeu d'eau incombe en fin de compte au propriétaire et à lui seul. GeoGlobal Partners n'a aucune influence sur l'utilisation ou la maintenance des appareils vendus et du système. GeoGlobal Partners ne peut être rendu responsable que des erreurs de fabrication des appareils smartpond®.

CONTENU DE L'EMBALLAGE

Pièce	Description	Qté
A	Réservoir	1
B	Couverture	1
C	Couvercle	1
D	Joint torique	1
E	Adaptateur	2
F	Joint statique	2
G	Bague de blocage	2
H	Tube	1
I	Bio-balles	12
J	Filtre grossier	1
K	Filtre fin	1

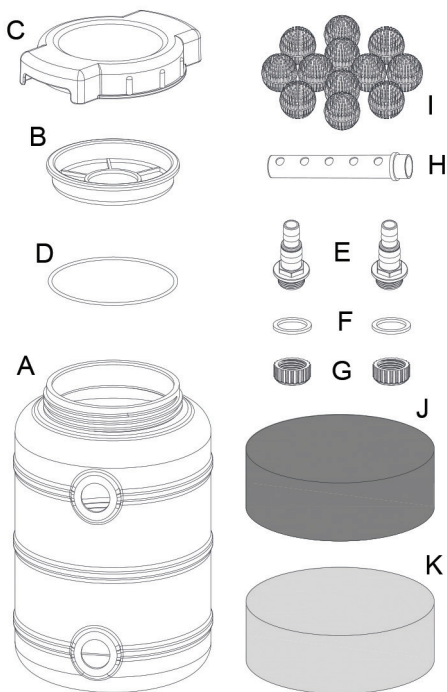

PRÉPARATION

Avant de commencer l'assemblage ou l'utilisation d'un produit, assurez-vous que toutes les pièces sont présentes. Comparez les pièces avec la liste de contenu de l'emballage et le diagramme ci-dessus. Si une pièce est manquante ou endommagée, n'essayez pas d'assembler, d'installer ou d'utiliser ce produit. Contactez le service à la clientèle pour des pièces de rechange.

- Temps de montage estimé : 20 minutes.
- Outils nécessaires au montage : scie à métaux

INSTRUCTIONS D'UTILISATION

Pour un débit d'eau maximal, il est recommandé d'utiliser la plus grande taille de tube recommandée pour votre pompe. Si vous utilisez des tuyaux 1,9cm DI continuez à l'étape 2.

Étape 1. Si vous utilisez un tube DI de 2,54 cm, coupez l'adaptateur de tube à l'aide d'une scie à métaux au lieu indiqué.

Étape 2. Placez l'adaptateur de tuyau sur le trou inférieur du réservoir et utilisez un joint d'étanchéité pour qu'il soit scellé hermétiquement lorsque fixé. Serrez à la main la bague de verrouillage du tuyau à l'intérieur du réservoir pour fixer l'adaptateur de tuyau en place.

Étape 3. Placez les bio-balles sur la partie inférieure du réservoir.

Étape 4. Placez le coussin de filtration fine (bleu) à l'intérieur du réservoir. Ensuite, fixez le coussin de filtration grossière (noir) sur le coussin de filtration fine

Étape 5. Placez l'adaptateur de tuyau sur le trou supérieur du réservoir et utilisez un joint d'étanchéité pour qu'il soit scellé hermétiquement lorsque fixé. Serrez à la main l'anneau de verrouillage à l'intérieur du réservoir pour fixer l'adaptateur de tuyau en place.

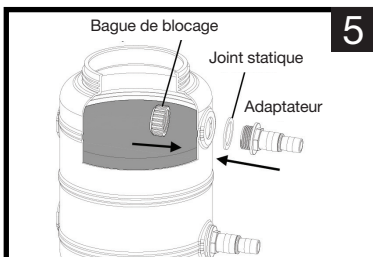
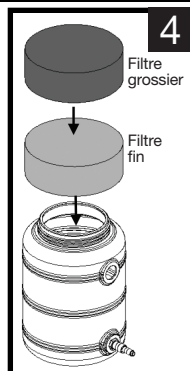
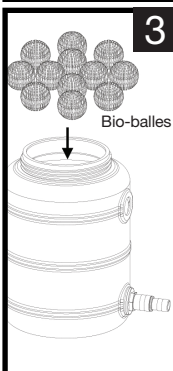
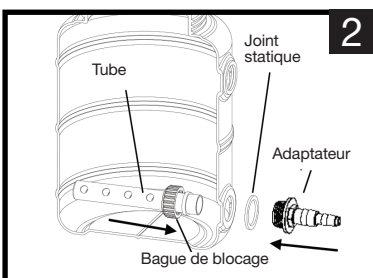
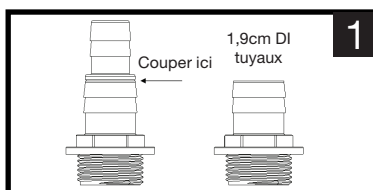

Étape 6. Tournez le couvercle du filtre et localisez la rainure le long du bord extérieur de la surface de levage. Inspectez le joint torique pour trouver le bord plat. Un côté aura une courbe et l'autre côté sera plat. Insérez le côté plat du joint torique vers le bas lorsque vous le placez dans la rainure.

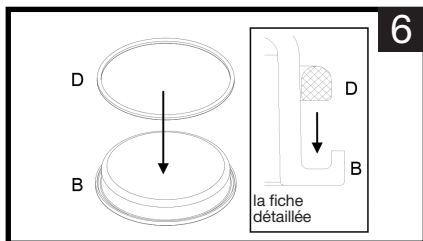

Étape 7. Tournez le couvercle avec le joint torique et placez-le dans l'ouverture du filtre

Étape 8. Vissez le couvercle sur le dessus du réservoir. Assurez-vous qu'il est sécurisé, ou le filtre va présenter des fuites

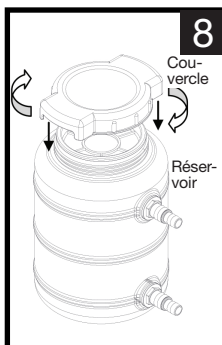
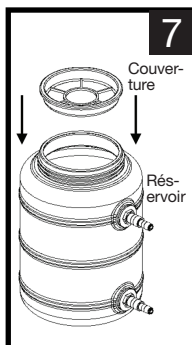

Étape 9. Débranchez votre pompe d'une source électrique avant de connecter le tuyau. Raccorder le tuyau de la sortie de la pompe à l'entrée du filtre (trou supérieur). Retournez l'eau à l'étang en connectant le tuyau à la sortie du filtre et à l'entrée d'une source d'eau ou retournez dans l'étang. Vous pouvez reconnecter votre pompe dans une prise électrique correctement mise à la terre à ce moment.

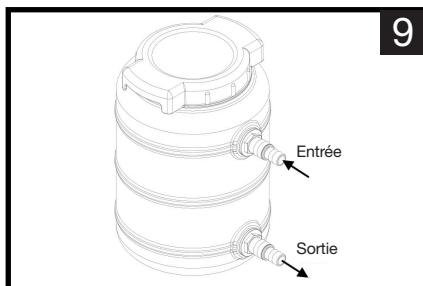

REMARQUE: La pompe et le tube ne sont pas inclus.

MAINTENANCE

- Filtre d'étang à pression Jusqu'à 3.217 litres peut nécessiter un nettoyage de temps en temps pour une performance optimale.
- Avant de procéder au nettoyage, débranchez toujours la pompe de la source d'alimentation qui est connecté au filter.
- Retirez les tampons filtrants et nettoyez-les avec de l'eau et quand ils sont visiblement souillés.
- Retournez les tampons filtreurs avec le tampon de filtre fin (bleu) en premier et le filtre grossier (noir) sur le dessus.
- REMARQUE: Les bio-balles dans votre système de filtre et les surfaces internes de votre boîte de filtre contiennent des bactéries bénéfiques. Au moins une fois par année, le système en entier devrait être démonté et nettoyé complètement avec de l'eau tiède. Ceci ne

devrait pas être fait pendant la saison chaude, car cela pourrait prendre jusqu'à 8 semaines pour rétablir l'équilibre de l'environnement. La meilleure période de l'année pour nettoyer votre système est au début du printemps avant que les températures ne montent. C'est également la période idéale pour remplacer les tampons filtres.

- Les tampons filtres doivent être remplacés à chaque année ou lorsqu'ils se détériorent visiblement. Utilisez les modèles de filtre de rechange smartpond #52288 (PUFRP) / #52510 (PUFRPCA) pour un nouveau tampon filtrant fin et grossier.
- Rebranchez la pompe à la source d'alimentation lorsque vous avez terminé.

Pour plus d'informations sur les vidéos de maintenance et de maintenance des produits, visitez www.smart-pond.com/maintenance

PIÈCES DE RECHANGE

Pour des pièces de rechange, visitez notre site Web ou appelez le service clientèle :



1-888-755-4497



www.smart-pond.com/replacement-parts



Lundi - Vendredi, 8am - 6pm ET

Filtro para estanque

Modelo # 52283, 52503

¿Preguntas, problemas, piezas que faltan?



1-888-755-4497



customercare@smart-pond.com



Lunes a viernes, 8am - 6pm HORA DEL ESTE

Visite smart-pond.com/maintenance para obtener una guía paso a paso y un videos

ADVERTENCIAS Y PRECAUCIONES

INDICACIÓN DE SEGURIDAD IMPORTANTE

¡Antes de poner el equipo en funcionamiento lea minuciosamente estas instrucciones!

El sistema de agua, que se toma como base para el funcionamiento de este producto, requiere un cuidado y mantenimiento minuciosos y posiblemente también

el empleo de productos químicos para limitar los microorganismos y las bacterias patógenas, especialmente también las legionellas, que provocan la legionelosis. En caso de incumplimiento de esta indicación para un mantenimiento y cuidado correctos se pueden propagar las bacterias peligrosas para la salud.

Dado que las toberas de agua distribuyen para fines de decoración el agua en el aire, las gotas de agua contaminadas con bacterias peligrosas para la salud puede llegar a los pulmones y provocar enfermedades que amenazan la vida. El propietario del sistema de agua y de los equipos correspondientes es responsable del mantenimiento y el cuidado de los mismos conforme a las leyes, directivas e instrucciones válidas. Para evitar suciedades peligrosas para la salud recomendamos al propietario ocuparse necesariamente de la limpieza y del cuidado del sistema de agua y de los efectos de fuente inclusive de la tobera así como tomar todas las medidas necesarias para mantener los equipos técnicos, como bombas, tubos flexibles, tubos, conectores de abrazaderas de cable, iluminación bajo agua y toberas en razón del funcionamiento y la seguridad. El deber de mantenimiento y cuidado no sólo se limita a los productos técnicos suministrados sino a todo el sistema.

El propietario también debe documentar todos los protocolos y datos del mantenimiento y cuidado así como todas las pruebas de agua que se ejecutaron en relación con los efectos de fuente. Sólo el propietario es el único responsable de la seguridad de los efectos de fuente. GeoGlobal Partners no tiene ninguna influencia en el uso o el mantenimiento de los equipos vendidos y el sistema. De GeoGlobal Partners sólo se puede reclamar la responsabilidad de los errores de fabricación en los equipos de smartpond®.

CONTENIDOS DEL PAQUETE

Pieza	Descripción	ctdad
A	Tanque	1
B	Cubierta	1
C	Tapa	1
D	Empaque O	1
E	Adaptador	2
F	Junta	2
G	Anillo de retención	2
H	Tubo	1
I	Bio-bolas	12
J	Filtración gruesa	1
K	Filtración fina	1

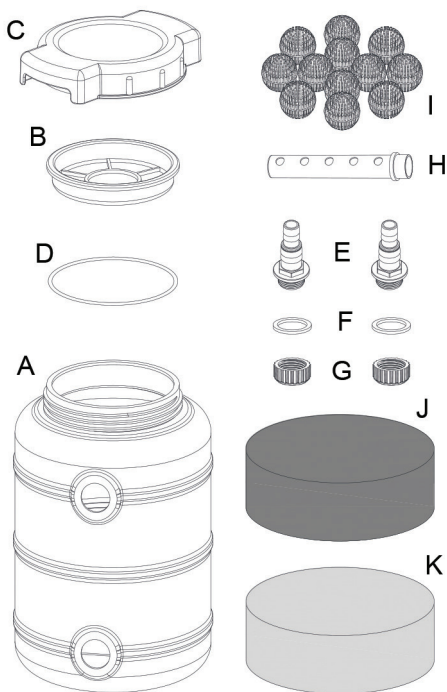

PREPARACIÓN

Antes de comenzar a ensamblar y a hacer funcionar el producto, asegúrese de que no falte ninguna pieza. Compare las piezas con la lista de contenidos del paquete y con el diagrama de arriba. Si alguna pieza falta, o si hay piezas dañadas, no intente ensamblar ni utilizar el producto. Póngase en contacto con el servicio al cliente para obtener las piezas de reemplazo.

- Tiempo calculado para el ensamblaje: 20 minutos.
- Herramientas necesitan para el ensamblaje: sierra para metales.

INSTRUCCIONES DE FUNCIONAMIENTO

Para un flujo máximo de agua, se recomienda utilizar el tamaño de tubería más grande recomendado para la bomba. Si utiliza una tubería DI de 1.9cm, vaya al paso 2.

Paso 1. Si utiliza una tubería DI de 2.54cm, recorte el adaptador de la tubería con una sierra para metales en el lugar indicado.

Paso 2. Coloque el adaptador de la tubería en el orificio inferior del tanque y utilice una junta para que se cierre herméticamente cuando está sujetado. Apriete con la mano el anillo de bloqueo en el tubo dentro del tanque para asegurar el adaptador del tubo en su lugar.

Paso 3. Coloque las bio-bolas en la parte inferior del tanque.

Paso 4. Coloque la almohadilla de filtración fina (azul) dentro del tanque. Luego coloque la almohadilla de filtración gruesa (negro) sobre la almohadilla de filtración fina.

Paso 5. Coloque el adaptador de la tubería en el orificio superior del tanque y utilice una junta para que se cierre herméticamente cuando está sujetado. Apriete con la mano el anillo de bloqueo dentro del tanque para asegurar el adaptador de la tubería en su lugar.

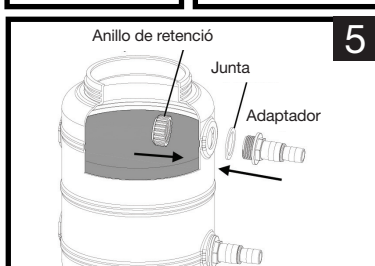
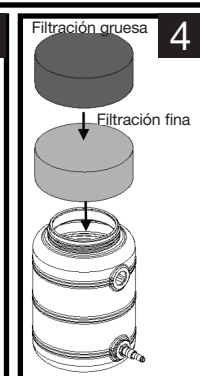
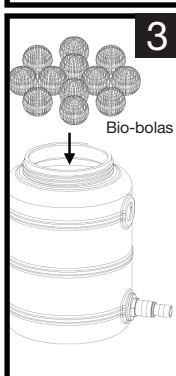
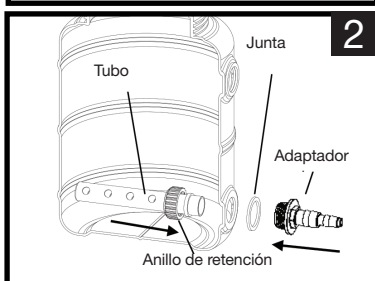
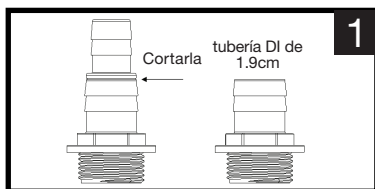

Paso 6. Gire la tapa del filtro y localice la ranura a lo largo del borde exterior de la superficie de elevación. Inspeccione el anillo O para encontrar el borde plano. Un lado tendrá una curva y el otro lado será plano. Inserte el lado plano del anillo O hacia abajo al colocarlo en la ranura.

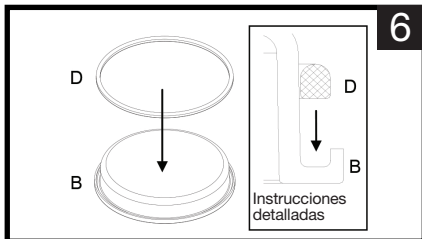

Paso 7. Vuelva a girar la tapa con el anillo O y colóquela en la abertura en el filtro.

Paso 8. Atornille la tapa sobre la parte superior del tanque. Asegúrese de que esté seguro. De lo contrario, el filtro tendrá filtraciones.

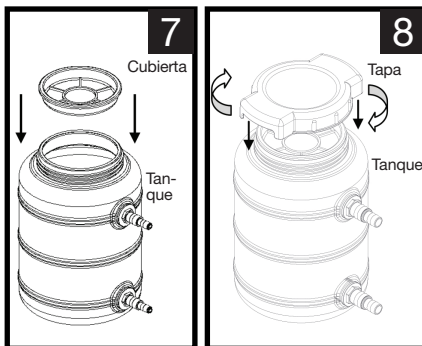

Paso 9. Desconecte la bomba desde la fuente eléctrica antes de conectar la tubería. Conecte la tubería desde la salida de la bomba hasta la entrada del filtro (orificio superior). Devuelva el agua al estanque conectando la tubería a la salida del filtro y a la entrada de un elemento acuático o regrese al estanque. En este momento, puede volver a conectar la bomba a un toma corriente debidamente conectado a tierra.

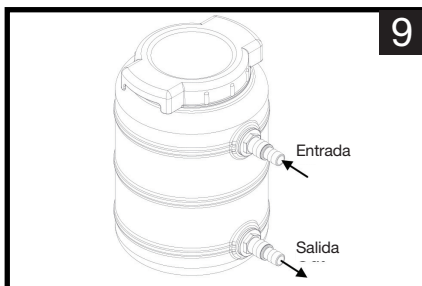

NOTA: La bomba y los tubos no están incluidos.

MANTENIMIENTO

- El Filtro Presurizado para Estanque Hasta 3,217 Litros puede requerir limpieza de vez en cuando para un rendimiento óptimo.
- Antes de limpiarla, siempre desconecte la bomba de la fuente de alimentación que está conectado al filtro.
- Retire las almohadillas del filtro y límpielas con agua y cuando estén visiblemente sucias.
- Vuelva a colocar las almohadillas del filtro con la almohadilla del filtro fino (azul) primero y la almohadilla gruesa del filtro (negra) en la parte superior.
- NOTA: Las bio-bolas en que sistema de filtros y las superficies interiores de la caja del filtro contienen bacterias beneficiosas. Por lo menos una vez al año a todo el sistema debe ser desmontado y

limpiado a fondo utilizando agua tibia. Esto no se debe hacer durante la temporada de verano, ya que puede tardar hasta 8 semanas para restablecer el equilibrio del medio ambiente. La mejor época del año para “colapso” del sistema es a principios de primavera antes de que las temperaturas del agua comiencen a elevarse. Este es también el momento ideal para reemplazar las almohadillas de filtro.

- Las almohadillas filtrantes deben ser reemplazadas anualmente o cuando se deterioren visiblemente. Utilice las almohadillas de filtro de reemplazo de smartpond #52288 (PUFRP) / #52510 (PUFRPCA) para una nueva almohadilla de filtro fino y grueso.
- Vuelva a conectar la bomba a la fuente de alimentación cuando haya terminado

Para obtener más información sobre los videos de mantenimiento y mantenimiento del producto, visite www.smart-pond.com/maintenance.

PIEZAS DE REEMPLAZO

Para obtener las piezas de reemplazo, visite nuestro sitio web o llame a Atención al Cliente:



1-888-755-4497



www.smart-pond.com/replacement-parts



Lunes a viernes, 8am - 6pm HORA DEL ESTE

Show us your ponds and projects!

Share with us



Use #smartpondProject for a chance to be featured
by smartpond®

smartpond®

Need help? Call Customer Care at 1-888-755-4497 (US)
or visit www.smart-pond.com

©GeoGlobal Partners, LLC. smartpond is a registered trademark of GeoGlobal Partners, LLC