



True HEPA Air Cleaner with PlasmaWave™ Technology

Model 5300 Use and Care Guide



CAUTION:

Read and follow all
safety rules and instructions
before operating this equipment.

TABLE OF CONTENTS

Warranty.....	2	Display Panel.....	6
Package Contents.....	2	Operation.....	7
Safety Instructions.....	3	Care and Maintenance.....	8
Product Specifications.....	3	Troubleshooting.....	9
Air Cleaner Features.....	4		
Air Cleaner Set-Up.....	5		

WARRANTY

WINIX Air Cleaner 1 Year Limited Warranty

When installed, operated and maintained according to all instructions supplied with this product, Winix, at its option, will repair or replace the product if it fails because of a defect in material or workmanship, as determined by Winix. If the unit is believed to be defective within the one year warranty period, please call 1-877-MY-WINIX (699-4649) to arrange for repair. Proof of the purchase date must be verified before any warranty work will be completed. All warranty coverage applies for only one year from the date of purchase. This warranty will be null and void if the product is used for purposes other than home consumer purposes.

This warranty covers only defects in material and workmanship. WINIX will NOT pay for:

1. Expendable items that can wear out from normal use, including but not limited to filters and remote controls.
2. A service technician to instruct the user in correct product installation, operation or maintenance.
3. A service technician to clean or maintain this product.
4. Damage to or failure of this product if it is not installed, operated or maintained according to all instructions supplied with the product.
5. Damage to or failure of this product resulting from accident, abuse, misuse or use for other than its intended purpose.
6. Damage to or failure of this product caused by the use of detergents, cleaners, chemicals or utensils other than those recommended in all instructions supplied with the product.
7. Damage to or failure of parts or systems resulting from unauthorized modifications made to this product.

Disclaimer of implied warranties; Limitation of remedies

Customer's sole and exclusive remedy under this limited warranty shall be product repair as provided herein. Implied warranties, including warranties of merchantability or fitness for a particular purpose, are limited to one year or the shortest period allowed by law. WINIX shall not be liable for incidental or consequential damages. Some states and provinces do not allow the exclusion or limitation of incidental or consequential damages, or limitation on the duration of implied warranties of merchantability or fitness, so these exclusions or limitations may not apply to you.

- This warranty applies only while this appliance is used in the United States or Canada.
- This warranty gives you specific legal rights, and you may also have other rights which vary from state to state.

PACKAGE CONTENTS

- Winix PlasmaWave™ Air Cleaner
w/ 1 True HEPA and 1 Carbon Filter
- 3 Replacement Carbon Filters
- Use and Care Guide

SAFETY INSTRUCTIONS

Thank you for purchasing a Winix air cleaner. Please read this manual carefully before using. This product is for household use only.

IMPORTANT CAUTIONS FOR USING YOUR AIR CLEANER

WARNING: Follow the instructions in this manual to reduce the risk of electric shock, short circuit, and/or fire:

- Do not repair or modify the unit unless specifically recommended in this manual. All other repairs should be completed by a qualified technician.
- The plug for this unit is polarized with one blade wider than the other. Do not force the plug into an electrical outlet. Do not alter the plug in any way. If the plug does not fit into the outlet, reverse the plug. If it still does not fit, contact a qualified technician to install a proper outlet.
- Do not use if the power cord or plug is damaged or the connection to the wall outlet is loose.
- Use AC 120V only.
- Do not damage, break, forcefully bend, pull, twist, bundle, coat, pinch, or place heavy objects on the power cord.
- Periodically remove dust from the power plug. This will reduce the chance that humidity will accumulate, which increases the risk of electric shock.
- If the power plug is damaged, it must be replaced by the manufacturer or a qualified technician.

IMPORTANT INSTRUCTIONS FOR USING YOUR AIR CLEANER

- Do not block the intake or outlet vents.
- Do not use near hot objects, such as a stove. Do not use where the unit may come into contact with steam.
- Do not use the unit on its side.
- Keep away from products that generate oily residue, such as a deep fryer or incense.
- Do not use detergent to clean the unit.
- Do not operate without a filter.
- Do not wash and reuse the True HEPA Filter.

- Remove the power plug from the outlet before cleaning the unit. When removing the power plug, grasp by holding the plug itself, never hold by the cord.
- Remove the power plug from the outlet when the unit is not in use.
- Do not handle the power plug with wet hands.
- Do not operate the unit when using indoor smoke-generating insecticides.
- Do not clean unit with benzene or paint thinner. Do not spray insecticides on the unit.
- Do not use the unit where it is humid or where the unit may get wet, such as in a bathroom.
- Do not insert fingers or foreign objects into the air intake or outlet.
- Do not use the unit near flammable gases. Do not use near cigarettes, incense, or other spark-creating items.
- Unit will not remove carbon monoxide emitted from heating appliances or other sources.

PRODUCT SPECIFICATIONS

Area Served	350 sq. ft.
CADR	248/235/251 (Dust/Smoke/Pollen)
Power Supply	AC 120V/60(Hz)
Power Rate	Low 6W, Turbo 90W
Fan Speed	4 Speeds
Control Type	Auto/Manual
Motor Type	BLDC Motor
Air Quality Sensor	Yes
Sleep Mode	Yes
Cleaning System	1. Carbon Filter 2. True HEPA Filter 3. PlasmaWave™
True HEPA Filter	99.97%
Color	Metallic Silver
Unit Dimension	16.3"(W) X 8.5"(D) X 21.7"(H)
Unit Weight	15.0 lbs

AIR CLEANER FEATURES

- **Ultra-Quiet Operation**

This Winix air cleaner has a multi-speed fan with ultra-quiet operation that is ideal for nighttime operation.

- **Easy Maintenance**

Winix air cleaners are simple and economical to maintain. For optimum performance, replace True HEPA Filter when REPLACE FILTER indicator light is on. Change Carbon Filter every 3 months

- **Air Quality Sensor**

The 5300 air cleaner is equipped with a digital sensor, that automatically monitors air quality. Fan speeds will adjust automatically.

- **Simple Operation**

The Winix 5300 air cleaner has user-friendly display for your convenience.

- **Sleep Mode**

When set on Sleep Mode, display panel lights will dim and the unit will not go above low fan speed to help keep the room dark and quiet.

MULTI-STAGE CLEANING

Air undergoes three separate processes before returning, freshened and cleaned, to the room.

- **Carbon Filter**

Very effective Carbon Filter sheet collects large particles, dust, pollen, pet hair, and lint as well as odors caused by cigarette smoke, organic decay, and cooking.

- **True HEPA Filter**

Captures 99.97% of particles and impurities as small as 0.3 microns, including smoke, dust, pollen, mold spores, and pet dander.

- **PlasmaWave™**

In the final stage of cleaning, Winix PlasmaWave™ technology generates both positive and negative ions to create plasma clusters which instantly neutralize viruses, bacteria, chemical vapors and odors in the air.

- **Replacement Filter Indicator Light**

Indicates when to replace True HEPA Filter depending on usage.

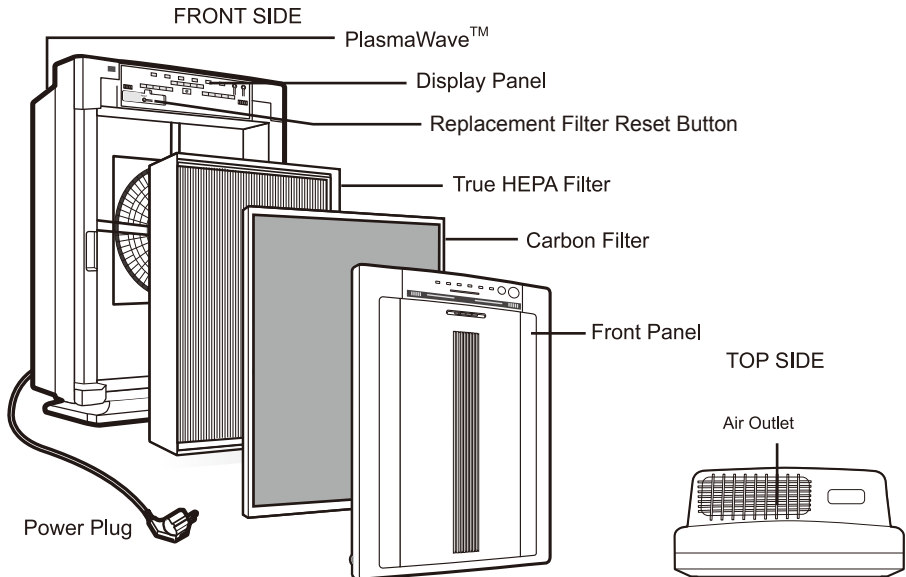

AIR CLEANER SET-UP

NOTE: Follow these instructions for best results.

- Place unit at least 7 feet from equipment that emits electric waves such as televisions or radios.
- Place unit at least 2 feet from the wall.
- Keep sensors away from drafty areas.
- Keep curtains away from sensors, as they may interfere with air intake/outlet.
- Place unit on a stable surface with plenty of air circulation.

1. Remove the front panel by grasping the bottom outside edges and gently pulling toward you.

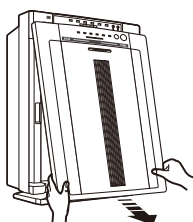

2. Pull out the filter package and remove the sealed plastic wrap.

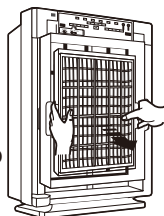

3. Return the filters into the main unit; the Carbon Filter should be in front of the True HEPA filter.

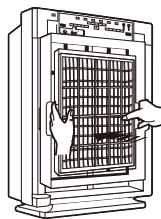

4. Replace the front panel by hooking the front panel on the top of the unit. Gently push the bottom of panel until it snaps into place.

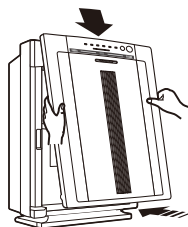

5. Plug in the power cord to a wall outlet.
6. Press POWER button until short "beep" is heard.

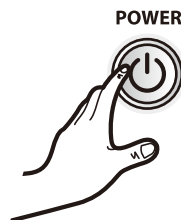

NOTE: For the first 4 minutes after turning the unit on, air quality indicator will flash while the unit measures air quality.

DISPLAY PANEL 5300

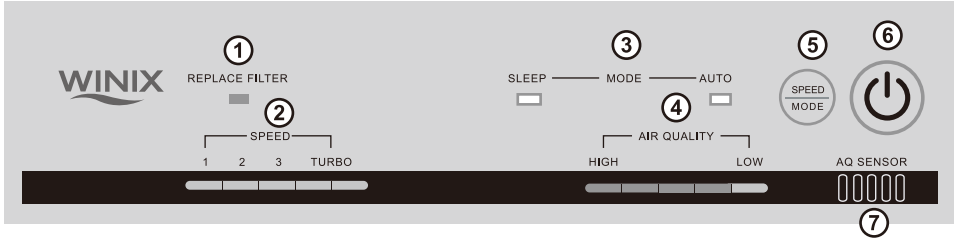

1. REPLACE FILTER INDICATOR - The indicator will illuminate when to replace the True HEPA Filter.

2. FAN SPEED INDICATOR - Shows current fan speed setting.

3. MODES

- Auto: The unit is set to default to AUTO mode when it is first turned on. The sensor will automatically adjust fan speed as needed.
- Sleep: When in SLEEP mode, the control panel will dim and the unit will operate quietly at the lowest fan speed.

4. AIR QUALITY INDICATOR - Shows current level of air quality in your room.

5. SPEED/MODE - Change the fan speed and modes between AUTO and SLEEP.

6. POWER BUTTON - Turn unit on and off.

7. AIR QUALITY SENSOR - Automatically monitors air quality level and adjusts fan speed accordingly.

Note: To get back into AUTO mode, SPEED/MODE button must be pressed on unit until AUTO light is lit.

OPERATION

AUTOMATIC OPERATION

The unit is set to default to Automatic operation when it is first turned on. The air cleaner will automatically sense the air quality, and adjust the fan speed accordingly.

MANUAL OPERATION

After you turn on the unit, you can switch to manual operation by using the FAN CONTROL button or the SPEED/MODE button on the unit.

- **1, 2, 3, AND TURBO**

Select your desired speed. The TURBO level, the highest fan speed, can be activated manually for maximum air circulation.

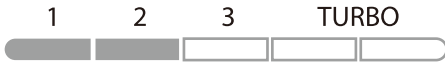
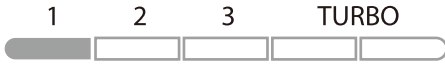

- **SLEEP MODE**

When set on Sleep Mode, display panel lights will dim and the unit will not go above low fan speed to help keep the room dark and quiet.

AIR QUALITY SENSOR

Air quality sensor shows elevated levels of poor air quality. The green light indicates acceptable levels, the orange light indicates high levels, and the red light indicates poor air quality. If the unit is set on automatic operation, it will adjust fan speeds to compensate for changes in air quality.



CARE AND MAINTENANCE

Cleaning

- Clean outside of unit as necessary by wiping with a dry, soft cloth; for stubborn stains, use a warm, damp cloth.
- Do not use volatile fluids such as benzene, paint thinner, or scouring powder, as they may damage the unit surface. Keep the unit dry.
- Clean the wall behind the air outlet periodically, as it may become dirty.

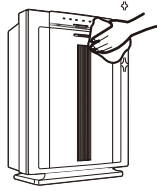

Filter Replacement

- The REPLACEMENT FILTER INDICATOR will illuminate when to replace the True HEPA Filter. Please note that the carbon filter needs to be changed every 3 months or as needed. The replacement period may vary depending on the hours of use, air quality, and location of the unit.

- There are two separate filters: HEPA filter and Carbon Filter.
- Change only True HEPA Filter when REPLACE FILTER indicator is on.
- Push reset button on inside of unit after changing filter. See Number 5 instruction on the right of the page
- For best performance, change the Carbon Filter every three months.
- Do not wash and reuse Carbon Filter — it will not work effectively.

WARNING: Before replacing or cleaning any filters, make sure to remove the power plug from the wall outlet.

NOTE: Do not wash and reuse True HEPA Filter or Carbon Filter.

Replacement Procedure

1. Remove the front panel by grasping the bottom outside edges and pulling gently toward you.

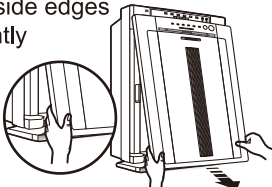

2. Pull out the filter(s) to be changed.

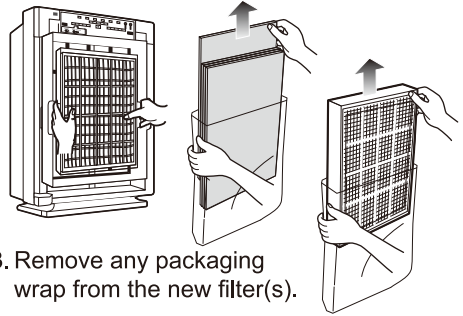

3. Remove any packaging wrap from the new filter(s).

4. Place the new filters in the main unit. (HEPA filter should always be inserted first, then the carbon filter.)

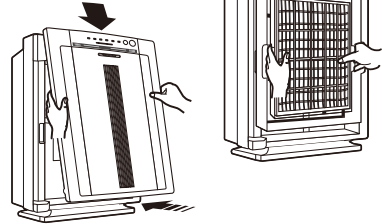

5. To reset the filter once a new HEPA filter is installed:
 - a. Plug the unit back in with the front cover off
 - b. Turn on the unit
 - c. Locate the filter reset button on the display panel
 - d. Press and hold the filter reset button for 3-5 seconds. A short beep will be heard and the light should turn off.
 - e. Place the front panel back on the unit and the air cleaner is ready to use

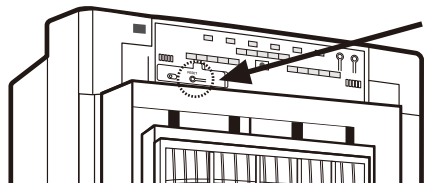

6. Plug in the power cord to a wall outlet and turn on the unit.

TROUBLESHOOTING

Before you call

Solutions to Common Problems

Review this list before you call for service. This list covers problems that are not the result of defective materials or workmanship.

PROBLEM	POSSIBLE SOLUTION
The unit leaves smoke and odors in the air.	<ul style="list-style-type: none">• Make sure the sensor is not blocked or clogged.• Move the unit closer to the offending odors.• Replace filters as needed.
The unit seems to produce odors.	<ul style="list-style-type: none">• Replace filters as needed.
The Air Quality sensor light is green, but the air smells bad.	<ul style="list-style-type: none">• Clear the Air Quality sensor with a vacuum cleaner, as it may be blocked or clogged.• Compressed air may also be used to blow dust that may be clogging the sensor.
The Air Quality sensor light is orange or red, but the air seems clean.	<ul style="list-style-type: none">• Clear the Air Quality sensor with a vacuum cleaner, as it may be blocked or clogged.
Unit makes a ticking sound.	<ul style="list-style-type: none">• This indicates that the PlasmaWave™ function is working.
Unit interferes with radio or television reception.	<ul style="list-style-type: none">• Because this unit radiates radio frequency energy, we suggest you try one or more of the following:<ul style="list-style-type: none">- For better reception, adjust the television/radio antenna.- Move the unit away from the affected television/radio.- Plug the unit power cord into an outlet different from the television/radio power cord.
The REPLACE FILTER INDICATOR remains lit after replacing the True HEPA filter.	<ul style="list-style-type: none">• With the power on, press the FILTER REPLACEMENT RESET button and hold for 5~10 seconds or until the light turns off.• See page 10 instruction 5 for details.



PlasmaWave™

Purificador de aire True HEPA

Model 5300 Manual del operario



5300

ADVERTENCIA:

Lea y siga todas las reglas e instrucciones de seguridad antes de operar este equipo.

ÍNDICE

Garantía.....	11	Montaje del purificador de aire	14
Contenido del paquete.....	11	Panel de control	15
Instrucciones de seguridad.....	11-12	Operación.....	16
Especificaciones del producto.....	12	Cuidado y mantenimiento	17
Características del Purificador de aire.....	13	Resolución de problemas.....	18

GARANTÍA

UN AÑO DE GARANTÍA LIMITADA SOBRE EL PURIFICADOR DE AIRE WINIX PLASMAWAVE™
Si este purificador de aire fallara debido a defectos del material o mano de obra dentro de un año de la fecha de comprarlo, devuélvalo al lugar donde lo compró y recibirá uno nuevo, sin costo.

- Esta garantía no incluye el marco con filtro de recambio para el purificador de aire, que es una pieza de consumo que se puede desgastar antes de un año de uso normal.
- Esta garantía no es válida si el producto es utilizado comercialmente o para alquiler.
- Esta garantía proporciona derechos legales específicos y usted podría tener otros derechos, los que varían en diferentes estados.

CONTENIDO DEL PAQUETE

- Purificador de aire Winix PlasmaWave™ y filtros
- Tres filtros adicionales de carbono
- Manual del operario

INSTRUCCIONES DE SEGURIDAD

Agradecemos su compra de un purificador de aire Winix. Antes de usarlo, por favor lea este manual detenidamente. Este producto es solamente para uso en el hogar.

INFORMACIÓN IMPORTANTE SOBRE EL USO DE SU PURIFICADOR DE AIRE

ADVERTENCIA: Siga las instrucciones de este manual para reducir el riesgo de choque eléctrico, corto circuito o incendio:

- No reparar o modificar el equipo a menos que sea recomendado específicamente en este manual. Cualquier otra reparación debe hacerla un técnico especializado.
- El enchufe de este equipo es polarizado, con una clavija más ancha que la otra. No forzar el enchufe para introducirlo en el tomacorriente hembra. No hacer ningún cambio a la forma del enchufe. Si el enchufe no entra en el tomacorriente, invertir la posición. Si todavía no entra, contáctese con un técnico especializado para que instale un tomacorriente hembra correcto.
- No usar el equipo si el cordón o el enchufe está dañado o si la conexión del tomacorriente de la pared está suelta.
- Usar solamente corriente alterna de 120 voltios.
- No dañar, romper, doblar con fuerza, tirar, torcer, atar, recubrir, apretar con fuerza o colocar objetos pesados sobre el cordón eléctrico.
- Quitarle el polvo al enchufe eléctrico periódicamente. Eso reducirá la posibilidad de que se acumule la humedad, lo cual aumenta el riesgo de recibir un choque eléctrico.
- Si se daña el enchufe eléctrico, debe reemplazarlo el fabricante o un técnico especializado.
- Sacar el enchufe del tomacorriente antes de dar limpieza al equipo. Para sacar el enchufe eléctrico, tirarlo del mismo enchufe; nunca tirar del cordón.
- Sacar el enchufe del tomacorriente cuando no se está usando el equipo.

- No manipular el enchufe con las manos mojadas.
- No operar el equipo mientras se usan bombas de insecticidas en el hogar.
- No limpiarlo con bencina o disolvente de pintura. No rociar insecticidas al equipo.
- No usar el equipo en lugares húmedos o donde se pudiera mojar, así como en un cuarto de baño.
- No introducir los dedos u objetos extraños en la toma o la salida de aire.
- No usar el equipo en la cercanía de gases inflamables. No usarlo cerca de cigarrillos, incienso o productos que crean chispas.
- El equipo no extrae el monóxido de carbono que emiten equipos de calefacción u otros aparatos.

ADVERTENCIAS IMPORTANTES SOBRE EL USO DE SU PURIFICADOR DE AIRE

- No bloquear los conductos de entrada o salida de aire.
- No utilizar el equipo cerca de objetos calientes, tal como una estufa. No usarlo donde pudiera ponerse en contacto con vapor.
- No usar el equipo recostado sobre su costado.
- Manténgalo lejos de productos que producen residuos aceitosos, tales como una freidora.
- No limpiar el equipo con detergente.
- No hacerlo funcionar sin el filtro.
- No se debe lavar y volver a usar el filtro True HEPA.

ESPECIFICACIONES DEL PRODUCTO

Área de purificación	350 sq. ft. (32 m ²)
CADR (<i>Volumen de integral de aire limpio</i>)	248/235/251 (Polvo/Humo/Polen)
Corriente eléctrica	CA 120V/60(Hz)
Potencia en vatios	Bajo 6W, Turbo 90W
Velocidad del soplador	4 Velocidades
Control	Automático/Manual
Detector de polvo	No
Detector de olores	Sí
Temporizador	No
Modo de reposo	Sí
Filtros	1 Filtro de carbono 1 filtro True HEPA
Sistema de purificación	1. Filtro de carbono 2. Filtro true HEPA 3. PlasmaWave™
Filtro True HEPA	99.97%
Tecnología	PlasmaWave™
Color	Plata Metálica
Dimensiones	Ancho 16.3" (41.4 cm) x profundidad 8.5" (21.6 cm) x altura 21.7" (55.5 cm)
Peso	15 lbs (6.8 kg)

CARACTERÍSTICAS DEL PURIFICADOR DE AIRE

NOTA: Las características del purificador de aire varían dependiendo del modelo.

- **Funcionamiento ultra silencioso**
Este purificador de aire Winix tiene un soplador de multiples velocidades que lo hace ideal para usar durante la noche.
- **Fácil mantenimiento**
El mantenimiento de los purificadores de aire Winix es sencillo y económico. Para un funcionamiento óptimo, reemplazar el filtro True HEPA cuando cuando se prende el letrero REPLACE FILTER.
- **Detectores de calidad de aire.**
El purificador de aire 5300 incluye un detector digital que verifica la calidad del aire automáticamente. La velocidad del soplador se ajusta automáticamente.
- **Operación sencilla**
Para su conveniencia, el purificador de aire Winix 5300 tiene control y un panel de control fácil de usar.
- **Ahorro de energía**
Cuando se le coloca en el modo de Ahorro de Energía, la velocidad del soplador no aumentará a más del nivel tres. Los purificadores de aire Winix cumplen con el sistema Energy Star.

PURIFICACIÓN CON ETAPAS MÚLTIPLES

El aire pasa por tres proceso independientes antes de regresar fresco y limpio a la habitación.

- **Filtro de carbono**
La hoja de un eficaz filtro de carbono recolecta partículas grandes como polvo, polen, pelo de animales y pelusa, así como olores de humo de cigarrillos, deterioros orgánicos y de cocinamiento.
- **Filtro True HEPA**
Atrapa 99.97% de partículas e impurezas incluso de humo, polvo, esporas de moho y desperdicios de animales domésticos.
- **PlasmaWave™**
Durante la etapa final de purificación, el PlasmaWave™ de Winix, su proceso técnico genera iones positivos y negativos para crear un sistema que neutraliza virus, bacterias, vapores químicos y olores del aire instantáneamente.

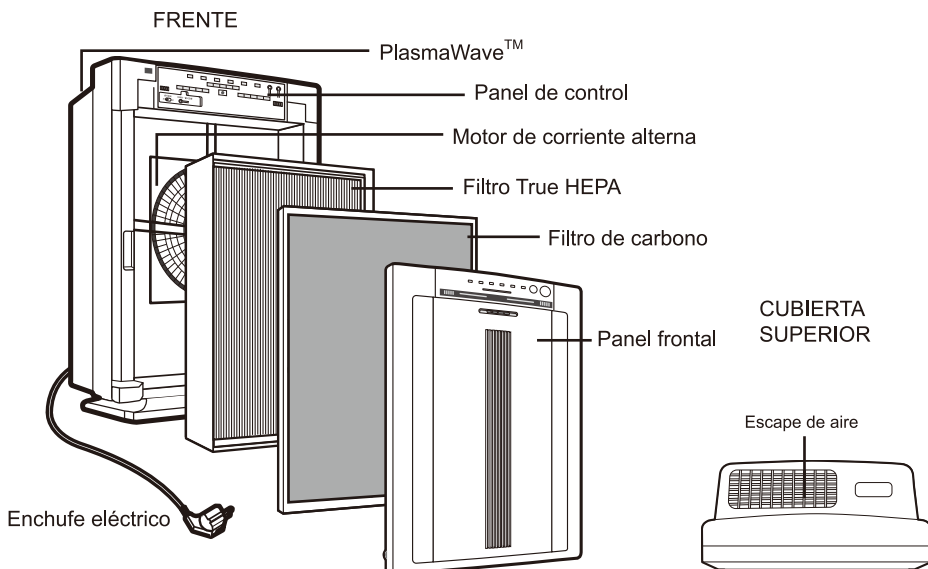

MONTAJE DEL PURIFICADOR DE AIRE

NOTA: Para obtener óptimos resultados, seguir estas instrucciones.

- Colocar el purificador a por lo menos 7 pies (2.1 m) de equipos que emiten ondas eléctricas, tales como televisores o radios.
- Ubicar el equipo a por lo menos 2 pies (61 cm) de la pared.
- Mantener los detectores alejados de zonas donde hay corrientes de aire.
- Mantener las cortinas alejadas de los detectores, pues pueden obstaculizar la entrada y salida del aire.
- Situar el equipo en un lugar con adecuada circulación de aire y sobre una superficie estable.

1. Quitar la película protectora del panel de control.

2. Extraer el panel de control cogiéndolo de los bordes inferiores y tirándolo cuidadosamente hacia usted.

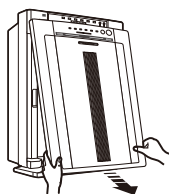

3. Quitar el paquete del filtro y quitar la envoltura de plástico.

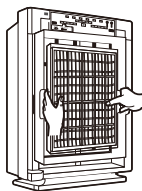

5. Reponer los filtros en la unidad principal. El filtro de carbono debe estar en la frente del filtro True HEPA.

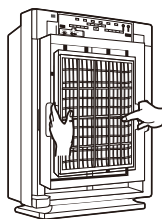

6. Reponer el panel frontal enganchándolo en la parte superior del equipo. Girar el panel suavemente hacia abajo hasta abrocharlo en su sitio.

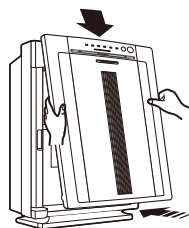

7. Colocar el enchufe en un tomacorriente en la pared.

8. Presionar el botón POWER hasta oír un “tono”.

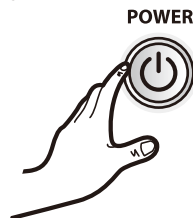

Durante los primeros 4 minutos de prender la unidad, los indicadores de polvo y olores destellarán intermitentemente mientras evalúan la calidad del aire.

PANTALLA 5300

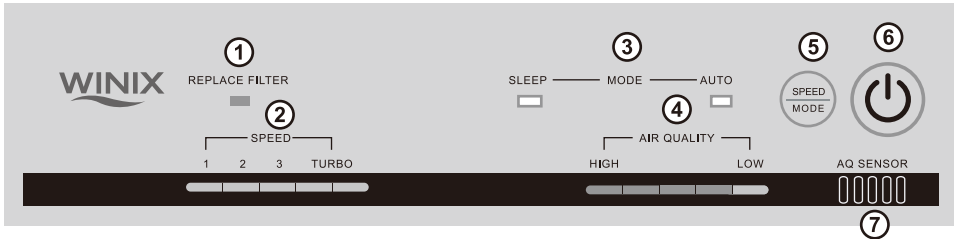

1. CAMBIAR EL MEDIDOR

DEL FILTRO - El medidor indicará cuando se debe cambiar el true HEPA filtro.

2. EL INDICADOR DE VELOCIDAD

DEL SOPLADOR - Muestra la velocidad actual del soplador.

3. MODO AUTOMÁTICO O

DE REPOSO - El purificador está programado para comenzar en modo AUTO cuando se le prende por primera vez. El detector detecta automáticamente el nivel de impurezas del aire y regulan apropiadamente la velocidad del soplador. Cuando se le pone en el modo de reposo (SLEEP), funcionará calladamente y reducirá la luminosidad del panel decontrol.

4. NIVEL DE LA CALIDAD DE AIRE -

Muestra el nivel de la calidad de aire en la habitación.

5. VELOCIDAD O MODO - Cambia la velocidad del soplado y el modo entre AUTOMÁTICO y REPOSO.

6. BOTÓN INTERRUPTOR - Prende o apaga el purificador.

7. DETECTOR DE CALIDAD DE AIRE -

Detecta automáticamente el nivel de calidad de aire y regula apropiadamente la velocidad del soplador.

OPERACIÓN

OPERACIÓN AUTOMÁTICA

La unidad está prefijada para funcionamiento automático cuando se le prende por primera vez. El purificador de aire detecta automáticamente el nivel de calidad de aire y regula apropiadamente la velocidad del soplador.

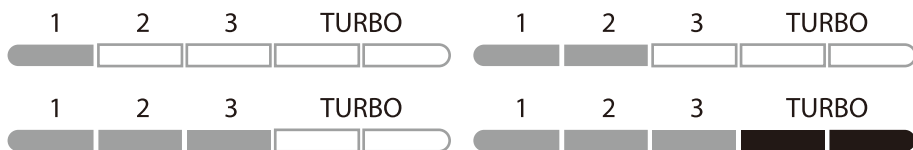

EL BOTÓN
DESTELLA

OPERACIÓN MANUAL

Después de prender el equipo se podrá cambiar el funcionamiento a manual, utilizando el botón FAN CONTROL o el botón FAN SPEED del equipo.

• 1, 2, 3 Y TURBO

Seleccione la velocidad que desea. El nivel TURBO, la más alta velocidad del soplador, se puede activar manualmente para obtener máxima circulación de aire.

• MODO DE REPOSO

Usar el botón VELOCIDAD O MODO del panel de control o del control remoto para prender o apagar manualmente el detector de luz. Con el detector de luz activado, el equipo funcionará automáticamente en modo de reposo cuando se oscurece la habitación.

DETECTOR DE CALIDAD DE AIRE

El detector de calidad de aire muestra los niveles de la calidad aérea pobre. La luz verde indica niveles aceptables, la luz naranja indica altos niveles, y la roja indica la calidad aérea pobre. Si el equipo está en modo automático, regulará la velocidad del soplador para compensar los niveles altos o bajos de polución del aire.



La calidad de aire en la habitación

CUIDADO Y MANTENIMIENTO

Limpeza

- Limpiar la unidad cuando sea necesario con un paño seco y suave. Para manchas reacias, usar un trapo humedecido con agua tibia.
- No usar fluidos volátiles tales como bencina, disolvente de pintura o detergente en polvo, ya que éstos pueden dañar la superficie de la unidad. Mantener seco al equipo.
- Limpiar periódicamente la pared detrás del escape de aire del equipo, ya que se puede ensuciar.

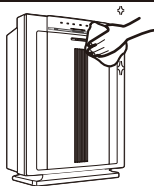

Reemplazo del filtro

- El letrero indicador REPLACE FILTER avisa cuando hay que cambiar los filtros. El lapso de tiempo entre cambios varía dependiendo del número de horas de uso, calidad del aire y ubicación de la unidad. No obstante, bajo uso normal la mayoría de los filtros deben cambiarse cada año.
- Hay dos filtros separados: el filtro HEPA y el filtro de carbono.
- Cuando se prende el indicador REPLACE FILTER, cambiar solamente el filtro HEPA.
- Después de cambiar el filtro, pulsar el botón de reinicio dentro de la unidad.
- Para optimizar el funcionamiento, cambiar el filtro de carbono cada tres meses.
- No lavar el filtro de carbono para volverlo a usar; no funcionará eficazmente.

NOTA: Para obtener filtros de repuesto, contactarse con el distribuidor o con www.winixinc.com

ADVERTENCIA: Antes de reemplazar o limpiar los filtros asegurarse de desconectar el enchufe del tomacorriente.

NOTA: No lavar, el filtro True HEPA o el filtro de carbono para volverlos a usar.

Procedimiento del recambio

1. Extraer el panel frontal cogiéndolo de los bordes exteriores inferiores y tirándolo cuidadosamente hacia usted.

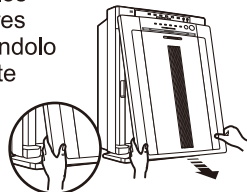

2. Quitar los dos filtros.

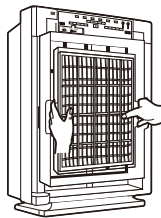

3. Quitar cualquier envase de los filtros nuevos.

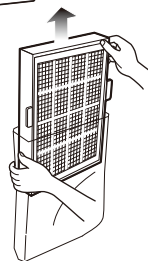

4. Colocar el nuevo marco del filtro en la unidad principal.

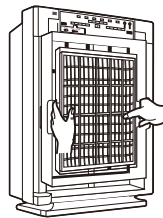

5. Al reemplazar el filtro True HEPA, reponer el panel frontal después de presionar el botón REPLACE FILTER. No presionar el botón REPLACE FILTER al cambiar solamente el filtro de carbono.
6. Enchufar el equipo al tomacorriente de la pared y prenderlo.

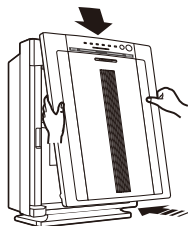

RESOLUCIÓN DE PROBLEMAS

Antes de llamar:

Solución de problemas comunes

Revisar esta lista antes de llamar a pedir ayuda. Esta lista cubre los problemas que no son causados por material o mano de obra defectuosos.

PROBLEMA	POSIBLE SOLUCIÓN
El equipo deja humo y olores en el aire.	<ul style="list-style-type: none">• Asegurarse que el detector no esté bloqueado o obstruido.• Ubicar al purificador más cerca a los olores ofensivos.• Reemplazar los filtros si es necesario.
El equipo parece producir olores.	<ul style="list-style-type: none">• Reemplazar los filtros si es necesario.
La luz de detector de calidad de aire es verde, pero el aire huele malo.	<ul style="list-style-type: none">• Limpiar el detector de calidad de aire con una aspiradora, pues podría estar bloqueado o obstruido.
La luz de detector de calidad de aire es naranja pero el aire parece estar limpio.	<ul style="list-style-type: none">• Limpiar el detector de calidad de aire con una aspiradora, pues podría estar bloqueado o obstruido.
El equipo hace un sonido como tic-tac.	<ul style="list-style-type: none">• Eso indica que la función de PlasmaWave™ está funcionando.
El equipo interfiere con la recepción de radio o televisión.	<ul style="list-style-type: none">• Debido a que la unidad irradia radiofrecuencias, sugerimos que intente una o más de las medidas siguientes:<ul style="list-style-type: none">- Para mejorar la recepción, reorientar la antena de la radio o el televisor.- Alejar al equipo de la radio o televisor afectado.- Colocar el enchufe en un tomacorriente distinto al de la radio o televisor.
El letrero REPLACE FILTER permanece prendido después de haberse cambiado el filtro True HEPA.	<ul style="list-style-type: none">• Presione el botón de reset de reemplazo de filtro con la fuerza conectada y aguarde por 5~10 segundos o hasta que se apaga la luz.



SERVICIO AL CLIENTE

Envíe sus consultas o comentarios a:

WINIX INC.
120 Prairie Lake Rd., Unit E
East Dundee, IL 60118
USA

Asegúrese de mencionar el número del modelo

Tel: 1.847.551.9900
Fax: 1.847.551.9200
Toll-free: 1-877-MY-WINIX (699-4649)
Email: info@winixinc.com
Website: www.winixinc.com

Visite nuestro sitio Web o contáctese con nosotros para comprar sus filtros Winix de recambio.

NOTA: SI TIENE ALGÚN PROBLEMA, POR FAVOR LLAME AL SERVICIO AL CLIENTE. REFIÉRASE A SU GARANTÍA. LOS EQUIPOS DEFECTUOSOS SE DEBEN DEVOLVER AL LUGAR DONDE SE COMPRARON ORIGINALMENTE. NO INTENTE REPARAR EL EQUIPO USTED MISMO. NO ABRA LA CAJA DEL MOTOR, ESO INVALIDARÁ SU GARANTÍA Y PUEDE CAUSAR DE DAÑOS MAYORES AL PURIFICADOR DE AIRE O CAUSARLE LESIONES PERSONALES.



True HEPA Air Cleaner with PlasmaWave™ Technology

WINIX INC.
120 Prairie Lake Rd., Unit E
East Dundee, IL 60118
USA

Please be sure to specify a model number.

Tel: 1.847.551.9900
Fax: 1.847.551.9200
Toll-free: 1-877-MY-WINIX (699-4649)
Email: info@winixinc.com
Website: www.winixinc.com

Please visit our website or contact us to purchase Winix Replacement Filters.

NOTE: IF YOU EXPERIENCE A PROBLEM, PLEASE CONTACT CUSTOMER SERVICE. REFER TO YOUR WARRANTY. DEFECTIVE UNITS SHOULD BE RETURNED TO THE PLACE WHERE ORIGINALLY PURCHASED. DO NOT ATTEMPT TO REPAIR THE APPLIANCE YOURSELF. DO NOT OPEN THE MOTOR HOUSING; DOING SO WILL VOID YOUR WARRANTY AND MAY RESULT IN GREATER DAMAGE TO THE AIR CLEANER OR PERSONAL INJURY.