



ITEM # 0314665

## MDF MANTEL SURROUND KIT

MODEL # LOSUR-F10W

Français p. 6

Español p. 11

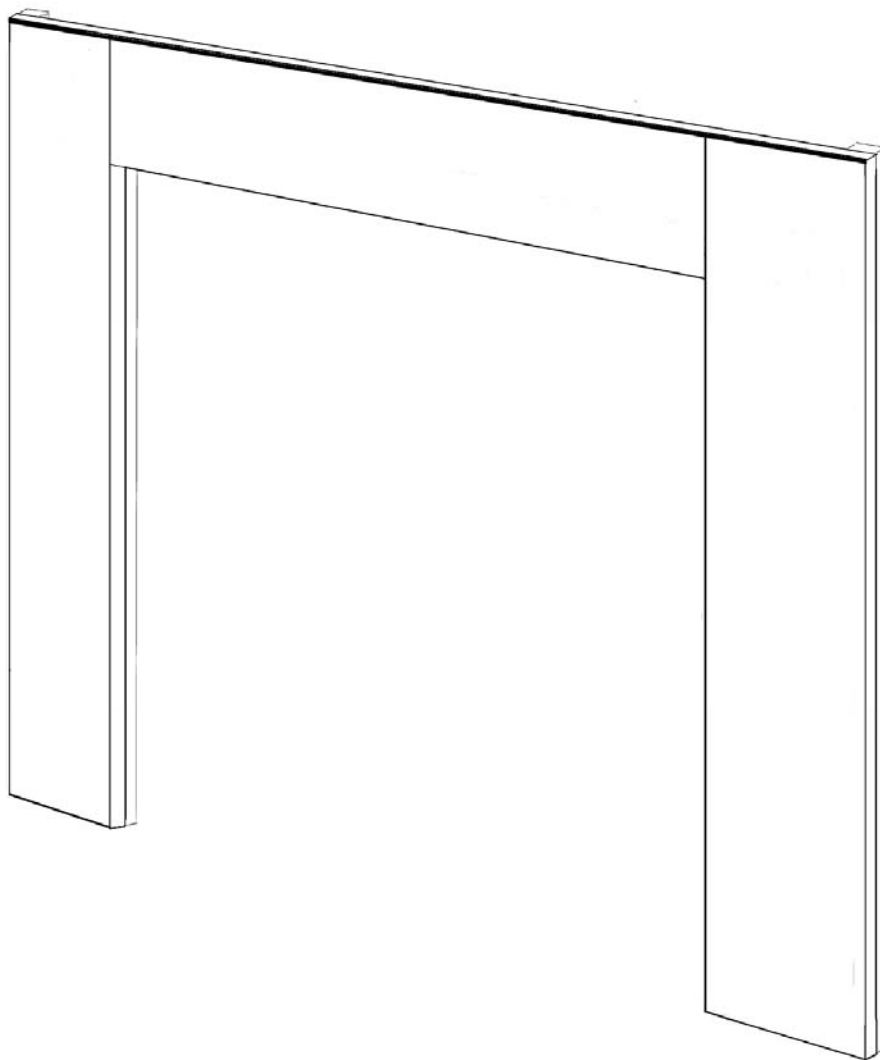

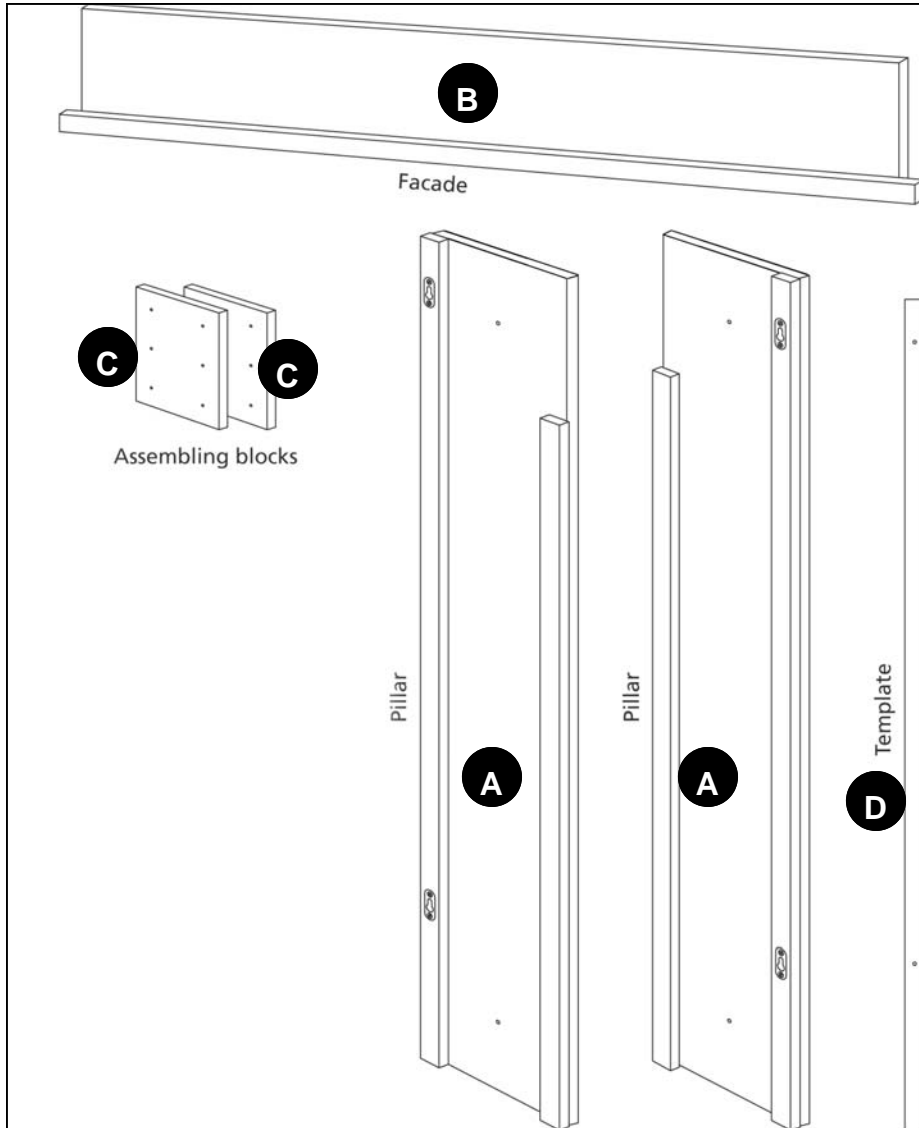

**Questions, problems, missing parts?** Before returning to your retailer, call our customer service department at: 1-800-361-2030, 8:00 a.m.-5:00 p.m. EST. Monday-Friday.

# PACKAGE CONTENTS

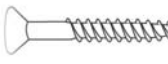

Part	Description	Quantity:
A	Pillar	2
B	Facade	1
C	Assembling blocks	2
D	Template	1

## HARDWARE CONTENTS

Part	Description	Quantity	Picture (Shown to size)
AA	Wood Screw #8 x 1 in.	16	
BB	Hollow - Wall Anchor #8	4	

## PREPARATION

Before beginning assembly of product, make sure all parts are present. Compare parts with package contents list and diagram above. If any part is missing or damaged, do not attempt to assemble the product. Contact customer service for replacement parts.

Estimated Assembly Time: 120 minutes

Tools required for assembly (not included): tape measure, pencil, drill with 1/8 in. drill bit for screws, glue, Phillips screwdriver, hand saw, hammer and safety glasses.

Note: Use #8 screw anchors for dry wall or plaster mounting. Use 1/8 in. drill bit for these anchors.

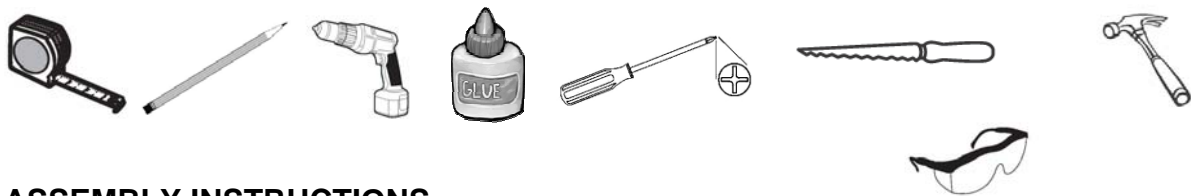

## ASSEMBLY INSTRUCTIONS

### Height Adjustment (if needed):

Cut excess height at bottom part of pillars (A) and template (D). (Fig.2)

### Width Adjustment (if needed):

Cut excess width from one side of the facade (B). (Fig.2)

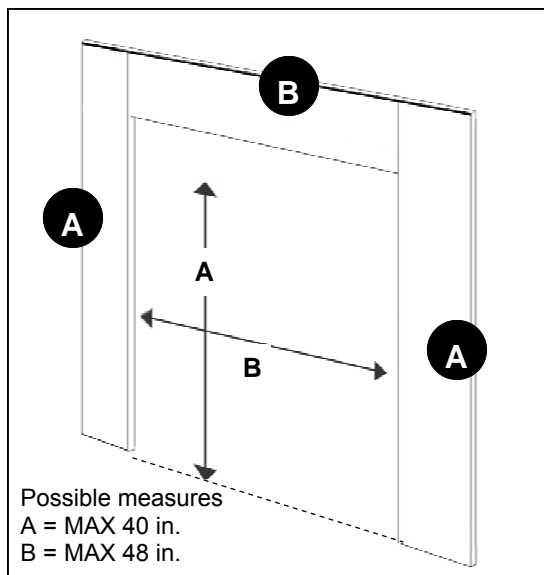

Fig. 1

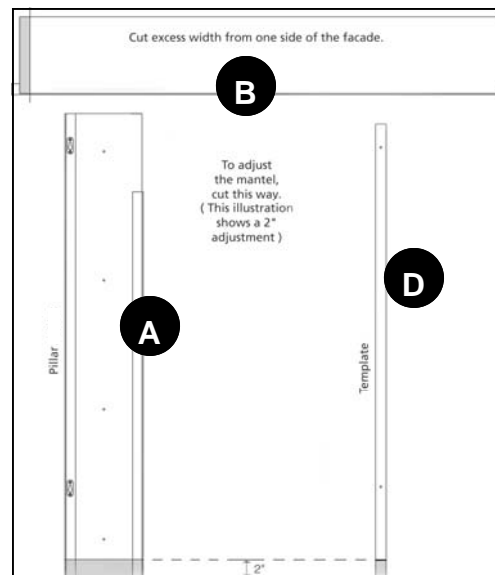

Fig. 2

**Attach Assembling Blocks:**

Fix assembling blocks (C) to join pillars (A) and facade (B) in the back using wood screws (AA), as shown in figure 3:

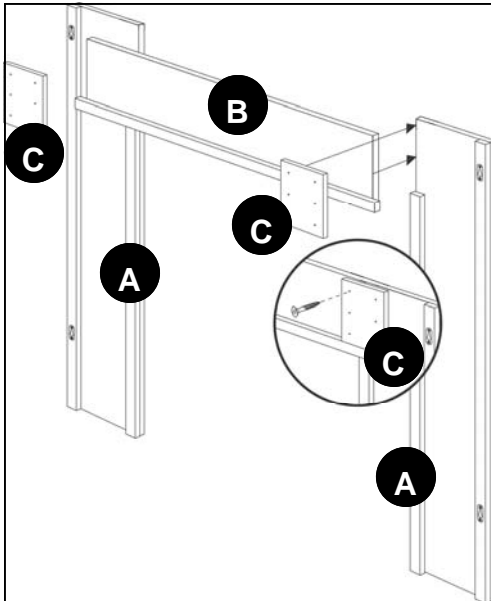

Fig. 3

NOTE: If installing optional pilaster kit, attach pilasters before attaching surround to the wall.

**Attach Surround to the wall:**

Using the included template (D), level and mark the position of the screws (holes) on the wall. Remove the template (D) and install screws (AA) (or hollow wall screws [BB]). Fix mantel (sold separately) and surround on the wall and tighten screws (AA), if needed. (figure 4)

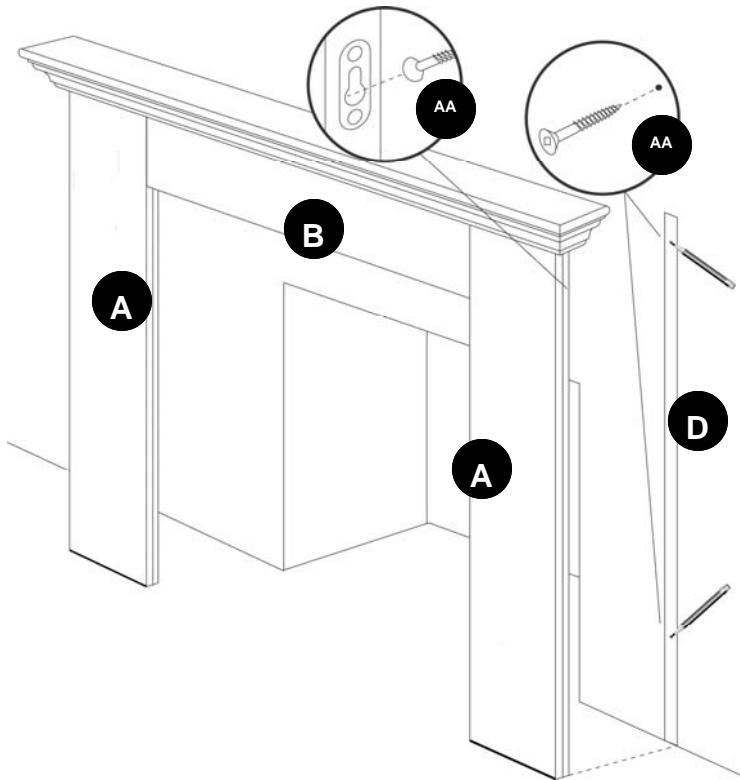

Fig. 4

## CARE AND MAINTENANCE

All mantel and shelf components are cut and sanded ready to be varnished, stained or painted. MDF can only be painted. Use dry cloth only to clean and maintain.

## WARRANTY

**COLONIAL ELEGANCE INC.** guarantees that all our fireplace mantels components have been carefully manufactured and are free from defects in workmanship and/or material for a period of 1 year from the date of purchase.

If any product, in our judgment, proves to be defective and fails to perform to specifications, replacement of materials will be furnished without cost. All other costs for preparation, installation and finishing are at the purchaser's expense.

The customer is totally responsible for any damage to materials caused by improper handling, installation, building defects or any other direct causes to affect its appearance and/or performance.

Any part or parts found to be defective will be replaced at no charge, if forwarded prepaid to **Colonial Elegance Inc. 3800 Tricentenaire Blvd., Montreal, Quebec, Canada, H1B 5T8**, during the warranty period. All claims under this warranty must be made in writing along with a copy of the original invoice.

## REPLACEMENT PARTS LIST

For replacement parts, call our customer service department at 1-800-361-2030 8:00 a.m.-5:00 p.m. EST. Mon.-Fri.

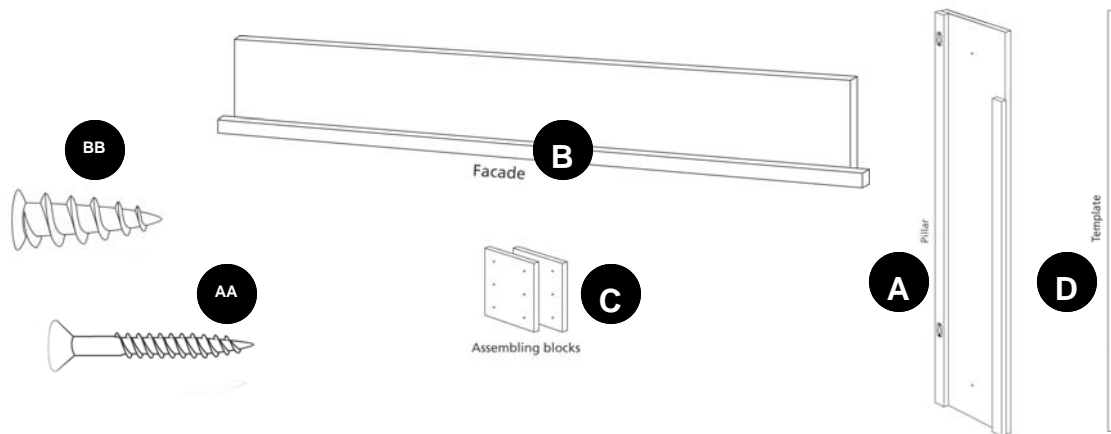

Part	Description	Part #
A	Pillar	MDF49PF- RW40 OR LW40
B	Facade	FACADEMDFW48
C	Assembling block	MDF508PT
D	Template	GABARIT—FOYER
AA	Wood Screw	VISLOSUR-F10W
BB	Hollow - Wall Anchor	VISLOSUR-F10W



ARTICLE N° 0314665

## ENSEMBLE DE CONTOUR DE FOYER EN MDF

MODÈLE N° LOSUR-F10W

English p. 1

Español p. 11

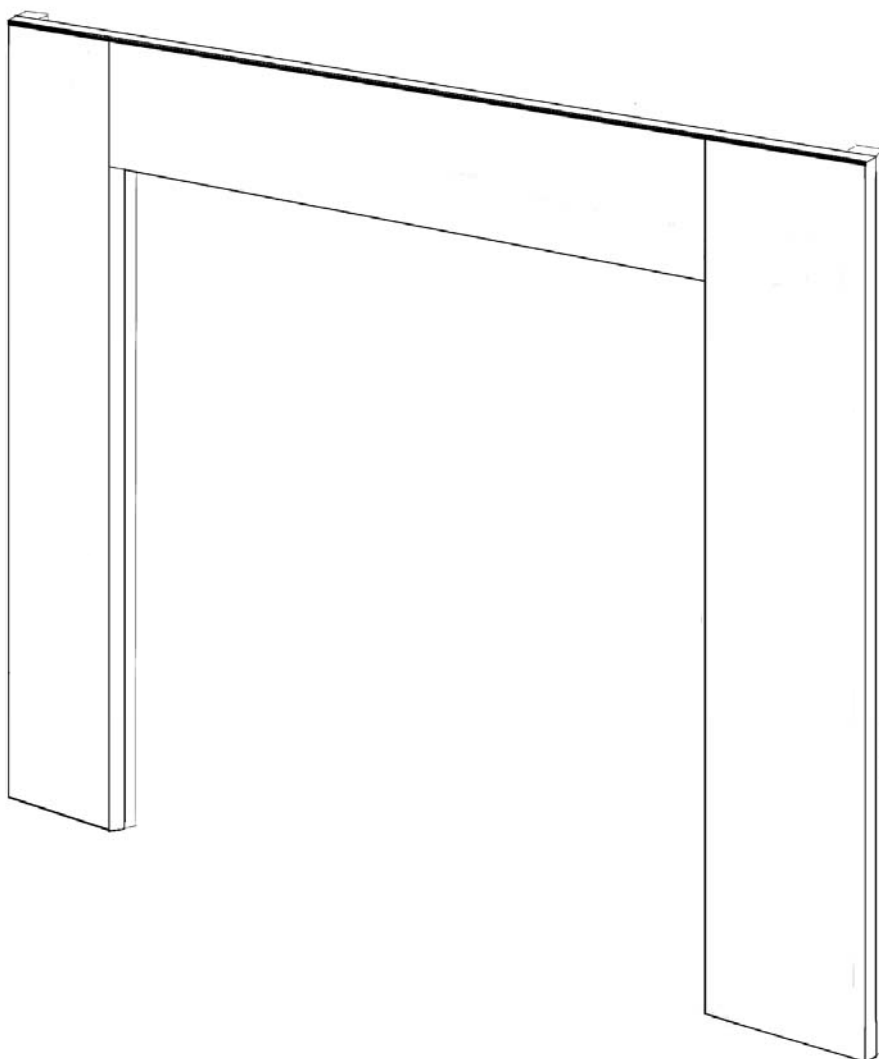

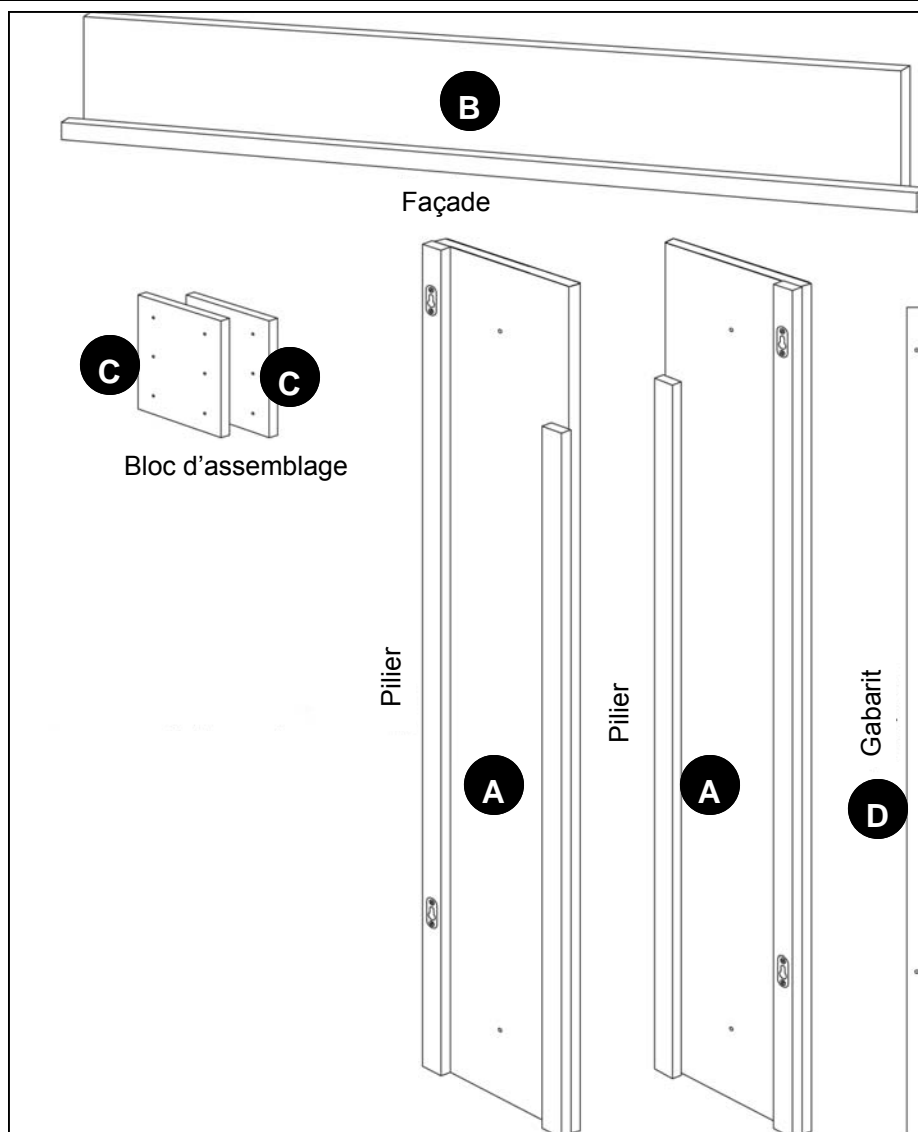

**Des questions, des problèmes, des pièces manquantes?** Avant de retourner l'article à votre détaillant, appelez notre service à la clientèle au 1 800 361-2030, entre 8 h et 17 h (HNE), du lundi au vendredi.

## CONTENU DE L'EMBALLAGE



Pièce	Description	Quantité :
A	Pilier	2
B	Façade	1
C	Bloc d'assemblage	2
D	Gabarit	1

## QUINCAILLERIE INCLUSE

Pièce	Description	Quantité	Illustration (grandeur réelle)
AA	Vis à bois N° 8 x 1 po	16	
BB	Dispositif d'ancrage pour murs creux N° 8	4	

## PRÉPARATION

Avant de commencer l'assemblage du produit, assurez-vous d'avoir toutes les pièces. Comparez les pièces dans l'emballage avec la liste et le tableau ci-dessus. S'il y a des pièces manquantes ou endommagées, ne tentez pas d'assembler le produit. Communiquez avec le service à la clientèle pour obtenir des pièces de rechange.

Temps d'assemblage approximatif : 120 minutes

Outils requis pour l'assemblage (non compris) : Ruban à mesurer, crayon, perceuse munie d'un foret de 1/8 po, colle, tournevis cruciforme, scie à main, marteau et lunettes de sécurité.

Remarque : Utilisez des dispositifs d'ancrage n° 8 pour l'installation sur une cloison sèche ou une surface de plâtre. Fixez les dispositifs d'ancrage à l'aide d'une perceuse munie d'un foret de 1/8 po.

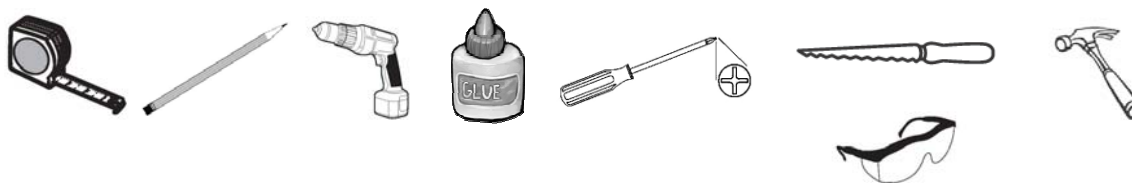

## INSTRUCTIONS POUR L'ASSEMBLAGE

### Ajustement de la hauteur (au besoin) :

Coupez les piliers (A) et le gabarit (D) à leur bas (fig. 2).

### Ajustement de la largeur (au besoin) :

Coupez l'excédent de largeur d'un côté de la façade (B) (fig. 2).

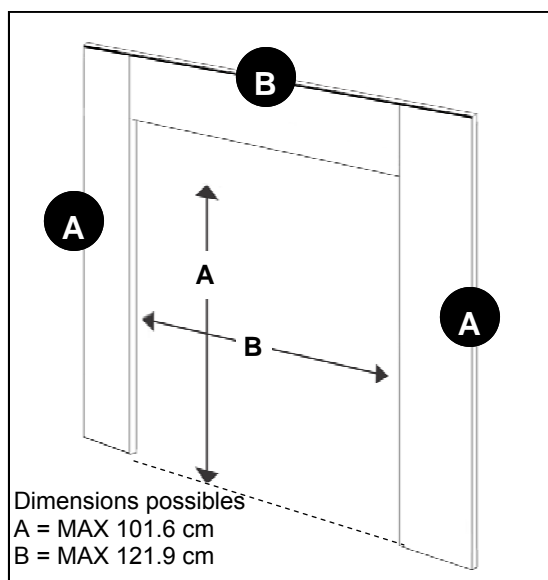

Fig. 1

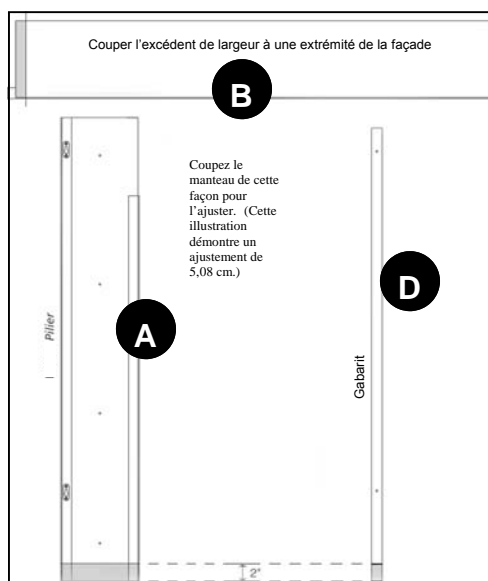

Fig. 2

### **Fixation des blocs d'assemblage :**

Fixez les blocs d'assemblage (C) à l'aide des vis à bois (AA) de façon à joindre les piliers (A) et la Façade (B), tel que l'illustre la figure 3 :

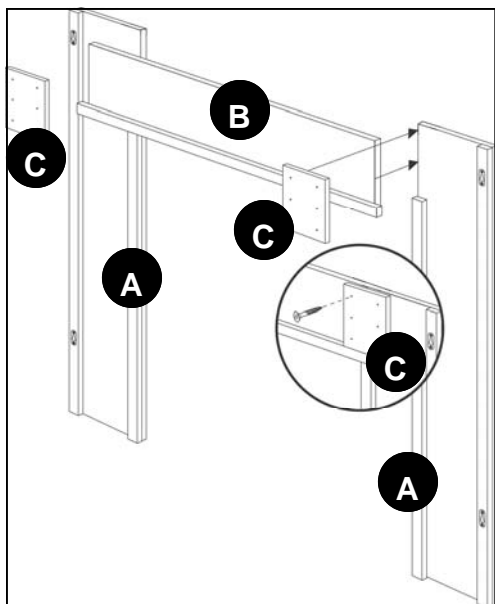

Fig. 3

REMARQUE : Si vous installez l'ensemble de pilastres optionnel, posez les pilastres avant de fixer le contour au mur.

### **Fixation du contour au mur :**

À l'aide du gabarit (D) fourni, déterminez et marquez l'emplacement des vis sur le mur. Retirez le gabarit (D) et posez les vis (AA) (ou les dispositifs d'ancrage pour murs creux [BB]). Fixez le manteau (vendu séparément) et le contour au mur, et serrez les vis (AA) au besoin (figure 4).

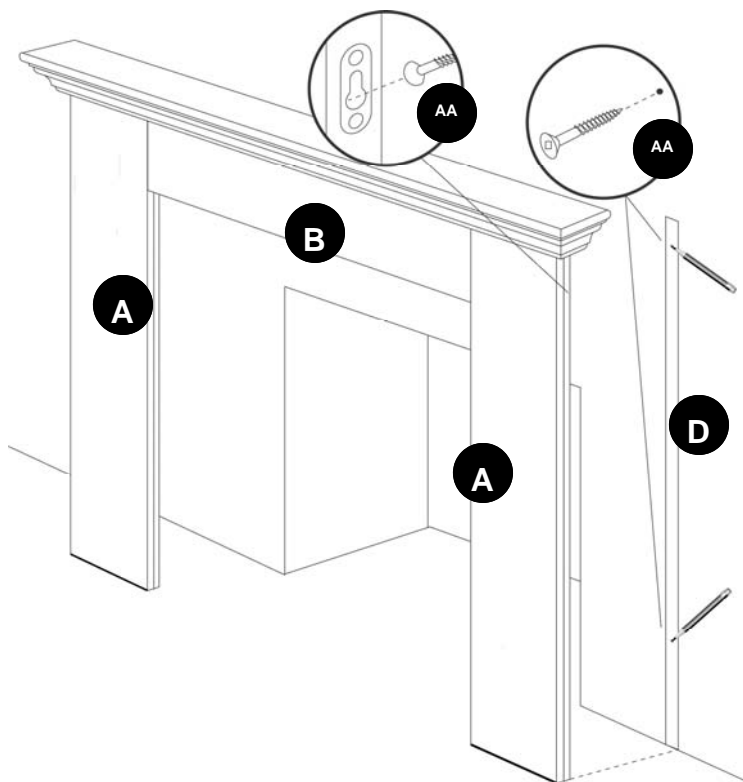

Fig. 4

## ENTRETIEN

Toutes les pièces du manteau et de la tablette sont coupées, poncées et prêtes à être vernies, teintes ou peintes. Le MDF peut seulement être peint. Utilisez uniquement un linge sec pour le nettoyage.

## GARANTIE

**COLONIAL ELEGANCE INC.** garantit que toutes les pièces de ses manteaux pour foyer sont fabriquées avec soin et qu'elles seront exemptes de défauts de matériaux et de fabrication pour une période de un an à compter de la date d'achat.

Si nous jugeons qu'un produit est défectueux et qu'il n'offre pas le rendement prévu, nous le remplacerons sans frais. L'acheteur est responsable de tous les autres coûts liés à la préparation, à l'installation et à la finition.

Le client est responsable de tous les dommages causés par une manipulation ou une installation inadéquate, un défaut du bâtiment ou toute autre cause ayant un effet direct sur l'apparence ou le rendement du produit.

Toute pièce jugée défectueuse sera remplacée sans frais si elle est expédiée avant l'expiration de la période de garantie, port payé, à **Colonial Elegance Inc., 3800, boulevard du Tricentenaire, Montréal (Québec), Canada H1B 5T8**. Toute réclamation au titre de cette garantie doit être effectuée par écrit et jointe à une copie de la facture d'origine.

## LISTE DES PIÈCES DE RECHANGE

Pour obtenir des pièces de rechange, appelez notre service à la clientèle au 1 800 361-2030, entre 8 h et 17 h (HNE), du lundi au vendredi.

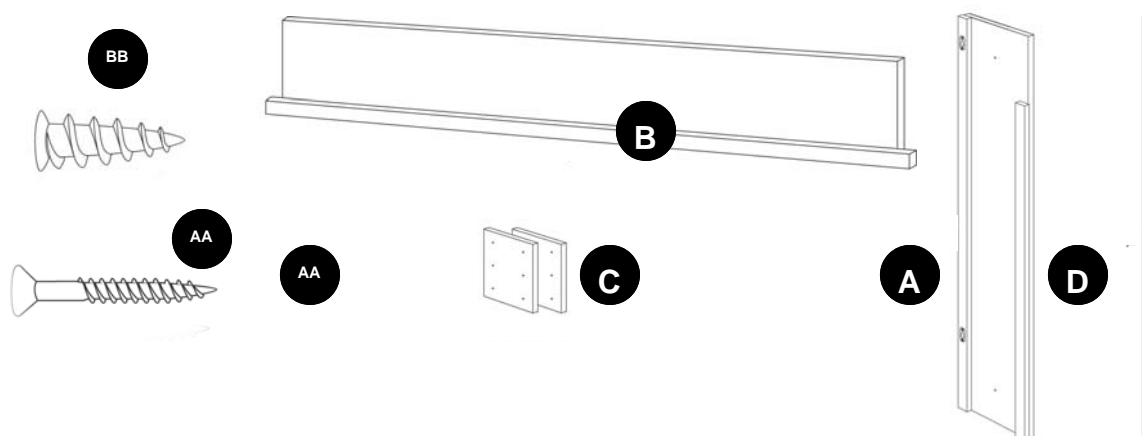

Pièce	Description	N° de pièce
A	Pilier	MDF49PF-RW40 OU LW40
B	Façade	FACADEMDFW48
C	Blocs d'assemblage	MDF508PT
D	Gabarit	GABARIT-FOYER
AA	Vis à bois	VISLOSUR-F10W
BB	Dispositif d'ancrage pour murs creux	VISLOSUR-F10W



ARTÍCULO # 0314665

**KIT DE ÁREA CIRCUNDANTE PARA REPISA  
PARA CHIMENEA DE FIBRA DE DENSIDAD MEDIA**

MODELO # LOSUR-F10W

Français p. 6

English p. 1

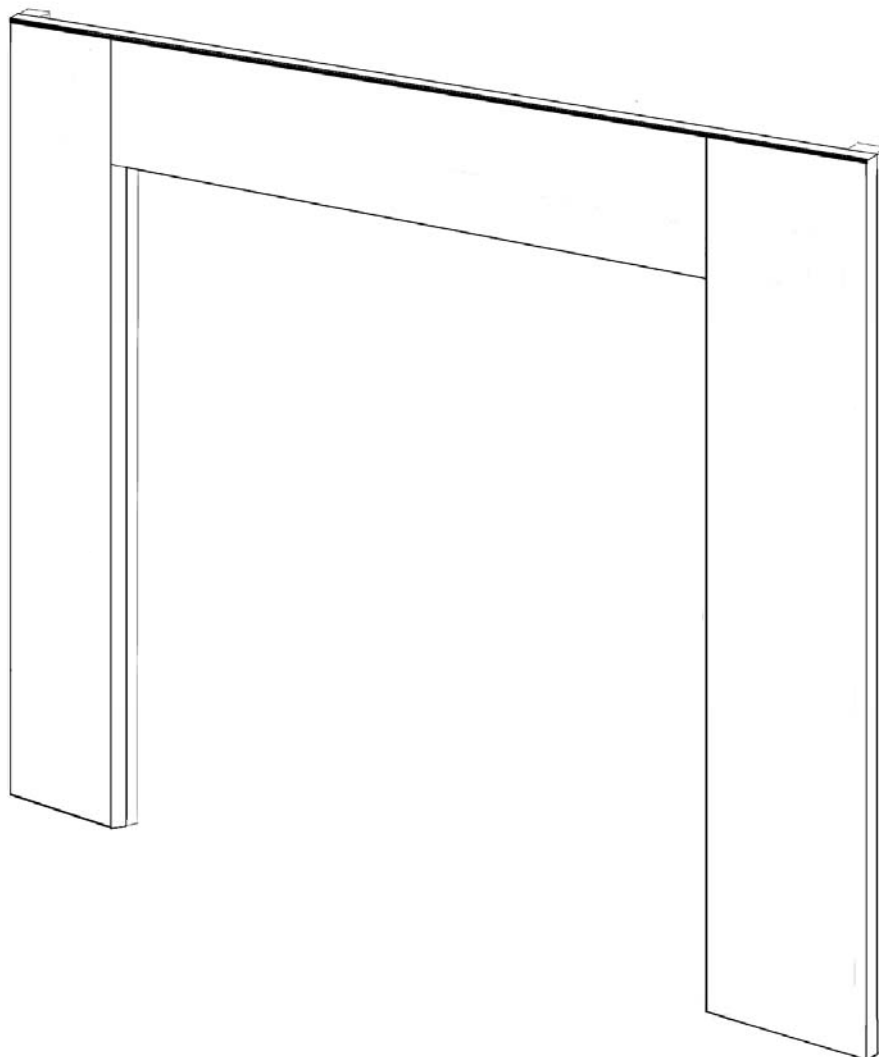

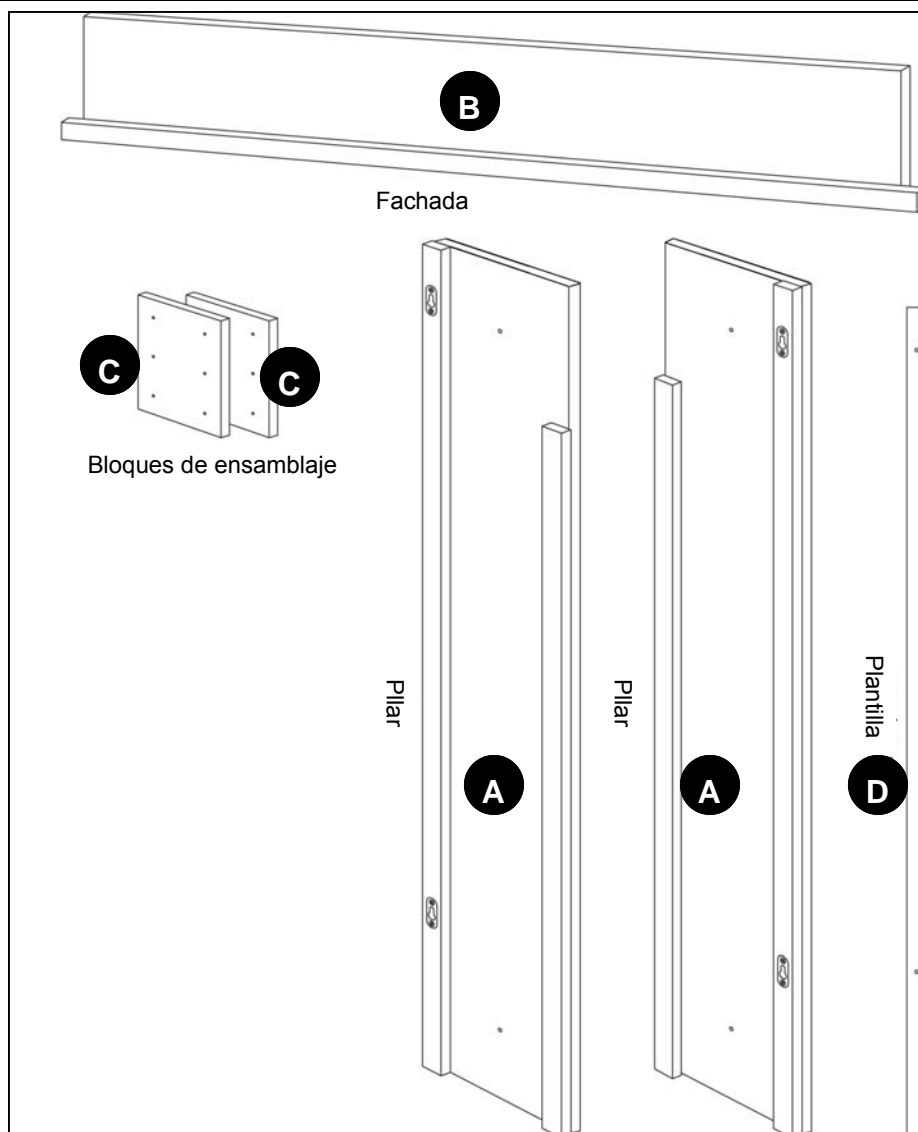

**¿Preguntas, problemas, piezas faltantes?** Antes de volver a la tienda, llame a nuestro Departamento de Servicio al Cliente al: 1-800-361-2030, de lunes a viernes de 8:00 a.m. a 5:00 p.m., hora estándar del Este.

## CONTENIDO DEL PAQUETE

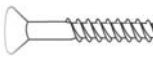

Pieza	Descripción	Cantidad:
A	Pilar	2
B	Fachada	1
C	Bloques de ensamblaje	2
D	Plantilla	1

## ADITAMENTOS

Pieza	Descripción	Cantidad:	Imagen (tamaño real)
AA	Tornillo para madera #8 x 1"	16	
BB	Ancla de expansión de pared hueca #8	4	

## PREPARACIÓN

Antes de comenzar a ensamblar el producto, asegúrese de tener todas las piezas. Compare las piezas con la lista del contenido del paquete y el diagrama anterior. No intente ensamblar el producto si falta alguna pieza o si éstas están dañadas. Póngase en contacto con el Departamento de Servicio al Cliente para obtener piezas de repuesto.

Tiempo estimado de ensamblaje: 120 minutos

Herramientas necesarias para el ensamblaje (no incluidas): cinta métrica, lápiz, taladro con broca de 1/8" para los tornillos, pegamento, destornillador Phillips, serrucho, martillo y gafas de seguridad.

Nota: use anclas de expansión para tornillos #8 para montaje en paneles o paredes de yeso. Use una broca para taladro de 1/8" para estas anclas de expansión.

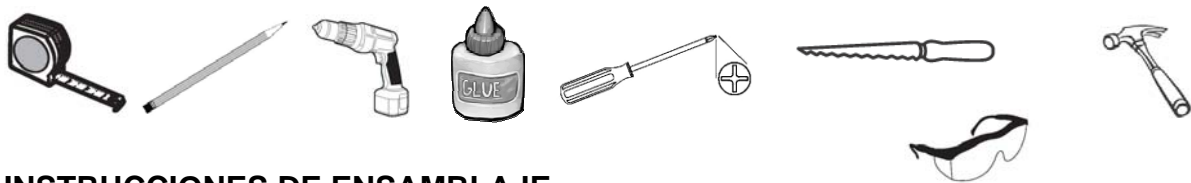

## INSTRUCCIONES DE ENSAMBLAJE

### Ajuste de altura (si fuese necesario):

Corte la altura sobrante en la parte inferior de los pilares (A) y la plantilla (D). (Fig. 2)

### Ajuste de ancho (si fuese necesario):

Corte el ancho sobrante de un lado de la fachada (B). (Fig. 2)

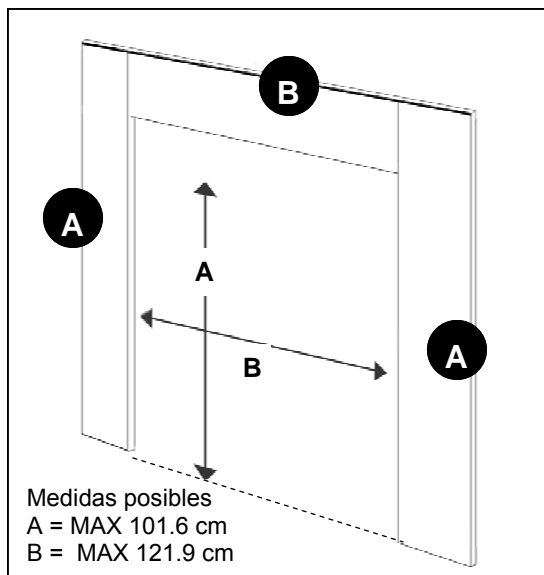

Fig. 1

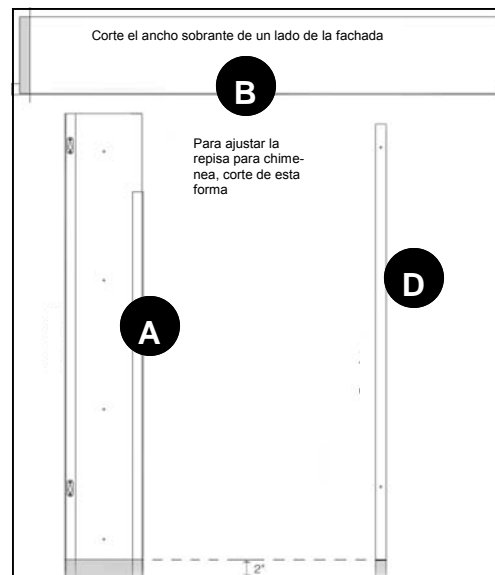

Fig. 2

### **Fije los bloques de ensamblaje:**

Fije los bloques de ensamblaje (C) para unir los pilares (A) y la fachada (B) en la parte posterior usando tornillos para madera (AA), como se muestra en la figura 3.

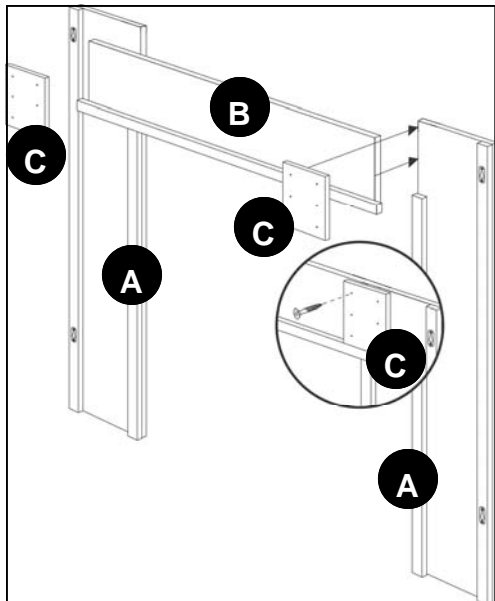

Fig. 3

NOTA: si instala el kit de pilar opcional, fije los pilares antes de fijar el área circundante a la pared.

### **Fije el área circundante a la pared:**

Retire la plantilla (D) e instale los tornillos (AA) (o los tornillos para paredes huecas CC). Fije la repisa para chimenea (se vende por separado) y el área circundante a la pared y apriete los tornillos (AA), si fuese necesario. (figura 4)

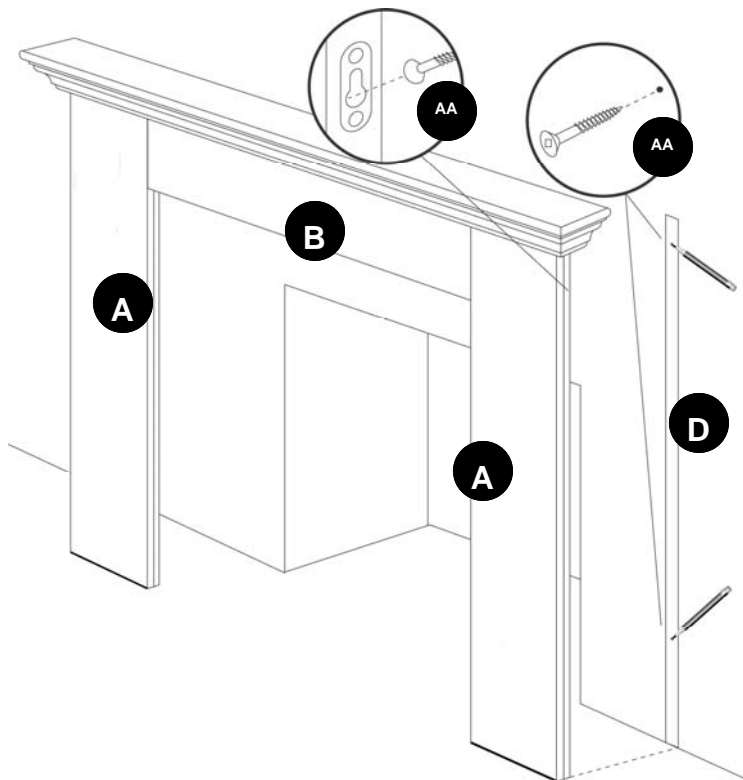

Fig. 4

## CUIDADO Y MANTENIMIENTO

Todos los componentes de la repisa para chimenea y el estante están cortados y lijados, listos para aplicarles barniz, tinte o pintura. Sólo use un paño seco para realizar limpieza y mantenimiento.

## GARANTÍA

**COLONIAL ELEGANCE INC.** garantiza que todos los componentes de nuestras repisas para chimenea se han fabricado cuidadosamente y no presentarán defectos de materiales ni de mano de obra durante un período de 1 año desde la fecha de compra.

Si algún producto, a nuestro juicio, presenta defectos y no cumple las especificaciones, se proporcionará el reemplazo de los materiales sin costo. Todos los demás costos de preparación, instalación y acabado son responsabilidad del comprador.

El cliente es completamente responsable por cualquier daño a los materiales causado por manipulación o instalación inadecuada, defectos de construcción o cualquier otra causa directa que afecte su apariencia o rendimiento.

Cualquier pieza que presente defectos será reemplazada sin costo, si se envía con franqueo prepago a **Colonial Elegance Inc. 3800 Tricentenaire Blvd., Montreal, Quebec, Canada, H1B 5T8**, durante el período de la garantía. Todos los reclamos bajo esta garantía se deben realizar por escrito junto con una copia de la factura original.

## LISTA DE PIEZAS DE REPUESTO

Para obtener piezas de repuesto, llame a nuestro Departamento de Servicio al Cliente al 1-800-361-2030, de lunes a viernes de 8:00 a.m. a 5:00 p.m., hora estándar del Este.

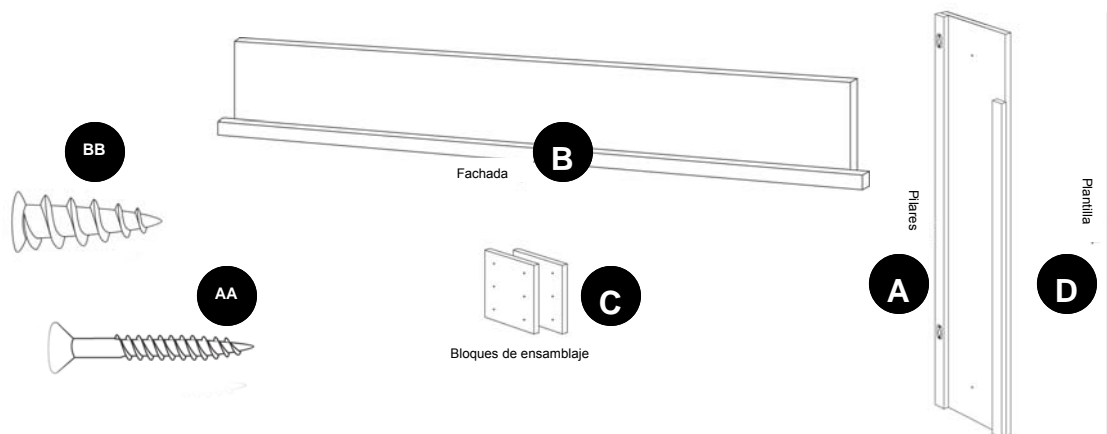

Pieza	Descripción	Pieza #
A	Pilar	MDF49PF- RW40 OR LW40
B	Fachada	FACADEMDFW48
C	Bloques de ensamblaje	MDF508PT
D	Plantilla	GABARIT—FOYER
AA	Tornillo para madera	VISLOSUR-F10W
BB	Ancla de expansión de pared hueca	VISLOSUR-F10W