

# Neo-Angle Shower Enclosure Kit Installation Manual

## Paquete de recinto de ducha *Neo-Angle* Manual para instalación

## Prêt-à-monter de douche *Neo-Angle* Directives d'installation

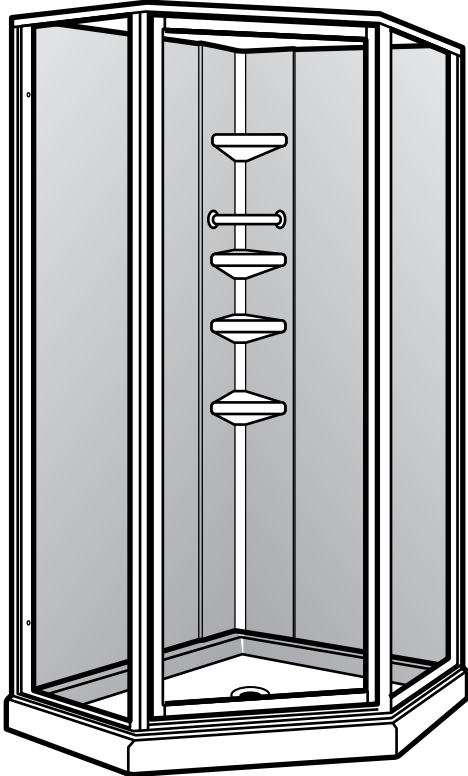

### EN Model No. \_\_\_\_\_

Customer: Please record your model number here. The model number is found on the label, located on the front panel of the box. It is very important to record your model number. This information is necessary when contacting us.

Please retain this manual for future reference. A list of repair parts is included.

### SP N° de Modelo \_\_\_\_\_

Nota para el cliente: Anote su número de modelo aquí. El número de modelo se encuentra en la etiqueta, que está en el panel frontal de la caja. Es muy importante registrar el número de modelo. Usted necesitará esta información si se comunica con nosotros.

Conserve este manual como referencia. Se incluye una lista de piezas de repuesto.

### FR N° de modèle : \_\_\_\_\_

Propriétaire : Veuillez noter ici le numéro de modèle. Celui-ci se trouve sur l'étiquette collée sur le devant de la boîte. Ce numéro est très important, vous en aurez besoin si vous nous contactez.

Veuillez conserver ce guide d'installation pour vous y reporter au besoin. Vous y trouverez la liste des pièces de remplacement.

**EN Important: Read these instructions before starting installation. Installation must be at a temperature near 60°F (16°C). Do not install in unheated areas where the temperature may drop below 32°F (0°C).**

This instruction manual has been written for a complete shower enclosure kit. If you have purchased only the glass enclosure (without the base and walls) please refer to those sections that apply.

If you have any questions on the installation of this unit, please do not return to the store where you purchased it. For additional help, call 1-800-355-ASB1, 8:00 am – 6:00 pm (ET) Monday – Thursday and 8:30 am – 3:30 pm (ET) on Friday, or email us at [customerservice@asbcorp.com](mailto:customerservice@asbcorp.com).

**SP Importante: Lea estas instrucciones antes de comenzar la instalación. La instalación debe realizarse a una temperatura aproximada de 60°F (16°C). No instale en áreas sin calefacción en donde la temperatura pueda descender a menos de 32°F (0°C).**

Este manual de instrucción ha sido preparado para un paquete completo de recinto de ducha. Si usted adquirió solamente el recinto de vidrio (sin la base y las paredes), consulte las secciones aplicables.

Si tiene alguna pregunta sobre la instalación de esta unidad, no regrese al almacén donde la adquirió. Para obtener ayuda adicional comuníquese con el 1-800-355-ASB1, de 8:00 am – 6:00 pm de lunes a jueves (Hora oficial del este) y 8:30 am – 3:30 pm, los viernes (Hora oficial del este), o envíenos un mensaje de correo electrónico a [customerservice@asbcorp.com](mailto:customerservice@asbcorp.com).

**FR Important : Veuillez lire les directives avant de commencer l'installation. La température ambiante doit être d'environ 60°F (16°C) au moment de l'installation. Ne pas installer dans un local non chauffé, où la température risque de baisser à 32°F (0°C).**

Le présent guide a été conçu en fonction d'un prêt-à-monter de parois de douche complet. Si vous avez fait l'acquisition des parois de verre uniquement (sans la base et la paroi murale), veuillez consulter les sections pertinentes.

Pour toutes questions concernant l'installation de ce prêt-à-monter de parois, ne vous adressez pas au magasin où vous en avez fait l'achat. Pour toute aide supplémentaire, veuillez communiquer avec nous par téléphone au 1 800 355-ASB1, du lundi au jeudi entre 8 h et 18 h (HNE) et le vendredi de 8 h 30 à 15 h 30 (HNE), ou par courrier électronique au [customerservice@asbcorp.com](mailto:customerservice@asbcorp.com).

American Shower & Bath • 540 Glen Ave. • Moorestown, NJ 08057  
1-800-355-ASB1 • Fax: 856-235-9262 • [www.asbcorp.com](http://www.asbcorp.com)

**TOOLS & MATERIALS REQUIRED**  
**HERRAMIENTAS Y MATERIALES REQUERIDOS**  
**OUTILS ET MATÉRIEAUX NÉCESSAIRES**

- EN** Assembly of this shower kit requires common household tools and:
- Drill with 3/16" (5 mm) bit for wall anchors
  - Hole saw
  - Measuring tape, level & square
  - 1/4" (6.3 mm) "v-notched" trowel for spreading adhesive
  - Two (2) 10.3 Fl. Oz. (304 ml) cartridges of Latex/Acrylic Caulk. **DO NOT USE 100% SILICONE.**
  - Six (6) 10.5 Fl. Oz. (310 ml) cartridges of one of the following approved adhesives:
    - ASB Adhesive & Caulk Kit (2 kits)
    - Franklin MultiBond
    - Macco Adhesives' Liquid Nails for Tub Surrounds (LN 915)
    - Dap 2000 Construction Adhesive
    - Macklanburg-Duncan Adhesive (suitable for polystyrene)

- SP** El ensamble de este paquete de ducha requiere herramientas de uso común y:
- Taladro con broca de 3/16" (5 mm) para tornillos de fijación para muros
  - Broca hueca
  - Cinta medidora, nivel y escuadra
  - Paleta muescada en "V" de 1/4" (6,3 mm) para extender el adhesivo
  - Dos (2) cartuchos de 10,3 onzas líquidas (304 ml) de material de calafateo acrílico/látex. **NO UTILICE SILICONA AL 100%.**
  - Seis (6) cartuchos de 10,5 onzas líquidas (310 ml) de:
    - Juego de material de calafateo y adhesivo ASB (dos juegos)
    - Franklin MultiBond
    - Macco Adhesives Liquid Nails para cercos de bañera (LN 915)
    - Adhesivo para construcción Dap 2000
    - Adhesivo Macklanburg-Duncan (adecuado para poliestireno)

- FR** Pour monter ces parois de douche, vous aurez besoin, en plus d'outils courants, des outils et matériaux suivants :
- Perceuse avec mèche 3/16 po (5 mm) pour les ancrs de mur
  - Scie emporte-pièce
  - Ruban à mesurer, niveau et équerre
  - Truelle à canelures de 1/4 po (6,3 mm) pour étaler l'adhésif
  - Deux (2) cartouches de 10,3 oz liq. (304 ml) de scellant latex/acrylique. **NE PAS UTILISER DE SCELLANT 100 % SILICONE.**
  - Six (6) cartouches de 10,5 oz liq. (310 ml) de l'un des adhésifs suivants :
    - Trousse d'adhésif et de scellant (2 trousse)
    - Franklin MultiBond
    - Macco Adhesives Liquid Nails pour entourage (LN 915)
    - Adhésif à construction Dap 2000
    - Adhésif Macklanburg-Duncan (conçu pour le polystyrène)

**REQUIREMENTS FOR A SUCCESSFUL INSTALLATION**  
**REQUERIMIENTOS PARA UNA INSTALACIÓN EXITOSA**  
**POUR UNE INSTALLATION RÉUSSIE**

- EN**
1. Confirm that all components have been included before beginning your installation. Please refer to the Parts List in this manual.
  2. Walls must be solid, plumb and square. This shower kit has been designed with some adjustability for minor alignment problems, but a poor foundation will result in a poor installation.
    - Floor leveling compound should be used under the shower base if your floor is not perfectly level.
    - Walls should be 1/2" (13 mm) drywall or water-resistant drywall. The surface must be free of dirt, film, waxes or any other residues. Painted surfaces must be sanded. Remove wallpaper. Do not install panels over existing ceramic tile or plywood.
  3. Do not screw or bolt the base to the floor nor the glass enclosure to the base.
  4. Dry fit wall panels and corner caddy before applying adhesive. If trimming is necessary, carefully score the panel with a utility knife and straightedge and snap apart.
  5. Apply adhesive with a 1/4" (6.3 mm) v-notched trowel to the drywall, not the wall panels. Cover the entire area behind the panel. Firmly press panels into place to ensure proper adhesion. Follow adhesive manufacturers' instructions and note all ventilation and installation precautions.
  6. During the installation you have a choice to install the shower door with a left-hand or right-hand opening. Note that the door must swing out.
  7. Power screwdrivers are recommended only where indicated.
  8. Follow manufacturers' instructions but allow at least 24 hours for caulk and adhesive to set before using shower.

**IMPORTANT:**

Flat wall installation – The wall panels are identical in size and shape. They must be installed 1-1/2" (3.8 cm) in from the front of the base. The panels will not be visible outside the enclosure (A).

Tile wall installation – Tile wall panels have a left-hand panel and a right-hand panel. The wall panels are not interchangeable due to the rounded corners. Unlike Flat Tile wall panels, Sculptured Tile panels have bullnosed edges. Sculptured Tile is installed with the bullnosed edge flush with the outside edge of the base with the tile visible outside the shower (B). Flat Tile can also be installed flush (C) or 1-1/2" (3.8 cm) in from the front of the base (D) resulting in the tile visible only on the inside of the shower.

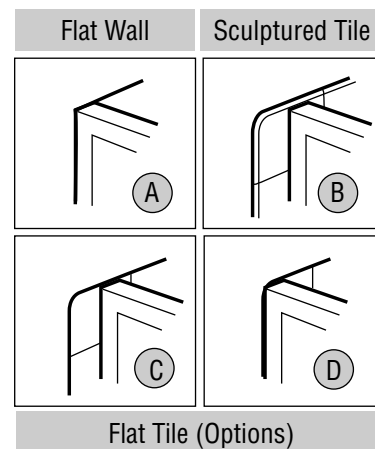

- SP**
1. Antes de comenzar con la instalación, asegúrese de que todos los componentes hayan sido incluidos. Consulte la lista de partes que se encuentra en este manual.
  2. Los muros deben ser sólidos, estar derechos y rectos. Este paquete de ducha ha sido diseñado con cierta flexibilidad de ajuste para problemas menores de alineación, pero un cimiento deficiente dará por resultado una instalación incorrecta.
    - Si el piso no está perfectamente nivelado, deberá usar bajo la base de la ducha el compuesto nivelador de pisos.
    - Los muros deben ser muros de piedra en seco de 1/2" (13 mm) o muro de piedra en seco resistente al agua. La superficie debe estar libre de suciedad, películas, cera u otros residuos. Lije las superficies pintadas. Retire el papel tapiz. No instale paneles sobre los azulejos o madera contrachapada existente.
  3. No atornille la base al piso ni el recinto de vidrio a la base.
  4. Seque los paneles de montaje para muro y el soporte esquinero antes de aplicar el adhesivo. Si es necesario cortar, marque cuidadosamente el panel con un cuchillo de uso general, y nivele y separe.
  5. Con ayuda de una paleta muescada en "V" de 1/4" (6,3 mm), aplique adhesivo al muro de piedra en seco, y no a los paneles del muro. Cubra toda el área detrás del panel. Presione firmemente los paneles en su lugar para asegurarse de que la adhesión sea correcta. Siga las instrucciones del fabricante del adhesivo y observe todas las precauciones de ventilación e instalación.
  6. Durante la instalación, tendrá la opción de instalar la puerta de la ducha con una abertura a la derecha o a la izquierda. Observe que la puerta debe girar hacia fuera.
  7. El uso de destornilladores eléctricos se recomienda solamente cuando así esté indicado.
  8. Espere 24 horas antes de usar la ducha, para que sequen el material de calafateo y el adhesivo.

**IMPORTANTE:**

Instalación de muro plano – Los paneles de muro son idénticos en cuanto a su tamaño y forma. Deben instalarse a 1.5 pulg. (3.8 cm) hacia dentro a partir del frente de la base. Los paneles no serán visibles por fuera del marco **(A)**.

Instalación de muro de azulejos – Los paneles de muros de azulejos incluyen un panel para el lado izquierdo y un panel para el lado derecho. Los paneles de muro no son intercambiables debido a sus esquinas redondeadas. A diferencia de los paneles de muros de azulejos planos, los paneles de azulejos esculpidos tienen bordes romos. El panel de azulejo esculpido se instala con el borde romo a ras del borde exterior de la base, de manera que el azulejo quede visible fuera de la ducha **(B)**. El azulejo plano también se puede instalar al ras **(C)** o a 1.5 pulg. (3.8 cm) hacia adentro a partir del frente de la base **(D)**, de manera que el azulejo quede visible sólo desde dentro de la ducha.

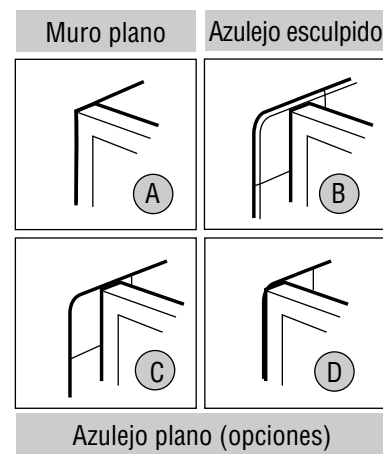

- FR**
1. S'assurer que toutes les pièces sont présentes avant d'entreprendre l'installation. Se reporter à la liste des pièces du présent guide.
  2. Les murs doivent être solides, d'aplomb et d'équerre. Ce prêt-à-monter de parois de douche permet un certain ajustement; toutefois, si la base n'est pas adéquate, l'installation pourrait en souffrir.
    - Si le plancher n'est pas au niveau, il est recommandé d'utiliser un composé de colmatage sous la base de la douche.
    - Les murs devraient être recouverts de placoplâtre ordinaire ou de placoplâtre résistant à l'eau, d'une épaisseur de 1/2 po (13 mm). La surface doit être exempte de graisse, de saletés et de tout résidu. Les surfaces peintes doivent être sablées. Les papiers peints doivent être enlevés. Ne pas installer les parois de douche par-dessus des tuiles de céramique ou du contre-plaqué.
  3. Ne pas utiliser de vis ou d'écrous pour fixer la base au plancher, ni pour fixer les parois de verre sur la base.
  4. Installer temporairement les parois et les étagères d'angle pour en vérifier l'ajustement, avant d'appliquer l'adhésif. Si un ajustement est nécessaire, marquer d'un trait la partie à enlever, à l'aide d'un couteau utilitaire et d'une règle, puis casser la partie en trop.
  5. Appliquer l'adhésif à l'aide d'une truelle à cannelures de 1/4 po (6,3 mm), sur le placoplâtre, et non sur les parois de la douche. Recouvrir, une à la fois, la surface sur laquelle s'appuiera chaque panneau. Presser fermement en place afin d'assurer une adhésion adéquate. Suivre les directives du fabricant concernant l'application et l'aération.
  6. En cours d'installation, il faudra choisir de quel côté la porte de la douche s'ouvrira. Noter que la porte doit ouvrir vers l'extérieur.
  7. N'utiliser un tournevis électrique qu'aux endroits indiqués.
  8. Laisser sécher l'adhésif et le scellant 24 heures avant d'utiliser la douche.

**IMPORTANT :**

Installation des parois plates – Les parois murales sont identiques quand à la taille et à la forme. Elles doivent être installées à 1-1/2 po (3,8 cm) du bord extérieur avant de la base. Les parois ne seront pas visibles de l'extérieur **(A)**.

Installation des parois de tuiles – Les parois de tuiles comprennent une paroi gauche et une paroi droite. Elles ne sont pas interchangeables étant donné leurs coins arrondis. Contrairement aux parois plates, les parois de tuiles moulées ont des rebords arrondis. Pour les parois de tuiles moulées, l'on installe les rebords arrondis à égalité avec le rebord de la base, le côté tuiles étant visible du côté extérieur de la douche **(B)**. Les parois de tuiles plates peuvent aussi être installées à égalité avec le rebord de la base **(C)**, ou encore à 1-1/2 po (3,8 cm) du bord extérieur avant de la base **(D)**, la tuile n'étant visible qu'à l'intérieur de la douche.

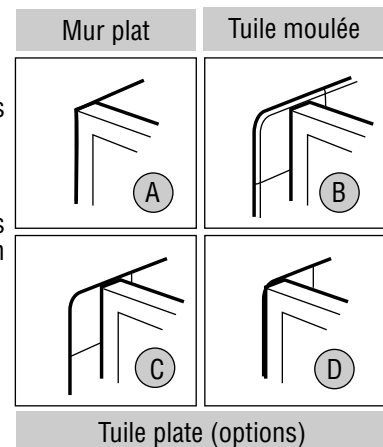

PARTS LIST  
 LISTA DE PIEZAS  
 LISTE DES PIÈCES

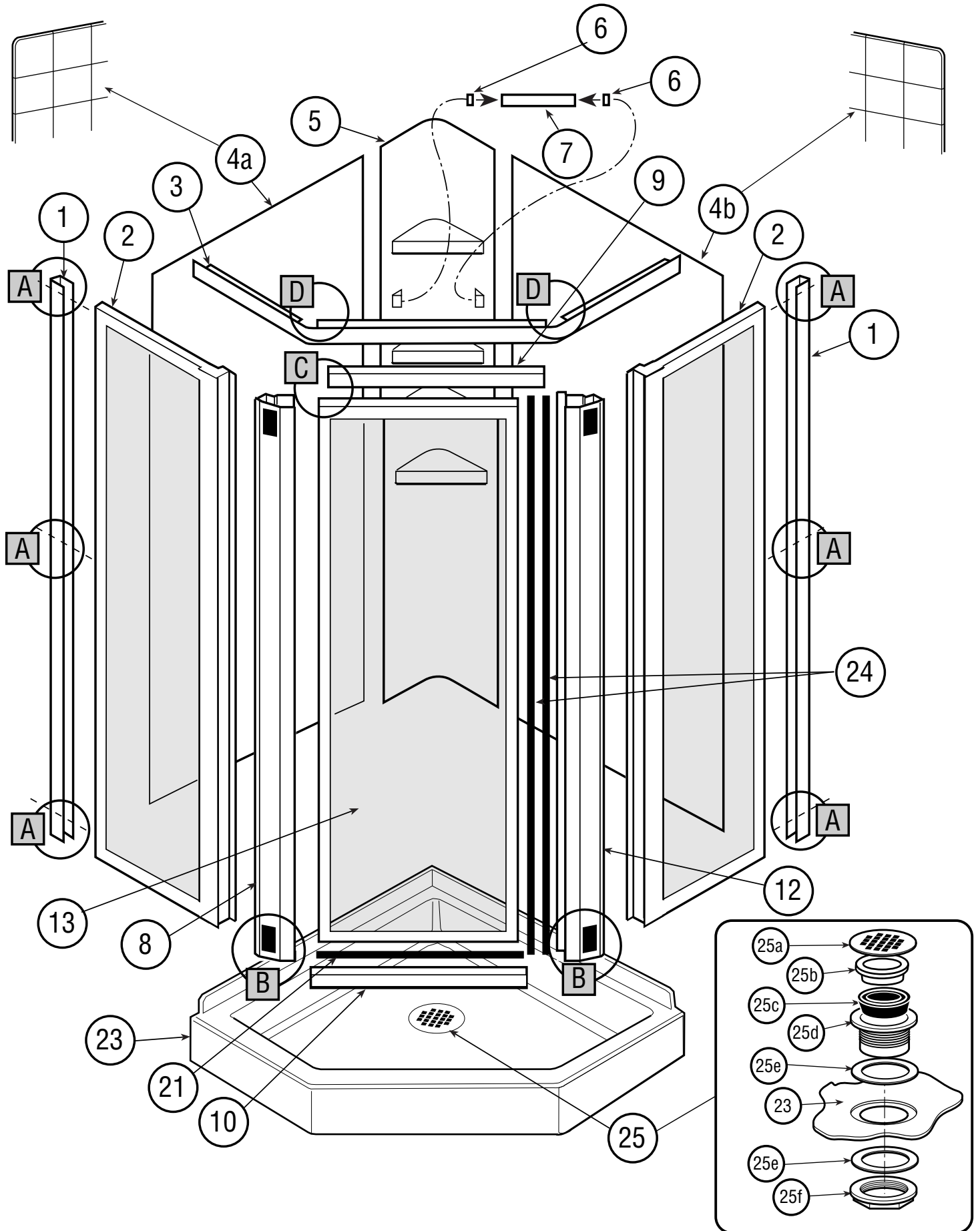

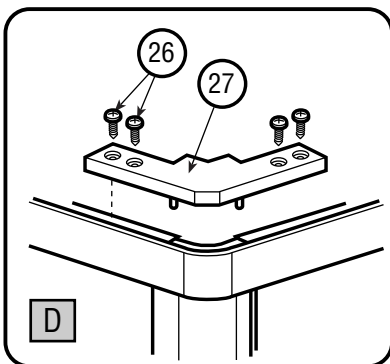
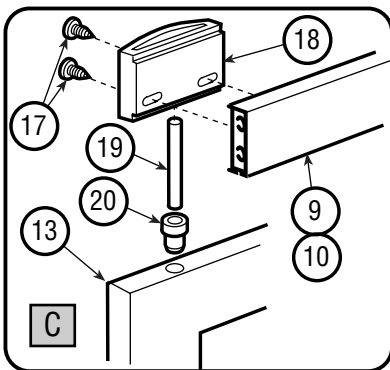
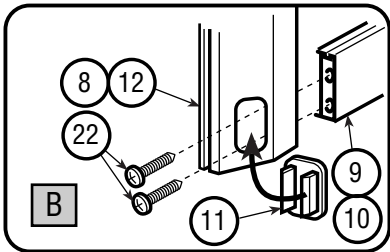
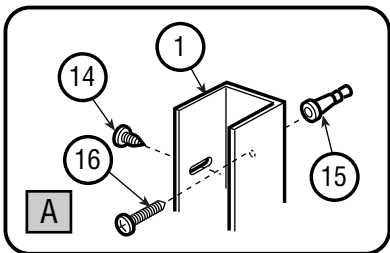
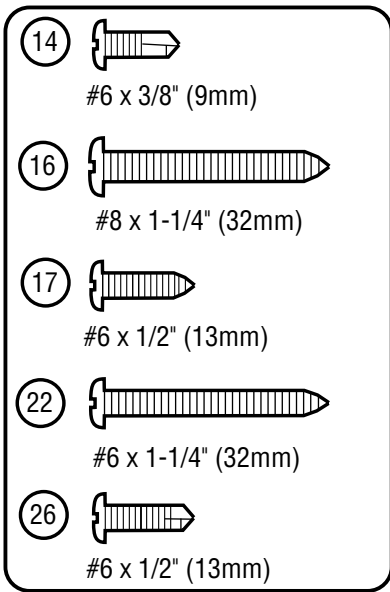

Part Parte No	Description/Descripción/Description	Quantity Cantidad Quantité
1	Wall Jamb/Jamba del muro/Montant au mur	2
2	Stationary Panel/Panel fijo/Paroi fixe	2
3	Header/Cabecera/Linteau	1
4a	Wall Panel Left/Panel de muro izquierdo/Paroi gauche	1
4b	Wall Panel Right/Panel de muro derecho/Paroi droit	1
5	Corner Caddy/Soporte esquinero/Étagères d'angle	1
6	Towel Bar Buttons/Soportes para el toallero/Embouts de porte-serviettes	2
7	Towel Bar/Toallero/Porte-serviettes	1
8	Hinge Column/Columna con bisagras/Montant pour charnières	1
9	Door Frame-Top/Parte superior del marco de la puerta/Cadre de porte-haut	1
10	Door Frame-Bottom/Parte inferior del marco de la puerta/Cadre de porte-bas	1
11	Access Cap/Tapón de acceso/Bouchon d'accès	2
12	Magnet Column/Columna magnética/Montant pour bande magnétique	1
13	Door/Puerta/Porte	1
14	#6 x 3/8" (9mm) Screw/Tornillo/Vis	12
15	Wall Anchor/Funda de sujeción de tornillo/Ancre murale	6
16	#8 x 1-1/4" (32mm) Screw/Tornillo/Vis	6
17	#6 x 1/2" (13mm) Screw/Tornillo/Vis	4
18	Pivot Bracket/Soporte giratorio/Support de pivotement	2
19	Pivot Pin/Perno giratorio/Tige de pivotement	2
20	Bushing/Manguito/Manchon	2
21	Bulb Seal/Sello/Joint d'étanchéité	1
22	#6 x 1-1/4" (32mm) Screw/Tornillo/Vis	8
23	Base	1
24	Magnet Strip/Tira magnética/Bande magnétique	2
25	Drain Assembly/Ensamble de desagüe/Composantes du drain:	
	a Drain Cover/Cubierta del desagüe/Grille	1
	b Expansion ring/Anillo de expansión/Anneau d'expansion	1
	c Rubber Seal/Sello de goma/Joint en caoutchouc	1
	d Drain Body/Barril del desagüe/Collet du drain	1
	e Rubber Ring Gasket/Empaquetadura de anillo de caucho/Joint torique en caoutchouc	2
	f Nut/Arandela	1
26	#6 x 1/2" (13mm) Self-tapping Screw/Tornillo autorroscante/Vis taraudeuse	8
27	Header Bracket/Ménsula de cabecera/Ferrure de coin	2
28	Snap Clips/Corchete/Boutons-pressure	4

# 1

## PREPARE WALLS & FLOOR PREPARACIÓN DE MUROS Y PISO PRÉPARATION DES MURS ET DU PLANCHER

- 1a** Outline top edge of base on wall as shown.  
Trace en el muro el borde superior de la base tal como se ilustra.  
Tracer le contour de la base sur le mur tel qu'illustré.

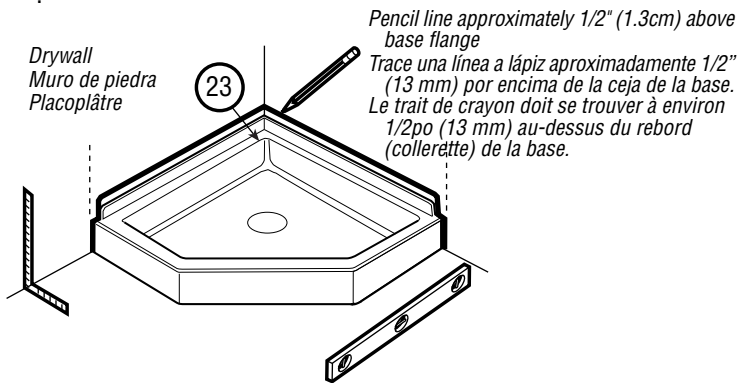

- 1b** Remove drywall behind base. Account for drywall thickness at front edges.  
Retire el muro de piedra en seco detrás de la base. Tome en cuenta el grosor del muro de piedra en seco en los bordes frontales.  
Découper le placoplâtre derrière la base. Tenir compte de l'épaisseur du placoplâtre sur le devant de la base.

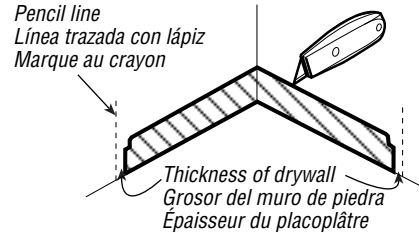

- 1c** Reposition base and trace drain location.  
Coloque de nuevo la base y trace la ubicación del desagüe.  
Replacer la base et tracer l'emplacement du drain.

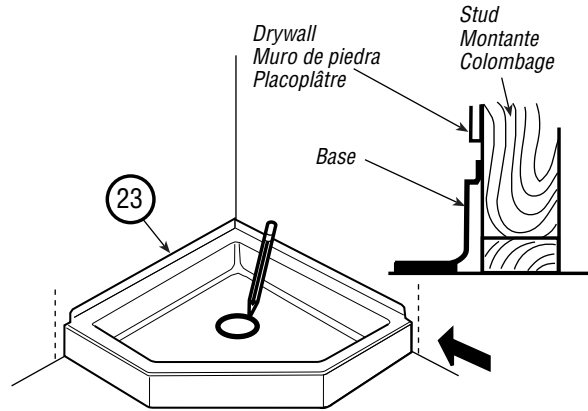

- 1d** Cut drain access and install drain pipe.  
Corte el acceso del desagüe e instale la tubería de desagüe.  
Découper le trou du drain et installer le tuyau de renvoi.

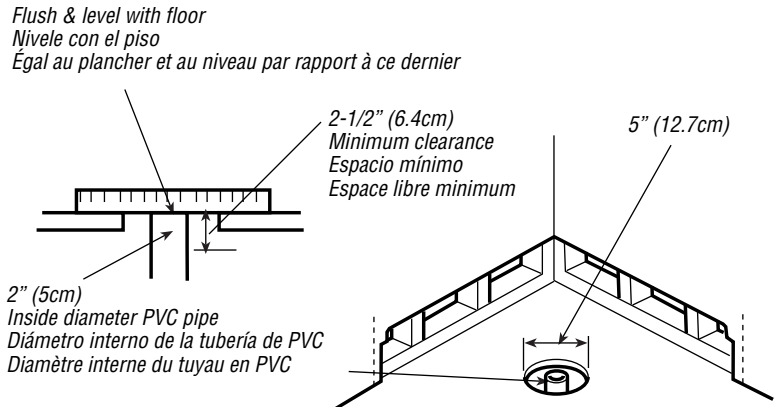

# 2

## INSTALL SHOWER BASE INSTALACIÓN DE LA BASE DE LA DUCHA INSTALLATION DE LA BASE

- 2a** Install drain on base.  
Instale el desagüe en la base.  
Installer le drain dans la base.

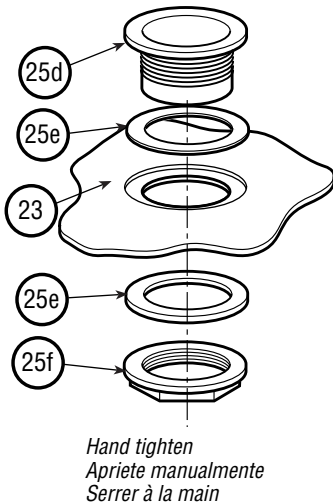

- 2b** Install base and filler strip.  
Instale la base y la tira del relleno.  
Installer la base et la bande de remplissage.

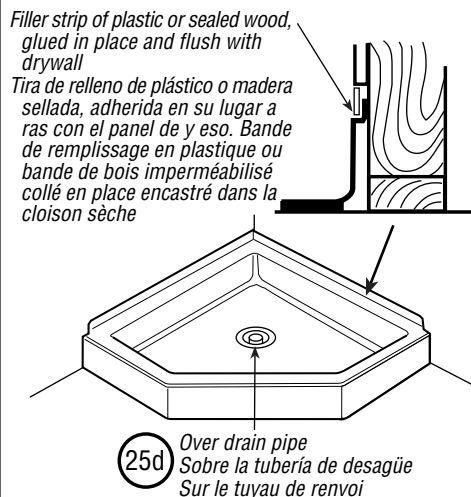

- 2c** Insert expansion ring into rubber seal.  
Lubricate rubber seal, pipe & drain.  
Inserte el anillo de expansión en el sello de caucho. Lubrique el sello de caucho, la cañería y el drenaje.



**2d** Drive the rubber seal with the expansion ring all the way down into the drain body.  
 Introduzca el sello de caucho con el anillo de expansión completamente hasta el fondo del cuerpo del drenaje.  
 Repousser le joint d'expansion avec le joint de caoutchouc complètement au fond du corps du drain.

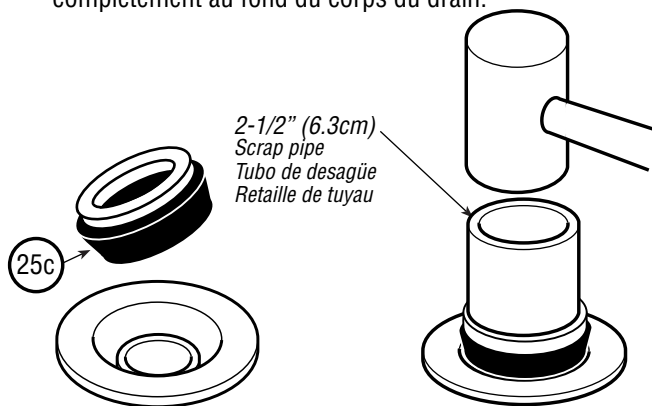

**2e** Once the seal is driven all the way down, fill the area above the expander with caulk until flush with top of pipe. Install strainer.  
 Una vez que el sello esté completamente en el fondo, llene el área encima del expansor con masilla a ras con la parte de arriba de la cañera. Instale el colador.  
 Lorsque le tout est bien en position au fond du drain, remplissez la région au dessus l'anneau d'expansion de scellant jusqu'au rebord du tuyau et installez la crépine.

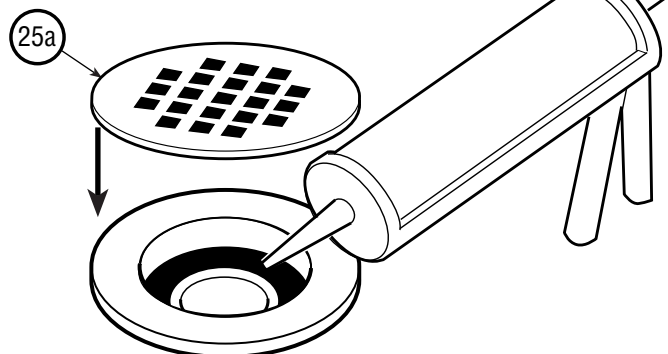

### 3

#### WALL PANEL INSTALLATION INSTALACIÓN DEL PANEL DE MURO INSTALLATION DES PAROIS MURALES

**3a** Before beginning, see **IMPORTANT** note on page 2. Draw appropriate plumb lines from front of base.  
 Antes de comenzar, vea la nota **IMPORTANTE** que aparece en la página 3. Trace las líneas del nivel correspondientes desde el frente de la base.  
 Avant de commencer, lire la remarque **IMPORTANTE** se trouvant en page 3. Tracer des lignes d'aplomb à l'endroit approprié, relativement au devant de la base.

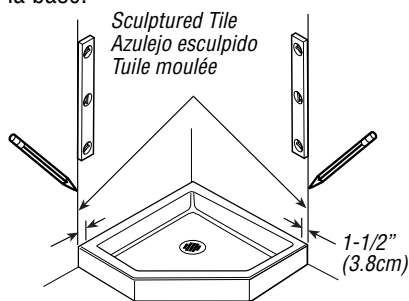

**3b** Dry fit panels and corner caddy.  
 Seque los paneles de montaje y el soporte esquinero.  
 Installer temporairement les parois murales et les étagères d'angle.

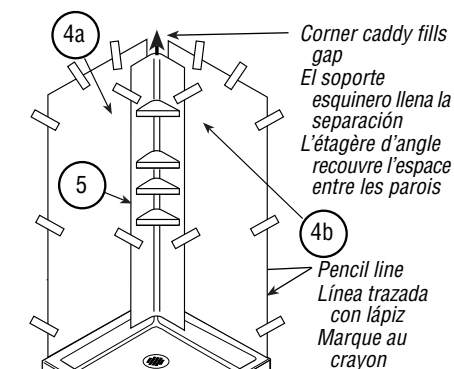

**3c** Cut plumbing holes in wall panel with a hole saw. Trim panels, if necessary to align the top of each panel with the corner caddy. Panels must be flush with the base. Mark top of both panels with a pencil.

Haga los orificios de nivelación en el panel de muro con una broca hueca. De ser necesario, recorte los paneles para alinear la parte superior de cada panel con el soporte esquinero. Los paneles deben quedar nivelados con la base. Marque la parte superior de ambos paneles con un lápiz.

Perçer dans les parois murales les trous nécessaires à la tuyauterie à l'aide d'une scie emporte-pièce. Retailler les panneaux si nécessaire, de façon à ce qu'ils soient de la même hauteur que les étagères d'angle. Les panneaux doivent arriver au ras de la base. Tracer à l'aide d'un crayon l'endroit où arrive le haut de chaque panneau sur le mur.

**3d** Trowel adhesive on one wall only.  
 Usando una paleta, extienda el adhesivo únicamente en un muro.  
 Recouvrir un seul mur d'adhésif à l'aide de la truelle.

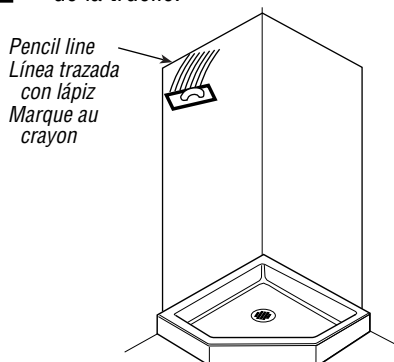

**3e** Press panel into place.  
 Presione el panel en su lugar.  
 Mettre le panneau en place et presser.

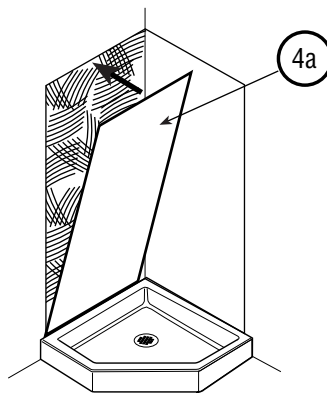

**3f** Repeat for second panel.  
 Repita el procedimiento con el segundo panel.  
 Répéter l'opération pour le second panneau.

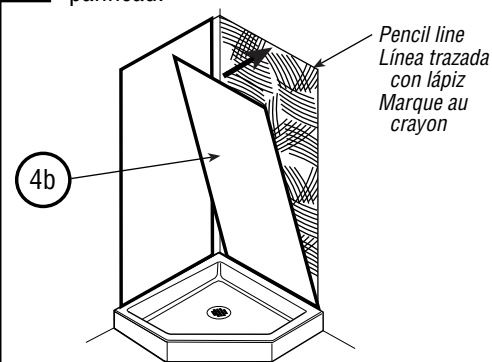

3g Insert towel bar and buttons in corner caddy.  
 Inserte el toallero y los botones en el soporte esquinero.  
 Placer les embouts sur le porte-serviettes et l'installer entre les étagères d'angle.

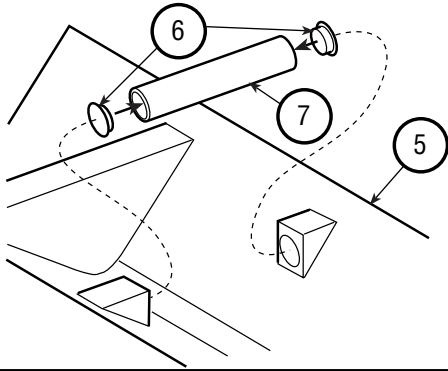

3h Apply beads of adhesive and caulk to back of corner caddy.  
 Aplique líneas de adhesivo y material de calafateo a la parte trasera del soporte esquinero.  
 Appliquer des traits d'adhésif et de scellant sur l'envers des étagères d'angle.

Adhesive applied 1/2" (1.3cm) from ends  
 Adhesivo aplicado a 1/2" (1,3cm) de los extremos  
 L'adhésif est appliqué verticalement, à partir de 1/2 po (1,3cm) des extrémités

Caulk applied 1/2" (1.3cm) in from edge  
 Material de calafateo aplicado a 1/2" (1,3cm) del borde  
 Le scellant est appliqué sur le pourtour, à 1/2 po (1,3cm) des bords extérieurs

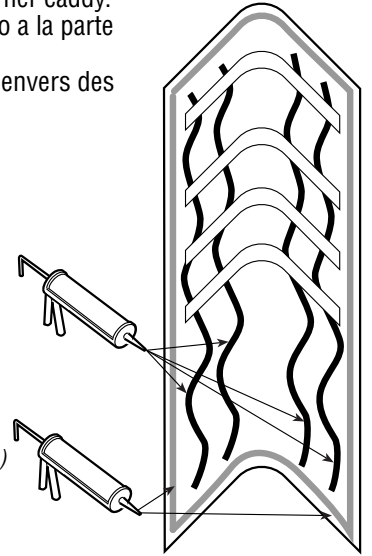

3i Tape or brace corner caddy in place until adhesive sets and caulk along base.  
 Aplique cinta o sujete el soporte esquinero en su lugar hasta que el adhesivo seque y calafatee a lo largo de la base.  
 À l'aide de ruban gommé ou d'un support, retenir temporairement les étagères d'angle en place jusqu'à ce que l'adhésif soit sec et sceller autour de la base.

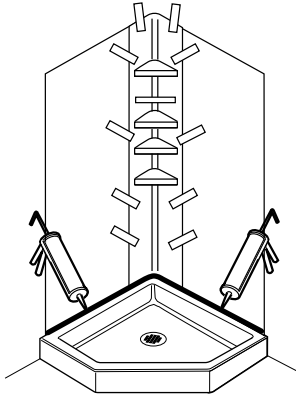

3j For Tile Walls flush with base edge – Draw a plumb line on the tile for wall jamb installation.  
 Para muros de azulejo al ras del borde de la base – Dibuje una línea a plomo en el azulejo para su instalación en la jamba del muro.  
 Pour les parois de tuiles installées à égalité avec le rebord de la base – Tracer une ligne d'aplomb sur la tuile indiquant l'emplacement du montant au mur.

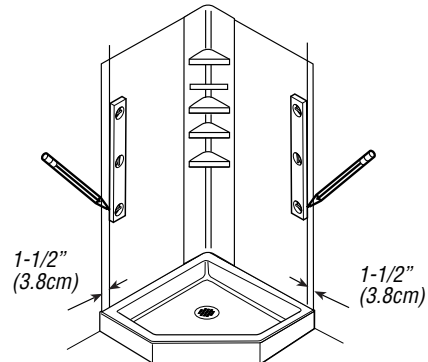

## 4

### INSTALL WALL JAMBS INSTALACIÓN DE LAS JAMBAS DEL MURO INSTALLATION DES MONTANTS AU MUR

4a Position wall jambs flush with pencil line or wall panel edge and mark holes.  
 Coloque las jambas del muro niveladas con la línea trazada con el lápiz o con el borde del panel de muro y los orificios marcados.  
 Placer les montants le long de la ligne ou du rebord du panneau et marquer l'emplacement des trous.

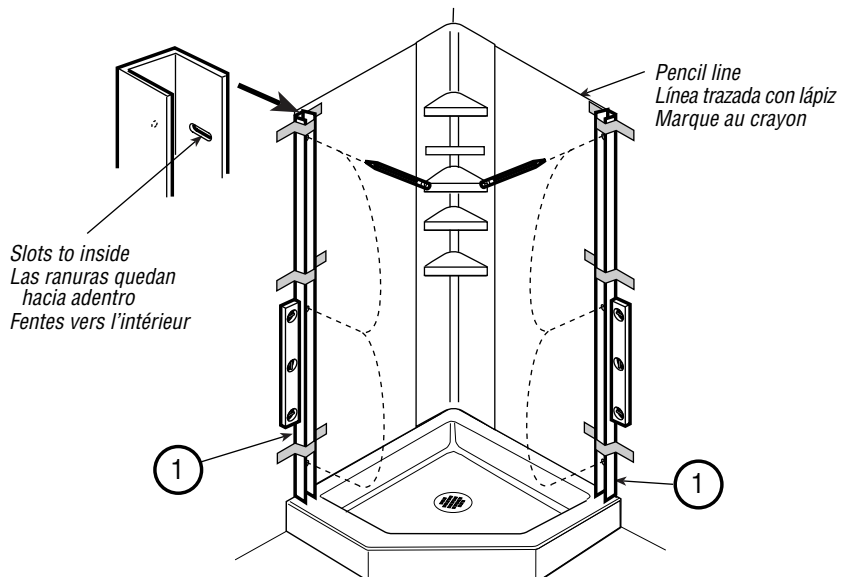

**4b** Drill holes and insert wall anchors.  
 Perfore orificios e inserte las fundas de sujeción de tornillo.  
 Percer des trous et installer les ancras de mur.

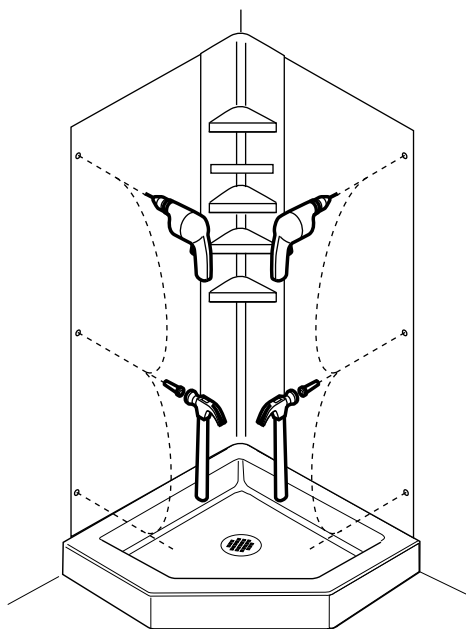

**4c** Secure wall jambs with screws into anchors.  
 Fije la jamba del muro con los tornillos en las fundas de sujeción de tornillo.  
 Visser les montants dans les ancras.

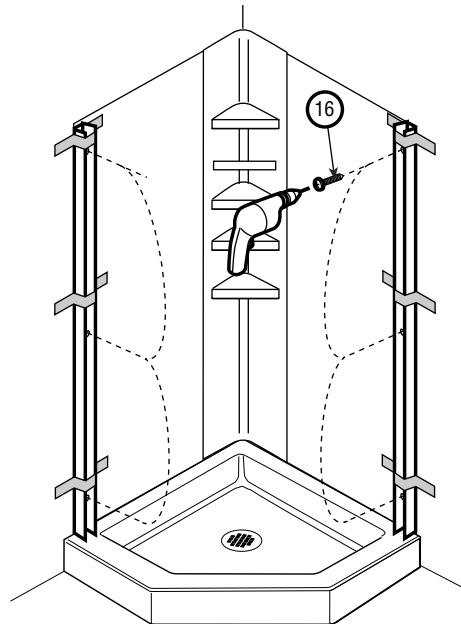

# 5

## ATTACH DOOR FRAME AND INSTALL STATIONARY PANELS VISSER LE CADRE DE LA PORTE ET INSTALLER LES PANNEAUX FIXES MONTE EL MARCO DE LA PUERTA E INSTALE LOS PANELES FIJOS

**EN** To continue the installation, you must consider the desired direction of door swing. Both stationary panels are identical by design to permit a left hand OR right hand opening. The following instructions have been illustrated for a right hand hinge (left door opening). Simply alternate the columns for a left hand hinge (right door opening).

**SP** Antes de continuar con la instalación, deberá determinar en qué sentido quiere que se abra la puerta. Los paneles fijos son idénticos, lo que permite que la puerta se abra a la izquierda o a la derecha. En estas instrucciones se ilustra la bisagra del lado derecho (apertura de la puerta por el lado izquierdo). Si desea colocar la bisagra del lado izquierdo (apertura de la puerta por el lado derecho), simplemente alterne las columnas.

**FR** Avant de poursuivre l'installation, vous devez décider de quel côté ouvrira la porte. Les deux panneaux fixes sont conçus de façon à permettre l'ouverture vers la droite OU vers la gauche. Les illustrations et directives suivantes concernent l'installation de la penture de la porte sur la droite (ouverture du côté gauche). Il suffit d'alterner les colonnes pour que la penture soit placée à gauche (ouverture de côté droit).

**5a** Determine door swing.  
 Determine hacia qué lado se abrirá la puerta.  
 Décider de quel côté ouvrira la porte.

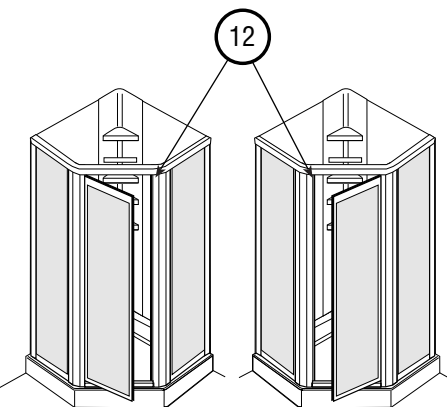

Left hand hinge  
 Bisagra del lado izquierdo  
 Penture gauche

Right hand hinge  
 Bisagra del lado derecho  
 Penture droite

**OR**  
**OU**

**5b** Insert magnet in magnet column noting groove on face of magnet.  
 Inserte el imán en la columna magnética, tomando en cuenta la muesca en la cara del imán.  
 Insérer la bande magnétique dans la rainure formant la poignée de la porte, en tenant compte de la rainure sur la bande.

**IMPORTANT:** Groove to right  
**IMPORTANT:** Acanale a la derecha  
**IMPORTANT:** Rainure vers la droite

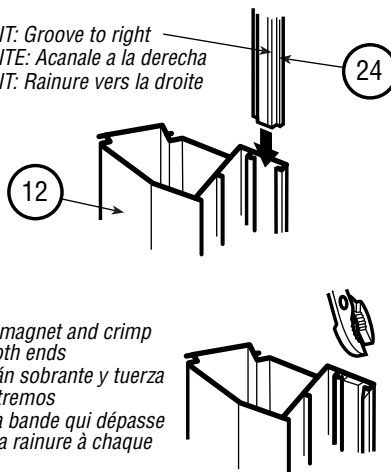

Cut excess magnet and crimp track at both ends  
 Corte el imán sobrante y tuerza ambos extremos  
 Recouper la bande qui dépasse et pincer la rainure à chaque bout

**5c** Pretap the top and bottom frames: insert screws, then remove.  
 Perfore los marcos superior e inferior: inserte los tornillos y después retire.  
 Faire les filets dans le haut et le bas du cadre: insérer les vis, puis les enlever.

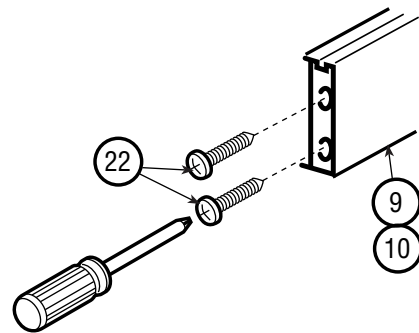

4 locations  
 4 ubicaciones  
 4 emplacements



**5d** Attach top and bottom door frame to magnet column.  
 Una la parte superior e inferior del marco de la puerta a la columna con imán.  
 Fixer le haut et le bas du cadre de la porte à la colonne contenant la bande magnétique.

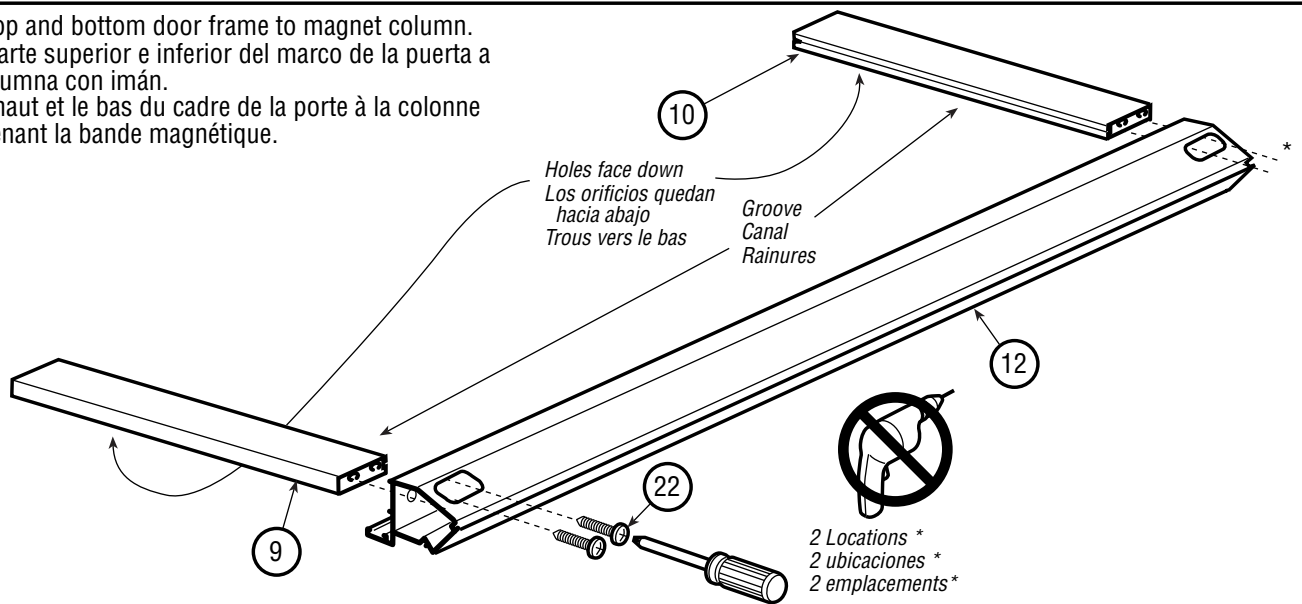

**5e** Slide magnet column on stationary panel. Lubricating column will help.  
 Deslice la columna con imán para montarla en el panel fijo.  
 Será más fácil si lubrica la columna.  
 Glisser la colonne sur le panneau fixe. Un lubrifiant facilitera les choses.

Rough or pattern side down  
 El lado estriado o con patrón queda hacia abajo  
 Côté texturé vers le bas

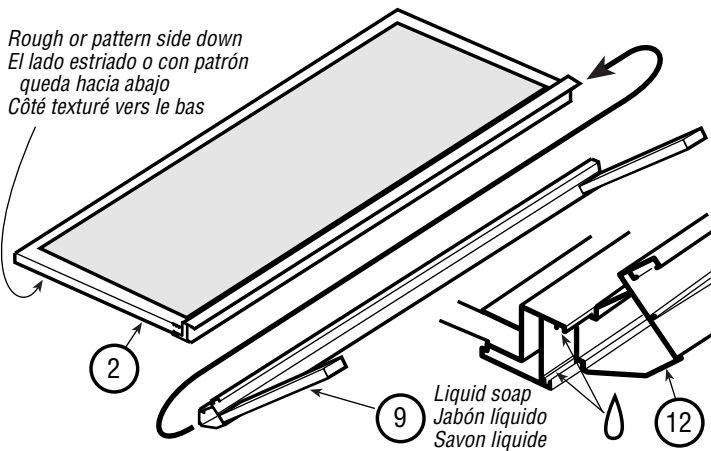

**5f** Position stationary panel on base and insert in wall jamb.  
 Coloque el panel fijo sobre la base e insértelo en la jamba del muro.  
 Placer le panneau fixe sur la base et insérer dans le support au mur.

Rough or pattern side out  
 El lado áspero o con diseño va hacia afuera.  
 Côté rugueux ou à motif vers l'extérieur.

Push stationary panel all the way into wall jamb  
 Empuje el panel fijo hasta la jamba del muro  
 Insérer chaque panneau dans les montants

Panel rests flush with base  
 El panel queda nivelado con la base  
 La paroi repose complètement sur la base

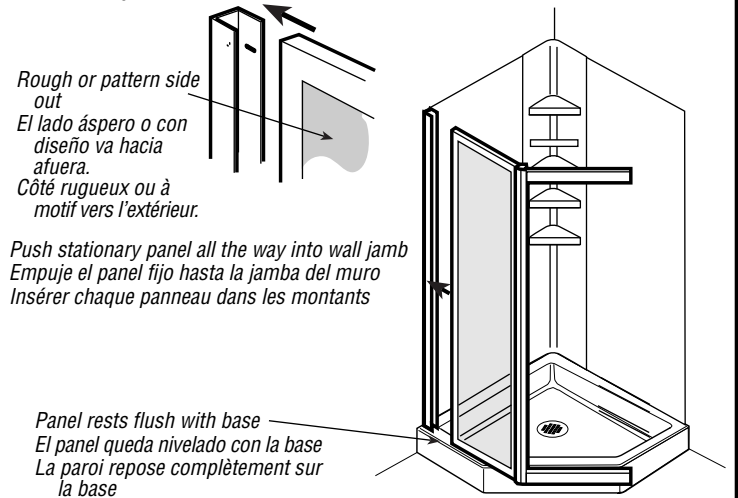

**5g** Slide hinge column on stationary panel. Lubricating column will help.  
 Deslice la columna con bisagra para montarla en el panel fijo.  
 Será más fácil si lubrica la columna.  
 Glisser la colonne sur le panneau fixe. Un lubrifiant facilitera les choses.

Rough or pattern side down  
 El lado estriado o con patrón queda hacia abajo  
 Côté texturé vers le bas

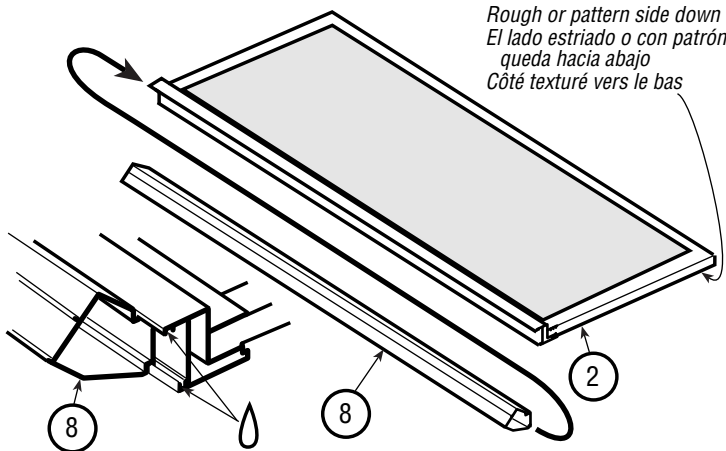

**5h** Position stationary panel on base and insert in wall jamb. Attach bottom then top door frames to column.  
 Coloque el panel fijo sobre la base e insértelo en la jamba del muro. Monte el marco inferior y luego el marco superior de la puerta en la columna.  
 Placer le panneau fixe sur la base et insérer dans le support au mur. Fixer le cadre inférieur de la porte, puis le cadre supérieur, à la colonne.

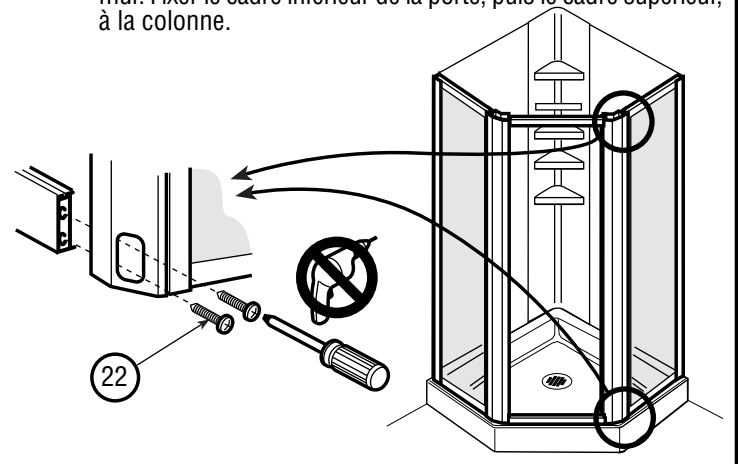

5i Secure stationary panels to the wall jambs inside shower.  
 Asegure los paneles fijos a las jambas del muro y las columnas de la puerta dentro de la ducha.  
 Fixer les parois fixes aux montants au mur et aux montants de la porte, à l'intérieur de la douche.

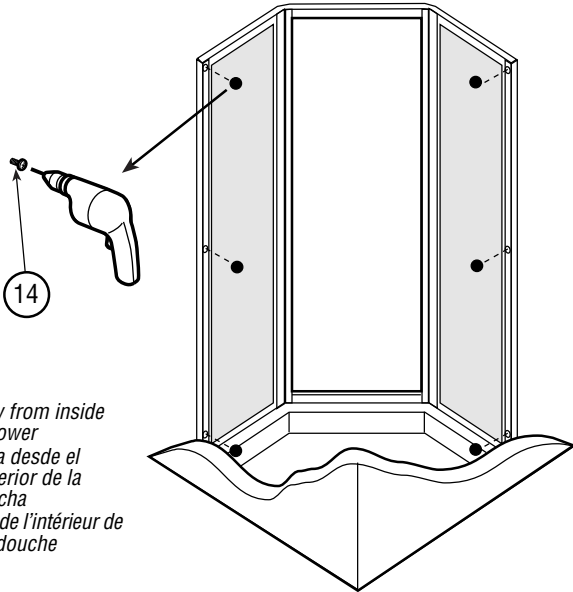

View from inside shower  
 Vista desde el interior de la ducha  
 Vue de l'intérieur de la douche

5j Caulk between door frame bottom and bulb seal on the inside of door.  
 Aplique masilla entre el borde inferior del marco de la puerta y el sello tipo bulbo dentro de la puerta.  
 Calfeutrer entre le bas du châ de porte et le joint à lèvres sur l'intérieur de la porte.

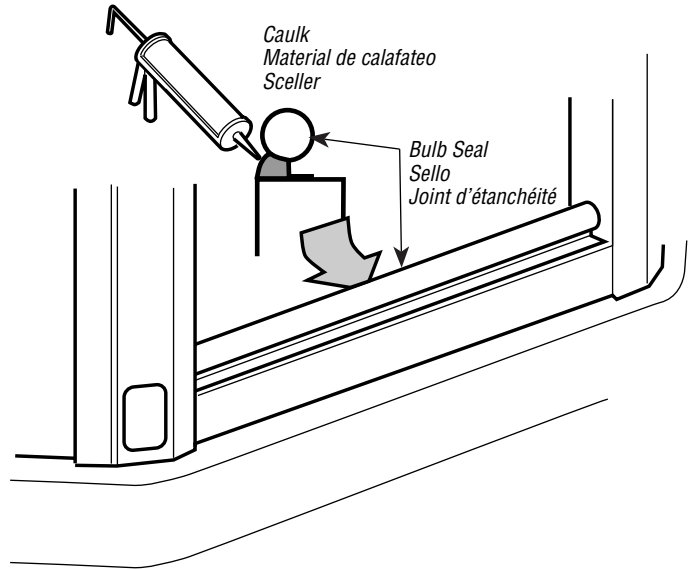

## 6

### INSTALL HEADER INSTALE LA CABECERA INSTALLER LE LINTEAU

6a Measure and trim one end of header. Repeat for other end.  
 Mida y recorte un extremo de la cabecera. Repita el proceso con el otro extremo.  
 Mesurer et retailler l'un des bouts du linteau. Répéter l'opération pour l'autre bout.

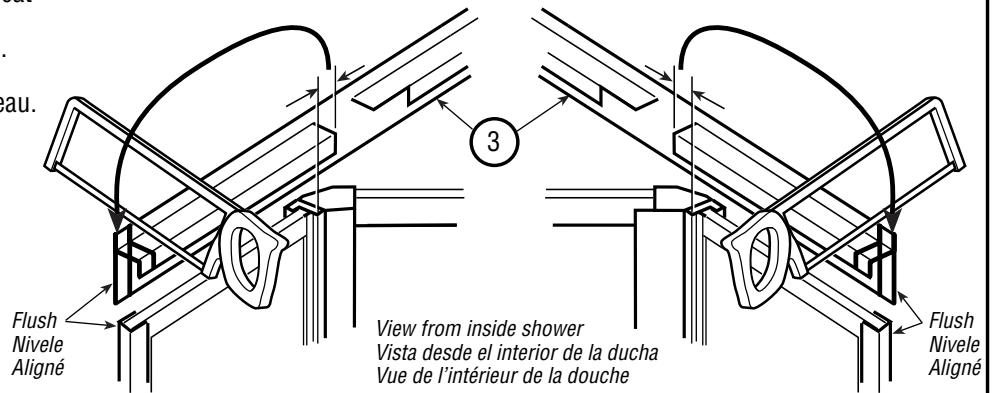

6b Bend header to panel shape, install over panels and screw in place.  
 Doble la cabecera a la forma del panel, instale sobre los paneles y atornille en su lugar.  
 Plier le linteau selon la forme des parois. Installer par-dessus les parois et visser.

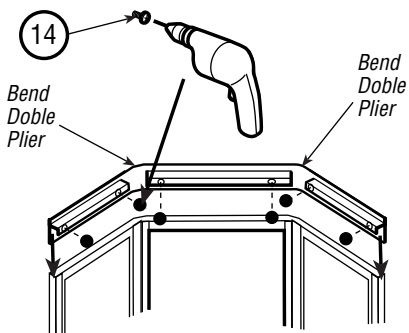

6c Cover gaps with header brackets and screw in place.  
 Cubra los huecos con las ménsulas de la cabecera y atorníllelas en su sitio.  
 Recouvrir les ouvertures du linteau à l'aide des ferrures de soin et visser en place.

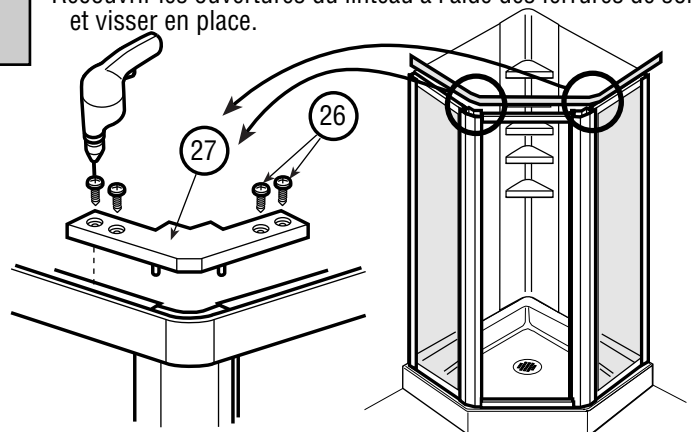

- 7a Slide magnet in track on door handle noting groove on face of magnet.  
 Deslice el imán en el riel de la manija de la puerta, tomando en cuenta la muesca en la cara del imán.  
 Glisser la bande magnétique dans l'espace qui lui est réservé dans la poignée de la porte, en tenant compte de la rainure sur la bande.

**IMPORTANT:** Groove to right  
**IMPORTANTE:** Acanale a la derecha  
**IMPORTANT:** Rainure vers la droite

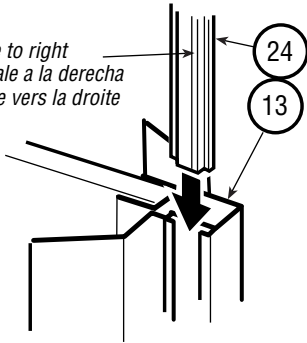

Trim excess magnet and crimp track at bottom **ONLY**  
 Recorte el imán sobrante y pliegue el riel **SOLAMENTE** en la parte inferior  
 Couper la bande magnétique qui dépasse et pincer **SEULEMENT** le bas de la rainure

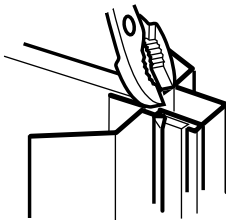

- 7b Insert bushing in both ends of door.  
 Inserte el manguito en ambos extremos de la puerta.  
 Insérer un manchon à chaque extrémité de la porte.

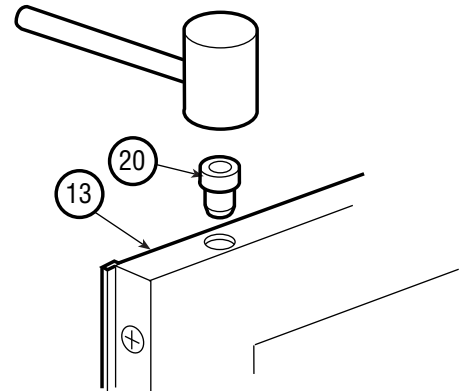

- 7c Install bottom pivot bracket and pin.  
 Instale el soporte y el perno giratorios inferiores.  
 Installer le support et la tige de pivotement au bas de la porte.

View from inside shower  
 Vista desde el interior de la ducha  
 Vue de l'intérieur de la douche

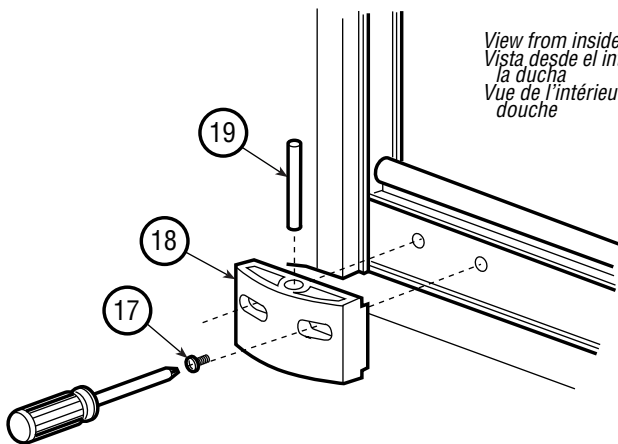

- 7d Install door by placing bushing over pin and swinging door up.  
 Instale la puerta, colocando el manguito sobre el perno y balanceando la puerta hacia arriba.  
 Installer la porte: placer le manchon sur la tige de pivotement et redresser la porte.

View from inside shower  
 Vista desde el interior de la ducha  
 Vue de l'intérieur de la douche

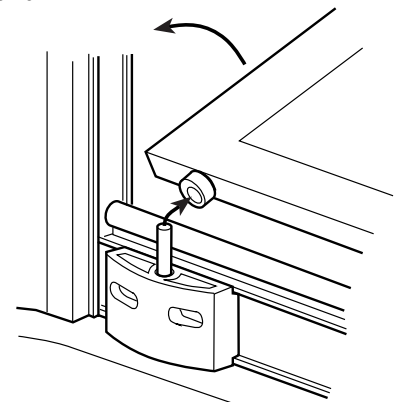

- 7e Install top pivot bracket and pin.  
 Instale el soporte y perno giratorios superiores.  
 Installer le support et la tige de pivotement au haut de la porte.

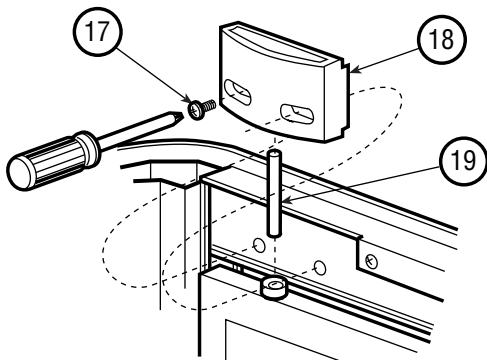

- 7f If door doesn't swing smoothly, adjust door using pivot brackets.  
 Si la puerta no gira fácilmente, ajústela usando soportes giratorios.  
 Si la porte ne ferme pas bien, ajuster les supports de pivotement.

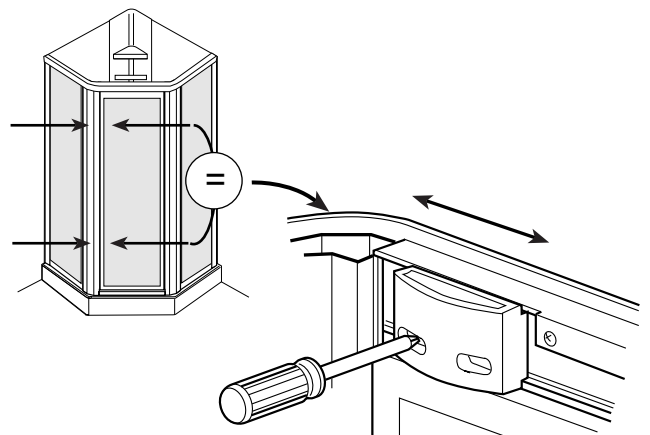

- 8a Caulk and insert access caps.  
Aplique el material de calafateo e inserte los tapones de acceso.  
Sceller et insérer les bouchons d'accès.

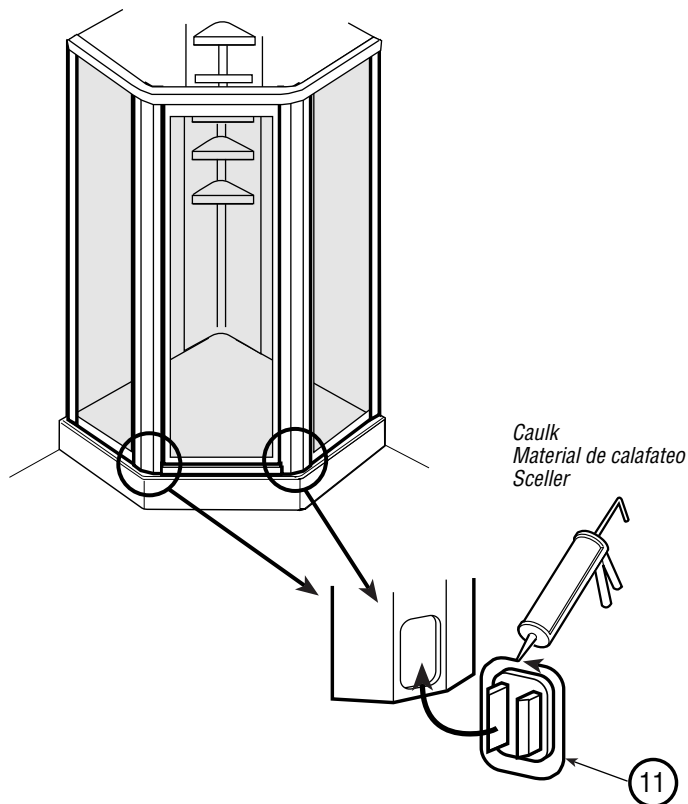

- 8b Caulk exterior along base and joints.  
Calafatee el exterior a lo largo de la base y las uniones.  
Sceller l'extérieur, autour de la base et des assemblages.

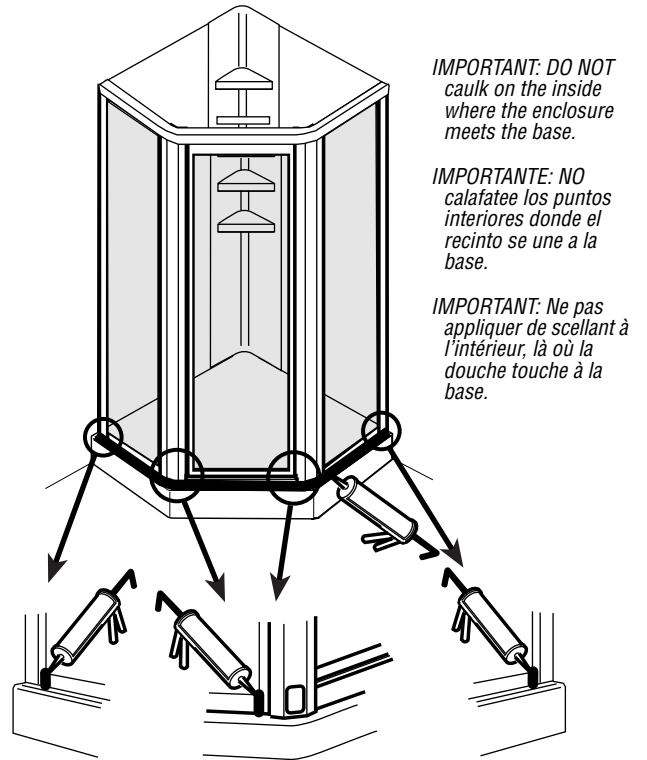

- 8c Caulk interior along wall jambs.  
Calafatee el interior a lo largo las jamba.  
Sceller l'intérieur, autour des montants.

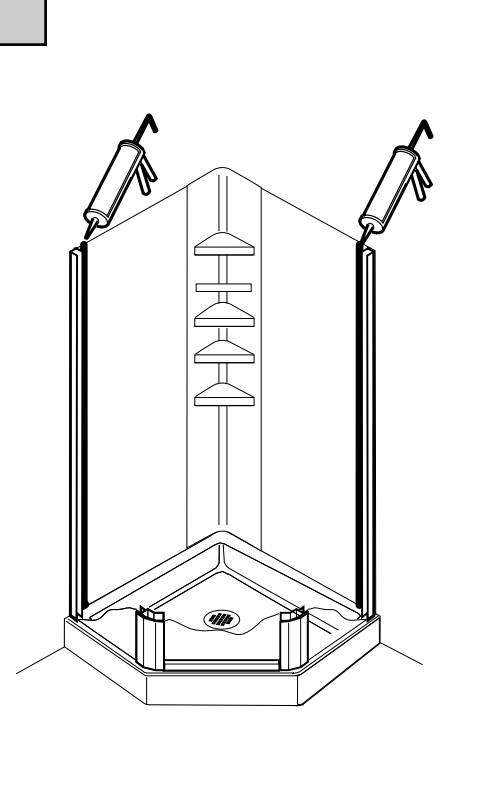

- 8d Caulk interior vertical seams, slots and screw heads.  
Calafatee el interior y las uniones  
verticales, las ranuras y las cabezas  
de los tornillos.  
Sceller l'intérieur, des joints verticaux,  
des fentes et des vis.

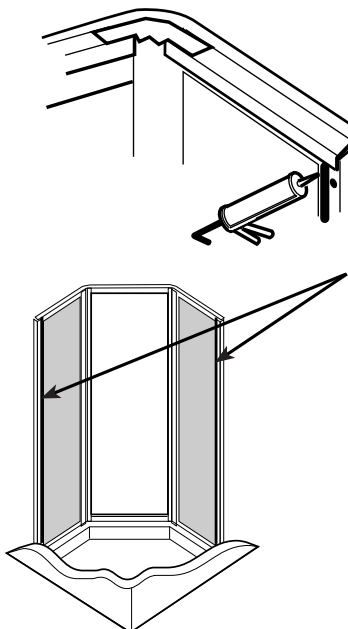

- 8e Upon completion of the entire shower kit installation, insert the enclosed snap clips into remaining holes on the top and bottom of the frame. Push in snap clips with finger. Clips should fit snugly into holes.  
Una vez instalada la ducha, introduzca las pinzas a presión suministradas en los orificios que hay en la parte superior e inferior del marco.  
Empújelas con el dedo de modo que las pinzas encajen en los orificios.  
Après avoir terminé l'installation du kit de douche, insérez les attaches ci-jointes dans les encoches libres situées en haut et en bas de la structure. Appuyez sur les attaches, qui devraient s'encastrer parfaitement.

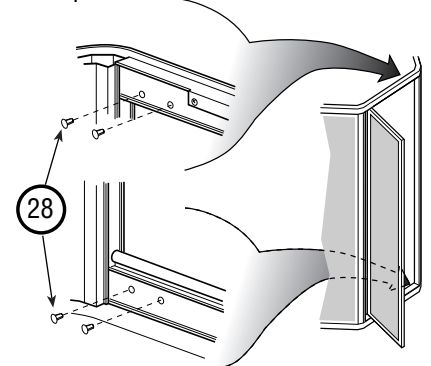

**CARE AND CLEANING YOUR SHOWER KIT**  
**CUIDADO Y LIMPIEZA DE SU PAQUETE DE DUCHA**  
**ENTRETIEN ET NETTOYAGE DE LA DOUCHE**

- EN** For regular cleaning use only mild detergents or warm, soapy water applied with a soft cloth. Always rinse surfaces after cleaning and dry by blotting with a damp cloth or chamois. Do not use scouring pads, gritty cloths or cleaners that are not recommended.  
**NOTE:** Do not use cleaners that are sprayed and not wiped or rinsed off. They will crack the surface.
- SP** Para la limpieza frecuente, use únicamente detergentes suaves o agua tibia y jabonosa aplicada con un paño suave. Siempre enjuague las superficies después de limpiar y seque con un paño húmedo o gamuza. No use almohadillas para pulir, paños ásperos o limpiadores no recomendados.  
**NOTA:** No use limpiadores en aerosol que no necesiten enjuagarse, ya que agrietarán
- FR** Pour les nettoyages réguliers, utiliser un détergent doux, ou de l'eau tiède savonneuse appliquée à l'aide d'un chiffon doux. Après chaque nettoyage, rincer la surface de la douche et enlever le surplus d'eau à l'aide d'un chiffon humide ou d'un chamois. Ne pas utiliser de tampons à récurer, de chiffons rugueux ou de produits de nettoyage non recommandés.  
**N.B. :** Ne pas utiliser de nettoyeurs qu'il suffit de vaporiser sans ensuite rincer ou essuyer. Ils risquent de faire craqueler la surface des parois.

**LIMITED WARRANTY**  
**GARANTÍA LIMITADA**  
**GARANTIE RESTREINTE**

<b>MODEL/MODELO/MODÈLE</b>	<b>LIMITED WARRANTY PERIOD VIGENCIA DE LA GARANTÍA LIMITADA PÉRIODE DE GARANTIE RESTREINTE</b>
White frame and flat walls with no decorative surface Marco blanco y muro plano sin superficie decorativa Encadrement blanc et murs plat sans surface décorative	1 year/1 año/1 an
Flat walls with no decorative surface Muro plano sin superficie decorativa Murs plats sans surface décorative	5 years/5 años/5 ans
Flat walls with a decorative surface Muro plano con superficie decorativa Murs plats avec surface décorative	Lifetime/Garantía de por vida/Garantie à vie
Flat Tile or Sculptured Tile Walls Muros de azulejo plano o azulejo esculpido Parois de tuiles plates ou moulées	Lifetime/Garantía de por vida/Garantie à vie

- EN** The manufacturer warrants to the original consumer purchaser that its products will be free of defects in materials and workmanship, subject to the limitations, exclusions and conditions that follow, from date of original purchase as shown on purchaser's receipt. The manufacturer will, at its discretion replace or repair **FREE OF CHARGE**, during the warranty period, any part which the manufacturer determines to be defective in material and/or workmanship under normal installation, use and service. The original consumer purchaser must notify the manufacturer in writing of any defect covered by the warranty at the address listed. **THIS WARRANTY IS THE ONLY EXPRESS WARRANTY MADE BY THE MANUFACTURER. ANY CLAIMS MADE UNDER THIS WARRANTY MUST BE MADE DURING THE PERIOD REFERRED TO ABOVE. ANY IMPLIED WARRANTY OF MERCHANTABILITY OR FITNESS FOR A PARTICULAR PURPOSE IS LIMITED IN DURATION TO THE DURATION OF THIS WARRANTY. LABOR CHARGES AND/OR DAMAGE INCURRED IN INSTALLATION, REPAIR OR REPLACEMENT AS WELL AS INCIDENTAL AND CONSEQUENTIAL DAMAGES CONNECTED THEREWITH ARE EXCLUDED AND WILL NOT BE PAID BY THE MANUFACTURER.** Some states do not allow limitations on how long an implied warranty lasts, or the exclusion or limitation of incidental or consequential damages, so the above limitations or exclusions may not apply to you. This warranty gives you specific legal rights, and you may also have other rights which vary from state to state. This warranty is void for any damage to this product due to misuse, abuse, neglect, accident, improper installation, modification, unauthorized repair, or any use violative of instructions
- SP** El fabricante garantiza al comprador y consumidor original que sus productos están exentos de defectos de materiales y mano de obra, sujeto a las limitaciones, exclusiones y condiciones que siguen, a partir de la fecha de compra original indicada en el recibo de compra. Durante el período de garantía y a su propio criterio, el fabricante reemplazará o reparará **SIN COSTO** alguno cualquier pieza que juzgue tener defectos de materiales o mano de obra en condiciones normales de instalación, uso y servicio. El comprador y consumidor original deberá notificar al fabricante por escrito, a la dirección que se indica a continuación, de cualquier defecto al amparo de la garantía. **ESTA GARANTÍA CONSTITUYE LA ÚNICA GARANTÍA EXPLÍCITA EFECTUADA POR EL FABRICANTE. CUALESQUIERA RECLAMOS EN RELACIÓN**

CON LA PRESENTE GARANTÍA DEBEN EFECTUARSE DURANTE EL PERÍODO ANTES MENCIONADO. LA DURACIÓN DE CUALQUIER GARANTÍA IMPLÍCITA DE COMERCIABILIDAD O IDONEIDAD PARA UN FIN ESPECÍFICO SE LIMITA A LA DURACIÓN DE LA PRESENTE GARANTÍA. LOS GASTOS DE MANO DE OBRA Y DAÑOS QUE SE PRODUZCAN EN LA INSTALACIÓN, REPARACIÓN O REEMPLAZO, ASÍ COMO LOS DAÑOS DIRECTOS E INDIRECTOS RELACIONADOS CON LO DICHO ANTERIORMENTE QUEDAN EXCLUIDOS Y NO SERÁN PAGADOS POR EL FABRICANTE. En algunos estados no se admiten limitaciones con respecto a la duración de una garantía implícita, como tampoco se admite la exclusión o la limitación de daños directos o indirectos; por lo tanto, las limitaciones o exclusiones antes mencionadas pueden no ser aplicables en su caso. Esta garantía le otorga derechos legales específicos, pudiendo usted tener también otros derechos que varían de un estado a otro. Esta garantía quedará anulada en el caso de daños del producto debido a uso incorrecto, maltrato, negligencia, accidente, instalación incorrecta, modificación, reparación no autorizada o cualquier uso contrario a las instrucciones

**FR** Le fabricant garantit à l'acheteur d'origine que ses produits seront exempts de défauts de fabrication et de matériaux, sous réserves des restrictions, exclusions et conditions énoncées ci-après, à compter de la date d'achat d'origine indiquée sur le reçu de l'acheteur. Il appartient au fabricant de décider soit de remplacer soit de réparer GRATUITEMENT, au cours de la période couverte par la garantie, toute pièce jugée par le fabricant comme présentant un défaut de fabrication ou de matériaux dans des conditions normales d'installation, d'utilisation, et de service. L'acheteur d'origine doit notifier le fabricant par écrit de tout défaut couvert par la garantie à l'adresse indiquée ci-dessous. CETTE GARANTIE EST LA SEULE GARANTIE EXPRESSÉMENT OFFERTE PAR LE FABRICANT. TOUTE RECLAMATION FAITE DANS LE CADRE DE CETTE GARANTIE DOIT ÊTRE DÉPOSÉE PENDANT LA PÉRIODE STIPULÉE PLUS HAUT. TOUTE GARANTIE IMPLICITE SUR LA QUALITÉ MARCHANDE OU L'APTITUDE À UNE FIN PARTICULIÈRE EST LIMITÉE EN DURÉE À LA PÉRIODE COUVERTE PAR CETTE GARANTIE. LES FRAIS DE MAIN-D'OEUVRE OU LES DOMMAGES SURVENANT AU COURS DE L'INSTALLATION, DE LA RÉPARATION OU DE REMPLACEMENT, AINSI QUE LES DOMMAGES INDIRECTS OU CONSECUTIFS EN DÉCOULANT SONT EXCLUS ET NE SERONT PAS REMBOURSÉS PAR LE FABRICANT. Certaines provinces n'autorisent pas que la durée de la garantie implicite soit soumise à des restrictions, ni l'exclusion ou la restriction des dommages indirects ou consécutifs. Par conséquent, il se peut que les restrictions ou exclusions énoncées plus haut ne s'appliquent pas à vous. Cette garantie vous donne des droits légaux précis, mais vous avez peut-être d'autres droits qui varient d'une province à l'autre. Cette garantie est nulle en cas de dommage causé au produit à la suite d'une utilisation inappropriée, d'un abus, d'une négligence, d'un accident, d'une mauvaise installation, d'une modification, d'une réparation effectuée par du personnel non autorisé ou de toute utilisation non conforme aux instructions fournies par notre compagnie.

