

ITEM #0747605



PARKLAKE CEILING FAN

MODEL #00878

UL #52-CHF

Español p. 16

Harbor Breeze® is a registered trademark of LF, LLC. All Rights Reserved.

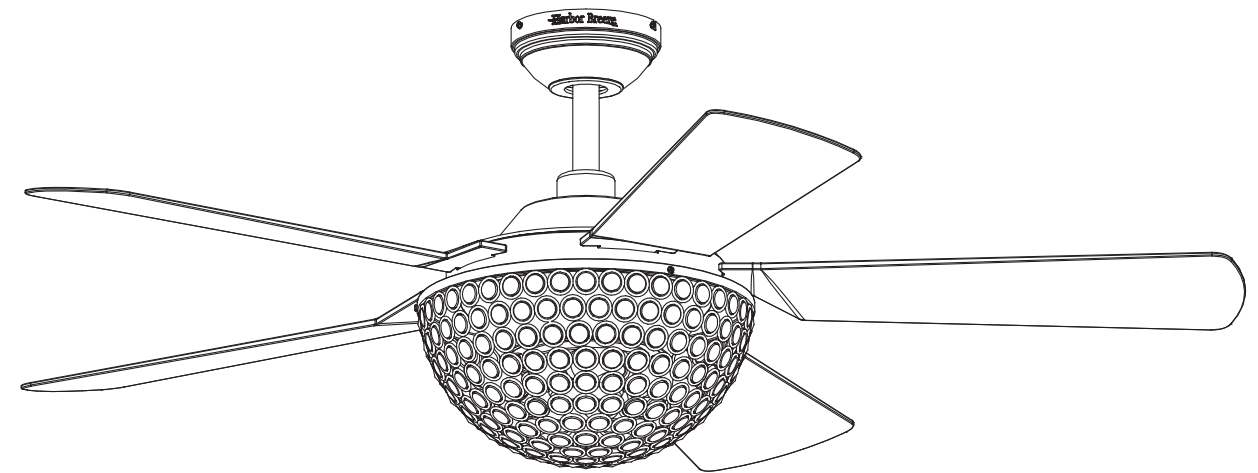

ATTACH YOUR RECEIPT HERE

Serial Number _____ Purchase Date _____



Questions, problems, missing parts? Before returning to your retailer, call our customer service department at 1-800-643-0067, 8 a.m. - 6 p.m., EST, Monday - Thursday
8 a.m. - 5 p.m., EST Friday.



TABLE OF CONTENTS

Safety Information	2
Package Contents	4
Hardware Contents.....	5
Preparation	5
Assembly Instructions.....	6
Operating Instructions	12
Care and Maintenance	13
Troubleshooting.....	14
Warranty	15
Replacement Parts List	15

! SAFETY INFORMATION

READ AND SAVE THESE INSTRUCTIONS

Please read and understand this entire manual before attempting to assemble, operate or install the product.

- When using an existing outlet box, be sure the box is securely attached to the building structure and can support the full weight of the fan, so to avoid potential serious injury or death.
- All wiring must be in accordance with the National Electrical Code “ANSI/NFPA 70” and local electrical codes. Electrical installation should be performed by a qualified licensed electrician.
- DO NOT use bulbs with wattage greater than the maximum value stated on the fixture and in this manual. Using a higher wattage bulb than specified will increase fixture temperature and cause risk of fire.
- Disconnect the electrical supply circuit to the fan before installing kit.
- Electrical diagrams are for reference only.
- The net weight of this fan including the light kit is: 22.93 lbs.

! WARNING

- ELECTRIC SHOCK HAZARD - To reduce the risk of electric shock, do not use this fan with any solid-state speed control device.
- ELECTRIC SHOCK HAZARD - To reduce the risk of electric shock, make sure the electricity has been turned off at the circuit breaker or fuse box before beginning installation.
- PERSONAL INJURY HAZARD - To reduce the risk of injury to persons, install fan so the blades are 7 ft. (2.1m) above the floor.

! SAFETY INFORMATION

- ELECTRIC SHOCK HAZARD - Do not install this fan with variable speed wall control or wall-mounted dimmer switch. It will permanently damage the fan’s remote control receiver and cause the fan’s functions to fail.

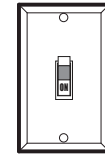

ON / OFF switch



NO Variable speed wall control



NO Dimmer switch

- FIRE, ELECTRIC SHOCK OR PERSONAL INJURY HAZARD - To reduce the risk of fire, electric shock, or personal injury, mount to an outlet box marked “ACCEPTABLE FOR FAN SUPPORT OF 35.1 lbs OR LESS” and use the mounting screws provided with the outlet box. Most outlet boxes commonly used for the support of lighting fixtures are not acceptable for fan support and may need to be replaced. Consult a qualified licensed electrician if in doubt.

CAUTION

- PERSONAL INJURY HAZARD - To reduce the risk of personal injury, do not bend the blade brackets when installing the brackets, balancing the blades, or cleaning the fan. DO NOT insert foreign objects in between the rotating fan blades.

This equipment has been tested and found to comply with the limits for a Class B digital device, pursuant to Part 15 of the FCC Rules. These limits are designed to provide reasonable protection against harmful interference in a residential installation. This equipment generates, uses and can radiate radio frequency energy and, if not installed and used in accordance with the instructions, may cause harmful interference to radio communications. However, there is no guarantee that interference will not occur in a particular installation. If this equipment does cause harmful interference to radio or television reception, which can be determined by turning the equipment off and on, the user is encouraged to try to correct the interference by one or more of the following measures:

- Reorient or relocate the receiving antenna.
- Increase the separation between the equipment and receiver.
- Connect the equipment into an outlet on a circuit different from that to which the receiver is connected.
- Consult the dealer or an experienced radio/TV technician for help.

CAUTION: Any changes or modifications not expressly approved by the grantee of this device could void the user’s authority to operate the equipment.

This device complies with Part 15 of the FCC Rules. Operation is subject to the following two conditions:

- (1) This device may not cause harmful interference, and
- (2) this device must accept any interference received, including interference that may cause undesired operation.



PACKAGE CONTENTS

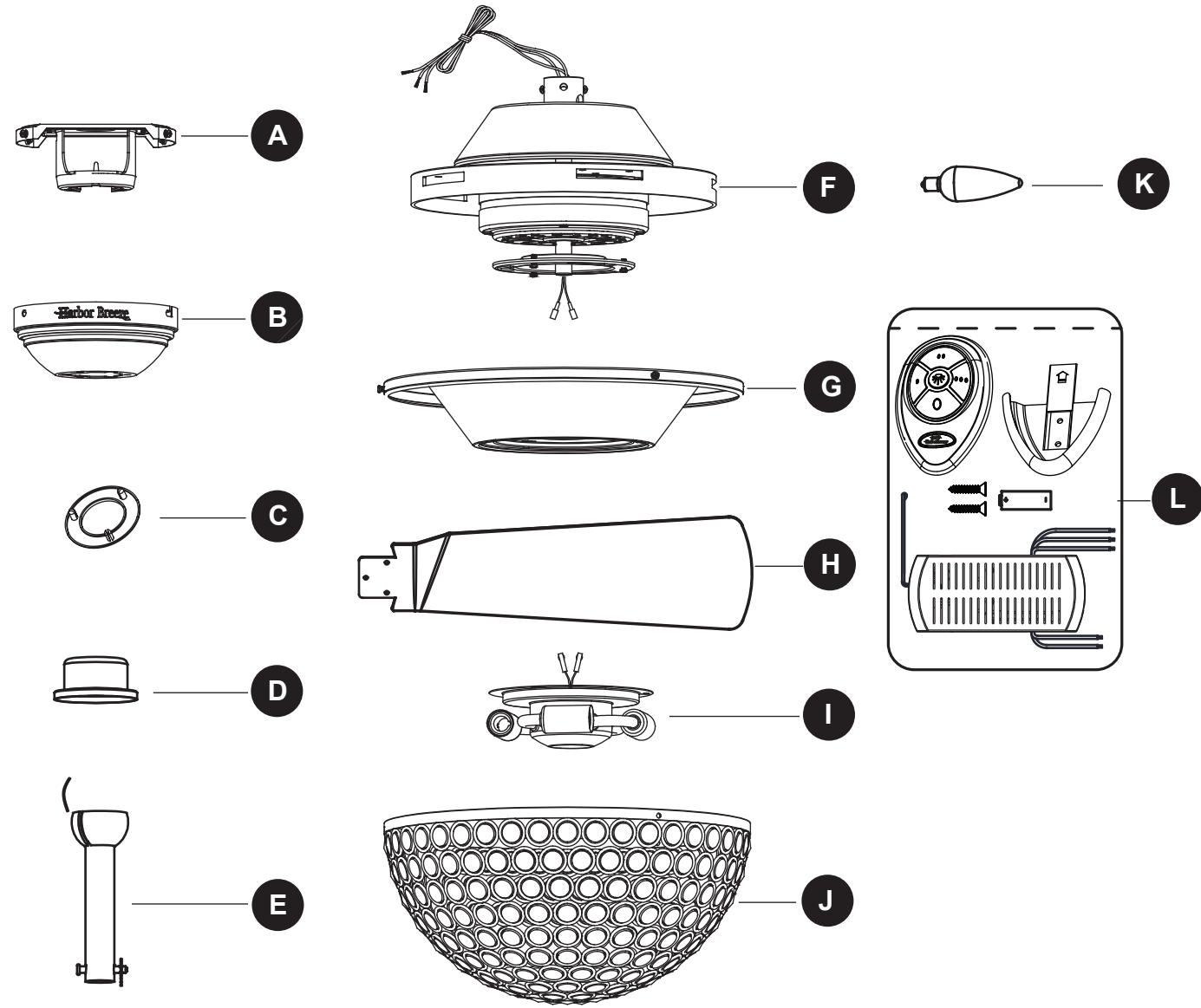

PART	DESCRIPTION	QUANTITY
A	Mounting Bracket	1
B	Canopy	1
C	Canopy Cover	1
D	Yoke Cover	1
E	Downrod	1
F	Motor Assembly	1
G	Fitter Plate	1

PART	DESCRIPTION	QUANTITY
H	Blade	5
I	Light Fitter Assembly	1
J	Shade	1
K	Bulb	4
L	Remote Pack	1

HARDWARE CONTENTS (shown actual size)

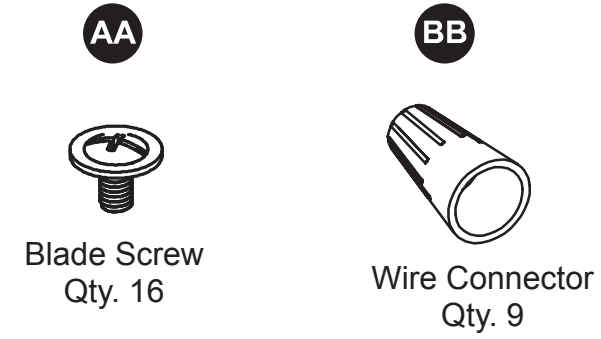

PREPARATION

Before beginning assembly of product, make sure all parts are present. Compare parts with package contents list and hardware contents list. If any part is missing or damaged, do not attempt to assemble the product.

Estimated Assembly Time: 45 minutes

Tools Required for Assembly (not included): Phillips screwdriver, step ladder, electrical tape, pliers, wire cutters, wire strippers.

Helpful Tools (not included): Electrical Circuit tester



ASSEMBLY INSTRUCTIONS

1. Determine mounting method to use.

A - Downrod Mount

B - Angle Mount

Important: If using the angle mount, check to make sure the ceiling angle is not steeper than 20°

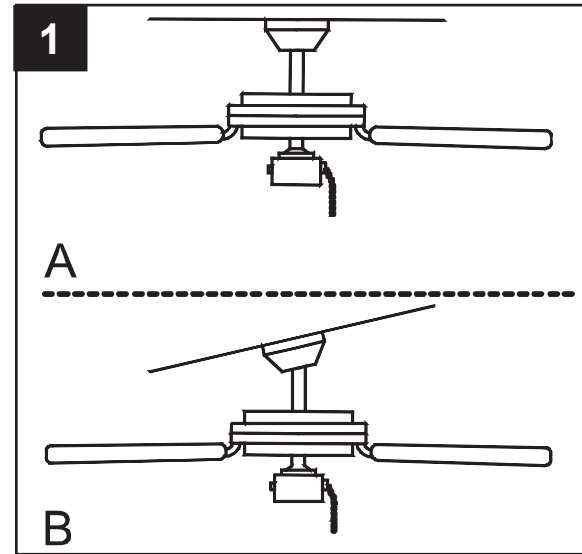

2. Remove the mounting bracket (A) from the canopy (B) by loosening the four screws on the top of the canopy (B). Remove the two non-slotted screws and save.

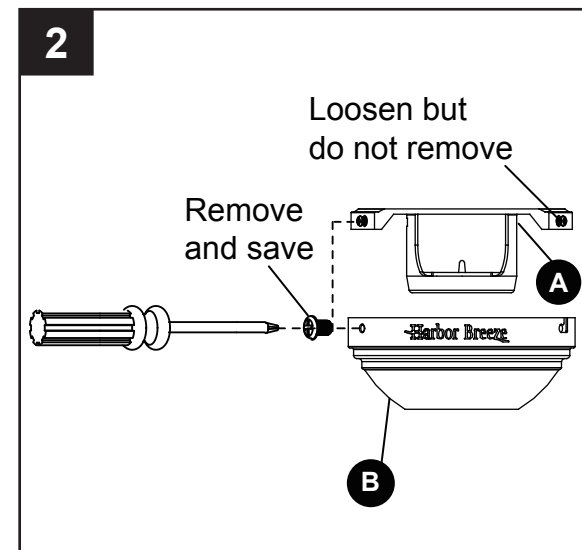

3. Install mounting bracket (A) to outlet box (not included) by sliding mounting bracket (A) over the two outlet box screws (not included). Securely tighten two outlet box screws.

IMPORTANT: If angle mounting, make sure open end of mounting bracket (A) is installed facing the ceiling.

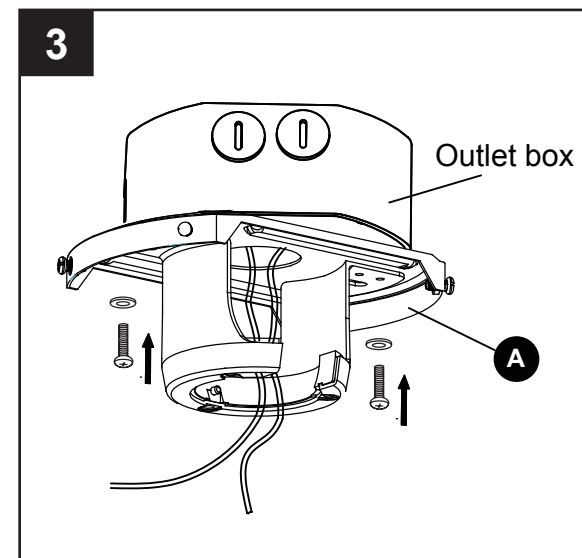

ASSEMBLY INSTRUCTIONS

4. Remove the preassembled pin and clip from downrod (E). Insert downrod (E) through canopy (B) and yoke cover (D). Thread wires from fan motor assembly (F) through downrod (E).

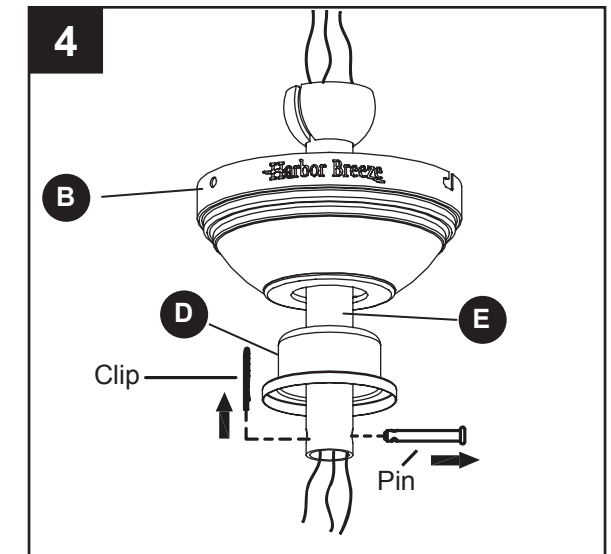

5. Loosen the two set screws from the yoke. Slip downrod (E) into the yoke, then re-insert pin and clip. Tighten set screws to secure.

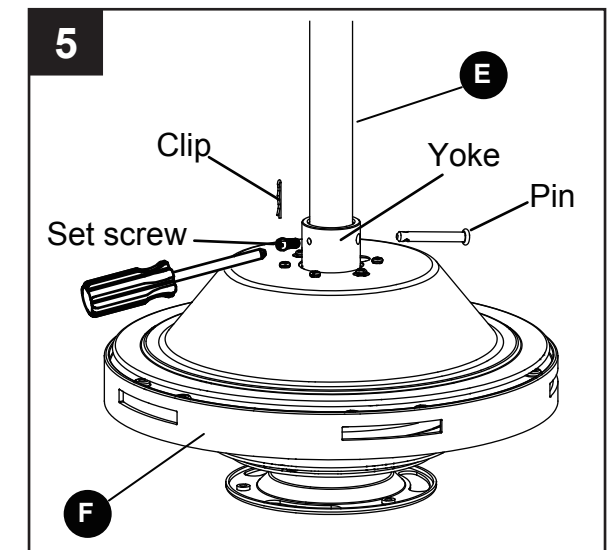

6. Carefully lift the motor assembly (F) up to the mounting bracket (A). Install hanger ball on the top of downrod (E) into opening of mounting bracket (A). Rotate fan until slot on hanger ball engages the tab on the mounting bracket (A).

DANGER: Be careful when aligning the tab to the slot! If not fully engaged, there is a possibility of fan falling, which may result in serious injury or death.

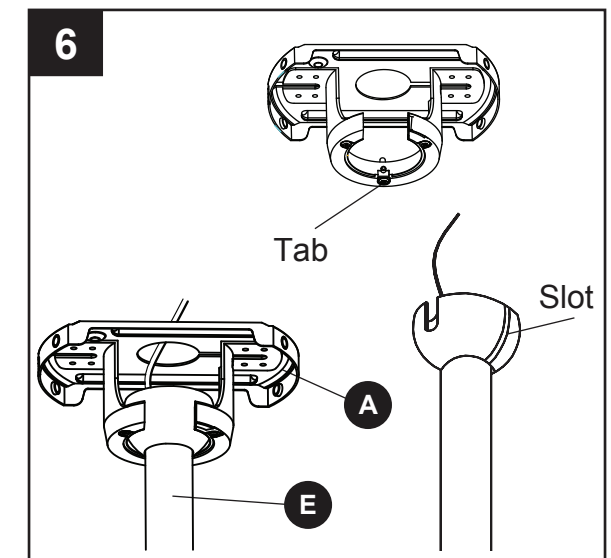

ASSEMBLY INSTRUCTIONS

7. Insert receiver from the remote pack (L) into mounting bracket (A) with the flat side toward the ceiling. Connect the **GREEN/GROUND** wire from fan to the **BARE/GROUNDED** supply wire. Connect the **BLACK** wire (AC IN L) from the receiver to the supply **BLACK** wire. Connect the **BLACK** wire (TO MOTOR L) from the receiver to the **BLACK** wire from fan. Connect the **WHITE** wire (AC IN N) from receiver to the supply **WHITE** wire. Connect the **WHITE** wire (TO MOTOR N) from the receiver to the **WHITE** wire from fan. Connect the **BLUE** wire (FOR LIGHT) from receiver to the **BLUE** wire from fan.

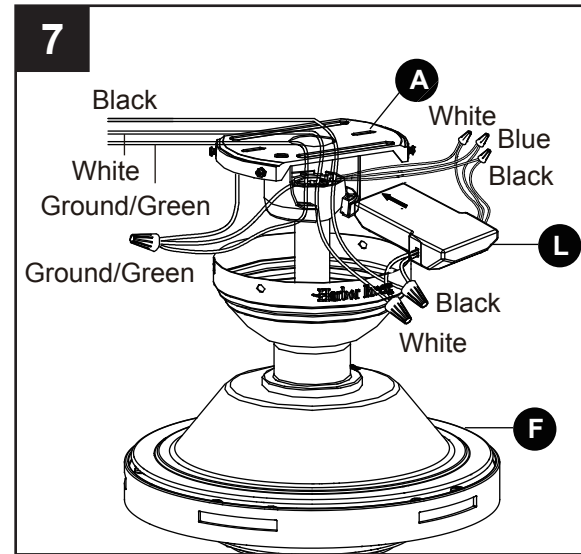

8. Twist wire ends together and screw wire connectors (BB) on in a clockwise direction. Tape wire connectors (BB) and wires together with electrical tape (not included).

WARNING: Be sure no bare wire or wire strands are visible after making connection. Place **GREEN** and **WHITE** connections on opposite side of box from the **BLACK** and **BLUE** (if applicable) connections. The splices should be turned upward and pushed carefully up into the outlet box.

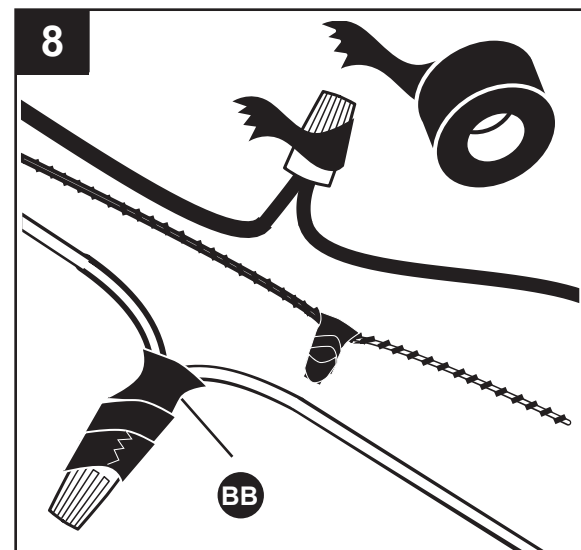

Hardware Used

BB Wire Connector x 6

9. Slide the canopy (B) up to the ceiling and over the two screws on the mounting bracket (A). Rotate the canopy (B) to lock it in place, then secure with previously loosened/removed screws.

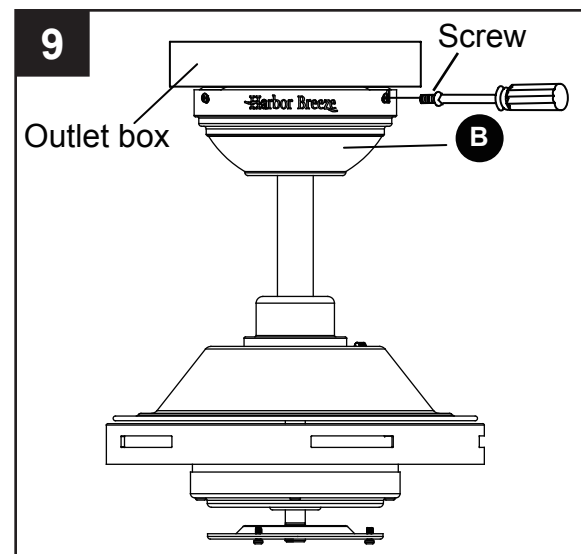

ASSEMBLY INSTRUCTIONS

10. Insert blade (H) through the slot in the motor assembly (F), aligning the three screw holes in the blade (H) with the screw holes in the motor assembly (F). Secure blade (H) using blade screws (AA).

Repeat for the remaining blade assemblies.

Hardware Used

AA Blade Screw x 16

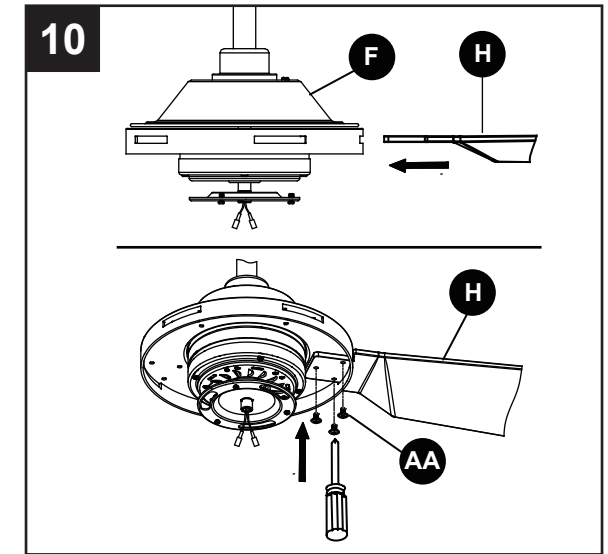

11. Remove one of the three screws from the support plate preassembled underneath the motor assembly (F). Loosen but do not remove the other two screws.

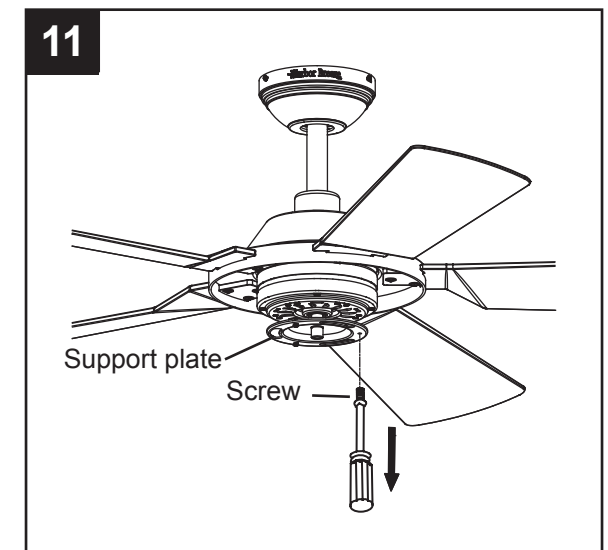

12. Pass the **BLUE** and **WHITE** wires from the motor assembly (F) through the center hole of the fitter plate (G). Align the two keyslots in the fitter plate (G) with the two screws in the support plate below the motor assembly (F). Place the fitter plate (G) over the two loosened screws and turn the fitter plate (G) clockwise until it locks. Re-install the previously removed screw, then tighten all screws securely.

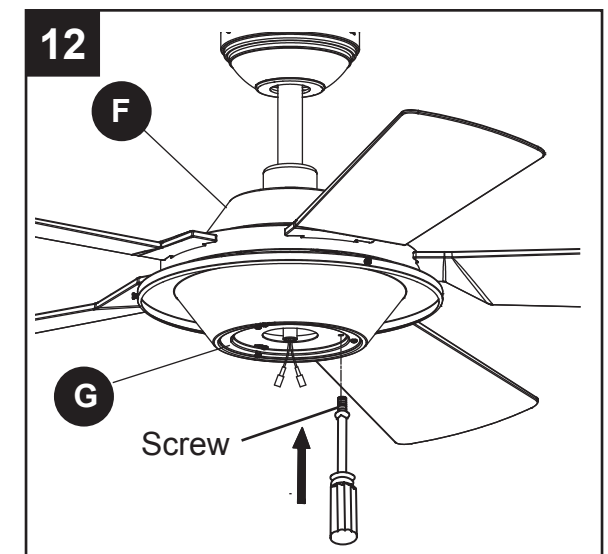

ASSEMBLY INSTRUCTIONS

13. Remove one of the three screws from the fitter plate (G). Loosen but do not remove the other two screws.

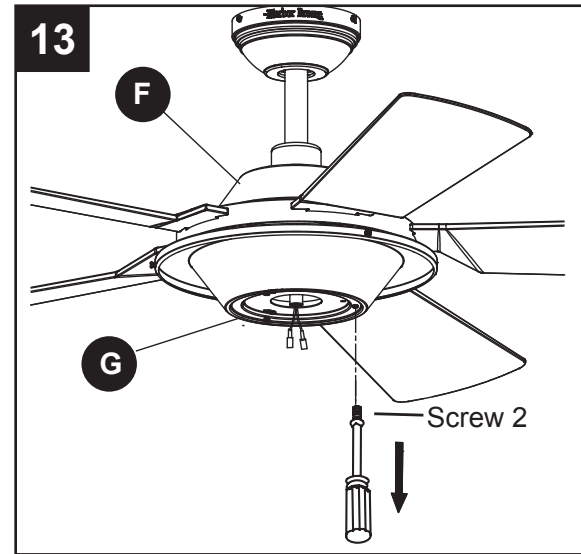

14. Connect the **BLUE** wire from the fan motor assembly (F) to the **BLACK** wire from the light fitter assembly (I) and connect the **WHITE** wire from the fan motor assembly (F) to the **WHITE** wire from the light fitter assembly (I) by connecting the plugs.

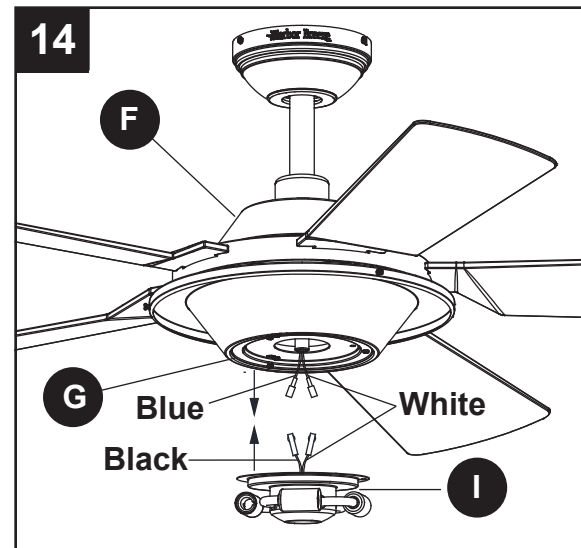

15. Align the two keyslots in the light fitter assembly (I) with the two loosened screws on the fitter plate (G). Place the light fitter assembly (I) over the two screws and turn the light fitter assembly (I) clockwise until it locks. Re-install the previously removed screw, then tighten all screws securely.

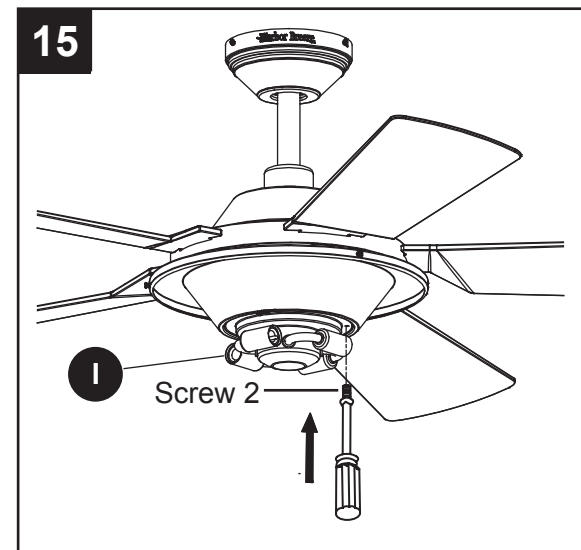

ASSEMBLY INSTRUCTIONS

16. Install bulbs (K) to sockets on light fitter assembly (I).

IMPORTANT NOTE: Your fan has an energy-saving wattage limiter included. If you replace the bulbs with more than 190 watts, your fan will automatically turn off. Ensure bulb wattage is always less than 190 watts!

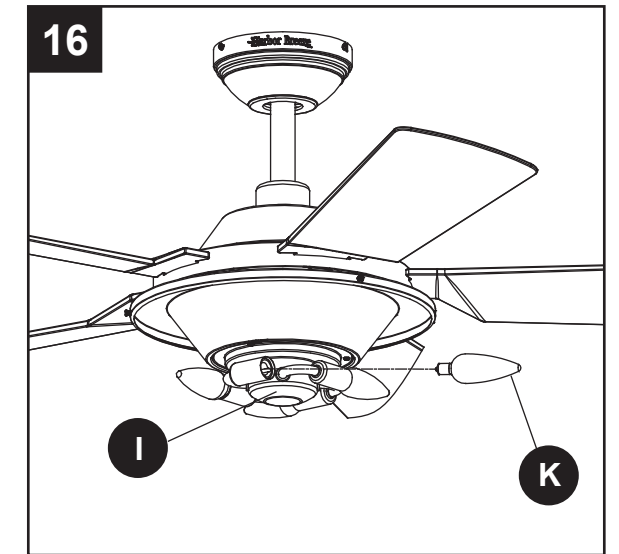

17. Remove three screws from the side of fitter plate (G) and save.

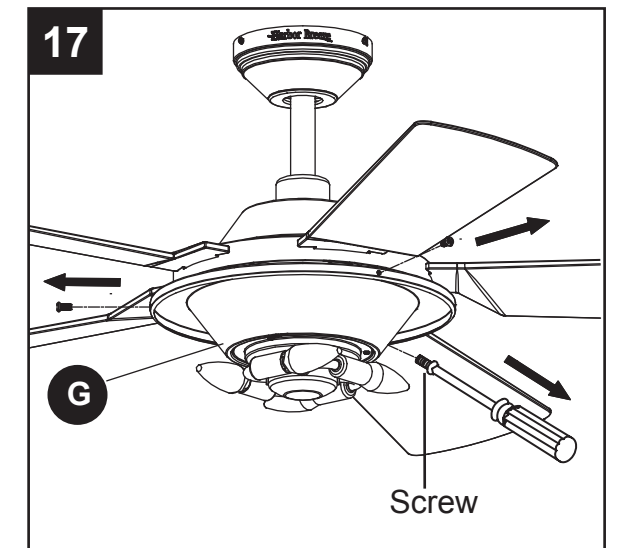

18. Hang the shade (J) by aligning the hook on the shade (J) with the hole on the fitter plate (G). Carefully push up the shade (J), aligning the screw holes in fitter plate (G) with shade (J). Re-install the three screws and tighten securely.

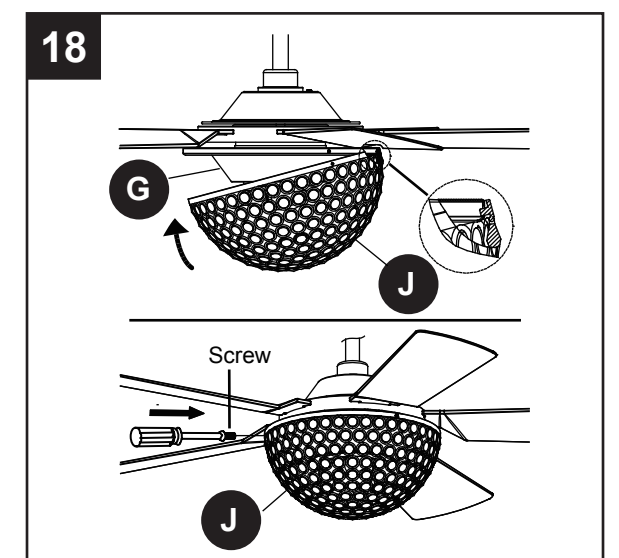

OPERATING INSTRUCTIONS

Note: If you have more than one remote controlled fan installed in the same location, you may want to change the frequency of the remote control to avoid any possible interference between remote controls. To change the frequency of the remote control, change the dip switch settings as described below:

1. REMOTE CONTROL:

(1) Install Battery/Learning Process:

Remove the battery cover from the back of the remote found in the remote pack (L). Insert the battery from the remote pack (L) into the remote; ensure polarity of battery matches the polarity indicated in the battery compartment -- positive (+) to positive (+) and negative (-) to negative (-). Replace the battery cover.

If you need to change the dip switches in the remote control due to a potential interference issue, slide the dip switches to your choice of either up or down -- the factory setting is up. Within 30 seconds of turning the fan's power on, press and hold the "Learn" button on the remote control for 1 second. Once the receiver has detected the set frequency, the light of the fan will blink twice. Replace the battery cover. To confirm the remote control and receiver have paired successfully press any of the fan speed control buttons on the remote control.

(2) Fan Control / Dimmer:

- 0 Low speed
- 0 0 Medium speed
- 0 0 0 High speed
- Turns fan off
- ☀ Turns light on or off

For the DIMMER function, press and hold the ☀ button. Light will dim. Release the button when light is at desired level.

Note: This remote control has a memory function. The receiver stores the fan speed and light setting when the fan is turned off. When fan is turned on again, it starts with the most recent settings.

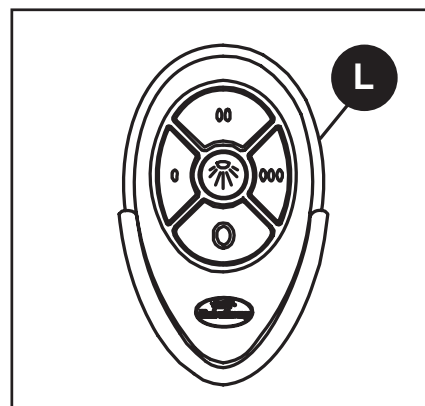
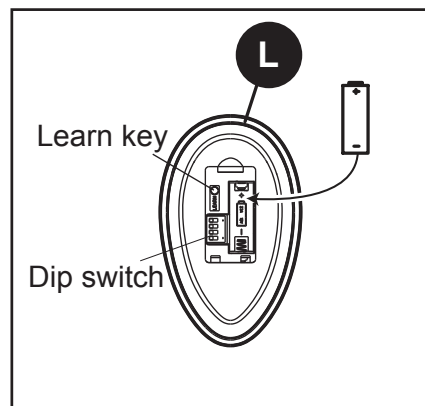

2. REVERSE SWITCH:

When the season changes, you may want to change the direction the fan blades spin. To switch between clockwise and counterclockwise rotation, flip the fan reversal switch.

WARNING: Wait for fan to stop before reversing switch.

- In warmer weather, counterclockwise rotation creates a downward airflow, which cools the air. Push the switch LEFT and see a Sun icon.
- In cooler weather, clockwise rotation creates an upward airflow, which moves hot air from the ceiling into the room. Push the switch RIGHT and see a Snowflake icon.

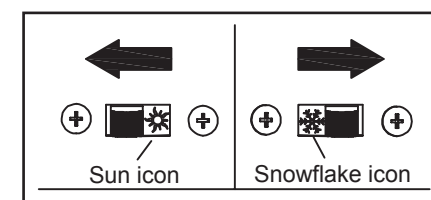
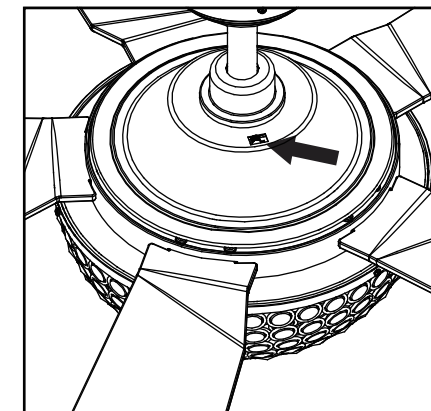

OPTIONAL: If desired, the wall bracket in remote pack (L) can be installed to house the remote control. Remove the small plate preassembled on the wall bracket and use the screws in remote pack (L) to secure the wall bracket at desired mounting location. Replace the small plate, then rest the remote control into wall bracket.

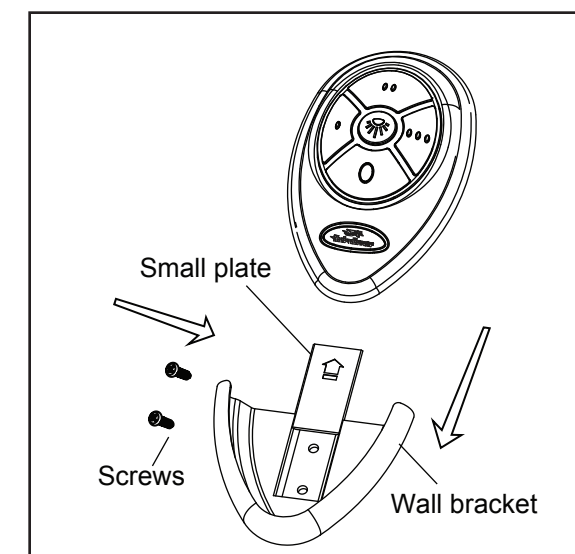

CARE AND MAINTENANCE

- **IMPORTANT:** Shut off main power supply before beginning any maintenance.
- DO NOT use water or a damp cloth to clean the ceiling fan.
- At least twice each year, tighten all screws and lower the canopy to check mounting bracket screws and downrod assembly.
- Clean fan housing with only a soft bristle brush or lint-free cloth to avoid scratching the finish. Clean blades with a lint-free cloth. You may occasionally apply a light coat of furniture polish to wood blades for added protection.
- Bulb replacement: Use 40-watt max. candelabra-base E12-type incandescent bulbs; CFLs and LEDs are not recommended for this item.
- Battery replacement: Use an A23 12-volt alkaline battery for the remote control.

TROUBLESHOOTING

PROBLEM	POSSIBLE CAUSE	CORRECTIVE ACTION
Fan does not move.	<ol style="list-style-type: none"> 1. Fan reversal switch not engaged. 2. Battery is old or expired. 3. Power is off or fuse is blown. 4. Faulty wire connection. 	<ol style="list-style-type: none"> 1. Push switch firmly either way. 2. Use a new battery. 3. Turn power on or check fuse. 4. Turn power off. Loosen canopy, check all connections.
Noisy operation.	<ol style="list-style-type: none"> 1. Blades are loose. 2. Cracked blade. 3. Non-approved speed control. 	<ol style="list-style-type: none"> 1. Tighten all blade screws. 2. Replace blades (call customer service). 3. Replace with an approved speed control device.
Excessive wobbling.	<ol style="list-style-type: none"> 1. Unbalanced blades. 2. Blades are loose. 3. Blade arms incorrectly attached. 4. Fan not securely mounted. 5. Fan too close to vaulted ceiling. 	<ol style="list-style-type: none"> 1. Use blade balancing kit (sold separately) 2. Tighten all blade screws. 3. Re-install blade arms. 4. Turn power off. Carefully loosen canopy, remount securely. 5. Lower or move fan. Extension downrods may be ordered (call customer service).
Remote control malfunction.	<ol style="list-style-type: none"> 1. No flash on transmitter LED. 2. The remote control does not work. 	<ol style="list-style-type: none"> 1. Check if the battery is installed into the remote control. Make sure the battery is installed properly. One side of the battery is positive and the other is negative. 2. Sync the remote control to thereceiver following the steps described in step 1 on page 12. Make sure power to the fan is off before beginning the sync process.

WARRANTY

The manufacturer warrants this fan to be free from defects in workmanship and material present at time of shipment from the factory for lifetime limited from the date of purchase. This warranty applies only to the original purchaser. The manufacturer agrees to correct such defect at no charge or at our option replace the ceiling fan with a comparable or superior model.

To obtain warranty service, present a copy of your sales receipt as proof of purchase. All cost of removal and reinstallation are the expressed responsibility of the purchaser. Any damage to the ceiling fan by accident, misuse, or improper installation, or by affixing accessories not produced by the manufacturer of the fan, are at the purchaser's own responsibility. The manufacturer assumes no responsibility whatsoever for fan installation during the lifetime limited warranty. Any service performed by an unauthorized person will render the warranty invalid.

Due to varying climatic conditions, this warranty does not cover changes in brass finish, rusting, pitting, tarnishing, corroding, or peeling. Brass finish fans maintain the beauty when protected from varying weather conditions. Any glass provided with this fan is not covered by this warranty. Any replacement of defective parts for the ceiling fan must be reported within the first year from the date of purchase. For the balance of the warranty, call our customer service department at 1-800-643-0067 for return authorization and shipping instructions so that we may repair or replace the ceiling fan. Any fan or parts returned improperly packaged is the sole responsibility of the purchaser. There is no further expressed warranty. The manufacturer disclaims any and all implied warranties.

The duration of any implied warranty which can not be disclaimed is limited to the lifetime limited period as specified in our warranty. The manufacturer shall not be liable for incidental, consequential or special damages arising at or in connection with product use or performance except as may otherwise be accorded by law. This warranty gives you specific legal rights and you also have other rights which may vary from state to state. This warranty supersedes all prior warranties.

Note: A small amount of "wobble" is normal and should not be considered a defect.

REPLACEMENT PARTS LIST

For replacement parts, call our customer service department at 1-800-643-0067, 8 a.m. - 6 p.m., EST, Monday - Thursday, 8 a.m. - 5 p.m., EST, Friday.

PART	DESCRIPTION	PART #
E	Downrod	102200-0176BN
H	Blade	108003-3047K6
I	Light Fitter Assembly	105000-0739BN
J	Shade	991300-061200
L	Remote Pack	990700-009300

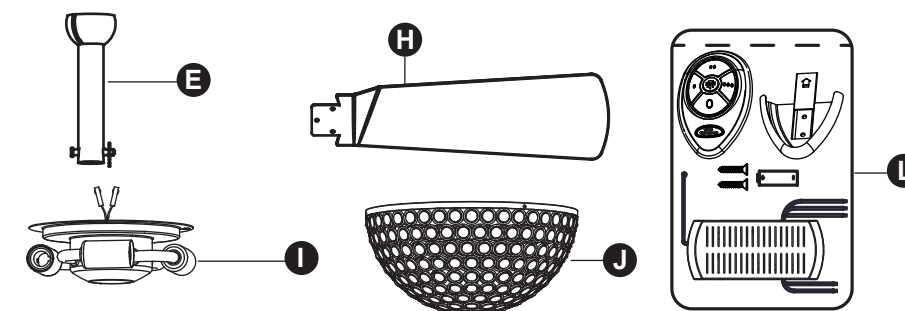

Printed in China

Harbor Breeze® is a registered trademark of LF, LLC. All Rights Reserved.



Lowe's.com/harborbreeze





ARTÍCULO # 0747605

VENTILADOR DE TECHO PARKLAKE

MODELO # 00878

UL # 52-CHF

Harbor Breeze® es una marca registrada de LF, LLC.
Todos los derechos reservados.

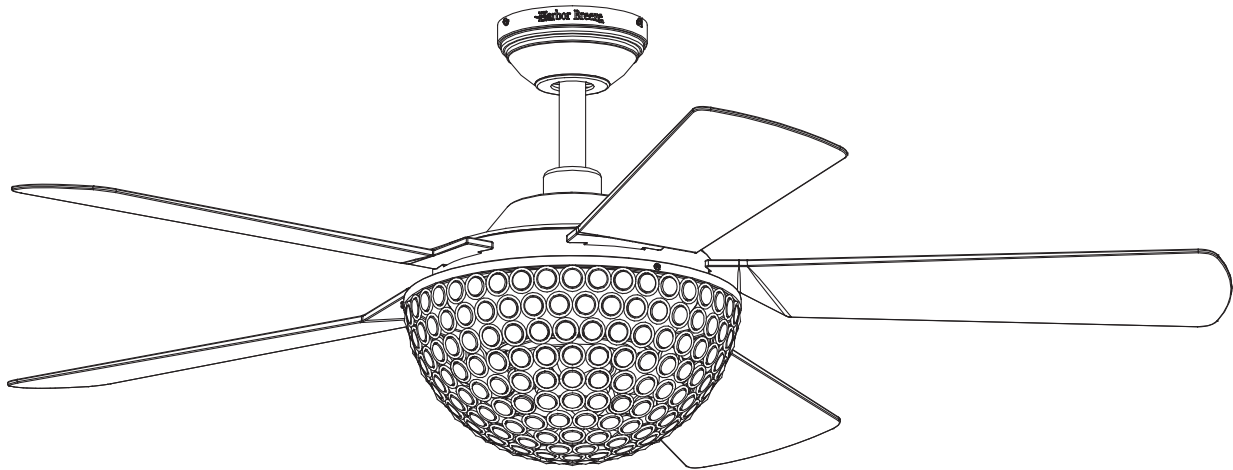

ADJUNTE SU RECIBO AQUÍ

Número de serie _____ Fecha de compra _____



¿Preguntas, problemas, piezas faltantes? Antes de volver a la tienda, llame a nuestro Departamento de Servicio al Cliente al 1-800-643-0067, de lunes a jueves de 8 a.m. a 6 p.m. hora estándar del este y los viernes de 8 a.m. a 5 p.m., hora estándar del Este.



Lowes.com/harborbreeze

Información de seguridad.....	17
Contenido del paquete.....	19
Aditamentos.....	20
Preparación.....	20
Instrucciones de ensamblaje.....	21
Instrucciones de funcionamiento.....	27
Cuidado y mantenimiento.....	28
Solución de problemas.....	29
Garantía.....	30
Lista de piezas de repuesto.....	30

! INFORMACIÓN DE SEGURIDAD

LEA Y GUARDE ESTAS INSTRUCCIONES

Lea y comprenda completamente este manual antes de intentar ensamblar, usar o instalar el producto.

- Cuando use una caja de salida existente, asegúrese de que la caja esté sujeta de forma segura a la estructura del edificio y que pueda soportar el peso completo del ventilador para evitar potenciales lesiones graves o la muerte.
- Todo el cableado debe cumplir el Código Eléctrico Nacional “ANSI/NFPA 70” y los códigos eléctricos locales. La instalación eléctrica debe ser realizada por un electricista calificado y autorizado.
- NO utilice bombillas de un vataje superior al valor máximo establecido en el ensamble y en este manual. La utilización de una bombilla cuyo vataje sea superior al especificado incrementará la temperatura del ensamble y causará riesgo de incendio.
- Desconecte el circuito de suministro de electricidad del ventilador antes de instalar el kit.
- Los diagramas eléctricos tienen una finalidad de referencia únicamente.
- El peso neto de este ventilador, incluido el kit de iluminación, es: 10,4 kg

! ADVERTENCIA

- RIESGO DE DESCARGA ELÉCTRICA: para reducir el riesgo de descargas eléctricas, no use este ventilador con dispositivos de control de velocidad de estado sólido.
- RIESGO DE DESCARGA ELÉCTRICA: para reducir el riesgo de descargas eléctricas, asegúrese de cortar la electricidad en la caja del interruptor de circuito o en la caja de fusibles antes de comenzar la instalación.
- RIESGO DE LESIONES PERSONALES: para reducir el riesgo de lesiones a personas, instale el ventilador de forma que las aspas estén a 2,1 m (7 pies) sobre el piso.

! INFORMACIÓN DE SEGURIDAD

- RIESGO DE DESCARGA ELÉCTRICA: no instale este ventilador con un control de pared de velocidad variable o con un regulador de intensidad montado en la pared. Dañará el receptor del control remoto del ventilador de manera permanente y ocasionará fallas en las funciones del ventilador.

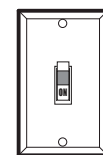

Interruptor de encendido/apagado



NO USAR control de pared de velocidad variable



NO USAR regulador de intensidad

- RIESGO DE INCENDIO, DESCARGAS ELÉCTRICAS O LESIONES PERSONALES: para reducir el riesgo de incendio, descargas eléctricas o lesiones personales, monte el ventilador en una caja de salida marcada como "ACCEPTABLE FOR FAN SUPPORT OF 35,1 LBS OR LESS" (apta para sostener ventiladores de 15,92 kg o menos) y utilice los tornillos de montaje que se proporcionan con la caja de salida. La mayoría de las cajas de salida que se usan comúnmente para sostener las lámparas no son aptas para sostener un ventilador y puede ser necesario reemplazarlas. Si tiene dudas, consulte con un electricista calificado y autorizado.

PRECAUCIÓN

- RIESGO DE LESIONES PERSONALES: para reducir el riesgo de lesiones personales, no doble las abrazaderas de las aspas al instalarlas, equilibrar las aspas o limpiar el ventilador. NO coloque objetos extraños entre las aspas en movimiento del ventilador.

Este equipo ha sido probado y se ha determinado que cumple con los límites para un dispositivo digital clase B, conforme a la sección 15 de las reglas de la FCC. Estos límites se han diseñado para proporcionar una protección razonable contra las interferencias perjudiciales en una instalación residencial. Este equipo genera, utiliza y puede irradiar energía de radiofrecuencia y, si no se instala y se usa de acuerdo con las instrucciones, puede causar interferencia perjudicial para las comunicaciones de radio. Sin embargo, no se garantiza que no se producirán interferencias en una instalación en particular. Si este equipo genera una interferencia perjudicial para la recepción de radio o televisión, que se puede determinar al apagar y encender el equipo, se recomienda al usuario que intente corregir la interferencia con una o más de las siguientes medidas:

- Reoriente o reubique la antena de recepción.
- Aumente la separación entre el equipo y el receptor.
- Conecte el equipo a un tomacorriente de un circuito distinto al que usa el receptor.
- Solicite ayuda al distribuidor o a un técnico con experiencia en radio/TV.

PRECAUCIÓN: Cualquier cambio o modificación que no esté expresamente aprobado por el cesionario de este dispositivo podría anular la autorización del usuario para utilizar el equipo.

Este dispositivo cumple con la sección 15 de las reglas de la FCC. El funcionamiento está sujeto a las siguientes dos condiciones:

- (1) Este dispositivo no debe causar interferencia perjudicial y (2) debe aceptar cualquier interferencia recibida, incluida la interferencia que pudiese causar un funcionamiento no deseado.



CONTENIDO DEL PAQUETE

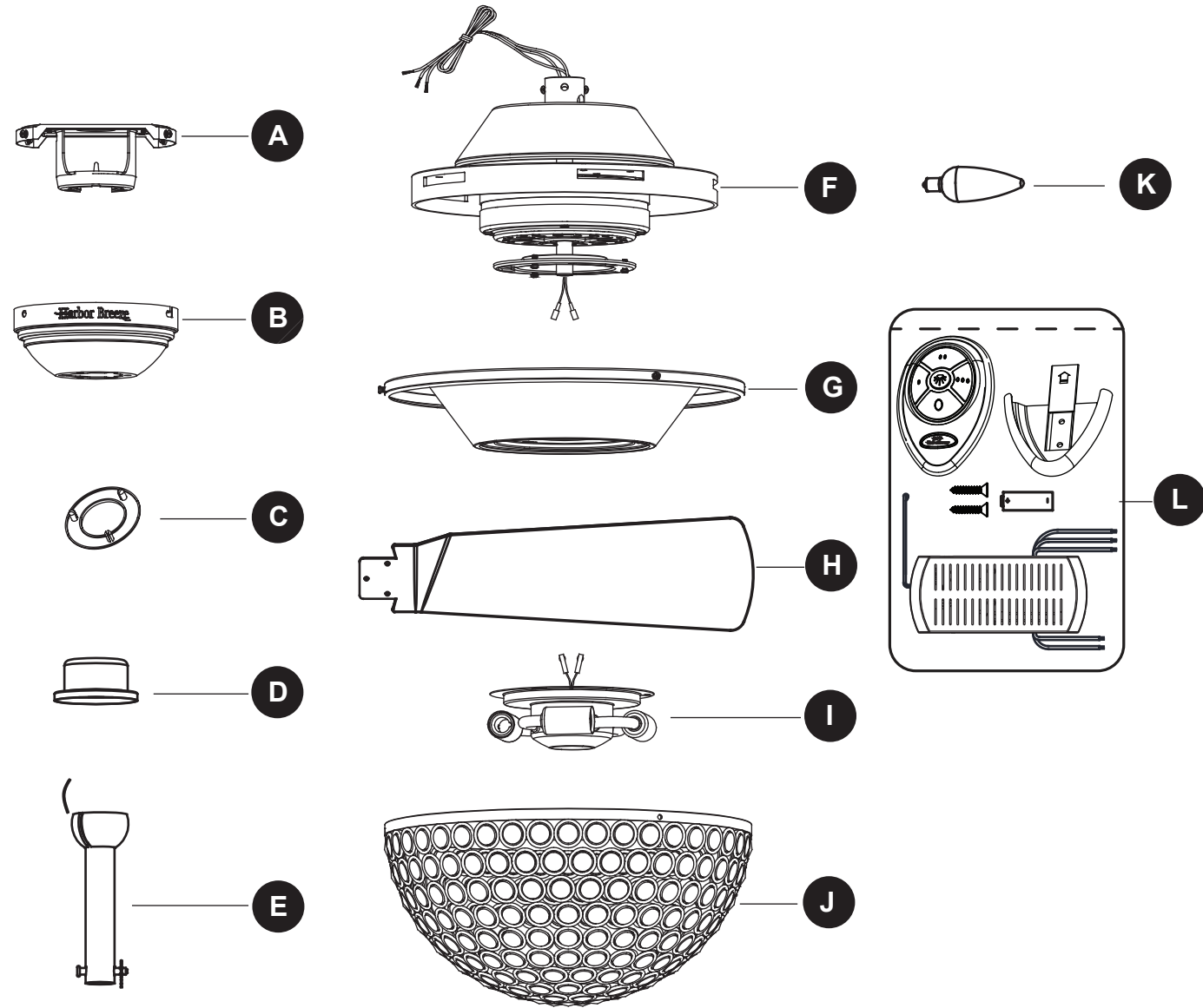

PIEZA	DESCRIPCIÓN	CANTIDAD
A	Soporte de montaje	1
B	Base	1
C	Cubierta de la base	1
D	Cubierta de la horquilla	1
E	Varilla	1
F	Ensamble del motor	1
G	Placa de soporte	1

PIEZA	DESCRIPCIÓN	CANTIDAD
H	Aspa	5
I	Ensamble del soporte de iluminación	1
J	Pantalla	1
K	Bombilla	4
L	Paquete remoto	1

ADITAMENTOS (se muestran en tamaño real)

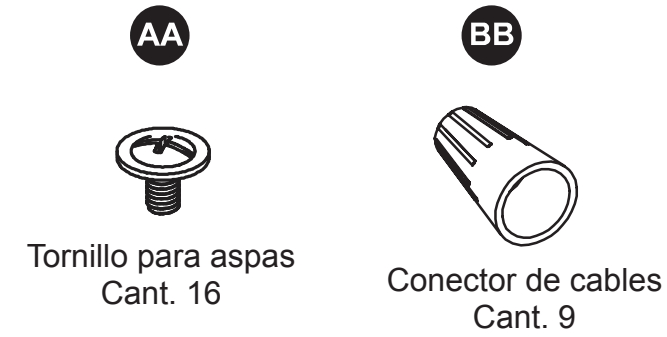

PREPARACIÓN

Antes de comenzar a ensamblar el producto, asegúrese de tener todas las piezas. Compare las piezas con la lista del contenido del paquete y la lista del contenido de aditamentos. Si faltan piezas o alguna está dañada, no intente ensamblar el producto.

Tiempo estimado de ensamblaje: 45 minutos

Herramientas necesarias para el ensamblaje (no se incluyen): destornillador Phillips, escalera de tijera, cinta aislante, pinzas, pinzas cortacables, pinzas pelacables.

Herramientas útiles (no se incluyen): probador de circuito eléctrico

INSTRUCCIONES DE ENSAMBLAJE

- Determine el método de montaje que utilizará.
A - Montaje de varilla
B - Montaje en ángulo
Importante: Si realiza el montaje en ángulo, verifique que el ángulo del techo no tenga una inclinación superior a los 20°.

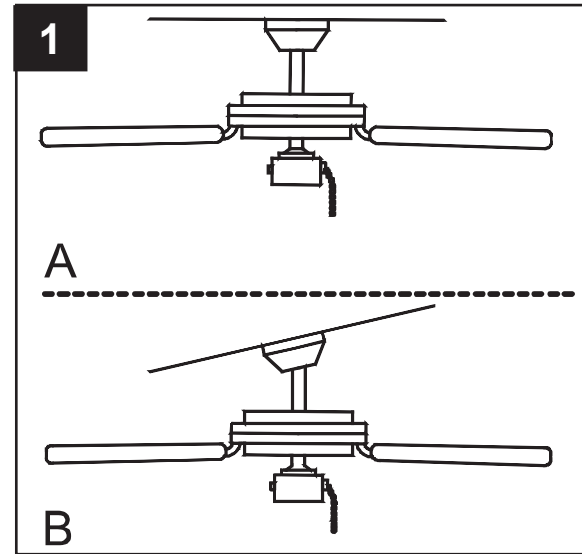

- Retire el soporte de montaje (A) de la base (B) aflojando los cuatro tornillos de la parte superior de la base (B). Retire los dos tornillos sin ranura y guárdelos.

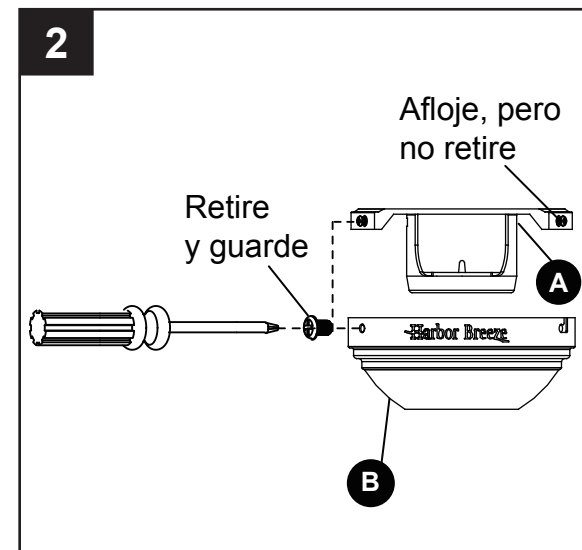

- Instale el soporte de montaje (A) en la caja de salida (no se incluye) deslizando el soporte de montaje (A) por los dos tornillos de la caja de salida (no se incluyen). Apriete firmemente los dos tornillos de la caja de salida.

IMPORTANTE: Si realiza el montaje en ángulo, asegúrese de que el extremo abierto del soporte de montaje (A) esté instalado en dirección hacia el techo.

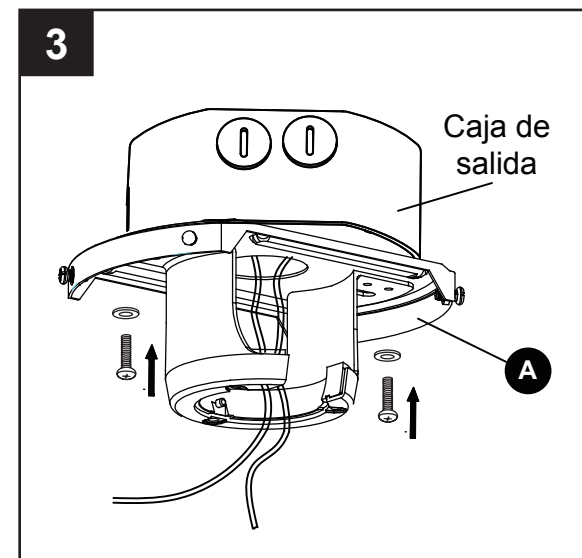

INSTRUCCIONES DE ENSAMBLAJE

- Retire el pasador y el sujetador preensamblados en la varilla (E). Coloque la varilla (E) a través de la base (B) y la cubierta de la horquilla (D). Pase los cables desde el ensamble del motor del ventilador (F) a través de la varilla (E).

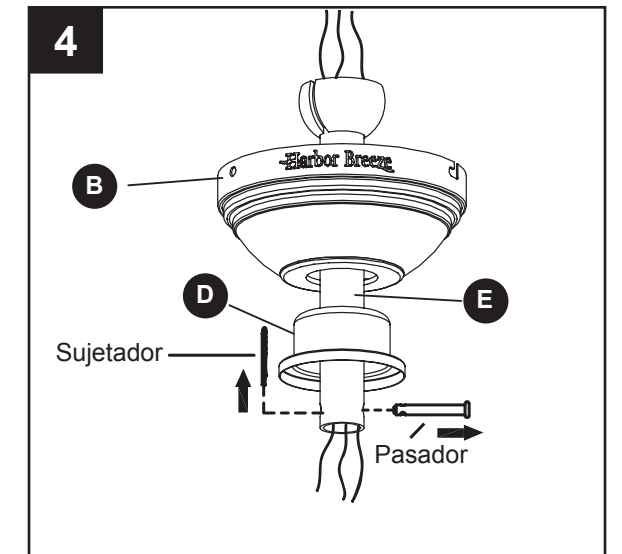

- Afloje los dos tornillos de fijación de la horquilla. Deslice la varilla (E) en la horquilla y luego vuelva a colocar el pasador y el sujetador. Apriete los tornillos de fijación para asegurar.

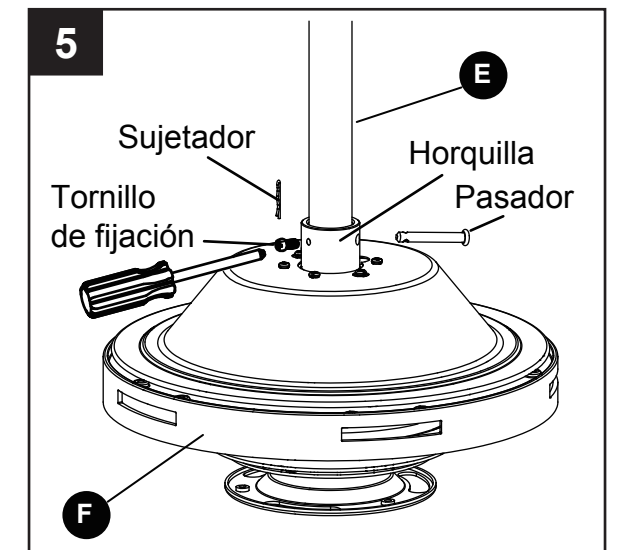

- Levante con cuidado el ensamble del motor (F) hacia el soporte de montaje (A). Instale la bola para colgar en la parte superior de la varilla (E) en la abertura del soporte de montaje (A). Gire el ventilador hasta que la ranura de la bola para colgar calce con la lengüeta del soporte de montaje (A).

PELIGRO: Tenga cuidado cuando alinee la lengüeta con la ranura. Si no calza bien, es posible que el ventilador se caiga, lo que podría provocar lesiones graves o la muerte.

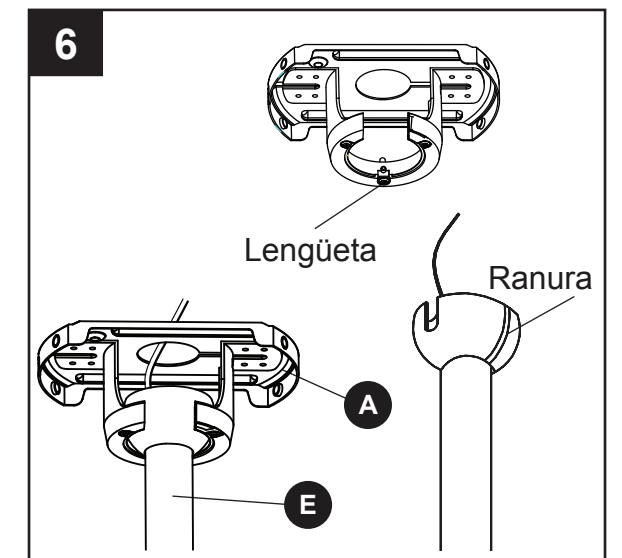

INSTRUCCIONES DE ENSAMBLAJE

7. Inserte el receptor del paquete remoto (L) en el soporte de montaje (A) con el lado plano orientado hacia el techo. Conecte el conductor **VERDE/DE PUESTA A TIERRA** del ventilador al conductor del suministro **DESNUDO/DE PUESTA A TIERRA**. Conecte el cable **NEGRO** (marcado "AC IN L") del receptor (L) al cable conductor **NEGRO**. Conecte el cable **NEGRO** (marcado "TO MOTOR L") del receptor (L) al cable **NEGRO** del ventilador. Conecte el cable **BLANCO** del receptor (L) (marcado "AC IN N") al cable conductor **BLANCO**. Conecte el cable **BLANCO** (marcado "TO MOTOR N") del receptor (L) al cable conductor **BLANCO** del ventilador. Conecte el cable **AZUL** (marcado "FOR LIGHT") del receptor (L) al cable **AZUL** del ventilador.

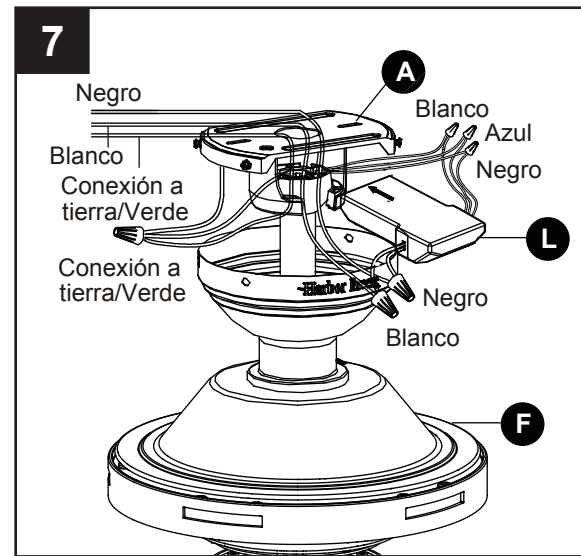

8. Tuerza los extremos de los cables y enrosque los conectores de cables (BB) en dirección de las manecillas del reloj. Enciente los conectores de cables (BB) y los cables con cinta aislante (no se incluye).

ADVERTENCIA: Asegúrese de que no haya conductores desnudos ni filamentos de conductores visibles después de hacer la conexión. Coloque las conexiones **VERDES** y **BLANCAS** en el lado opuesto de las conexiones **NEGRAS** y **AZULES** de la caja (si corresponde). Se deben girar los empalmes hacia arriba y empujar con cuidado hasta introducirlos en la caja de salida.

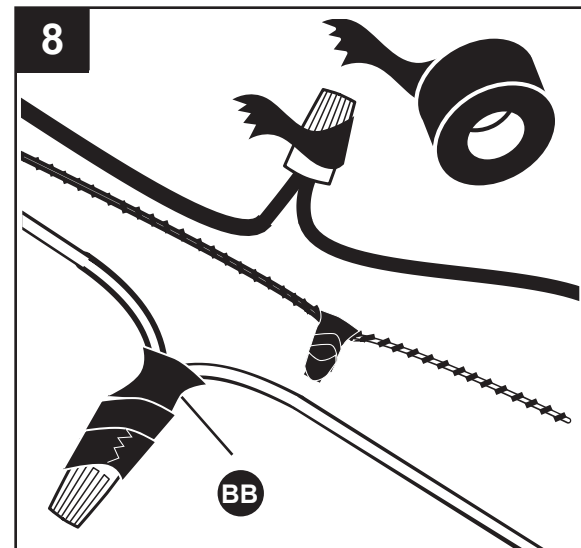

Aditamentos utilizados

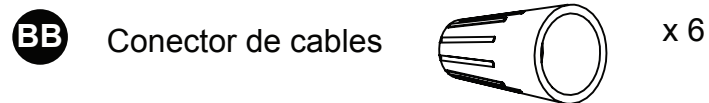

9. Deslice la base (B) hasta el techo y por los dos tornillos en el soporte de montaje (A). Gire la base (B) para bloquearla y luego fijela con los tornillos que aflojó/retiró con anterioridad.

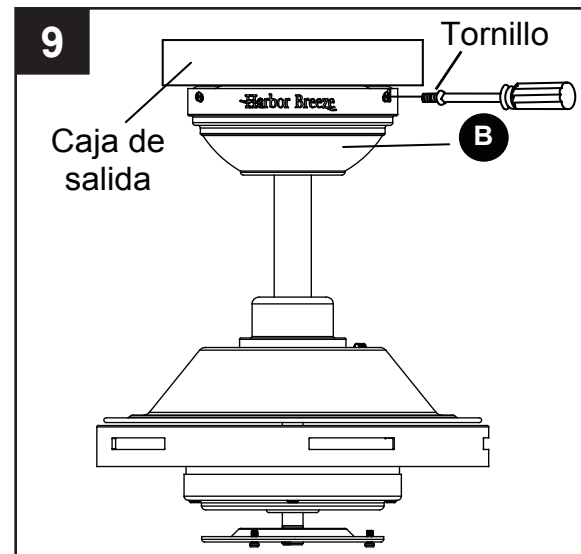

INSTRUCCIONES DE ENSAMBLAJE

10. Inserte el aspa (H) a través de la ranura en el ensamble del motor (F) y alinee los tres orificios para tornillos de aspa (H) con los orificios para tornillos del ensamble del motor (F). Fije el aspa (H) mediante los tornillos para aspas (AA).

Repita los pasos para ensamblar las aspas restantes.

Aditamentos utilizados

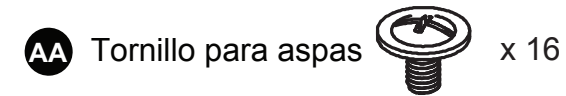

11. Retire uno de los tres tornillos de la placa de apoyo que se encuentra preensamblada debajo del ensamble del motor (F). Afloje los otros dos tornillos, pero no los retire.

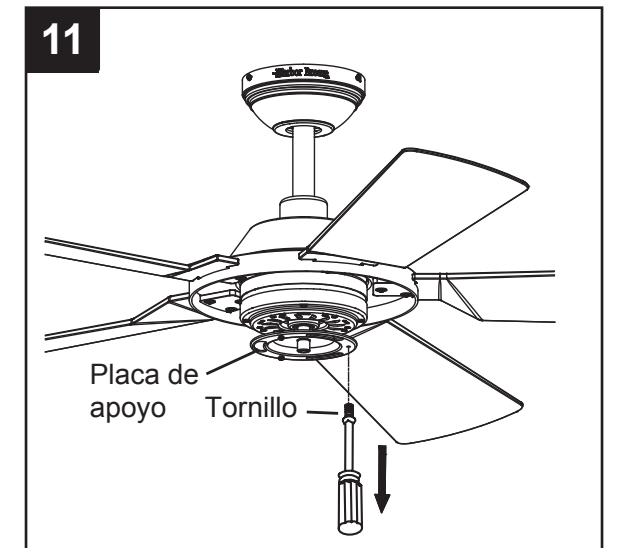
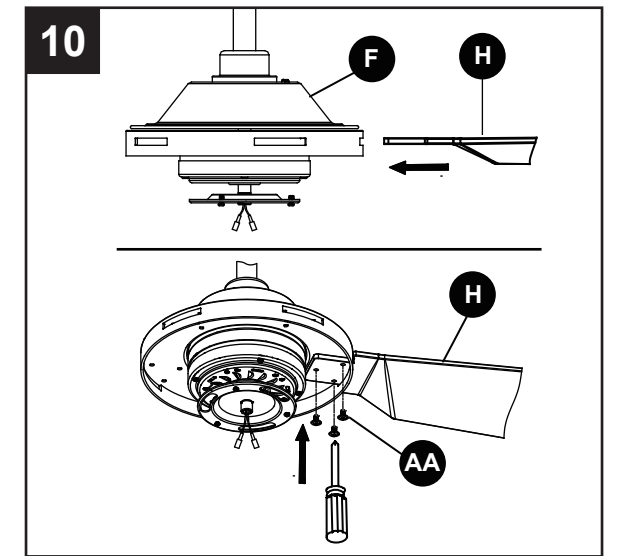

12. Inserte los conductores **AZUL** y **BLANCO** del ensamble del motor (F) a través del orificio central de la placa de soporte (G). Alinee los dos chaveteros en la placa de soporte (G) con los dos tornillos en la placa de apoyo debajo del ensamble del motor (F). Coloque la placa de soporte (G) sobre los dos tornillos aflojados y gírela en dirección de las manecillas del reloj hasta que se bloquee. Vuelva a instalar el tornillo que retiró con anterioridad y luego apriete bien todos los tornillos.

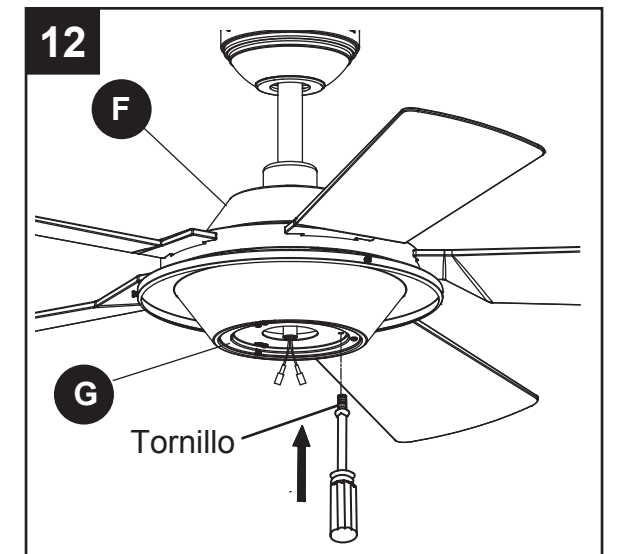

INSTRUCCIONES DE ENSAMBLAJE

13. Retire uno de los tres tornillos de la placa de soporte (G). Afloje los otros dos tornillos, pero no los retire.

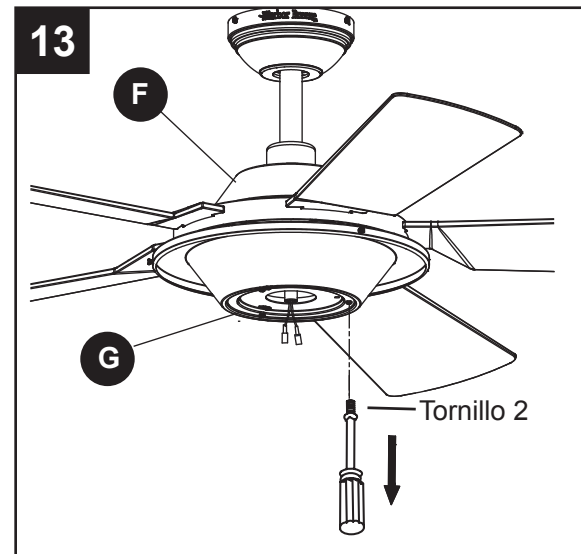

14. Conecte el cable **AZUL** del ensamblaje del motor del ventilador (F) con el cable **NEGRO** del ensamblaje del soporte de iluminación (I) y conecte el cable **BLANCO** del ensamblaje del motor del ventilador (F) con el cable **BLANCO** del ensamblaje del soporte de iluminación (I) al conectar los enchufes.

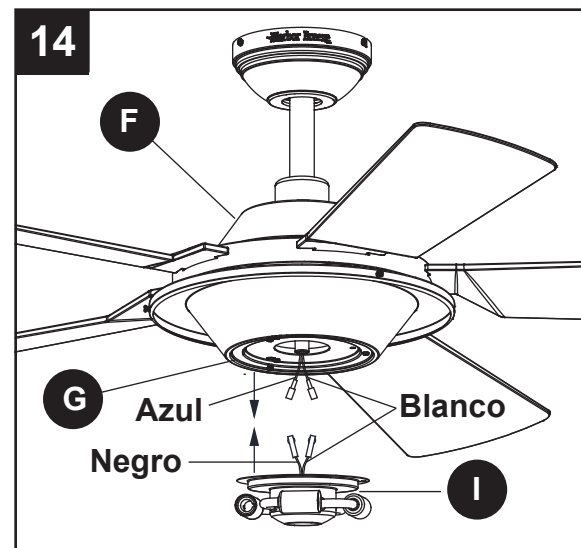

15. Alinee los dos chaveteros del ensamblaje del soporte de iluminación (I) con los dos tornillos aflojados en la placa de soporte (G). Coloque el ensamblaje del soporte de iluminación (I) sobre los dos tornillos y gírelo en dirección de las manecillas del reloj hasta que se bloquee. Vuelva a instalar el tornillo que retiró con anterioridad y luego apriete bien todos los tornillos.

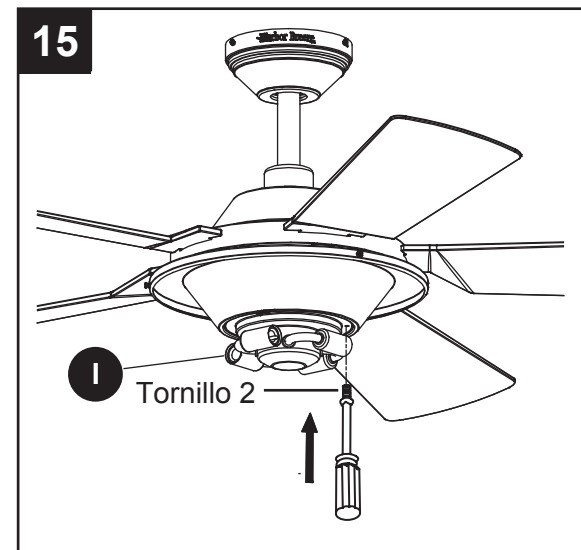

INSTRUCCIONES DE ENSAMBLAJE

16. Instale las bombillas (K) en los portalámparas del ensamblaje del soporte de iluminación (I).

NOTA IMPORTANTE: Su ventilador cuenta con un fusible limitador que restringe el vataje y ahorra energía. Si reemplaza las bombillas por unas de más de 190 vatios, el ventilador se apagará automáticamente. Asegúrese de que el vataje de las bombillas siempre sea inferior a 190 vatios.

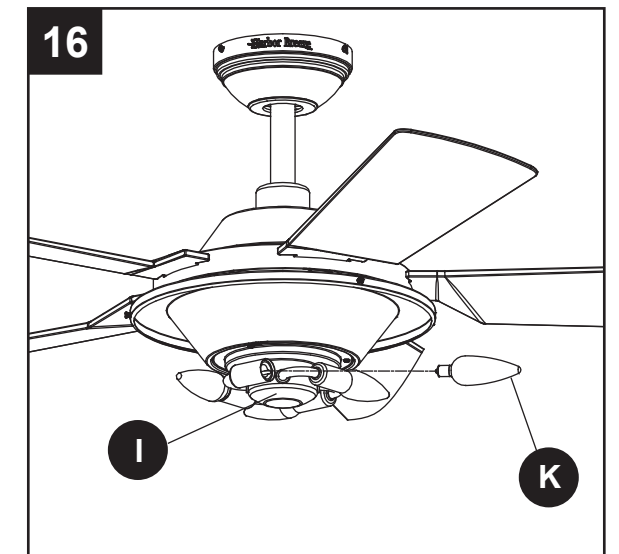

17. Retire tres tornillos del lado de la placa de soporte (G) y guárdelos.

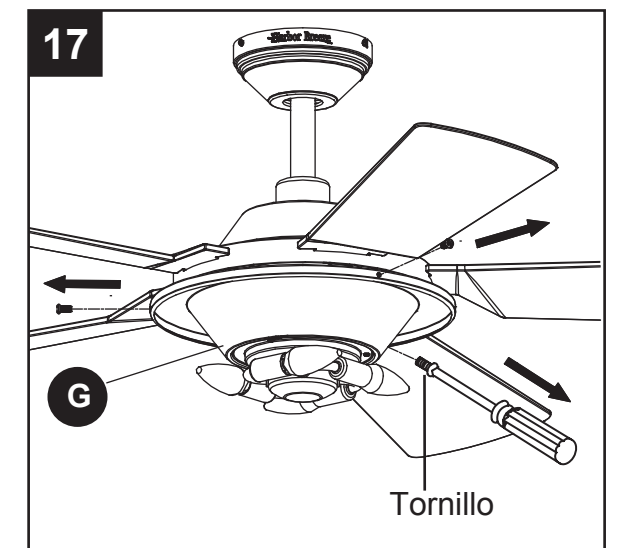

18. Cuelgue la pantalla (J) al alinear el gancho de la pantalla (J) en el orificio de la placa de soporte (G). Con cuidado, empuje hacia arriba la pantalla (J) y alinee los orificios de los tornillos en la placa de soporte (G) con la pantalla (J). Vuelva a instalar los tres tornillos y apriételos con firmeza.

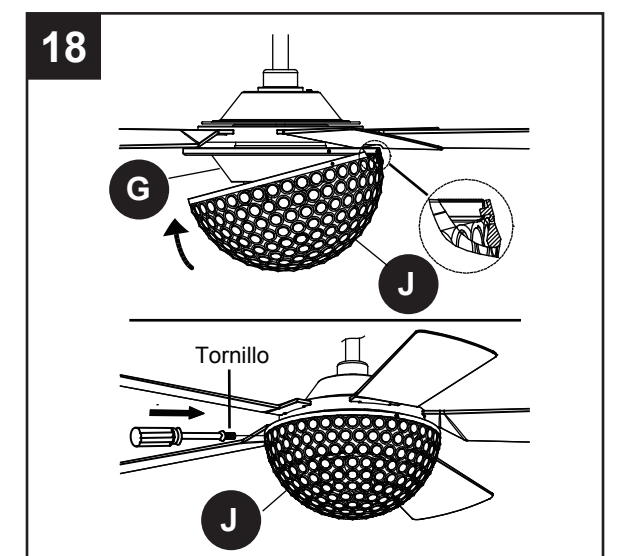

INSTRUCCIONES DE FUNCIONAMIENTO

Nota: Si tiene más de un ventilador operado por control remoto instalado en la misma ubicación, se recomienda cambiar la frecuencia del control remoto para evitar posibles interferencias entre los controles remotos. Para cambiar la frecuencia del control remoto, cambie la configuración del interruptor magnético como se describe a continuación:

1. CONTROL REMOTO:

(1) Instalación de la batería/Proceso de aprendizaje:

Retire la tapa del compartimento de la batería en la parte posterior del control remoto que se encuentra en el paquete remoto (L). Inserte la batería del paquete remoto (L) en el control remoto; asegúrese de que la polaridad de la batería coincida con la polaridad indicada en el compartimento para esta: positivo (+) con positivo (+) y negativo (-) con negativo (-). Vuelva a colocar la cubierta de la batería.

Si necesita cambiar los interruptores magnéticos en el control remoto por un posible problema de interferencia, deslice los interruptores magnéticos a su elección hacia arriba o hacia abajo (la configuración de fábrica es hacia arriba). Dentro de los 30 segundos luego de encender la alimentación eléctrica del ventilador, mantenga presionado el botón "Learn" (Aprender) del control remoto durante 1 segundo. Una vez que el receptor detecta la frecuencia establecida, la luz del ventilador titilará dos veces. Coloque de nuevo la cubierta de la batería. Para confirmar que el control remoto y el receptor se acoplaron de manera correcta, presione cualquier botón del control de velocidad del ventilador en el control remoto.

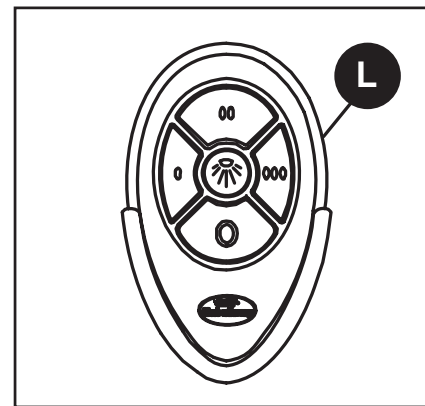
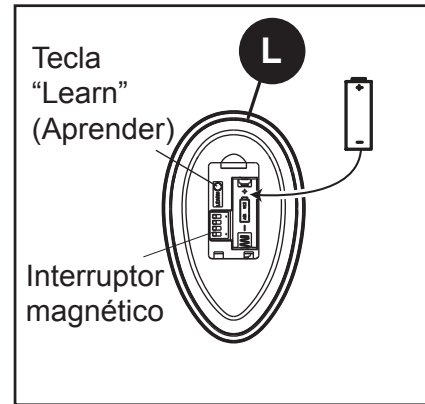

(2) Control del ventilador / Regulador:

- 0 Velocidad baja
- 0 0 Velocidad media
- 0 0 0 Velocidad alta
- Apaga el ventilador
- ☀ Enciende o apaga la luz

Mantenga presionado el botón ☀ para REGULAR la intensidad. La intensidad de la luz disminuirá. Cuando la intensidad de la luz alcance el nivel deseado, suelte el botón.

Nota: Este control remoto (M) tiene función de memoria. El receptor registra la velocidad del ventilador y la intensidad de la luz cuando se apaga el ventilador. Cuando se vuelve a encender el ventilador, arranca con la última configuración establecida.

2. INTERRUPTOR DE REVERSA:

Cuando cambia la estación, quizá desee cambiar la dirección de giro de las aspas del ventilador. Para alternar entre la dirección de las manecillas del reloj y la dirección contraria a las manecillas del reloj, gire el interruptor de reversa del ventilador.

ADVERTENCIA: Espere a que el ventilador se detenga antes de invertir el interruptor.

- En climas más cálidos, la rotación en dirección contraria a las manecillas del reloj crea un flujo de aire descendente que enfría el aire. Presione el interruptor hacia la IZQUIERDA y verá el ícono de un sol.
- En climas más fríos, la rotación en dirección de las manecillas del reloj crea un flujo de aire ascendente, que mueve el aire caliente desde el techo hacia la habitación. Presione el interruptor hacia la DERECHA y verá el ícono de un copo de nieve.

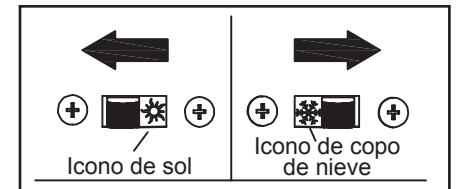
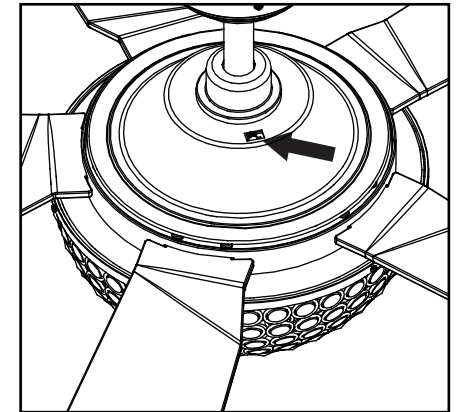

OPCIONAL: Si lo desea, puede instalar la abrazadera de pared del paquete remoto (L) para colocar el control remoto. Retire la placa pequeña preensamblada en la abrazadera de pared y use los tornillos del paquete remoto (L) para asegurar la abrazadera de pared en la ubicación de montaje deseado. Vuelva a colocar la placa pequeña y luego coloque el resto del control remoto en la abrazadera de pared.

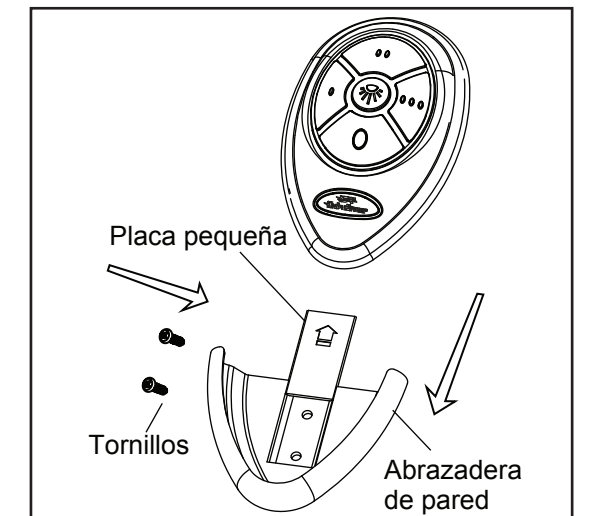

CUIDADO Y MANTENIMIENTO

- **IMPORTANTE:** Antes de realizar cualquier trabajo de mantenimiento, desconecte el suministro de electricidad principal.
- NO utilice agua ni un paño húmedo para limpiar el ventilador de techo.
- Al menos dos veces al año, apriete todos los tornillos y baje la base para inspeccionar los tornillos del soporte de montaje y el ensamble de la varilla.
- Limpie la carcasa del ventilador solo con un cepillo de cerdas suaves o con un paño sin pelusas para evitar que se raye el acabado. Limpie las aspas con un paño sin pelusas. De vez en cuando puede aplicar una fina capa de cera para muebles en las aspas de madera para darles más protección.
- Reemplazo de las bombillas: use bombillas incandescentes de tipo E12 de base candelabro de 40 vatios como máximo; no se recomiendan bombillas CFL ni LED para este artículo.
- Reemplazo de la batería: para el control remoto, utilice una batería alcalina A23 de 12 voltios.

SOLUCIÓN DE PROBLEMAS

PROBLEMA	CAUSA POSIBLE	ACCIÓN CORRECTIVA
El ventilador no se mueve.	<ol style="list-style-type: none"> 1. El interruptor de reversa del ventilador no está activado. 2. La batería es vieja o ha expirado. 3. No hay alimentación eléctrica o hay un fusible quemado. 4. La conexión de los cables es incorrecta. 	<ol style="list-style-type: none"> 1. Mueva el interruptor con firmeza hacia cualquiera de los dos lados. 2. Utilice una batería nueva. 3. Conecte la alimentación eléctrica o revise el fusible. 4. Desconecte la alimentación. Afloje la base y revise todas las conexiones.
El funcionamiento es ruidoso.	<ol style="list-style-type: none"> 1. Las aspas están flojas. 2. Hay un aspa partida. 3. Hay un control de velocidad no autorizado. 	<ol style="list-style-type: none"> 1. Apriete todos los tornillos de las aspas. 2. Reemplace las aspas (llame al Servicio al Cliente). 3. Reemplace por un dispositivo de control de velocidad autorizado.
Hay un tambaleo excesivo.	<ol style="list-style-type: none"> 1. Las aspas no están equilibradas. 2. Las aspas están flojas. 3. Los brazos de las aspas no están colocados correctamente. 4. El ventilador no está bien colocado. 5. El ventilador está demasiado cerca del techo de bóveda. 	<ol style="list-style-type: none"> 1. Use el kit de equilibrio de las aspas (se vende por separado). 2. Apriete todos los tornillos de las aspas. 3. Vuelva a instalar los brazos de las aspas. 4. Desconecte la alimentación. Afloje la base con cuidado y vuelva a montarla bien. 5. Baje o mueva el ventilador. Puede pedir varillas de extensión (llame al Servicio al Cliente).
Falla del control remoto.	<ol style="list-style-type: none"> 1. No hay destellos en el transmisor LED. 2. El control remoto no funciona. 	<ol style="list-style-type: none"> 1. Verifique que la batería esté instalada en el control remoto. Asegúrese de que la batería esté instalada correctamente. Un lado de la batería es positivo y el otro negativo. 2. Sincronice el control remoto con el receptor de acuerdo al paso 1 de la página 27. Asegúrese de que la alimentación al ventilador esté apagada antes de comenzar con el proceso de sincronización.

GARANTÍA

El fabricante garantiza que este ventilador no presentará defectos de fabricación ni en los materiales presentes al momento del transporte desde la fábrica, durante un período limitado de por vida a partir de la fecha de compra. Esta garantía es válida solo para el comprador original. El fabricante acepta reparar dichos defectos sin cargo o, según nuestro criterio, reemplazar el ventilador de techo por un modelo comparable o superior.

Para obtener el servicio de garantía, presente una copia del recibo de venta como comprobante de la compra. Todos los costos de extracción y reinstalación son responsabilidad explícita del comprador. Los daños en el ventilador de techo producidos por accidentes, uso indebido o instalación incorrecta, o a causa de la colocación de accesorios de fijación que no son del fabricante del ventilador, serán responsabilidad del comprador. El fabricante no asume ningún tipo de responsabilidad por la instalación del ventilador durante la garantía limitada de por vida. Cualquier servicio realizado por una persona no autorizada invalidará la garantía.

Debido a las cambiantes condiciones climáticas, esta garantía no cubre cambios en el acabado de latón, óxido, picaduras, deslustre, corrosión o descascarado. Los ventiladores con acabado de latón mantienen su belleza cuando se los protege de las condiciones climáticas cambiantes. La garantía no cubre los elementos de vidrio incluidos con este ventilador. Cualquier reemplazo de piezas defectuosas para el ventilador de techo debe informarse dentro del primer año a partir de la fecha de compra. Para conocer el saldo de la garantía, llame a nuestro Departamento de Servicio al Cliente al 1-800-643-0067 para obtener la autorización para la devolución y las instrucciones de envío, de modo que podamos reparar o reemplazar el ventilador de techo. Cualquier ventilador o pieza devueltos con un embalaje incorrecto son responsabilidad única del comprador. No existe otro tipo de garantía explícita. El fabricante rechaza cualquiera y todas las garantías implícitas.

La duración de cualquier garantía implícita que no pueda rechazarse se limita al período limitado de por vida especificado en nuestra garantía. El fabricante no será responsable por daños incidentales, resultantes o especiales que surjan en relación con el uso o el funcionamiento del producto, excepto que la ley indique lo contrario. Esta garantía le otorga derechos legales específicos pero puede tener también otros derechos que varían según el estado. Esta garantía sustituye cualquier garantía previa.

Nota: Un leve "tambaleo" es normal y no se debe considerar como un defecto.

LISTA DE PIEZAS DE REPUESTO

Para obtener piezas de repuesto, llame a nuestro Departamento de Servicio al Cliente al 1-800-643-0067 de lunes a jueves, de 8 a.m. a 6 p. m. hora estándar del este y los viernes de 8 a. m. a 5 p.m., hora estándar del Este.

PIEZA	DESCRIPCIÓN	PIEZA #
E	Varilla	102200-0176BN
H	Aspa	108003-3047K6
I	Ensamble del soporte de iluminación	105000-0739BN
J	Pantalla	991300-061200
L	Paquete remoto	990700-009300

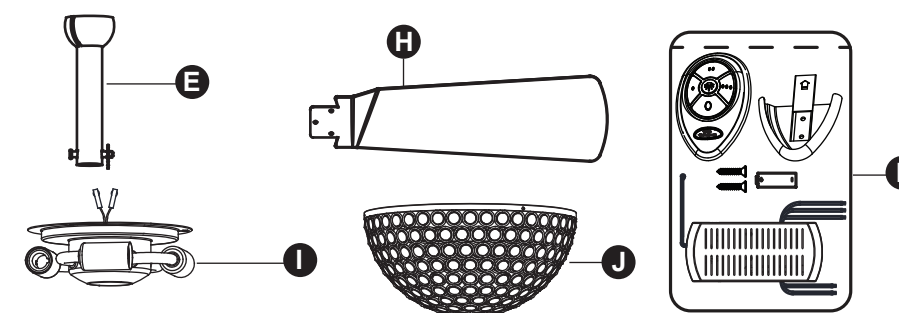

Impreso en China

Harbor Breeze® es una marca registrada de LF, LLC. Todos los derechos reservados.



Lowe.com/harborbreeze

