

VEVOR

Affordable. Reliable. Home Improvement.

SNOW PUSHER

MODEL:H611

VEVOR

Affordable. Reliable. Home Improvement.

SNOW PUSHER

MODEL:H611

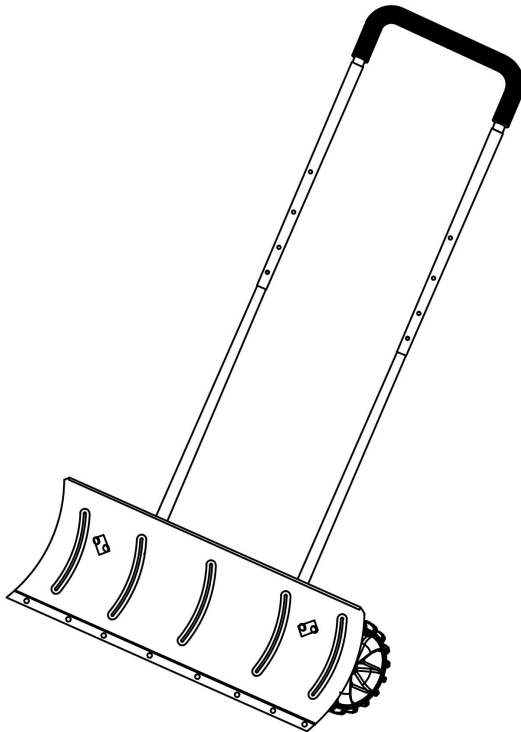











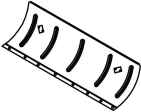

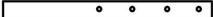



This is the original instruction, please read all manual instructions carefully before operating. VEVOR reserves a clear interpretation of our user manual. The appearance of the product shall be subject to the product you received. Please forgive us that we won't inform you again if there are any technology or software updates on our product.

WARNING:

Read this instructions before using this product. Failure to do so can result in serious injury. the basic precautions should always be followed, including the following:

1. The snow pusher may not be used or stored in hazardous areas. It is not allowed to use the appliance in hazardous locations.
2. The snow pusher must be checked to ensure that it is in proper working order and is operating safely prior to use. Otherwise, the appliance must not be used.
3. Use as intended only. The snow pusher is not suitable for sweeping off corrosive substances. as they can harm the materials on the snow pusher.
4. Please wear safety gloves when operating snow pusher.
5. The operator must use the snow pusher properly. He must consider the local conditions and must pay attention to third parties, in particular children, when working with the snow pusher.
6. This snow pusher is not intended for use by persons (including children) with reduced physical, sensory or mental abilities or lacking experience and/or knowledge, unless they are supervised by a person responsible for their safety or are instructed by these persons on the use of the device. Children should be supervised, to ensure that they do not play with the snow pusher.

Assembly Manual

 Part A	 Part B*2	 Part C	 Part N*2	
 Part D*2	 Part I*2 (M10*94)	 Part O*2 (φ10)	 Part E*2	
 Part J*4 (φ8)	 Part P*1 (13-17)	 Part F*4 (M8*29.5)	 Part K*4 (φ8)	
 Part Q*1 (19)	 Part G*2	 Part L*2 (M10)	 Part H*4 (M8)	 Part M*4 (φ10)

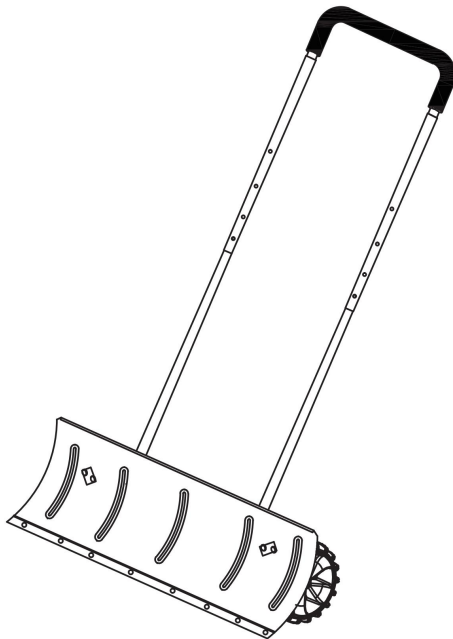

complete the overall assembly

Step 1

Align part (E) with the mounting hole on the shovel head (A) as shown in the following figure. Then align the square gasket (G) with the mounting groove of the shovel head (A). Next, pass the carriage screw (F) through the square gasket (G), the mounting hole of the shovel head (A), the mounting hole of part (E), the round gasket (J), and the elastic gasket (K). Finally, use the wrench (P) to tighten the lock nut (H).

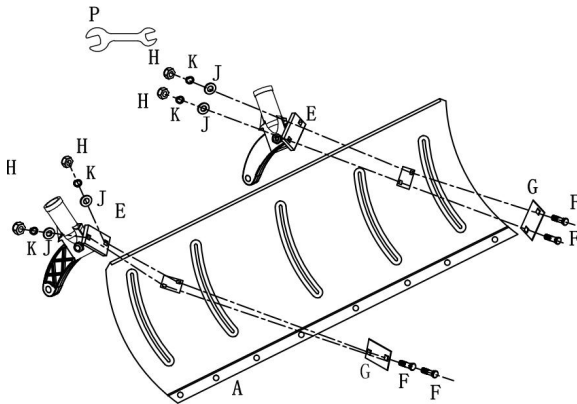

Step 2

Align the tire (D) with the mounting hole of part (E) as shown in the following figure. Use the hexagon head screw (I) to pass through the tire (D), the round washer (M), the mounting hole of part (E), the elastic washer (O), and the round washer (M) in sequence. Finally, use wrenches (P, Q) to tighten the lock nut (L).

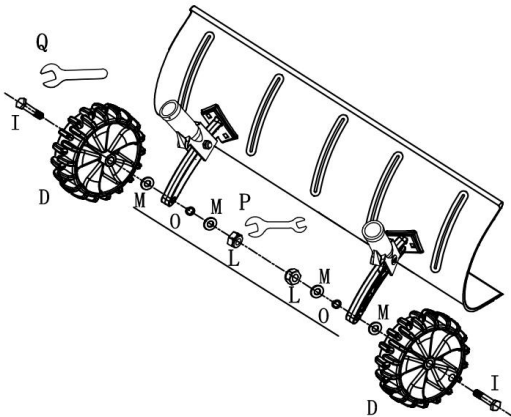

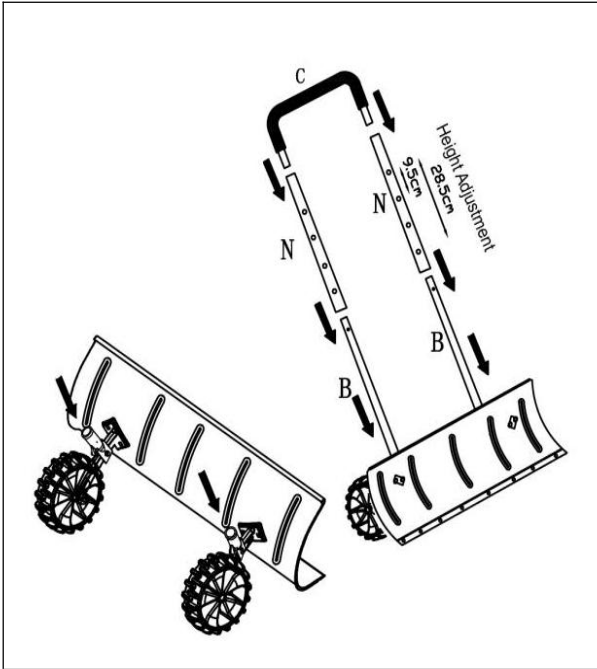

Step 3

Assemble the U - shaped pipe (C), the outer pipe (N), and the inner pipe (B) in the sequence shown in the following figure by clamping them in place with spring clips. Then insert the other end of pipe B into the mounting groove of the shank of part E. After confirming that the spring clips are clamped in place, the overall assembly is completed.

Manufacturer: Shanghaimuxinmuyeyouxiangongsi

Address: Shuangchenglu 803nong11hao1602A-1609shi, baoshanqu, shanghai 200000 CN.

Imported to AUS: SIHAO PTY LTD. 1 ROKEVA STREETEASTWOOD NSW 2122 Australia

Imported to USA: Sanven Technology Ltd. Suite 250, 9166 Anaheim Place, Rancho Cucamonga, CA 91730

UK	REP
----	-----

YH CONSULTING LIMITED. C/O YH Consulting Limited Office 147, Centurion House, London Road, Staines-upon-Thames, Surrey, TW18 4AX

EC	REP
----	-----

E-CrossStu GmbH
Mainzer Landstr.69,
60329 Frankfurt am Main.



VEVOR

Affordable. Reliable. Home Improvement.

SPINGINEVEVE

MODELLO: H611

VEVOR

Affordable. Reliable. Home Improvement.

SPINGINEVEVE

MODELLO: H611

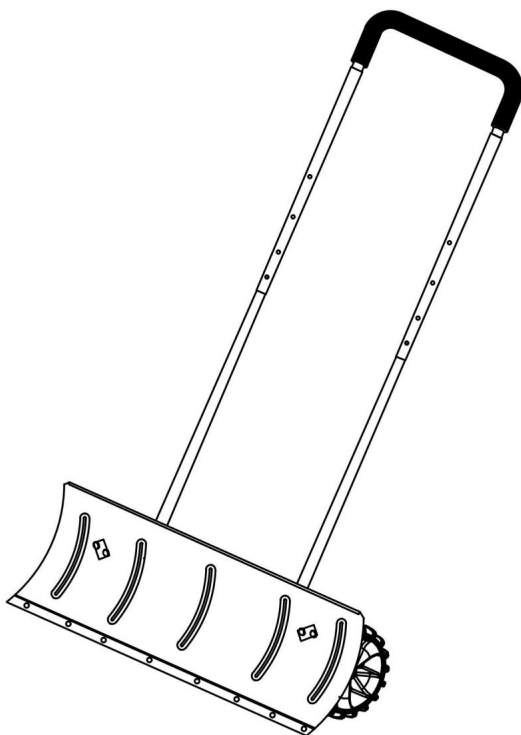











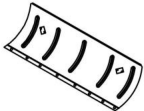





Queste sono le istruzioni originali, si prega di leggere attentamente tutte le istruzioni del manuale prima di utilizzare il prodotto. VEVOR si riserva la piena interpretazione del manuale utente. L'aspetto del prodotto dipenderà dal prodotto ricevuto. Vi preghiamo di non informarvi ulteriormente in caso di aggiornamenti tecnologici o software relativi al nostro prodotto.

AVVERTIMENTO:

Leggere attentamente le istruzioni prima di utilizzare il prodotto. La mancata farlo può provocare gravi lesioni. le precauzioni di base dovrebbero essere sempre seguite, comprese le seguenti:

1. Lo spazzaneve non può essere utilizzato o conservato in aree pericolose. Non è consentito utilizzare l'apparecchio in luoghi pericolosi.
2. Lo spazzaneve deve essere controllato per assicurarsi che sia in che sia in perfette condizioni di funzionamento e che funzioni in modo sicuro prima dell'uso. In caso contrario l'apparecchio non deve essere utilizzato.
3. Utilizzare solo come previsto. Lo spazzaneve non è adatto. per spazzare via sostanze corrosive. poiché possono danneggiare i materiali sullo spazzaneve.
4. Indossare guanti di sicurezza quando si utilizza lo spazzaneve.
5. L'operatore deve utilizzare correttamente lo spazzaneve. bisogna considerare le condizioni locali e prestare attenzione a terzi, in particolare bambini, quando si lavora con lo spazzaneve.
6. Questo spazzaneve non è destinato all'uso da parte di persone (compresi i bambini) con ridotte capacità fisiche, sensoriali o capacità mentali o mancanza di esperienza e/o conoscenza, a meno che non siano supervisionati da una persona responsabile la loro sicurezza o sono istruiti da queste persone sull'uso del dispositivo. I bambini devono essere sorvegliati, per garantire che non giochino con lo spazzaneve.

Manuale di montaggio

 <p>Part A</p>	 <p>Part B*2</p>	 <p>Part C</p>	 <p>Part N*2</p>	
 <p>Part D*2</p>	 <p>Part I*2 (M10*94)</p>	 <p>Part O*2 (φ10)</p>	 <p>Part E*2</p>	
 <p>Part J*4 (φ8)</p>	 <p>Part P*1 (13-17)</p>	 <p>Part F*4 (M8*29.5)</p>	 <p>Part K*4 (φ8)</p>	
 <p>Part Q*1 (19)</p>	 <p>Part G*2</p>	 <p>Part L*2 (M10)</p>	 <p>Part H*4 (M8)</p>	 <p>Part M*4 (φ10)</p>

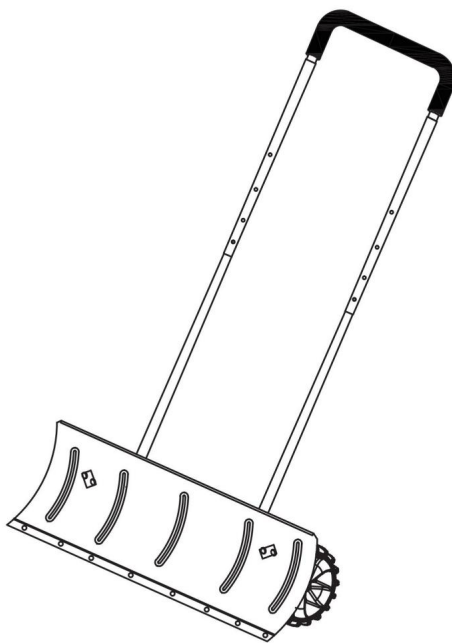

completare l'assemblaggio complessivo

Fase 1:

Allineare il componente (E) con il foro di montaggio sulla testa della pala (A), come mostrato nella figura seguente. Quindi, allineare la guarnizione quadrata (G) con la scanalatura di montaggio della testa della pala (A). Quindi, far passare la vite a testa tonda (F) attraverso la guarnizione quadrata (G), il foro di montaggio della testa della pala (A), il foro di montaggio del componente (E), la guarnizione rotonda (J) e la guarnizione elastica (K). Infine, utilizzare la chiave (P) per serrare il controdado (L).

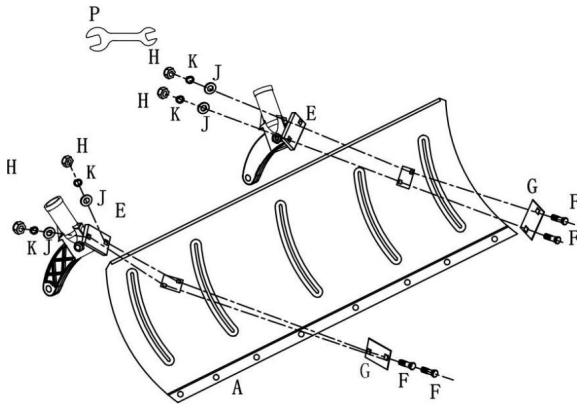
**Fase 2:**

Allineare il pneumatico (D) con il foro di montaggio del componente (E), come mostrato nella figura seguente. Utilizzare la vite a testa esagonale (I) per farla passare attraverso il pneumatico (D), la rondella tonda (M), il foro di montaggio del componente (E), la rondella elastica (O) e la rondella tonda (M), in sequenza. Infine, utilizzare le chiavi (P, Q) per serrare il controdado (L).

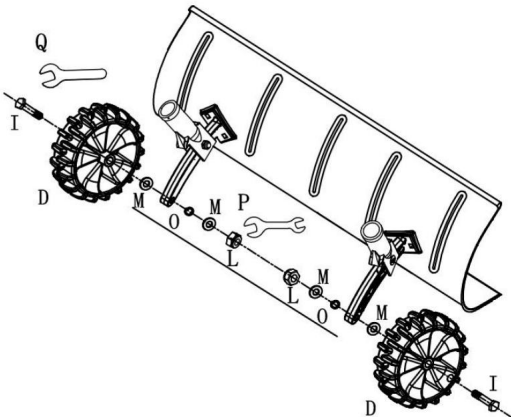

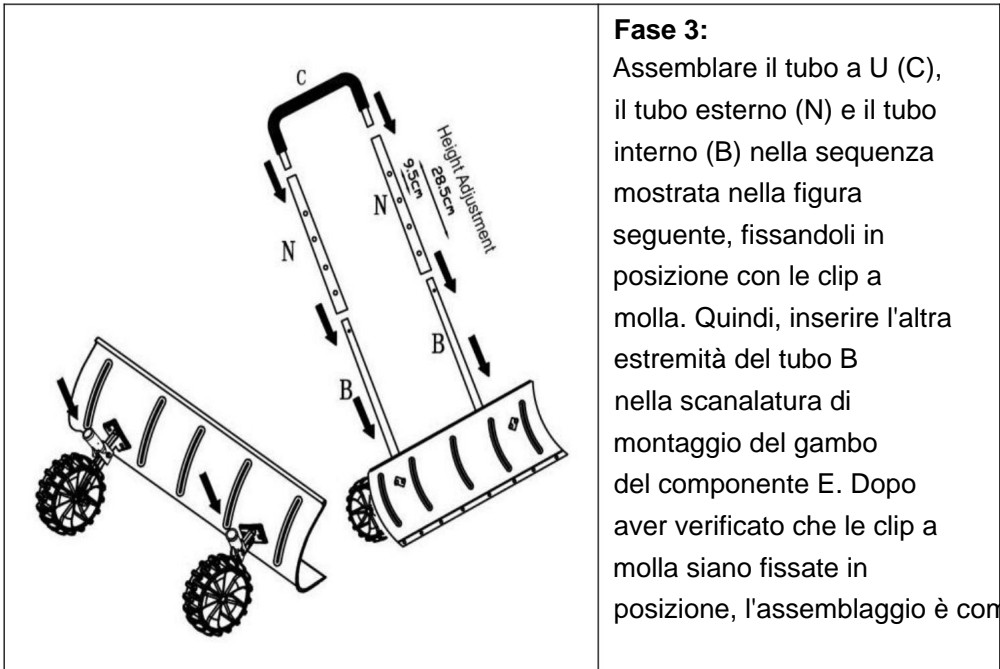

Fase 3:

Assemblare il tubo a U (C), il tubo esterno (N) e il tubo interno (B) nella sequenza mostrata nella figura seguente, fissandoli in posizione con le clip a molla. Quindi, inserire l'altra estremità del tubo B nella scanalatura di montaggio del gambo del componente E. Dopo aver verificato che le clip a molla siano fissate in posizione, l'assemblaggio è completa

Produttore: Shanghaimuxinmuyeyouxiangongsi **Indirizzo:**

Shuangchenglu 803nong11hao1602A-1609shi, baoshanqu, shanghai 200000 CN.

Importato in AUS: SIHAO PTY LTD. 1 ROKEVA STREETEASTWOOD NSW 2122 Australia **Importato negli**

USA: Sanven Technology Ltd. Suite 250, 9166 Anaheim Place, Rancho Cucamonga, CA 91730

RAPPRESENTANTE DEL REGNO UNITO	
--------------------------------	--

YH CONSULTING LIMITED. C/O YH Consulting Limited
 Ufficio 147, Centurion House, London Road, Staines-upon-Thames, Surrey, TW18 4AX

Rappresentante della CE	
-------------------------	--

E-CrossStu GmbH
 Mainzer Landstr.69,
 60329 Francoforte sul Meno.



VEVOR

Affordable. Reliable. Home Improvement.

PŁUGACZ DO ŚNIEGU

MODEL:H611

MODEL:H611

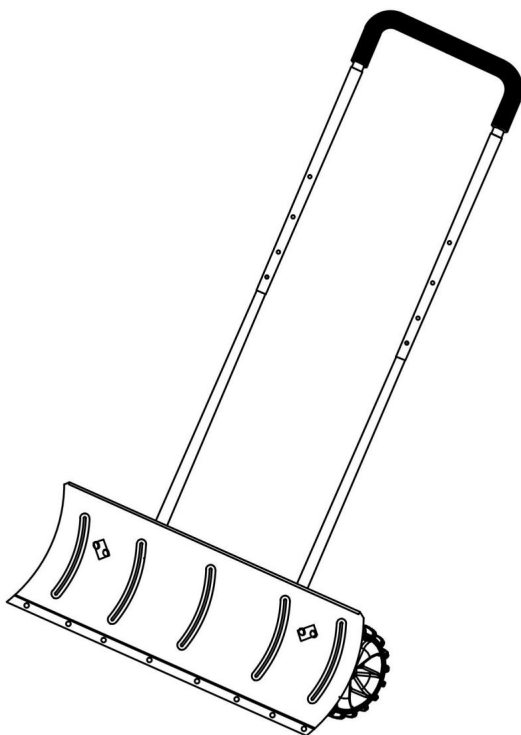











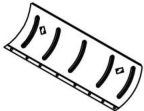





To jest oryginalna instrukcja, przed użyciem należy uważnie przeczytać wszystkie instrukcje. VEVOR zastrzega sobie jasną interpretację naszej instrukcji obsługi. Wygląd produktu będzie zależał od produktu, który otrzymałeś. Prosimy o wybaczenie, że nie poinformujemy Cię ponownie, jeśli w naszym produkcie pojawią się jakiegokolwiek aktualizacje technologiczne lub oprogramowania.

OSTRZEŻENIE:

Przed użyciem tego produktu należy przeczytać niniejszą instrukcję. Nieprzestrzeganie może to spowodować poważne obrażenia. Podstawowe środki ostrożności należy zawsze przestrzegać, w tym następujących zasad:

1. Odśnieżarki nie wolno używać ani przechowywać w niebezpiecznych. Nie wolno używać urządzenia w niebezpieczne miejsca.
2. Należy sprawdzić, czy odśnieżarka jest w dobrym stanie. prawidłowego stanu technicznego i bezpiecznego użytkowania. W przeciwnym razie nie wolno używać urządzenia.
3. Używać wyłącznie zgodnie z przeznaczeniem. Odśnieżarka nie jest odpowiednia do zamiatania substancji żrących, ponieważ mogą one szkodzić materiały na odśnieżarce.
4. Podczas obsługi odśnieżarki należy nosić rękawice ochronne.
5. Operator musi prawidłowo używać odśnieżarki. On należy wziąć pod uwagę lokalne warunki i zwrócić uwagę osobom trzecim, w szczególności dzieciom, podczas pracy z odśnieżarka.
6. Odśnieżarka nie jest przeznaczona do użytku przez osoby: (w tym dzieci) o ograniczonej sprawności fizycznej, sensorycznej lub zdolności umysłowych lub nieposiadających doświadczenia i/lub wiedzy, chyba że nadzorowana jest przez osobę odpowiedzialną za ich bezpieczeństwa lub zostali przez te osoby poinstruowani w zakresie korzystania z nich urządzenia. Dzieci powinny być pod nadzorem, aby zapewnić że nie bawią się odśnieżarką.

Instrukcja montażu

 <p>Part A</p>	 <p>Part B*2</p>	 <p>Part C</p>	 <p>Part N*2</p>	
 <p>Part D*2</p>	 <p>Part I*2 (M10*94)</p>	 <p>Part O*2 (φ10)</p>	 <p>Part E*2</p>	
 <p>Part J*4 (φ8)</p>	 <p>Part P*1 (13-17)</p>	 <p>Part F*4 (M8*29.5)</p>	 <p>Part K*4 (φ8)</p>	
 <p>Part Q*1 (19)</p>	 <p>Part G*2</p>	 <p>Part L*2 (M10)</p>	 <p>Part H*4 (M8)</p>	 <p>Part M*4 (φ10)</p>

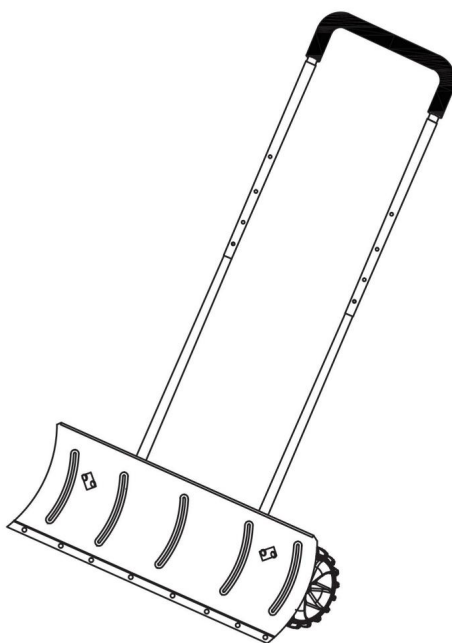

zakończyć cały montaż

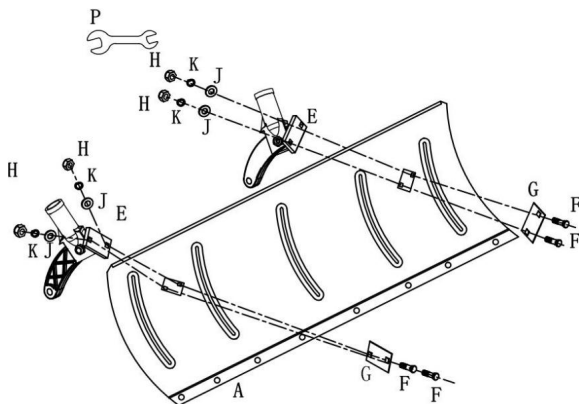

Krok 1

Wyrównaj część (E) z otworem montażowym na głowicy łopaty (A), jak pokazano na poniższym rysunku. Następnie wyrównaj kwadratową uszczelkę (G) z rowkiem montażowym głowicy łopaty (A). Następnie przeciągnij śrubę pociągową (F) przez kwadratową uszczelkę (G), otwór montażowy głowicy łopaty (A), otwór montażowy części (E), okrągłą uszczelkę (J) i elastyczną uszczelkę (K). Na koniec użyj klucza (P), aby dokręcić nakrętkę zabezpieczającą (H).

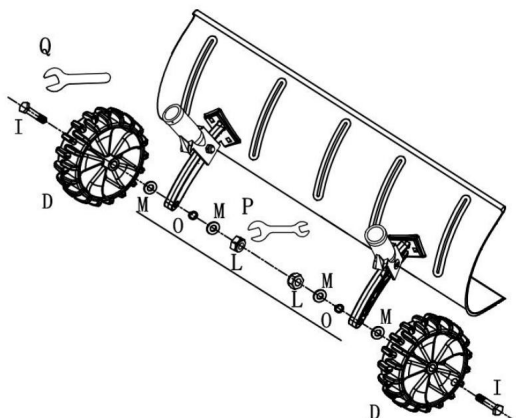

Krok 2

Wyrównaj oponę (D) z otworem montażowym części (E), jak pokazano na poniższym rysunku. Użyj śruby z łbem sześciokątnym (I), aby przełożyć ją przez oponę (D), okrągłą podkładkę (M), otwór montażowy części (E), podkładkę elastyczną (O) i okrągłą podkładkę (M) w kolejności. Na koniec użyj kluczy (P, Q), aby dokręcić nakrętkę zabezpieczającą (L).



Krok 3
 Złóż rurę w kształcie litery U (C), rurę zewnętrzną (N) i rurę wewnętrzną (B) w kolejności pokazanej na poniższym rysunku, mocując je na miejscu za pomocą zacisków sprężynowych. Następnie włóż drugi koniec rury B do rowka montażowego trzonu części E. Po potwierdzeniu, że zaciski sprężynowe są zaciśnięte na miejscu, cały montaż jest ukończony.

Producent: Shanghai muxinmuyeyouxiangongsi Adres:

Shuangchenglu 803nong11hao1602A-1609shi, baoshanqu, szanghaj 200000 CN.

Importowane do AUS: SIHAO PTY LTD. 1 ROKEVA STREET EASTWOOD NSW 2122 Australia

Importowane do USA:

Sanven Technology Ltd. Suite 250, 9166 Anaheim Place, Rancho Cucamonga, CA 91730

REP WIELKIEJ BRYTANII	
-----------------------	--

YH CONSULTING LIMITED. C/O YH Consulting Limited Biuro
 147, Centurion House, London Road, Staines-upon-Thames, Surrey, TW18 4AX

Przedstawiciel UE	
-------------------	--

E-CrossStu GmbH
 Mainzer Landstr.69,
 60329 Frankfurt nad Menem.



VEVOR

Affordable. Reliable. Home Improvement.

Schneeschieber

MODELL: H611

VEVOR

Affordable. Reliable. Home Improvement.

Schneeschieber

MODELL: H611

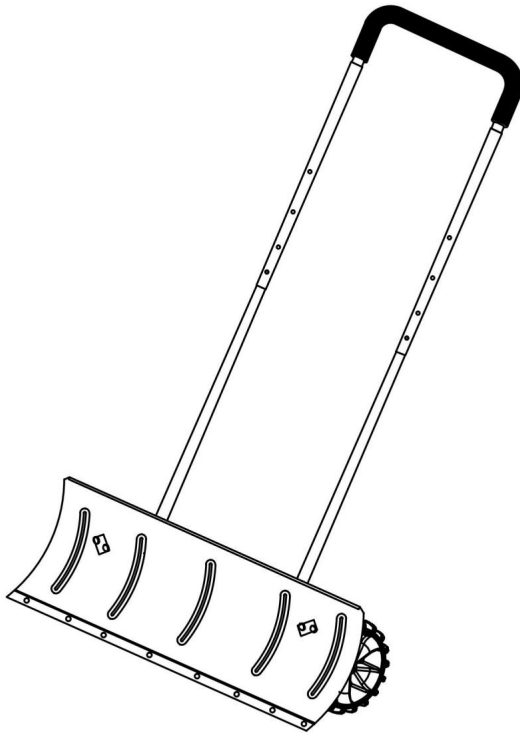

Dies ist die Originalanleitung. Bitte lesen Sie alle Anweisungen sorgfältig durch, bevor Sie das Gerät in Betrieb nehmen. VEVOR behält sich das Recht vor, die Bedienungsanleitung klar und deutlich zu interpretieren. Das Aussehen des Produkts hängt vom gelieferten Produkt ab. Bitte haben Sie Verständnis dafür, dass wir Sie nicht erneut über Technologie- oder Software-Updates informieren.











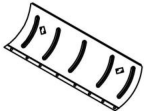





WARNUNG:

Lesen Sie diese Anweisungen, bevor Sie dieses Produkt verwenden.

Andernfalls kann es zu schweren Verletzungen kommen. Die grundlegenden Vorsichtsmaßnahmen sollten immer befolgt werden, einschließlich der folgenden:

1. Der Schneeschieber darf nicht verwendet oder aufbewahrt werden in explosionsgefährdeten Bereichen. Der Einsatz des Gerätes ist nicht gestattet in Gefahrenbereiche.
2. Der Schneeschieber muss auf seine Funktionsfähigkeit überprüft werden. ordnungsgemäßen Betriebszustand und sichere Bedienung vor der Verwendung. Andernfalls darf das Gerät nicht verwendet werden.
3. Nur bestimmungsgemäß verwenden. Der Schneeschieber ist nicht geeignet zum Abfegen ätzender Substanzen. da diese schädlich sein können die Materialien auf dem Schneeschieber.
4. Bitte tragen Sie beim Bedienen des Schneeschiebers Schutzhandschuhe.
5. Der Bediener muss den Schneeschieber ordnungsgemäß verwenden. Er müssen die örtlichen Gegebenheiten berücksichtigen und darauf achten, gegenüber Dritten, insbesondere Kindern, bei der Arbeit mit der Schneeschieber.
6. Dieser Schneeschieber ist nicht für den Gebrauch durch Personen bestimmt (einschließlich Kinder) mit eingeschränkter körperlicher, sensorischer oder geistigen Fähigkeiten oder mangelnder Erfahrung und/oder Kenntnisse, es sei denn, sie werden von einer für ihre Sicherheit oder werden von diesen Personen in die Verwendung eingewiesen des Geräts. Kinder sollten beaufsichtigt werden, um sicherzustellen dass sie nicht mit dem Schneeschieber spielen.

Montageanleitung

				
Part A	Part B*2	Part C	Part N*2	
				
Part D*2	Part I*2 (M10*94)	Part O*2 (φ10)	Part E*2	
				
Part J*4 (φ8)	Part P*1 (13-17)	Part F*4 (M8*29.5)	Part K*4 (φ8)	
				
Part Q*1 (19)	Part G*2	Part L*2 (M10)	Part H*4 (M8)	Part M*4 (φ10)

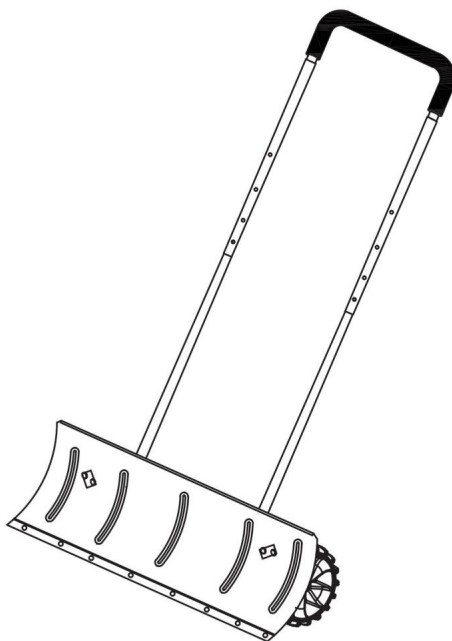

die Gesamtmontage abschließen

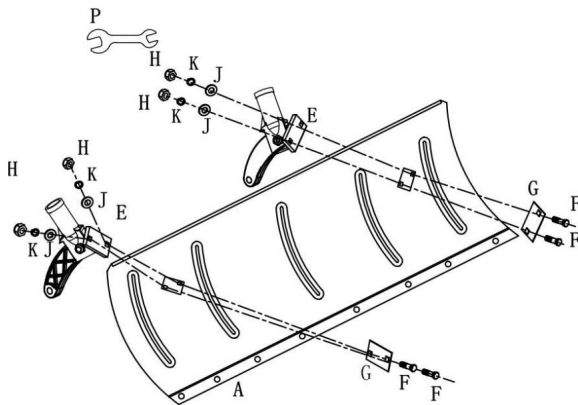

Schritt 1:

Richten Sie Teil (E) wie in der folgenden Abbildung gezeigt an der Befestigungsbohrung am Schaufelkopf (A) aus. Richten Sie anschließend die Vierkantdichtung (G) an der Befestigungsnut des Schaufelkopfes (A) aus. Führen Sie anschließend die Schlossschraube (F) durch die Vierkantdichtung (G), die Befestigungsbohrung des Schaufelkopfes (A), die Befestigungsbohrung von Teil (E), die Runddichtung (J) und die elastische Dichtung (K). Ziehen Sie abschließend die Kontermutter (H) mit dem Schraubenschlüssel

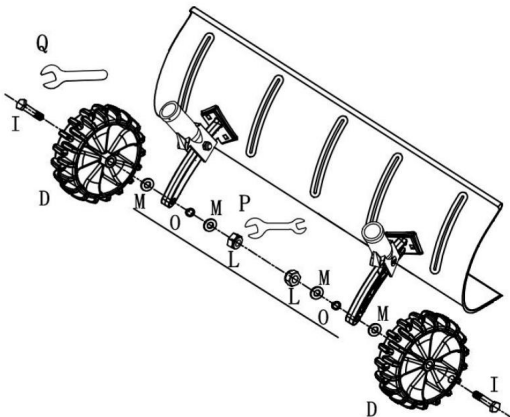

Schritt 2:

Richten Sie den Reifen (D) wie in der folgenden Abbildung gezeigt an der Befestigungsbohrung von Teil (E) aus. Führen Sie die Sechskantschraube (I) nacheinander durch den Reifen (D), die runde Unterlegscheibe (M), die Befestigungsbohrung von Teil (E), die elastische Unterlegscheibe (O) und die runde Unterlegscheibe (M). Ziehen Sie abschließend die Kontermutter (L) mit den Schraubenschlüsseln (P, Q) fest.

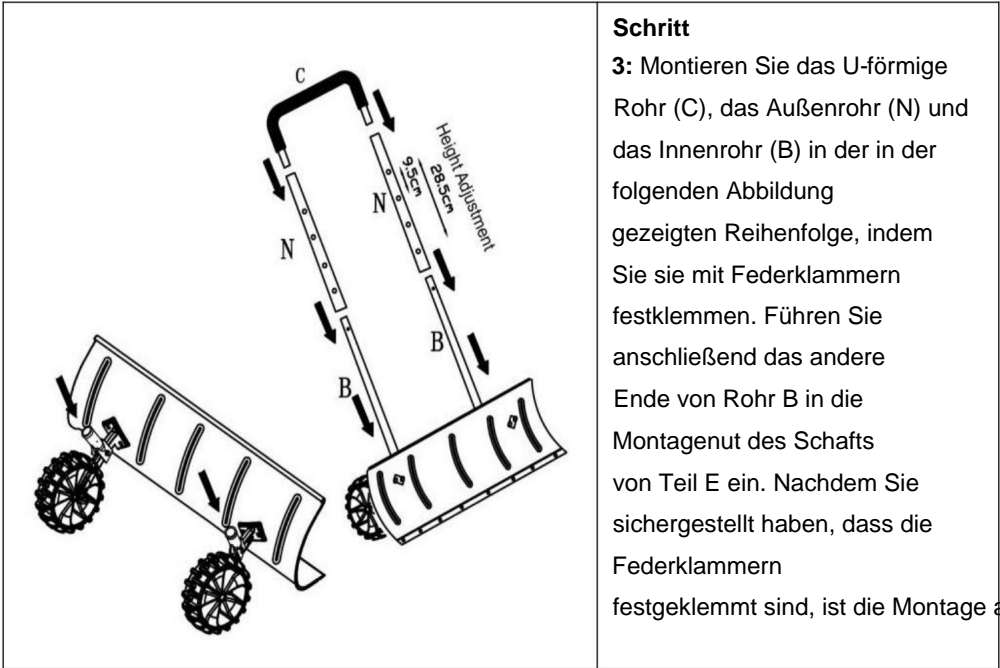

Schritt

3: Montieren Sie das U-förmige Rohr (C), das Außenrohr (N) und das Innenrohr (B) in der in der folgenden Abbildung gezeigten Reihenfolge, indem Sie sie mit Federklammern festklemmen. Führen Sie anschließend das andere Ende von Rohr B in die Montagennut des Schafts von Teil E ein. Nachdem Sie sichergestellt haben, dass die Federklammern festgeklemmt sind, ist die Montage abge-

Hersteller: Shanghaimuxinmuyeyouxiangongsi **Adresse:**

Shuangchenglu 803nong11hao1602A-1609shi, baoshanqu, Shanghai 200000 CN.

Importiert nach AUS: SIHAO PTY LTD. 1 ROKEVA STREETEASTWOOD NSW 2122
Australien **Importiert in**

die USA: Sanven Technology Ltd. Suite 250, 9166 Anaheim Place, Rancho Cucamonga, CA 91730

Britische Republik	
---------------------------	--

YH CONSULTING LIMITED. C/O YH Consulting Limited,
Büro 147, Centurion House, London Road, Staines-upon-
Thames, Surrey, TW18 4AX

EG-Vertreter	
---------------------	--

E-CrossStu GmbH
Mainzer Landstr.69,
60329 Frankfurt am Main.



VEVOR

Affordable. Reliable. Home Improvement.

POUSSE-NEIGE

MODÈLE : H611

VEVOR

Affordable. Reliable. Home Improvement.

POUSSE-NEIGE

MODÈLE : H611

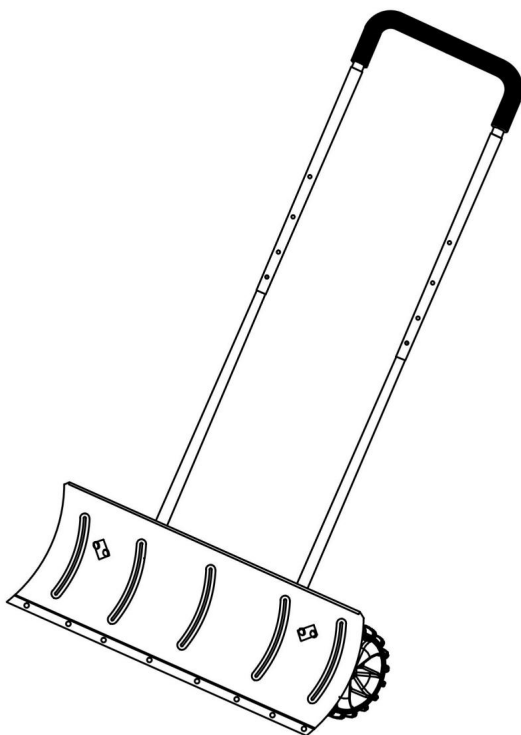











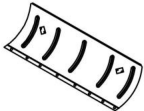





Ceci est le mode d'emploi d'origine. Veuillez lire attentivement toutes les instructions du manuel avant utilisation. VEVOR se réserve le droit d'interpréter clairement ce manuel d'utilisation. L'apparence du produit dépend du produit que vous avez reçu. Veuillez nous excuser pour le retard dans la publication de toute mise à jour technologique ou logicielle concernant notre produit.

AVERTISSEMENT:

Lisez ces instructions avant d'utiliser ce produit. Le non-respect de ces instructions cela peut entraîner des blessures graves. les précautions de base doivent toujours être respectées, y compris les suivantes :

1. Le pousse-neige ne doit pas être utilisé ou stocké dans zones dangereuses. Il est interdit d'utiliser l'appareil dans endroits dangereux.
2. Le pousse-neige doit être vérifié pour s'assurer qu'il est en bon état de fonctionnement et fonctionne en toute sécurité avant utilisation. Dans le cas contraire, l'appareil ne doit pas être utilisé.
3. À utiliser uniquement comme prévu. Le chasse-neige n'est pas adapté. pour balayer les substances corrosives. car elles peuvent nuire les matériaux sur le pousse-neige.
4. Veuillez porter des gants de sécurité lorsque vous utilisez le pousse-neige.
5. L'opérateur doit utiliser le pousse-neige correctement. Il doit tenir compte des conditions locales et doit prêter attention à des tiers, en particulier des enfants, lorsqu'ils travaillent avec le pousse-neige.
6. Ce pousse-neige n'est pas destiné à être utilisé par des personnes (y compris les enfants) ayant des capacités physiques, sensorielles ou capacités mentales ou manquant d'expérience et/ou de connaissances, à moins qu'ils ne soient supervisés par une personne responsable leur sécurité ou sont instruits par ces personnes sur l'utilisation de l'appareil. Les enfants doivent être surveillés afin de garantir qu'ils ne jouent pas avec le pousse-neige.

Manuel d'assemblage

				
Part A	Part B*2	Part C	Part N*2	
				
Part D*2	Part I*2 (M10*94)	Part O*2 (φ10)	Part E*2	
				
Part J*4 (φ8)	Part P*1 (13-17)	Part F*4 (M8*29.5)	Part K*4 (φ8)	
				
Part Q*1 (19)	Part G*2	Part L*2 (M10)	Part H*4 (M8)	Part M*4 (φ10)

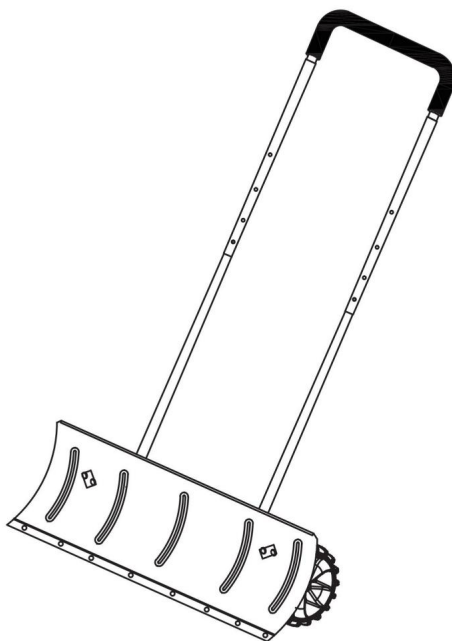

terminer l'assemblage global

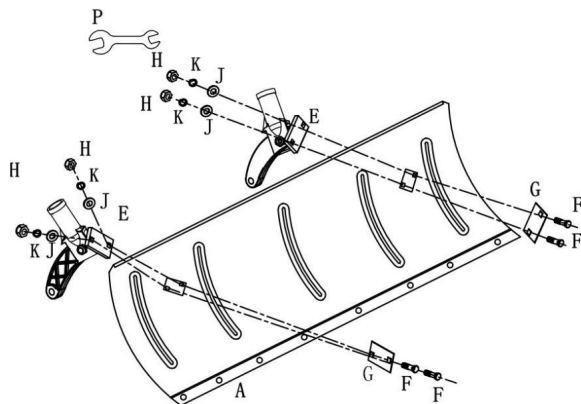

Étape 1 :
Alignez la pièce (E) avec le trou de montage de la tête de pelle (A), comme illustré sur la figure suivante. Alignez ensuite le joint carré (G) avec la rainure de montage de la tête de pelle (A). Ensuite, passez le vis de carrosserie (F) à travers le joint carré (G), le trou de montage de la tête de pelle (A), le trou de montage de la pièce (E), le joint rond (J) et le joint élastique (K). Enfin, utilisez la clé (P) pour serrer le contre-écrou (H).

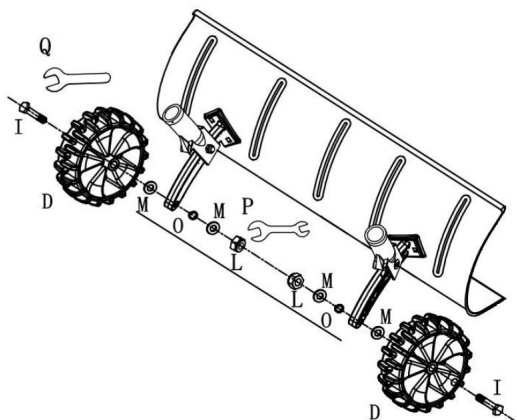

Étape 2 :
Alignez le pneu (D) avec le trou de montage de la pièce (E), comme illustré sur la figure suivante. Utilisez la vis à tête hexagonale (I) pour passer successivement à travers le pneu (D), la rondelle ronde (M), le trou de montage de la pièce (E), la rondelle élastique (O) et la rondelle ronde (M). Enfin, utilisez les clés (P et Q) pour serrer le contre-écrou (L).

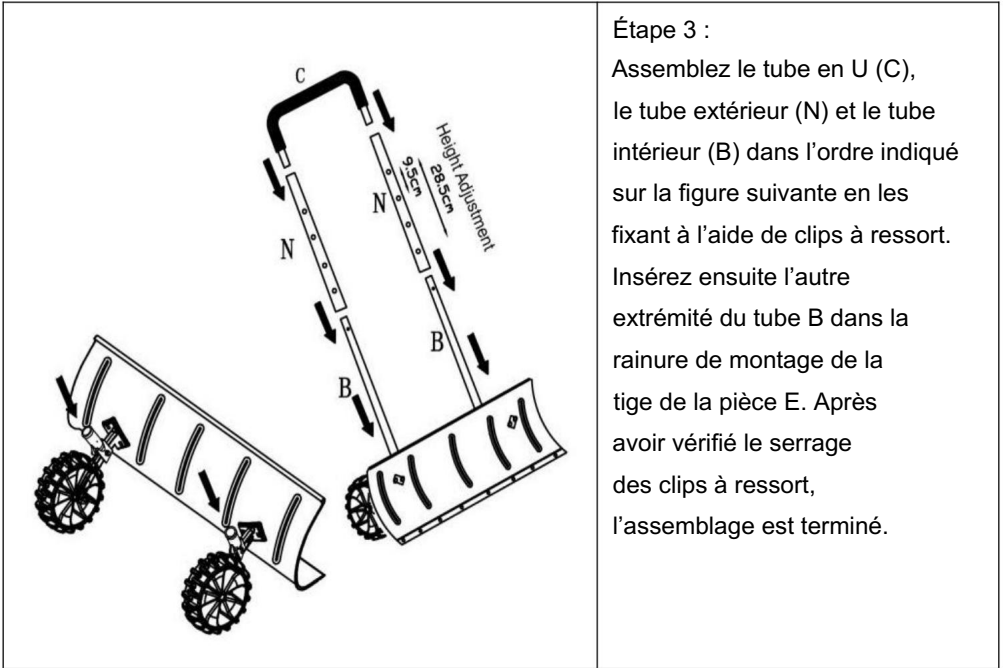

Étape 3 :
 Assemblez le tube en U (C),
 le tube extérieur (N) et le tube
 intérieur (B) dans l'ordre indiqué
 sur la figure suivante en les
 fixant à l'aide de clips à ressort.
 Insérez ensuite l'autre
 extrémité du tube B dans la
 rainure de montage de la
 tige de la pièce E. Après
 avoir vérifié le serrage
 des clips à ressort,
 l'assemblage est terminé.

Fabricant : Shanghaimuxinmuyeyouxiangongsi Adresse :

Shuangchenglu 803nong11hao1602A-1609shi, baoshanqu, shanghai 200000 CN.

Importé en Australie : SIHAO PTY LTD. 1 ROKEVA STREET, ASTWOOD NSW 2122 Australie Importé
 aux États-Unis : Sanven

Technology Ltd. Suite 250, 9166 Anaheim Place, Rancho Cucamonga, CA 91730

REPRÉSENTANT	DU ROYAUME-UNI
--------------	----------------

YH CONSULTING LIMITED. A/S YH Consulting Limited,
 bureau 147, Centurion House, London Road, Staines-
 upon-Thames, Surrey, TW18 4AX

REPRÉSENTANT	DE LA CE
--------------	----------

E-CrossStu GmbH
 Mainzer Landstr.69,
 60329 Francfort-sur-le-Main.



VEVOR

Affordable. Reliable. Home Improvement.

SNEEUWDUWER

MODEL: H611

VEVOR

Affordable. Reliable. Home Improvement.

SNEEUWDUWER

MODEL: H611

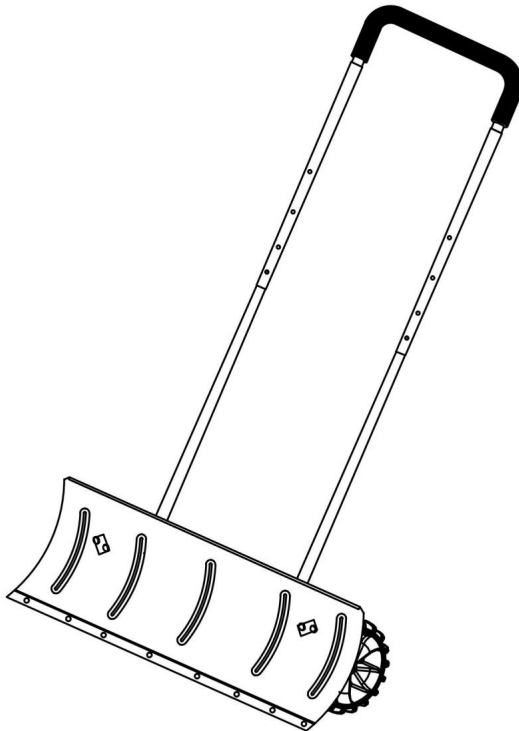











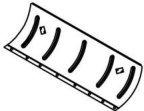





Dit is de originele handleiding. Lees alle instructies zorgvuldig door voordat u het product gebruikt. VEVOR behoudt zich het recht voor om de gebruiksaanwijzing duidelijk te interpreteren. Het uiterlijk van het product is afhankelijk van het product dat u hebt ontvangen. Neemt u het ons niet kwalijk dat we u niet meer op de hoogte stellen van eventuele technologische of software-updates voor ons product.

WAARSCHUWING:

Lees deze instructies voordat u dit product gebruikt. Als u dit product niet gebruikt, Dit kan leiden tot ernstig letsel. De basisvoorzorgsmaatregelen moeten altijd worden opgevolgd, waaronder het volgende:

1. De sneeuwschuiver mag niet worden gebruikt of opgeslagen in gevaarlijke zones. Het is niet toegestaan het apparaat te gebruiken in gevaarlijke locaties.
2. De sneeuwschuiver moet gecontroleerd worden om er zeker van te zijn dat deze in goede staat verkeert. voordat u het product gebruikt, te controleren of het goed werkt en veilig functioneert. Anders mag het apparaat niet gebruikt worden.
3. Gebruik uitsluitend zoals bedoeld. De sneeuwschuiver is niet geschikt. voor het wegvegen van bijtende stoffen, omdat deze schadelijk kunnen zijn de materialen op de sneeuwschuiver.
4. Draag veiligheidshandschoenen wanneer u de sneeuwschuiver bedient.
5. De bestuurder moet de sneeuwschuiver correct gebruiken. moet rekening houden met de lokale omstandigheden en moet aandacht besteden aan derden, met name kinderen, bij het werken met de sneeuwschuiver.
6. Deze sneeuwschuiver is niet bedoeld voor gebruik door personen (inclusief kinderen) met verminderde fysieke, sensorische of geestelijke vermogens of een gebrek aan ervaring en/of kennis, tenzij zij onder toezicht staan van een persoon die verantwoordelijk is voor hun veiligheid of worden door deze personen geïnstrueerd over het gebruik van het apparaat. Kinderen moeten onder toezicht staan om ervoor te zorgen dat ze niet met de sneeuwschuiver spelen.

Montagehandleiding

				
Part A	Part B*2	Part C	Part N*2	
				
Part D*2	Part I*2 (M10*94)	Part O*2 (φ10)	Part E*2	
				
Part J*4 (φ8)	Part P*1 (13-17)	Part F*4 (M8*29.5)	Part K*4 (φ8)	
				
Part Q*1 (19)	Part G*2	Part L*2 (M10)	Part H*4 (M8)	Part M*4 (φ10)

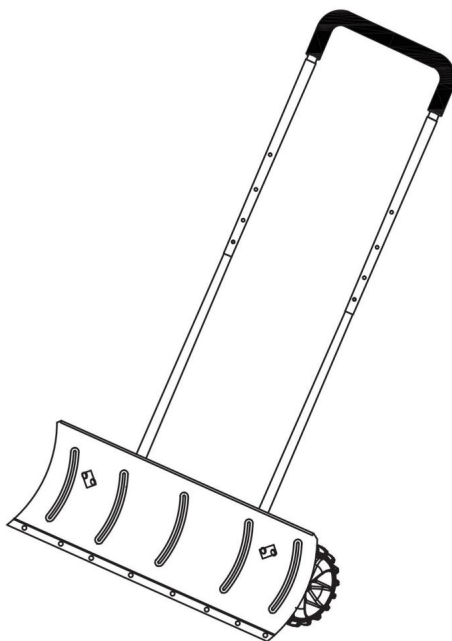

voltooi de algehele montage

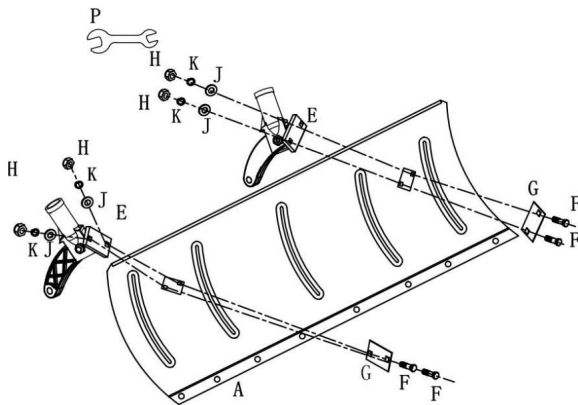

Stap 1

Lijn onderdeel (E) uit met het montagegat op de schopkop (A) zoals weergegeven in de volgende afbeelding. Lijn vervolgens de vierkante pakking (G) uit met de montagegroef van de schopkop (A). Steek vervolgens de sledeschroef (F) door de vierkante pakking (G), het montagegat van de schopkop (A), het montagegat van onderdeel (E), de ronde pakking (J) en de elastische pakking (K). Draai ten slotte de borgmoer (H) vast met de sleutel (P).

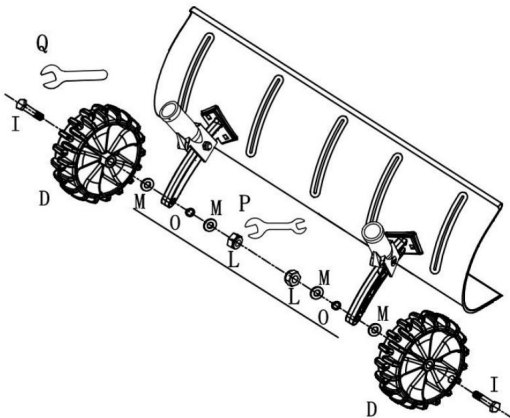

Stap 2

Lijn de band (D) uit met het montagegat van onderdeel (E) zoals weergegeven in de volgende afbeelding. Gebruik de zeskantschroef (I) om deze achtereenvolgens door de band (D), de ronde ring (M), het montagegat van onderdeel (E), de elastische ring (O) en de ronde ring (M) te steken. Gebruik ten slotte de sleutels (P, Q) om de borgmoer (L) vast te draaien.

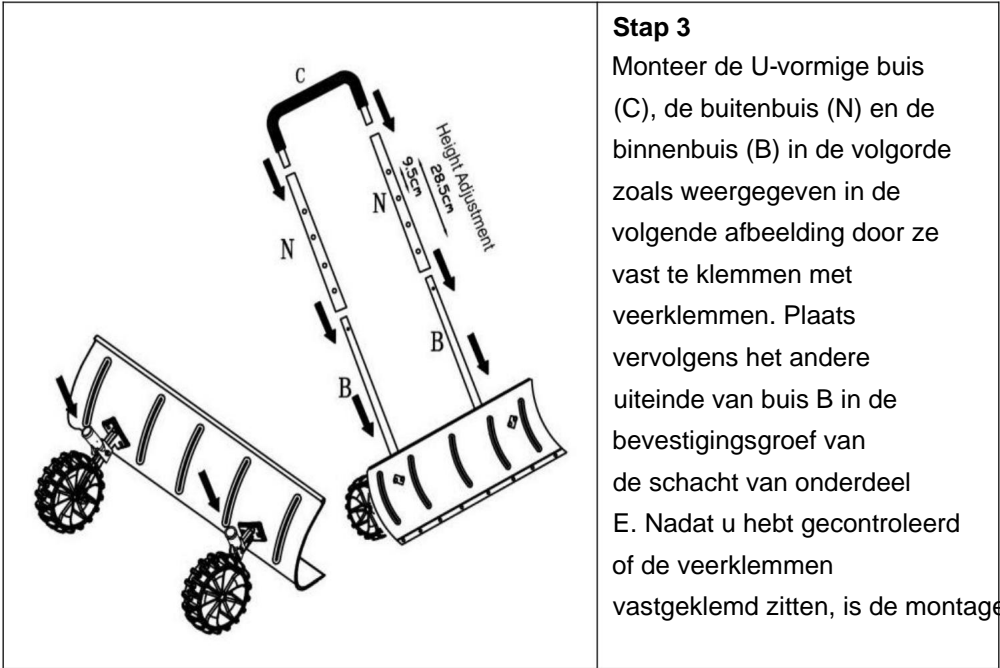

Stap 3

Monteer de U-vormige buis (C), de buitenbuis (N) en de binnenbuis (B) in de volgorde zoals weergegeven in de volgende afbeelding door ze vast te klemmen met veerklemmen. Plaats vervolgens het andere uiteinde van buis B in de bevestigingsgroef van de schacht van onderdeel E. Nadat u hebt gecontroleerd of de veerklemmen vastgeklemd zitten, is de montage voltooid.

Fabrikant: Shanghai muxinmuyeyouxiangongsi **Adres:**

Shuangchenglu 803nong11hao1602A-1609shi, baoshanqu, shanghai 200000 CN.

Geïmporteerd naar AUS: SIHAO PTY LTD. 1 ROKEVA STREET EASTWOOD NSW 2122 Australië

Geïmporteerd naar de VS: Sanven Technology Ltd. Suite 250, 9166 Anaheim Place, Rancho Cucamonga, CA 91730



YH CONSULTING LIMITED. T.a.v. YH Consulting Limited
Kantoor 147, Centurion House, London Road, Staines-upon-Thames, Surrey, TW18 4AX



E-CrossStu GmbH
Mainzer Landstr.69,
60329 Frankfurt am Main.



VEVOR

Affordable. Reliable. Home Improvement.

SNÖSKUTARE

MODELL: H611

VEVOR

Affordable. Reliable. Home Improvement.

SNÖSKUTARE

MODELL: H611

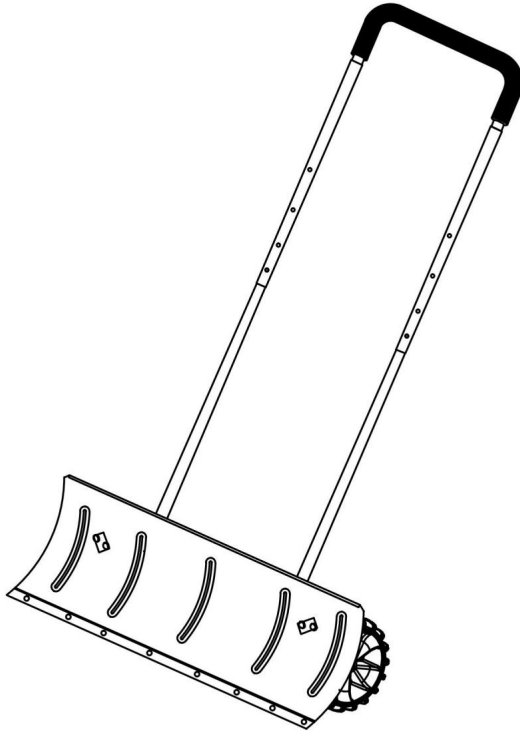

Detta är originalinstruktionerna, vänligen läs alla instruktioner noggrant innan du använder produkten. VEVOR förbehåller sig en tydlig tolkning av vår användarmanual. Produktens utseende ska vara beroende av den produkt du mottagit. Vi ber om ursäkt för att vi inte kommer att informera dig igen om det finns några teknik- eller programuppdateringar för vår produkt.

VARNING:











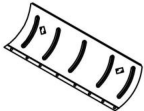





Läs dessa instruktioner innan du använder produkten. Underlåtenhet att

Om du gör det kan det leda till allvarliga skador. De grundläggande försiktighetsåtgärderna

bör alltid följas, inklusive följande:

1. Snöslungan får inte användas eller förvaras i farliga områden. Det är inte tillåtet att använda apparaten i farliga platser.
2. Snöskjutaren måste kontrolleras för att säkerställa att den är i rätt skick är i gott skick och fungerar säkert före användning. Annars får apparaten inte användas.
3. Använd endast enligt avsikten. Snöslungan är inte lämplig för att sopa bort frätande ämnen. eftersom de kan skada materialen på snöslungan.
4. Använd skyddshandskar när du använder snöslungan.
5. Föraren måste använda snöslungan korrekt. Han måste beakta de lokala förhållandena och vara uppmärksam till tredje part, särskilt barn, när de arbetar med snöskjutaren.
6. Denna snöslunga är inte avsedd att användas av personer (inklusive barn) med nedsatt fysisk, sensorisk eller mentala förmågor eller bristande erfarenhet och/eller kunskap, såvida de inte övervakas av en person som ansvarar för deras säkerhet eller instrueras av dessa personer om användningen av enheten. Barn bör övervakas för att säkerställa att de inte leker med snöslungan.

Monteringsmanual

 <p>Part A</p>	 <p>Part B*2</p>	 <p>Part C</p>	 <p>Part N*2</p>	
 <p>Part D*2</p>	 <p>Part I*2 (M10*94)</p>	 <p>Part O*2 (φ10)</p>	 <p>Part E*2</p>	
 <p>Part J*4 (φ8)</p>	 <p>Part P*1 (13-17)</p>	 <p>Part F*4 (M8*29.5)</p>	 <p>Part K*4 (φ8)</p>	
 <p>Part Q*1 (19)</p>	 <p>Part G*2</p>	 <p>Part L*2 (M10)</p>	 <p>Part H*4 (M8)</p>	 <p>Part M*4 (φ10)</p>

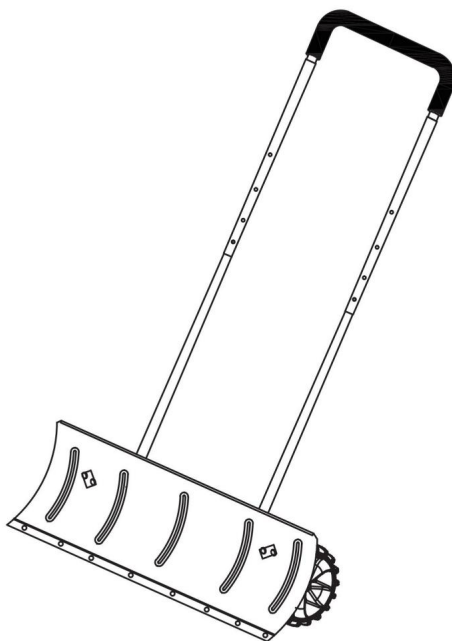

slutför den totala monteringen

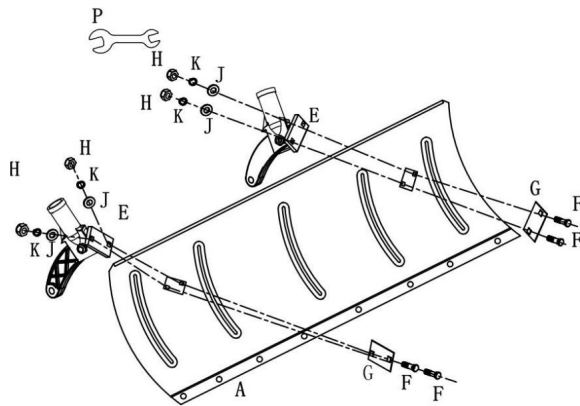

Steg 1

Rikta in del (E) med monteringshålet på skophuvudet (A) enligt följande figur. Rikta sedan in den fyrkantiga packningen (G) med monteringsspåret på skophuvudet (A). För sedan vagnskruven (F) genom den fyrkantiga packningen (G), monteringshålet på skophuvudet (A), monteringshålet på del (E), den runda packningen (J) och den elastiska packningen (K). Använd slutligen nyckeln (P) för

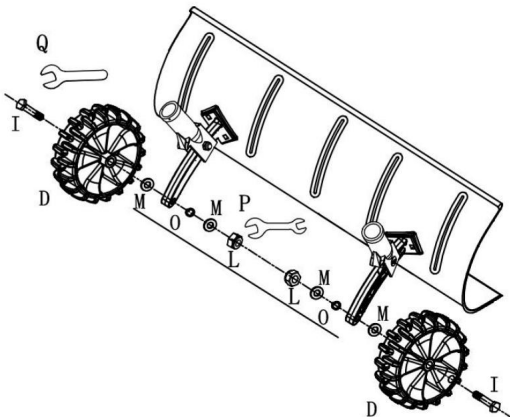

Steg 2

Rikta in däck (D) med monteringshålet på del (E) enligt följande figur. Använd sexkantsskruven (I) för att föra den genom däck (D), den runda brickan (M), monteringshålet på del (E), den elastiska brickan (O) och den runda brickan (M) i tur och ordning. Använd slutligen skiftnycklar (P, Q) för att dra åt låsm

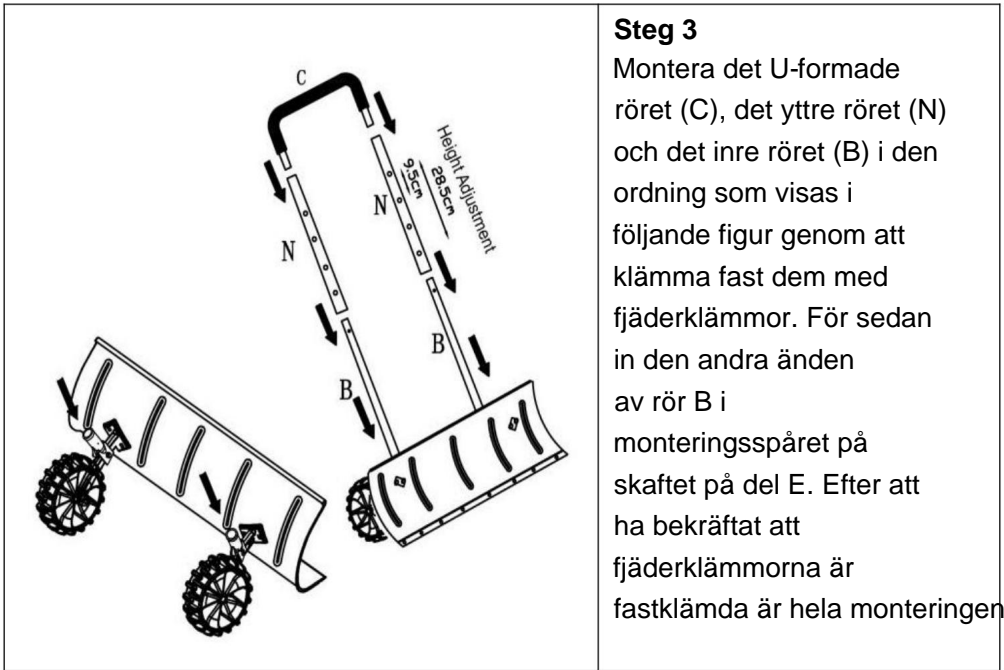

Steg 3

Montera det U-formade röret (C), det yttre röret (N) och det inre röret (B) i den ordning som visas i följande figur genom att klämma fast dem med fjäderklämmor. För sedan in den andra änden av rör B i monteringsspåret på skaftet på del E. Efter att ha bekräftat att fjäderklämmorna är fastklämda är hela monteringen klar.

Tillverkare: Shanghaimuxinmuyeyouxiangongsi **Adress:**

Shuangchenglu 803nong11hao1602A-1609shi, baoshanqu, shanghai 200000 CN.

Importerad till Australien: SIHAO PTY LTD. 1 ROKEVA STREETEASTWOOD NSW 2122 Australien

Importerad till USA: Sanven Technology Ltd. Suite 250, 9166 Anaheim Place, Rancho Cucamonga, CA 91730

Storbritanniens republikane	
-----------------------------	--

YH CONSULTING LIMITED. C/O YH Consulting Limited
Kontor 147, Centurion House, London Road, Staines-upon-Thames, Surrey, TW18 4AX

EG-representant	
-----------------	--

E-CrossStu GmbH
Mainzer Landstr.69,
60329 Frankfurt am Main.



VEVOR

Affordable. Reliable. Home Improvement.

REMOLQUE DE NIEVE

MODELO:H611

VEVOR

Affordable. Reliable. Home Improvement.

REMOLQUE DE NIEVE

MODELO:H611

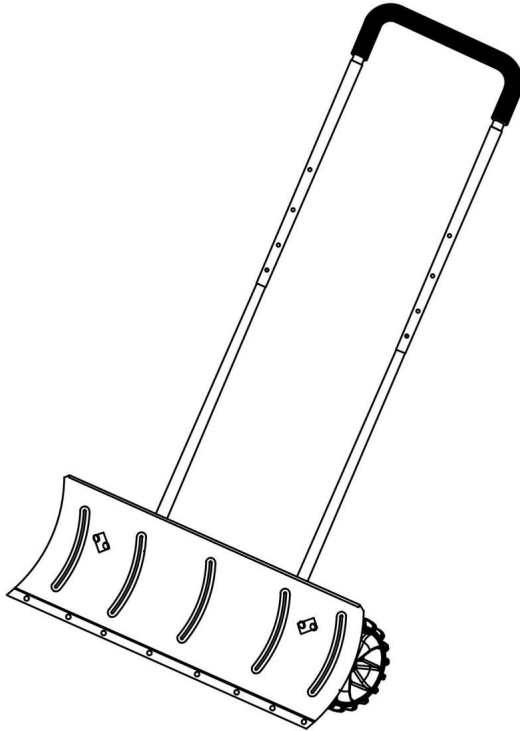











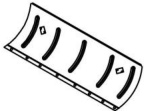





Estas son las instrucciones originales; lea atentamente todas las instrucciones del manual antes de utilizarlo. VEVOR se reserva el derecho de interpretar su manual de usuario. La apariencia del producto dependerá del producto que haya recibido. Le rogamos que nos disculpe si no le informamos de nuevo si hay actualizaciones tecnológicas o de software en nuestro producto.

ADVERTENCIA:

Lea estas instrucciones antes de usar este producto. Si no lo hace, Hacerlo puede provocar lesiones graves. Precauciones básicas deben seguirse siempre, incluyendo lo siguiente:

1. La quitanieves no se puede utilizar ni almacenar en Zonas peligrosas. No está permitido utilizar el aparato en lugares peligrosos
2. Se debe revisar el quitanieves para asegurarse de que se encuentra en está en buen estado de funcionamiento y funciona de forma segura antes de su uso. De lo contrario, no se debe utilizar el aparato.
3. Úselo solo para el fin previsto. El quitanieves no es adecuado. Para barrer sustancias corrosivas, ya que pueden dañar Los materiales en la quitanieves.
4. Utilice guantes de seguridad al operar la quitanieves.
5. El operador debe utilizar la quitanieves correctamente. Debe tener en cuenta las condiciones locales y prestar atención. a terceros, en particular a niños, cuando se trabaja con El empujador de nieve.
6. Esta máquina quitanieves no está diseñada para ser utilizada por personas (incluidos los niños) con discapacidad física, sensorial o capacidades mentales o que carezcan de experiencia y/o conocimientos, a menos que estén supervisados por una persona responsable su seguridad o sean instruidos por estas personas sobre el uso del dispositivo. Los niños deben ser supervisados para garantizar que no jueguen con la quitanieves.

Manual de montaje

 <p>Part A</p>	 <p>Part B*2</p>	 <p>Part C</p>	 <p>Part N*2</p>	
 <p>Part D*2</p>	 <p>Part I*2 (M10*94)</p>	 <p>Part O*2 (φ10)</p>	 <p>Part E*2</p>	
 <p>Part J*4 (φ8)</p>	 <p>Part P*1 (13-17)</p>	 <p>Part F*4 (M8*29.5)</p>	 <p>Part K*4 (φ8)</p>	
 <p>Part Q*1 (19)</p>	 <p>Part G*2</p>	 <p>Part L*2 (M10)</p>	 <p>Part H*4 (M8)</p>	 <p>Part M*4 (φ10)</p>

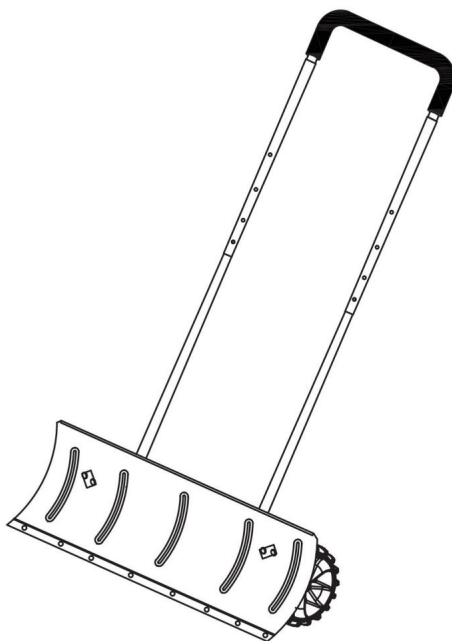

completar el montaje general

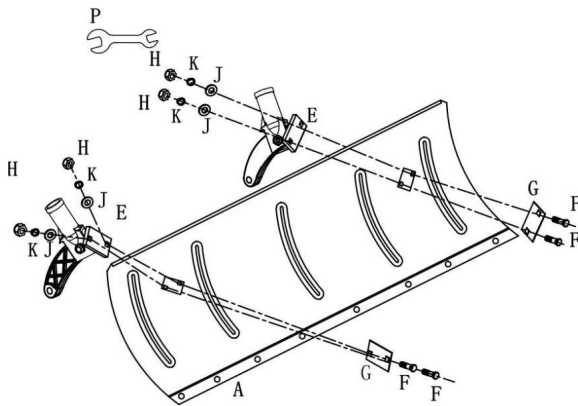

Paso 1:

Alinee la pieza (E) con el orificio de montaje del cabezal de la pala (A), como se muestra en la siguiente figura. A continuación, alinee la junta cuadrada (G) con la ranura de montaje del cabezal de la pala (A). A continuación, pase el tornillo de carro (F) a través de la junta cuadrada (G), el orificio de montaje del cabezal de la pala (A), el orificio de montaje de la pieza (E), la junta redonda (J) y la junta elástica (K). Finalmente, utilice la llave inglesa (P) para apretar la contratuerca (H).

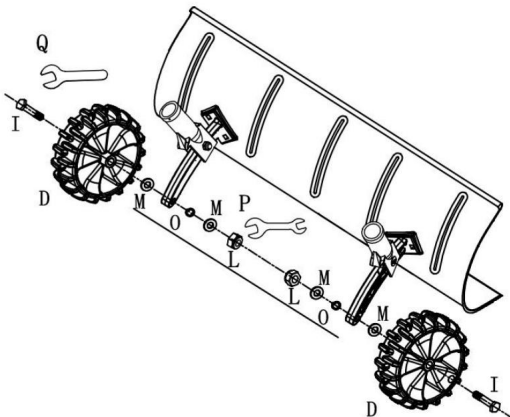

Paso 2:

Alinee el neumático (D) con el orificio de montaje de la pieza (E), como se muestra en la siguiente figura. Utilice el tornillo de cabeza hexagonal (I) para atravesar el neumático (D), la arandela redonda (M), el orificio de montaje de la pieza (E), la arandela elástica (O) y la arandela redonda (M) en orden. Finalmente, utilice las llaves (P, Q) para apretar la contratuerca (H).

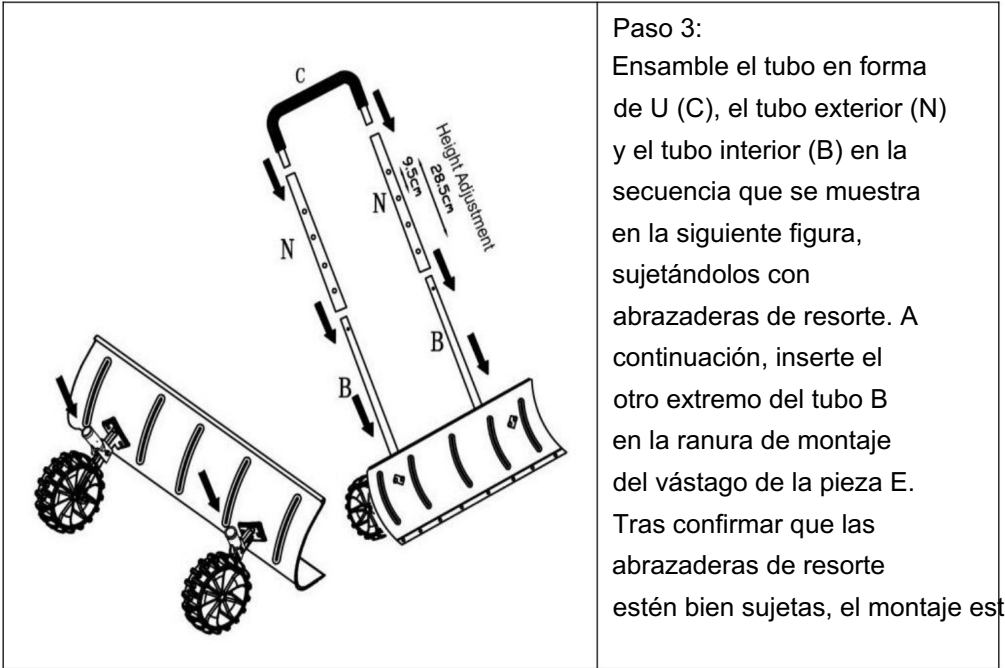

Paso 3:
 Ensamble el tubo en forma de U (C), el tubo exterior (N) y el tubo interior (B) en la secuencia que se muestra en la siguiente figura, sujetándolos con abrazaderas de resorte. A continuación, inserte el otro extremo del tubo B en la ranura de montaje del vástago de la pieza E. Tras confirmar que las abrazaderas de resorte estén bien sujetas, el montaje estará c

Fabricante: Shanghaimuxinmuyeyouxiangongsi Dirección:

Shuangchenglu 803nong11hao1602A-1609shi, baoshanqu, shanghai 200000 CN.

Importado a AUS: SIHAO PTY LTD. 1 ROKEVA STREET EASTWOOD NSW 2122 Australia Importado a

EE. UU.: Sanven Technology Ltd. Suite 250, 9166 Anaheim Place, Rancho Cucamonga, CA 91730

REPRESENTANTE DEL REINO UNIDO	
-------------------------------	--

YH CONSULTING LIMITADA. A/C YH Consulting Limited
 Oficina 147, Centurion House, London Road, Staines-upon-Thames, Surrey, TW18 4AX

Representante de la CE	
------------------------	--

E-CrossStu GmbH
 Mainzer Landstr.69,
 60329 Fráncfort del Meno.

