

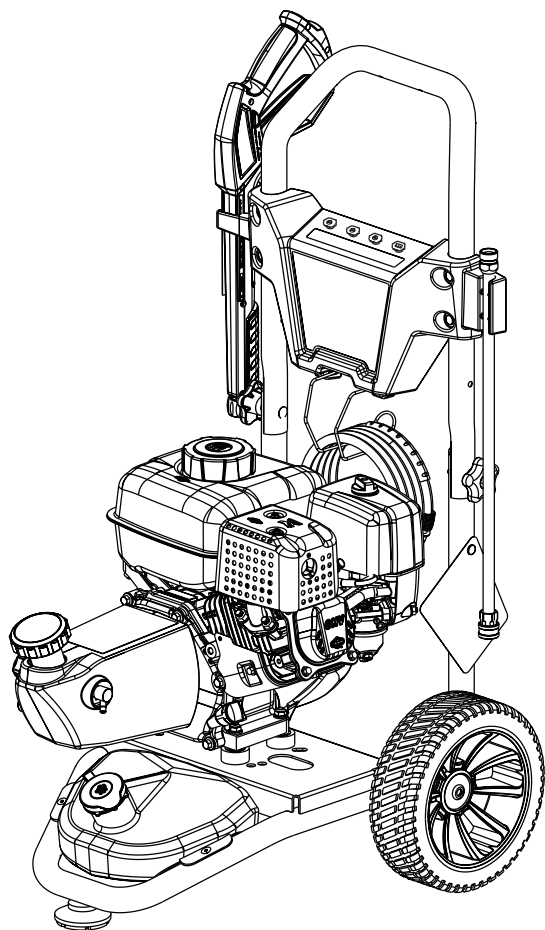

Pressure Washer Operator's Manual



Model Number _____

Revision _____

Serial Number _____

Date Purchased _____

Copyright © 2025. All rights reserved.

Husqvarna® is a registered trademark of Husqvarna Outdoor Products and is used under license to J.D.North America Corp.

Waukesha, Wisconsin 53186 USA

1-855-831-2331

www.husqvarna.com

Manual No. 1155 Rev B

Table of Contents





Symbols and Meanings2
 Equipment Description3
 Features and Controls4
 Operation6
 Maintenance12
 Storage15
 Troubleshooting16
 Specifications16
 Warranty18









Register Your Product

To ensure prompt and complete warranty coverage, register your product online at www.JDNA.com/registration/.

Symbols and Meanings

Signal	Meaning
DANGER	Indicates a hazard which, if not avoided, <i>will</i> result in death or serious injury.
WARNING	Indicates a hazard which, if not avoided, <i>could</i> result in death or serious injury.
CAUTION	Indicates a hazard which, if not avoided, <i>could</i> result in minor or moderate injury.
NOTICE	Indicates information considered important, but not hazard-related.

Symbol	Name	Explanation
	Safety Alert Symbol	Indicates a potential personal injury hazard.
	Read Operator's Manual	Failure to follow warnings, instructions and operator's manual could result in death or serious injury.
	Toxic Fumes	Engine exhaust contains carbon monoxide, a poisonous gas that could kill you in minutes. You cannot smell it or see it.
	Fire	Fuel and its vapors are extremely flammable which could cause burns or fire resulting in death or serious injury. Engine exhaust could cause fire resulting in death or serious injury.

Symbol	Name	Explanation
	Fluid Injection	High-pressure water could cut through skin resulting in serious injury and possible amputation.
	Spray, Flying Objects	Risk of eye injury. Spray could splash back or propel objects resulting in serious injury.
	Hot Surface	Contact with muffler area could cause burns resulting in serious injury.
	Electric Shock	Contact with power source could cause electrical shock resulting in death or serious injury.
	Kickback	Recoil starter kickback will pull hand and arm toward engine faster than you can let go which could cause broken bones, sprains or bruises resulting in serious injury.
	Chemical Burn	Chemicals could cause burns resulting in death or serious injury.
	Slippery Surface/Fall	Slippery wet surfaces could cause you to fall resulting in death or serious injury.
	Fall	Kickback from spray gun could cause you to fall resulting in death or serious injury.

 **WARNING!** This product can expose you to chemicals including gasoline engine exhaust, which is known to the State of California to cause cancer, and carbon monoxide, which is known to the State of California to cause birth defects or other reproductive harm. For more information go to www.P65Warnings.ca.gov.

 **WARNING!** This product contains lead and lead compounds, known to the state of California to cause birth defects or other reproductive harm. Wash your hands after handling this product. Cancer and Reproductive Harm - www.P65Warnings.ca.gov

Equipment Description



Read this manual carefully and become familiar with your product. Know its applications, its limitations, and any hazards involved. Save these original instructions for future reference.

To aid in outdoor cleaning projects, this engine-driven, high-pressure cleaning machine uses a variety of spray patterns and detergent.

Know how to stop the product and reduce pressure quickly. Keep operating area clear and do not allow children to operate pressure washer.

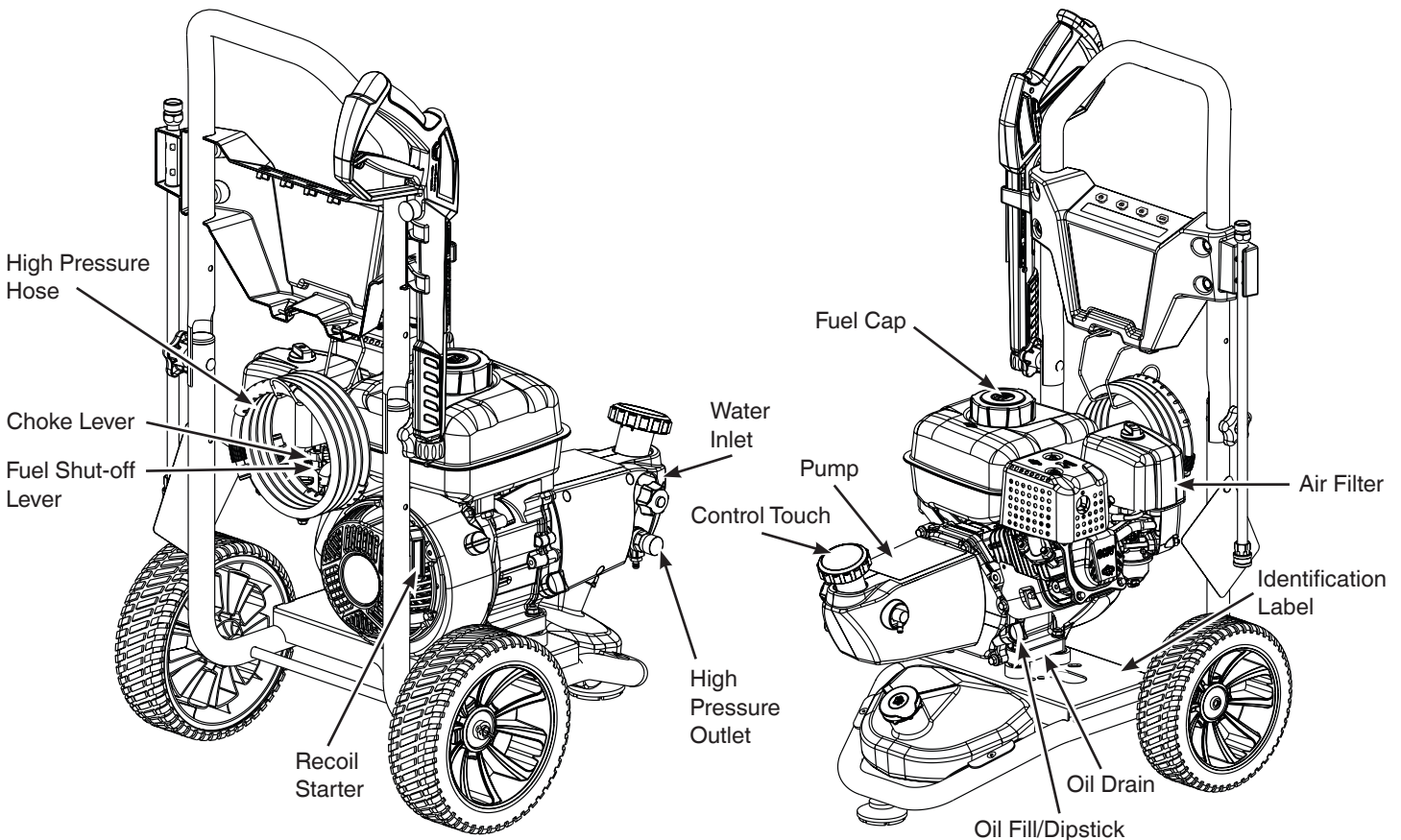

- Air Filter — Filters engine intake air.
- Choke Lever — Prepares a cold engine for starting.
- Control Touch — Varies pressure of high pressure spray.
- Fuel Cap — Add unleaded fuel here.
- Fuel Shut-off Lever— Used to turn fuel supply on and off to engine.
- High Pressure Hose — Connect one end to water pump and the other end to spray gun.
- High Pressure Outlet — Connection for high pressure hose.

Stay alert—watch what you are doing. Do not operate pressure washer when fatigued or under the influence of alcohol or drugs.

Every effort has been made to ensure that information in this manual is accurate and current. However, we reserve the right to change, alter, or otherwise improve the product and this document at any time without prior notice.

NOTICE If you have questions about intended use, contact customer service at **1-855-566-9776** or an authorized service dealer. This equipment is designed to be used with authorized parts only.

- Identification Label — Provides model and serial number of pressure washer.
- Oil Drain Plug — Drain engine oil here.
- Oil Fill/Dipstick — Check and fill oil here.
- Pump — Stainless steel piston, axial cam pump that develops high pressure.
- Recoil Starter — Used to start the engine.
- Water Inlet — Connection for garden hose.

Features and Controls





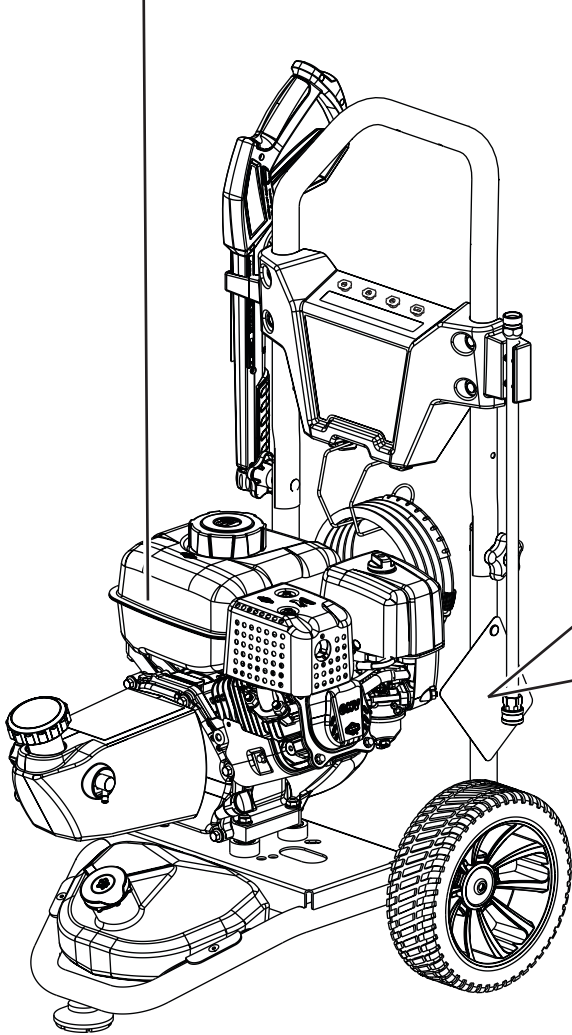

Compare the illustrations with your pressure washer to familiarize yourself with the locations of various controls and product warnings.

WARNING

Fire Hazard. Operation of this equipment may create sparks that can start fires around dry vegetation. A spark arrestor may be required. The operator should contact local fire agencies for laws or regulations relating to fire prevention requirements. 80008183



WARNING





-  Failure to read and follow the operator's manual, all warnings and operating instructions could result in death or serious injury.
-  Engine exhaust contains carbon monoxide, a poisonous gas that could kill you in minutes. You cannot see or smell it. Only use outside far away from windows, doors and vents.
-  Gasoline is flammable. Allow engine to cool at least 2 minutes before refueling. Do not spray flammable liquids.
-  High pressure could cut through skin. Never spray people. Spray gun traps high water pressure, even after engine is shut down and water is disconnected. Squeeze trigger, to release high pressure, every time engine stops.
-  Rapid retraction of starter cord (kickback) could pull hand and arm toward engine faster than you can let go. Pull starter cord slowly until resistance is felt and then pull rapidly to avoid kickback. Gun kicks back — Hold with both hands.
-  Spray could splash back or propel objects. Wear safety goggles and protective clothing. Safety glasses do not provide full protection.
-  Muffler could cause burns. Do not touch hot parts. Avoid hot exhaust gases.

Do Not Remove This Tag

See reverse side for operating instructions.

 Read complete Operator's Manual before use.

STARTING INSTRUCTIONS

<p>1 </p> <p>After oil and fuel are added, set the ignition switch to ON I .</p>	<p>2 </p> <p>Set the fuel valve lever to the ON position.</p>
<p>3 </p> <p>Set the choke lever to CHOKE. \ </p>	<p>4 </p> <p>Pull the cord slowly until resistance is felt, then pull rapidly. Once the engine turns over, set the choke to RUN. I </p>

SHUTDOWN INSTRUCTIONS

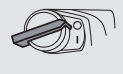
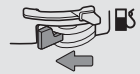
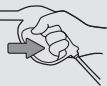
<p>1 </p> <p>Set the ignition switch to OFF (O).</p>	<p>2 </p> <p>Set the fuel valve lever to the OFF position.</p>
<p>3  Point the gun in a safe direction. Squeeze the trigger to release high pressure.</p>	

80107697

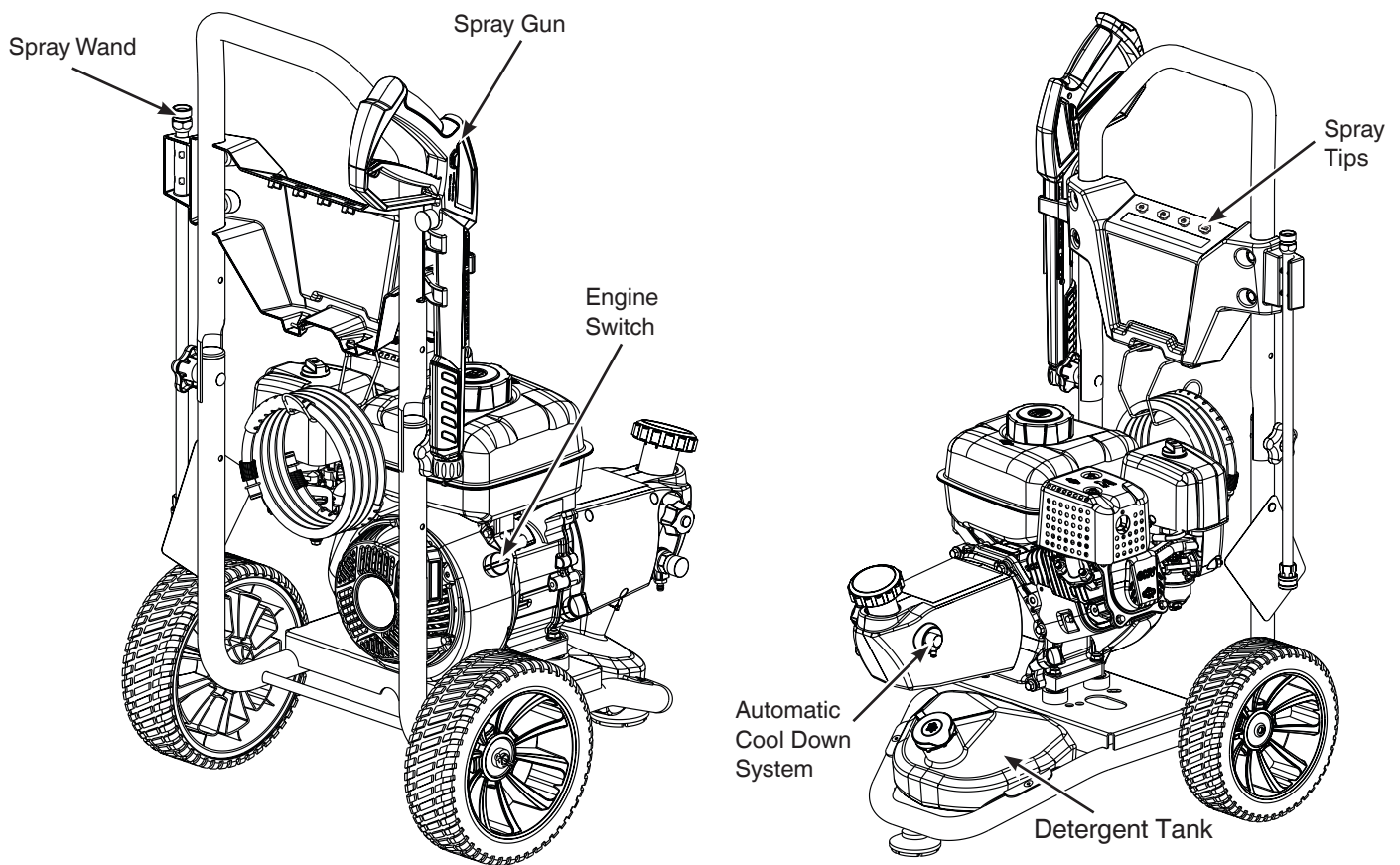

Automatic Cool Down System — Prevents internal pump damage by discharging warm water to the ground.

Detergent Tank — Holds pressure washer safe detergent.

Engine Switch — Set switch to ON (I) before starting engine. Set switch to OFF (0) to shut off engine.

Low Oil Shutdown — This unit is equipped with a low oil protection device. Oil must be at proper level for engine to run. If the engine oil drops below a preset level, an oil switch will stop the engine. Check oil level with dipstick.

Spray Wand — Allows you to switch between spray tips and optional accessories.

Spray Gun — Controls spray using trigger. Includes trigger lock.

Spray Tips — Multiple patterns for various cleaning applications.

Operation

Step 1: Safe Location

Before starting the pressure washer, there are two equally important safety concerns regarding carbon monoxide poisoning and fire that must be addressed.

Operation Location to Reduce the Risk of Carbon Monoxide Poisoning

The engine exhaust of all fossil fuel burning equipment, such as a pressure washer, contains carbon monoxide, a poisonous gas that could kill you in minutes. You cannot smell it, see it, or taste it. Even if you do not smell exhaust fumes, you could still be exposed to carbon monoxide gas.

By law, it is required in many states to have a carbon monoxide alarm in operating condition in your home. A carbon monoxide alarm is an electronic device that detects hazardous levels of carbon monoxide. When there is a buildup of carbon monoxide, the alarm will alert the occupants by flashing a visual indicator light and an alarm. Smoke alarms cannot detect carbon monoxide gas.



WARNING! Engine exhaust contains carbon monoxide, a poisonous gas that could kill you in minutes. You cannot smell it, see it, or taste it.

Even if you do not smell exhaust fumes, you could still be exposed to carbon monoxide gas.

- Operate this product only outdoors, far away from windows, doors and vents to reduce the risk of carbon monoxide gas accumulating and the potential of being drawn towards occupied spaces.
- Install battery-operated carbon monoxide alarms or plug-in carbon monoxide alarms with battery back-up according to the manufacturer's instructions. Smoke alarms cannot detect carbon monoxide gas.
- Do not run this product inside homes, garages, basements, crawlspaces, sheds, or other partially-enclosed spaces even if using fans or opening doors and windows for ventilation. Carbon monoxide can quickly build up in these spaces and can linger for hours, even after this product has shut off.
- Point exhaust away from all homes and occupied spaces.

If you start to feel sick, dizzy, or weak while using this product, get to fresh air right away. See a doctor. You may have carbon monoxide poisoning.

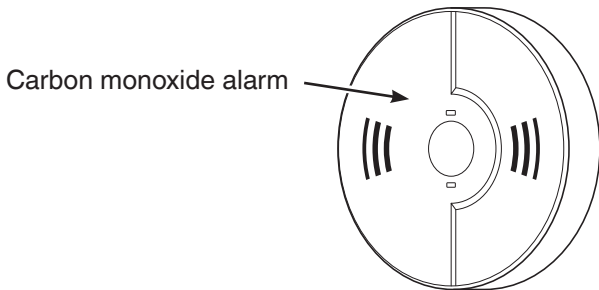

USE OUTDOORS - AVOID CARBON MONOXIDE POISONING

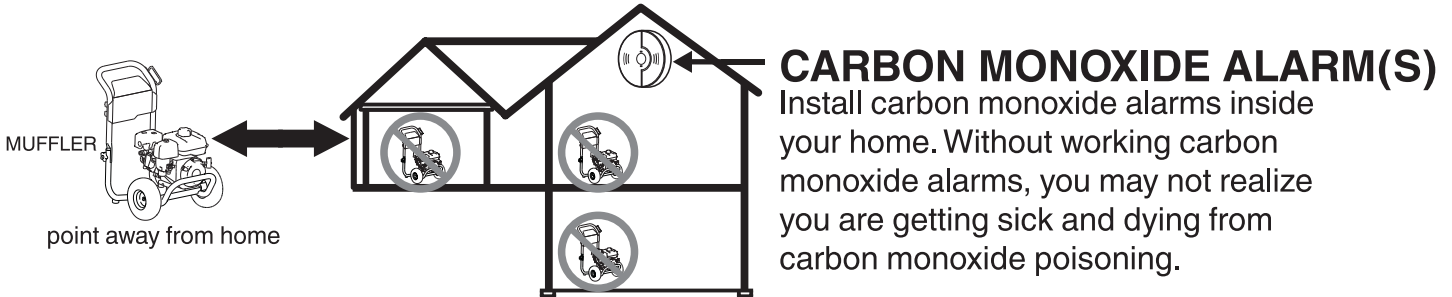

Operation Location to Reduce the Risk of Fire



WARNING! Exhaust heat/gases could ignite combustibles, structures or damage fuel tank causing a fire, resulting in death or serious injury.

- Pressure washer must be at least 5 ft (1.5 m) from any structure, overhang, trees, windows, doors, and any wall opening, shrubs, or vegetation over 12 in. (30.5 cm) in height.

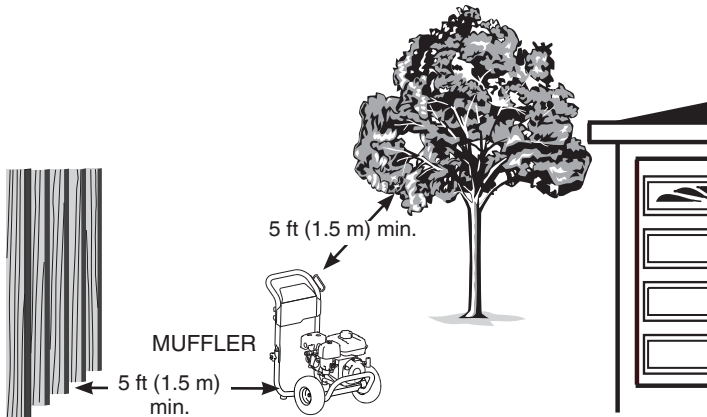

- Do not place pressure washer under a deck or other type of structure that may confine airflow. Smoke alarm(s) must be installed and maintained indoors according to the manufacturer's instructions /recommendations.
- Carbon monoxide alarms cannot detect smoke.
- It is a violation of California Public Resource Code Section 4442, to use or operate the engine on any forest-covered, brush-covered, or grass-covered land unless the exhaust system is equipped with a spark arrester, as defined in Section 4442, maintained in effective working order. Other states or federal jurisdictions may have similar laws, reference Federal Regulation 36 CFR Part 261.52.
- Contact the original equipment manufacturer, retailer, or dealer to obtain a spark arrester designed for the exhaust system installed on this engine.
- Replacement parts must be the same and installed in the same position as the original parts.

Step 2: Oil and Fuel

Check Oil Level



CAUTION! Avoid prolonged or repeated skin contact with used motor oil. Used motor oil has been shown to cause skin cancer in certain laboratory animals. Thoroughly wash exposed areas with soap and water.

1. Make sure pressure washer is on a level surface.
2. Clean the oil fill area of any debris.
3. Remove oil dipstick and wipe dipstick with clean cloth. Replace and tighten dipstick. Remove and check oil level.
4. Verify oil is at full mark on dipstick. Replace and tighten dipstick.

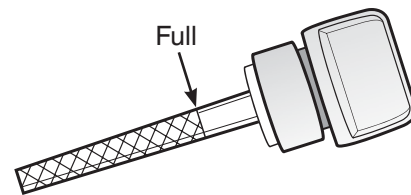

5. If needed, see *Maintenance* section for instructions to add oil.

Add Fuel

Fuel must meet these requirements:

- Clean, fresh, unleaded fuel with a minimum of 87 octane.
- Gasoline with an ethanol content up to 10% is acceptable.

E10

E15

NOTICE Do not mix oil in fuel or modify engine to run on alternate fuels. Unapproved fuels could damage engine. See *High Altitude* for operation above 5,000 ft. (1524 m).



WARNING! Fuel and its vapors are extremely flammable which could cause burns or fire resulting in death or serious injury.

- Do not refuel during operation.
- Do not smoke during refueling.
- Turn engine off and let it cool at least 2 minutes before removing fuel cap.
- Fill fuel tank outdoors. Keep fuel away from ignition sources.

1. Slowly remove fuel cap to relieve pressure in tank.
2. Slowly add fuel to fuel tank. Do not fill above bottom of fuel tank neck to allow for fuel expansion.

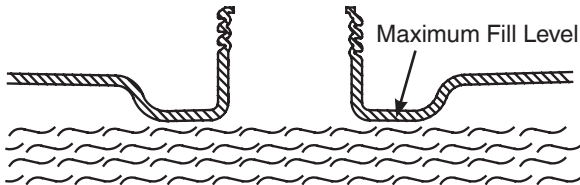

3. Install fuel cap and let any spilled fuel evaporate before starting engine.

High Altitude

At altitudes over 5,000 ft (1524 m), a minimum 85 octane fuel is acceptable. To remain emissions compliant, high altitude adjustment is required. Operation without this adjustment will cause decreased performance, increased fuel consumption, and increased emissions.

See an authorized dealer for high altitude adjustment information. Operation of the engine at altitudes below 2,500 ft (762 m) with the high altitude kit is not recommended.

Transporting

When transporting equipment with a vehicle or trailer, move fuel shutoff lever to OFF (←) position. Do not tip engine or equipment at an angle which causes fuel to spill.

Step 3: Set Up

Clean Debris

Clean any accumulated debris. Keep area around muffler free from any debris.

- Use a soft bristle brush to loosen caked on dirt or oil.
- Use a damp cloth to wipe exterior surfaces clean.

Lubricate O-rings

Lubricate all connections shown to extend the life of the o-rings.

1. Inspect and clean connecting surfaces prior to lubrication and assembly. Replace o-rings that are damaged or missing.

NOTICE Never repair leaking connections with sealant of any kind. Replace o-ring.

2. Use a small brush or cotton swab to apply a light coating of grease directly to o-rings.

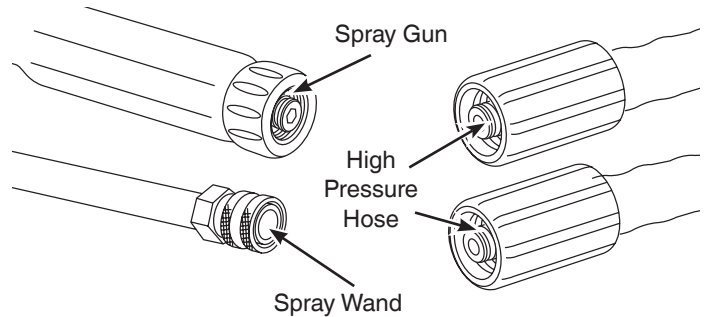

Check / Connect Gun and Hose

1. If spray gun trigger depresses without pressing trigger lock or if spray gun remains depressed when released, replace spray gun immediately.

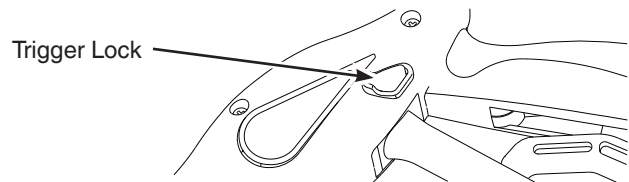

2. If high pressure hose is damaged, exposing inner mesh, replace immediately.
3. Attach high pressure hose to spray gun and high pressure outlet on pump. Tighten by hand.

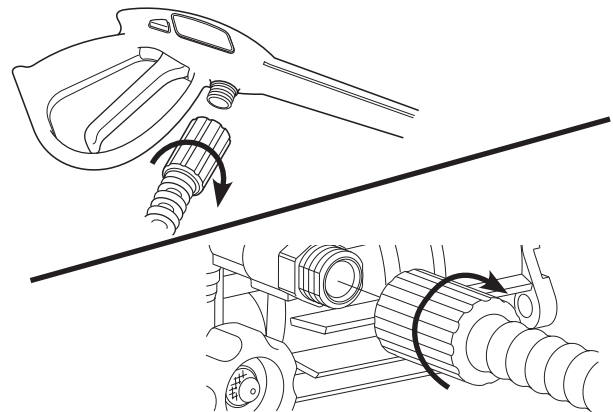

WARNING! The high pressure fluid could cut through skin and its underlying tissues, resulting in serious injury and possible amputation. Never attach spray wand directly to high pressure hose.

Check Water Inlet Screen / Connect Garden Hose

1. Inspect inlet screen. Remove debris or replace if damaged.

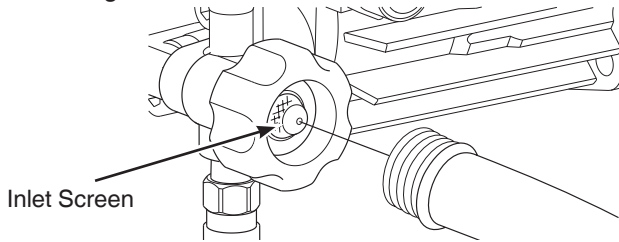

2. Run water through garden hose (not to exceed 50 ft (15 m) to clean out debris, then connect to water inlet.

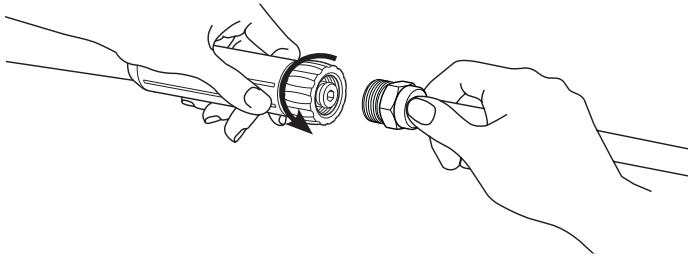

NOTICE There must be at least 10 ft (3 m) of unrestricted garden hose between the pressure washer inlet and any device, such as a vacuum breaker, to prevent pump damage.

3. Turn on water, point spray gun in safe direction, press trigger lock and depress trigger to purge pump system of air.
4. Attach spray wand to spray gun. Tighten by hand.

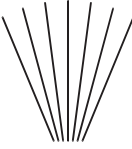
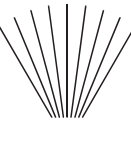
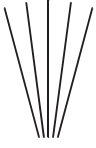

Step 4: Spray Tips

1. Select spray tip pattern:

	Low Pressure Black Soap Use to apply detergent		Delicate Rinse White, 40° Cars / Vans / Trucks / Outdoor Furniture
	General Rinse Yellow, 15° Siding / Patios Decks Driveways / Garage Floors		Maximum Rinse Red, 0° Paint Removal / Oil Stains / Rust Removal

2. Pull spray wand quick connect collar back, insert spray tip and release. Tug spray tip to ensure it is secure.

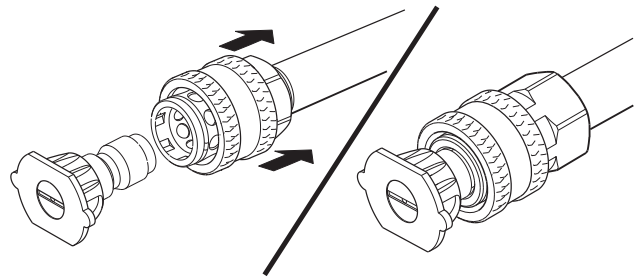

Step 5: Start Up

NOTICE Do not start engine without water supply connected and turned on.

1. Level product before starting.
2. Turn engine switch to ON (I) position.

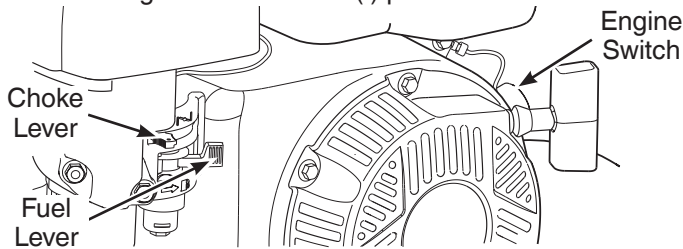

3. Move fuel shut-off lever (■) to ON (→) position.
4. Move choke lever (I↔) to CHOKE (←) position.

NOTICE For a warm engine, be sure choke lever is in RUN (→) position.



WARNING! Risk of eye injury. Spray could splash back or propel objects, resulting in serious injury.

- Always wear indirect vented (chemical splash) safety goggles when using or near this product. (Safety glasses do not provide full protection).
- Always wear protective clothing such as long-sleeved shirts, long pants and closed-toed shoes.



WARNING! Recoil starter kickback (rapid retraction) will pull hand and arm toward engine faster than you can let go, which could cause broken bones, fractures, bruises, or sprains and result in serious injury.

5. Position yourself as shown below, grasp recoil starter and pull slowly until you feel some resistance. Then pull rapidly to start engine.

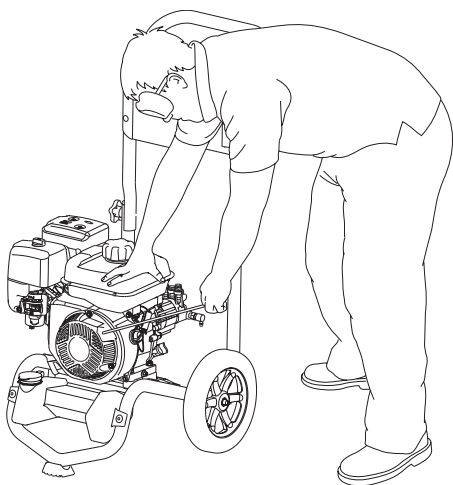

6. Return recoil starter slowly. Do not let rope “snap back” against starter.

NOTICE If engine fails to start after two attempts, move choke lever to RUN (→) position and repeat steps 5 and 6.

7. When engine starts, move choke lever to RUN (→) position.

NOTICE If engine starts but fails to run, see Low Oil Shutdown in *Features and Controls*.



WARNING! High-pressure water could cut through skin resulting in serious injury and possible amputation.

- Do not direct discharge at self or others.
- Call physician immediately if cut by fluid. Do not treat as a simple cut.
- Do not touch spray tips while spraying.



WARNING! Use of pressure washer could create slippery surfaces causing you to fall, resulting in death or serious injury. Kickback from spray gun could cause you to fall resulting in death or serious injury. Operate pressure washer from a stable surface.

8. Firmly grasp spray gun with both hands, point spray gun in safe direction, press trigger lock and depress trigger to begin spraying.



9. Apply high pressure spray to a small area first, then check the surface for damage. If no damage is found, it is okay to continue cleaning.

10. Increase (decrease) spray pressure by turning Control Touch knob clockwise (counterclockwise). Use lower pressure to wash items such as a car or boat. Use higher pressure to strip paint and degrease driveways.

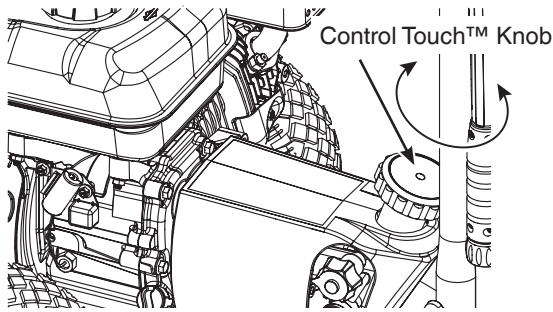

WARNING! Risk of electrocution. Contact with power source could cause electric shock or burn resulting in death or serious injury. Never spray near power source.

Usage Tips

- For most effective cleaning when in high pressure, keep spray tip 8 to 24 in (20 to 61 cm) away from cleaning surface.
- Do not use high pressure spray tip, especially a high pressure spray pattern nozzle, closer than 6 in (15 cm) to prevent damage to the cleaning surface.
- Start at the top of the area to be rinsed, working down with long, even, overlapping strokes.

Step 6: Applying Detergent



WARNING! Chemicals could cause burns resulting in death or serious injury.

- Follow chemical manufacturer's label instructions for proper use and handling of the chemical.
- Only use products marketed for use with pressure washers.
- Never spray flammable liquids.

Check Detergent Siphoning Tube/Tank

Clean detergent tube if clogged or replace if leaking.

To apply detergent, follow these steps:

1. Prepare detergent per pressure washer detergent manufacturer's instructions.
2. Remove cap from detergent tank and fill with detergent solution. Replace cap.
3. Install black detergent spray tip. *See Spray Tip.*
4. Apply per manufacturer's instructions.

NOTICE Detergent cannot be applied with the high pressure spray tips (White, Yellow or Red).

Step 7: Shut Down

1. Release spray gun trigger and let engine idle for one minute.
2. Move fuel shut-off lever to OFF (←) position.
3. Turn engine switch to OFF (0) position.



WARNING! Spray gun traps high water pressure, even after engine shut down and water disconnection, which could result in serious injury.

4. Point spray gun in safe direction. Press trigger lock and depress trigger to relieve high water pressure.

Step 8: Clean Up

1. Turn off water and purge system.
2. Disconnect and drain all hoses, spray gun and spray wand.
3. Empty pump of all liquids by pulling recoil handle about six times.

NOTICE If storing in freezing temperatures or more than 30 days, *see Storage.*

Maintenance

Maintenance Schedule

Follow the hourly or calendar intervals, whichever occurs first.

Every 8 Hours or Daily (see Operation Section)
• Check engine oil level
• Clean debris
• Lubricate o-rings
• Check spray gun
• Check high pressure hose
• Check / clean water inlet screen
• Check detergent siphoning tube
Every 25 Hours or Yearly
• Clean engine air filter ¹
Every 50 Hours or Yearly
• Change engine oil
• Service exhaust system
Yearly
• Replace spark plug
• Replace engine air filter ¹

¹ Service more often under dirty or dusty conditions.

General Recommendations

Regular maintenance will improve the performance and extend the life of the pressure washer. See any authorized dealer for service.

Emissions Control

Maintenance, replacement, or repair of the emissions control devices and systems may be performed by any non-road engine repair establishment or individual. However, to obtain "no charge" emissions control service, the work must be performed by a factory authorized dealer. See *Emissions Warranty*.

The emissions control system for carbureted engines is EM (Engine Modifications). The emissions control systems for engines with electronic fuel injection are ECM (Engine Control Module), MPI (Multi Port Injection), and if equipped an O2S (Oxygen Sensor).

Pump Oil

Do not attempt any oil maintenance on this pump. The pump is pre-lubricated and sealed from the factory, requiring no additional maintenance for the life of the pump.

Detergent Siphoning Check Ball

The check ball in detergent siphoning system may become stuck from dried soap or minerals in water. The check ball can be freed by performing the following:



WARNING! Chemical Burn Hazard. Chemicals could cause burns resulting in death or serious injury. Follow chemical manufacturer's label instructions for proper use and handling of the chemical. Following *Shut Down*, remove detergent siphoning hose from barbed fitting on pump and drain detergent into a container.

1. Insert paper clip, or similar device, into barbed fitting on pump and push down until ball moves.

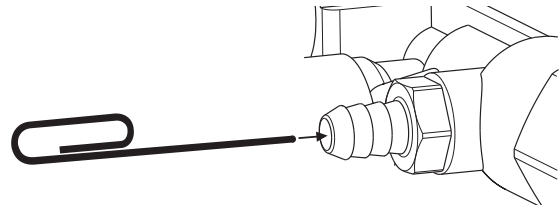

2. Reinstall detergent siphoning hose.

Spray Tip Maintenance

Clean an obstructed nozzle to correct a pulsing sensation when squeezing the spray gun trigger.

1. Following *Shut Down*, remove spray tips from spray wand.
2. Use a paper clip, or similar device, to free foreign material.

Engine Maintenance

Oil Recommendations

We recommend the use of Warranty Certified oils for best performance. Other high-quality detergent oils are acceptable if classified for service SF, SG, SH, SJ or higher. Do not use special additives.

Outdoor temperatures determine the proper oil viscosity for the engine. Use the chart to select the best viscosity for the outdoor temperature range expected. Engines on most outdoor power equipment operate well with 5W30 Synthetic oil.

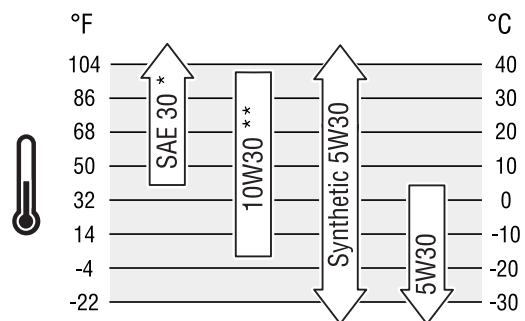

* Below 40°F (4°C) the use of SAE 30 will result in hard starting.

** Above 80°F (27°F) the use of 10W30 may cause increased oil consumption. Check oil level more frequently.

Add Engine Oil

1. Place pressure washer on level surface.
2. Clean area around oil fill and remove yellow oil fill cap/dipstick.
3. Using an oil funnel, slowly pour contents of oil bottle into oil fill opening. Checking oil level frequently, fill to point of overflowing. Pause to permit oil to settle.

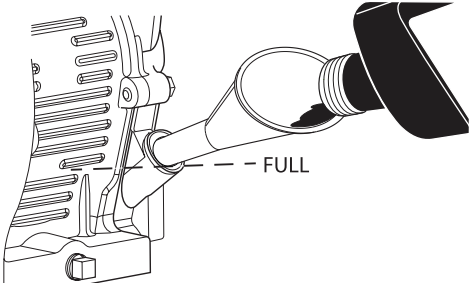

4. Replace and tighten dipstick.
5. Wipe up any remaining oil.

NOTICE Do not attempt to start engine before it has been properly serviced with oil. This could result in engine failure.



CAUTION! Avoid prolonged or repeated skin contact with used motor oil. Used motor oil has been shown to cause skin cancer in certain laboratory animals. Thoroughly wash exposed areas with soap and water.



KEEP OUT OF REACH OF CHILDREN. DO NOT POLLUTE. CONSERVE RESOURCES. RETURN USED OIL TO COLLECTION CENTERS.

Changing Engine Oil

Change oil while engine is still warm from running, as follows:

1. Make sure unit is on a level surface.
2. Disconnect spark plug wire and keep it away from spark plug.
3. Clean area around oil drain plug. The oil drain plug is located at base of engine.
4. Remove oil drain plug and drain oil completely into a suitable container.
5. Reinstall oil drain plug and tighten securely.
6. Add recommended oil as described in *Add Engine Oil*.
7. Reconnect spark plug wire to spark plug.

Service Air Filter



WARNING! Fuel and its vapors are extremely flammable, which could cause burns or fire, resulting in death or serious injury.

- Do not start and run engine with air filter removed.

Your engine will not run properly and may be damaged if you run it with a dirty or missing air cleaner.

1. Remove fastener and cover.

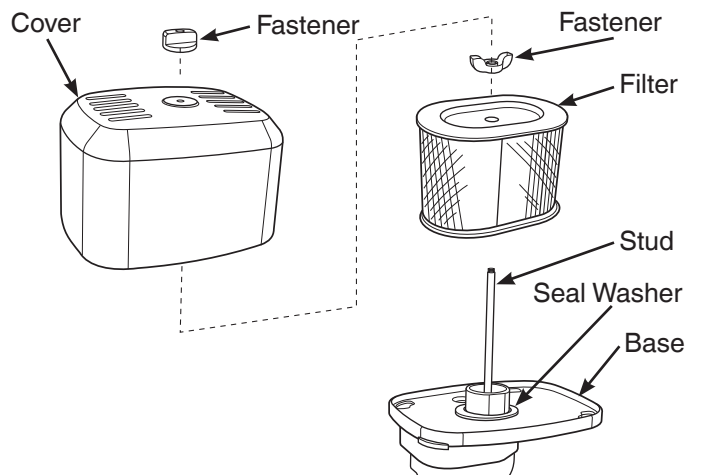

2. Remove fastener and filter.
3. To loosen debris, gently tap filter on a hard surface. If filter is excessively dirty, replace with a new filter.
4. Install seal washer and filter into base and onto stud. Make sure filter is properly assembled into base and secure with fastener.
5. Install cover and secure with fastener. Make sure fastener is tight.

Service Spark Plug

Changing the spark plug will help your engine to start easier and run better.

1. Clean area around spark plug.
2. Remove and inspect spark plug.
3. Replace spark plug if electrodes are pitted, burned or porcelain is cracked. Use the recommended replacement plug.
4. Check electrode gap with wire feeler gauge and reset spark plug gap to recommended gap if necessary (see *Specifications*).

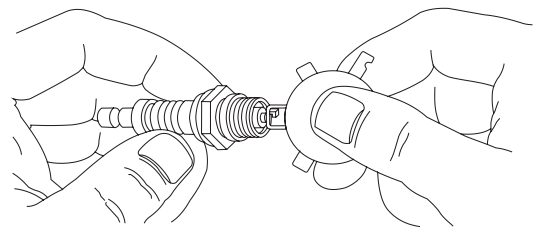

5. Install spark plug and tighten firmly.

Inspect Muffler and Spark Arrester

Inspect the muffler for cracks, corrosion, or other damage. Remove the spark arrester, if equipped, and inspect for damage or carbon blockage. Clean if carbon blockage is found using brush and commercial solvent or replace if damaged.



WARNING! Contact with muffler area could cause burns resulting in serious injury. Do not touch hot parts.

Service Parts

Contact an authorized service dealer or www.JDNA.com for a full list of parts and diagrams.

Storage



WARNING! Fuel and its vapors are extremely flammable, which could cause burns or fire, resulting in death or serious injury. Do not store fuel near ignition source.

1. Empty detergent tank as follows:
 - a. Place suitable container under barbed fitting on detergent tank and remove detergent tube. Remove the tanks cover, tip pressure washer forward slightly and empty tank contents into container.
 - b. Reconnect hose to barbed fitting on tank.
 - c. Add 1 pint (0.5 liter) of clean fresh water to detergent tank and close tanks cover.
2. Flush detergent tank by running pressure washer with the soap setting. Flush until tank is empty.

Protecting Fuel System

3. Treat or drain fuel from pressure washer as fuel can become stale when stored over 30 days.

Stale fuel causes acid and gum deposits to form in the fuel system or on essential carburetor parts. To keep fuel fresh, use a fuel stabilizer

There is no need to drain gasoline from the engine if a fuel stabilizer is added according to instructions. Run the engine for 2 minutes to circulate the stabilizer throughout the fuel system before storage.

If gasoline in the engine has not been treated with a fuel stabilizer, it must be drained into an approved container. Then run the engine until it stops from lack of fuel. The use of a fuel stabilizer in the storage container is recommended to maintain freshness.

Protecting the Pressure Washer

4. Turn off water and purge system.
5. Disconnect and drain all hoses, spray gun and spray wand.
6. Empty pump of all liquids by pulling recoil handle about six times.

NOTICE Store spray gun indoors and keep from freezing.

Protecting the Pump

7. Treat pump with Pump Saver.

Use Pump Saver to protect pump from damage caused by mineral deposits and freezing. It also lubricates pistons and seals.

Read and follow all Pump Saver warnings and instructions.

If Pump Saver is not available, connect a 3 ft (1 m) section of garden hose to water inlet. Pour RV-antifreeze (antifreeze without alcohol) into hose. Pull recoil handle twice. Disconnect hose.

NOTICE You must protect your product from freezing temperatures. Failure to do so will permanently damage your pump and spray gun rendering your product inoperable.

8. Store unit in a clean and dry area.



WARNING! Storage covers could cause a fire resulting in death or serious injury. Do not place a storage cover over a hot pressure washer. Let product cool before installing cover.

Troubleshooting

Problem	Cause	Correction
Pump has following problems: failure to produce pressure, loss of pressure, low water volume.	<ol style="list-style-type: none"> 1. Low pressure spray tip installed. 2. Inadequate water supply. 3. Clogged inlet hose screen. 4. Spray tip is obstructed. 5. Connections leak. 6. High pressure hose or spray gun leaks. 7. Control Touch knob set too low. 	<ol style="list-style-type: none"> 1. Replace with high pressure spray tip. 2. Provide adequate water flow. 3. Check and clean inlet hose screen. 4. Clean spray tip. <i>See Spray Tip Maintenance.</i> 5. Tighten connections or replace o-rings. 6. Replace. 7. Adjust Control Touch knob by rotation clockwise.
Detergent fails to mix with spray.	<ol style="list-style-type: none"> 1. High pressure spray tip installed. 2. Check ball stuck in detergent siphoning system. 3. Detergent tube is clogged or cracked. 	<ol style="list-style-type: none"> 1. Replace with low pressure black tip. 2. Free check ball. <i>See Detergent Siphoning Check Ball.</i> 3. Clean or replace detergent tube.
Engine will not start; starts and runs rough or shuts down when running.	<ol style="list-style-type: none"> 1. Engine switch set to off (0) position. 2. Fuel shut-off lever is in off position. 3. Low oil level. 4. Dirty air cleaner. 5. Out of fuel. 6. Spark plug wire not connected to spark plug. 7. Flooded with fuel. 	<ol style="list-style-type: none"> 1. Set switch to on (I) position. 2. Move fuel shut-off lever to on position. 3. Fill crankcase to proper level or place pressure washer on level surface. 4. Clean or replace air cleaner. 5. Fill fuel tank. 6. Connect wire to spark plug. 7. Wait 5 minutes and re-crank engine.

For all other issues, see an authorized dealer.

Specifications

White, 40°	3000 PSI (207 bar) @ 2.5 GPM (9.5 L/min)*
Yellow, 15°	3000 PSI (207 bar) @ 2.5 GPM (9.5 L/min)*
Red, 0°	3200 PSI (220 bar)* @ 2.4 GPM (9.1 L/min)
Water Supply Temperature	.41°F (5°C) - 100°F (38°C)
min Water Supply Flow Rate	3.5 GPM (13.25 L/min)
min Water Supply Pressure	20 PSI (1.38 bar)
Engine Displacement	12.69 in ³ (208 cc)
Spark Plug Gap	0.030 in. (0.76 mm)
Oil Capacity	20 oz (0.6 L)

* Pressure Washer Industry Standard CPC100 10/2021.

JD North America Corp. Warranty Policy

Limited Warranty

Husqvarna® is a registered trademark of Husqvarna Outdoor Products and is used under license to J.D. North America Corp. J.D. North America Corp. warrants that, during the warranty period specified below, it will repair or replace, free of charge, any part that is defective in material or workmanship or both. Transportation charges on product submitted for repair or replacement under this warranty must be borne by purchaser. This warranty is effective for and is subject to the time periods and conditions stated below. For warranty service, find the nearest Authorized Service Dealer in our dealer locator map at www.jdna.com. The purchaser must contact the Authorized Service Dealer, and then make the product available to the Authorized Service Dealer for inspection and testing.

There is no other express warranty. Implied warranties, including those of merchantability and fitness for a particular purpose, are limited to the warranty period listed below, or to the extent permitted by law. Liability for incidental or consequential damages are excluded to the extent exclusion is permitted by law. Some states or countries do not allow limitations on how long an implied warranty lasts, and some states or countries do not allow the exclusion or limitation of incidental or consequential damages, so the above limitation and exclusion may not apply to you. This warranty gives you specific legal rights and you may also have other rights which vary from state to state or country to country.

Warranty Period

	Gas Pressure Washers	Electric Pressure Washers
Item	Consumer / Commercial	
Product	2 Year / 3 Month	1 Year / None
Engine*	2 Year / 3 Month	N/A
Frame	3 Year / 3 Month	1 Year / None
Battery (if equipped)	3 Month / None	3 Month / None
* Applies to J.D. North America Corp. engines only. Warranty coverage of non-J.D. North America Corp. engines is provided by that engine manufacturer. Emissions related components are covered by the Emissions Warranty Statement.		

The warranty period begins on the date of purchase by the first retail or commercial consumer. "Consumer" means personal residential household use by a retail consumer. "Commercial" means all other uses, including use for commercial, income producing or rental purposes. Once a product has experienced commercial use, it shall thereafter be considered as a commercial use product for purposes of this warranty.

Save your proof of purchase receipt. If you do not provide proof of the initial purchase date at the time warranty service is requested, the manufacturing date of the product will be used to determine the warranty period. Product registration is not required to obtain warranty service on products.

About Your Warranty

Warranty service is available only through Authorized Service Dealers. This warranty covers only defects in materials or workmanship. It does not cover damage caused by improper use or abuse, improper maintenance or repair, normal wear and tear, or stale or unapproved fuel.

Improper Use and Abuse - The proper, intended use of this product is described in the Operator's Manual. Using the product in a way not described in the Operator's Manual or using the product after it has been damaged will not be covered under this warranty. Warranty coverage will also not be provided if the serial number on the product has been removed or the product has been altered or modified in any way, or if the product has evidence of abuse such as impact damage or water/chemical corrosion damage.

Improper Maintenance or Repair - This product must be maintained according to the procedures and schedules provided in the Operator's Manual, and serviced or repaired using genuine parts or equivalent. Damage caused by lack of maintenance or use of non-original parts is not covered by warranty.

Normal Wear and Tear - Like most mechanical devices, your unit is subject to wear even when properly maintained. This warranty does not cover repairs when normal use has exhausted the life of a part or the equipment. Maintenance and wear items are not covered by warranty due to wear characteristics alone, unless the cause is due to defects in material or workmanship.

Stale or Unapproved Fuel - In order to function correctly, this product requires fresh fuel that conforms to the criteria specified in the Operator's Manual. Engine or equipment damage caused by stale fuel or the use of unapproved fuels (such as E15 or E85 ethanol blends) is not covered by warranty.

Other Exclusions - This warranty excludes damage due to accident, abuse, modifications, alterations, improper servicing, freezing or chemical deterioration. Attachments or accessories that were not originally packaged with the product are also excluded. There is no warranty coverage on equipment used for primary power in place of utility power or on equipment used in life support applications. This warranty does not include used, reconditioned, second-hand, or demonstration equipment or engines. This warranty also excludes failures due to acts of God and other force majeure events beyond the manufacturer's control.

0462 Rev. A



Pressure Washer Operator's Manual

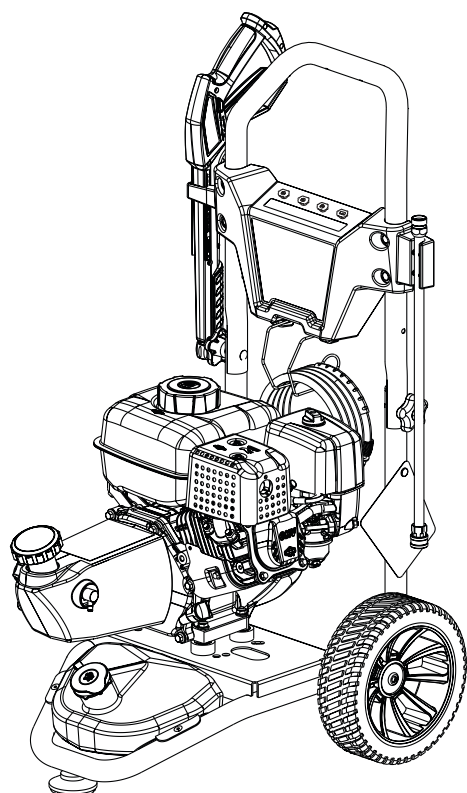

Número de modelo _____

Revisión _____

Número de serie _____

Fecha de compra _____

Copyright © 2025. Todos los derechos reservados.

Husqvarna® es una marca registrada de Husqvarna Outdoor Products y se utiliza bajo licencia de J.D. North America Corp.

Waukesha, Wisconsin 53186 USA

1-855-831-2331

www.husqvarna.com

Índice de contenidos

Símbolos y sus significados.....	2
Descripción del equipo.....	3
Características y controles.....	4
Operación.....	6
Mantenimiento.....	12
Almacenamiento.....	15
Solución de problemas.....	16
Especificaciones.....	16
Garantía.....	18

Registrar su producto

Para asegurar pronta y completa cobertura de la garantía, registre su producto en línea en www.JDNA.com/registration/.

Símbolos y sus significados

Señal	Significado
PELIGRO	Indica un riesgo que, si no se evita, <i>ocasionará</i> la muerte o lesiones graves.
ADVERTENCIA	Indica un riesgo que, si no se evita, <i>podría</i> ocasionar la muerte o lesiones graves.
ATENCIÓN	Indica un riesgo que, si no se evita, <i>podría</i> ocasionar lesiones menores o moderadas.
AVISO	Indica una información que se considera importante pero que no está relacionada con un peligro potencial.

Símbolo	Nombre	Explicación
	Símbolo de alerta de seguridad	Indica un posible riesgo para su integridad física.
	Lea el Manual del operador	La omisión de las advertencias, las instrucciones y el manual del operador podría redundar en lesiones graves o incluso la muerte.
	Gases tóxicos	La descarga de escape del motor contiene monóxido de carbono, un gas tóxico que puede matar en minutos. No puede olerse ni verse.
	Incendio	El combustible y sus vapores son extremadamente inflamables, lo que podría causar quemaduras o incendios que resulten en lesiones graves o la muerte. El escape del motor puede causar un incendio y ocasionar lesiones graves o la muerte.

Símbolo	Nombre	Explicación
	Inyección de fluido	La alta presión de agua puede cortar la piel y causar heridas graves y posible amputación.
	Spray, objetos que salen volando	Riesgo de lesión ocular. El agua rociada podría salpicar o expulsar objetos, lo que puede provocar lesiones graves.
	Superficie caliente	El contacto con el área del mofle podría provocar quemaduras y causar lesiones graves.
	Descarga eléctrica	El contacto con los cables eléctricos podría provocar choque eléctrico y ocasionar lesiones graves o la muerte.
	Retroceso	El contragolpe del cable del arrancador retráctil jalará la mano y el brazo hacia el motor más rápido de lo que usted pueda soltarlo, lo que puede causar huesos rotos, esguinces o hematomas que resulten en lesiones graves.
	Quemadura química	Los productos químicos podrían causar quemaduras que resulten en la muerte o en lesiones graves.
	Superficie resbaladiza/ Caída	Superficies resbaladizas mojadas podrían provocar caídas que resulten en la muerte o en lesiones graves.
	Caída	El retroceso de la pistola puede hacerle caer, lo que puede ocasionarle la muerte o una lesión grave.

¡ADVERTENCIA! Este producto puede exponerlo a sustancias químicas, entre las que se incluyen emisiones de escape de motor de gasolina, reconocidas por el Estado de California como causantes de cáncer, y monóxido de carbono, reconocido por el Estado de California como causante de defectos de nacimiento u otros problemas reproductivos. Para obtener más información, visite www.P65Warnings.ca.gov.

¡ADVERTENCIA! Este producto contiene plomo y compuestos de plomo que, de acuerdo al estado de California, pueden causar defectos de nacimiento u otros problemas reproductivos. Lávese las manos después de manipular este producto. Cáncer y Problemas Reproductivos – www.P65Warnings.ca.gov

Descripción del equipo



Lea este manual cuidadosamente y familiarícese con el producto. Conozca sus aplicaciones, sus limitaciones y cualquier riesgo implicado.

Conserve estas instrucciones originales para futuras consultas.

Para facilitar los proyectos de limpieza para exteriores, esta máquina limpiadora a alta presión impulsada por motor utiliza una variedad de boquillas de spray y detergente.

Sepa cómo detener el producto y disminuir la presión rápidamente. Mantenga el área de operación libre y no permita que niños operen la lavadora a presión.

Manténgase alerta, observe lo que está haciendo. No haga funcionar la lavadora a presión si está cansado o bajo la influencia de alcohol o drogas.

Se ha hecho todo lo posible para garantizar que la información contenida en este manual sea precisa y actual. Sin embargo, nos reservamos el derecho de realizar cambios, alterar o mejorar el producto y este documento, en cualquier momento sin previo aviso.

AVISO Si tiene alguna pregunta sobre el uso previsto, comuníquese con nuestro servicio de atención al cliente llamando al **1-855-566-9776** o a un servicio técnico autorizado. Este equipo está diseñado para funcionar con piezas autorizadas solamente.

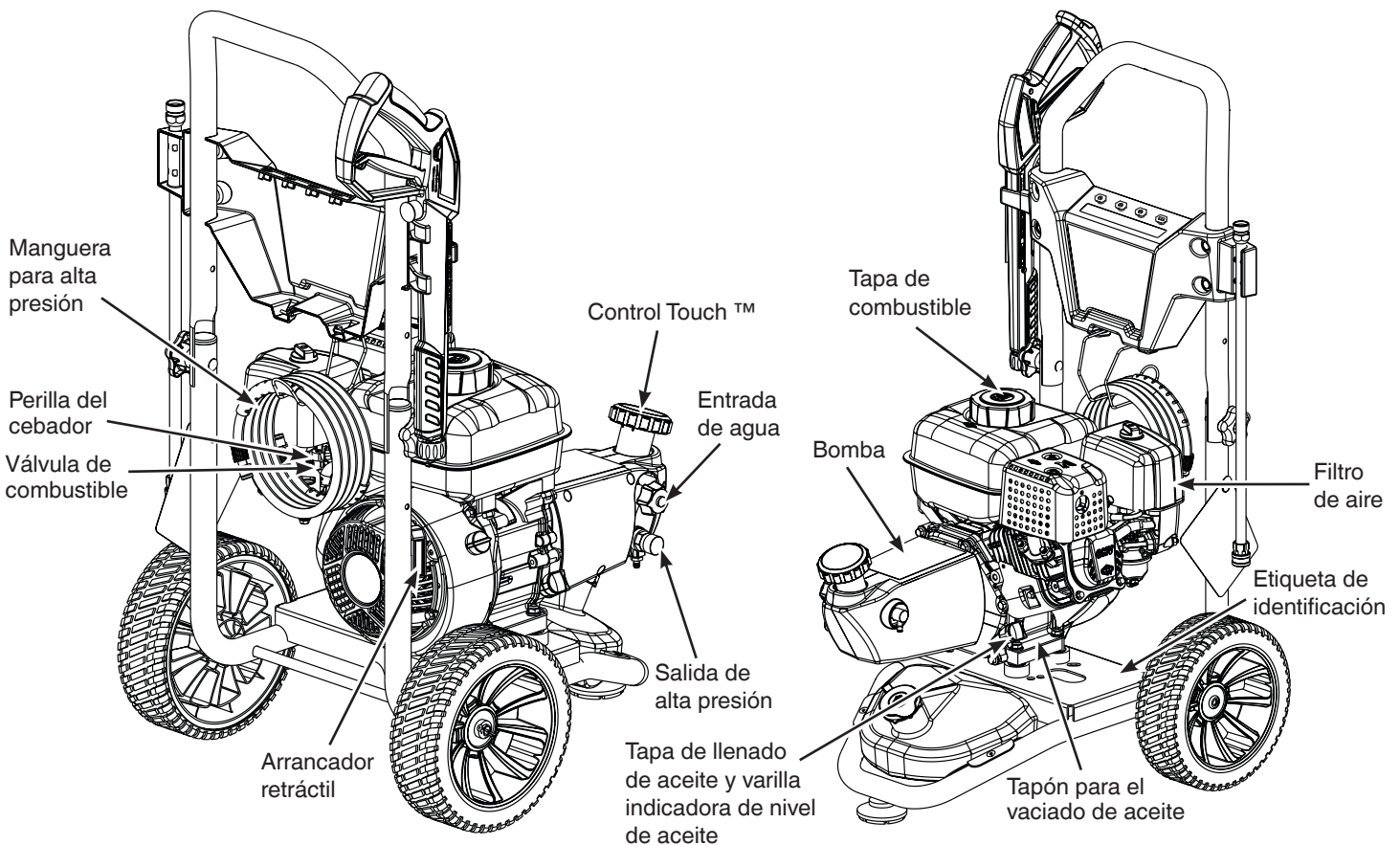

Arrancador retráctil — permite arrancar el motor.

Bomba — pistón de acero inoxidable, bomba de leva axial que desarrolla la alta presión.

Control Touch™ — varía la presión del rociador de alta presión.

Entrada de agua — conexión para la manguera de jardín.

Etiqueta de identificación — proporciona el modelo y número de serie de la lavadora a presión.

Filtro de aire — filtra el aire de admisión del motor.

Manguera para alta presión — conecte un extremo de la manguera a la bomba de agua y el otro a la pistola rociadora.

Perilla del Cebador — usada para arranque de motores fríos.

Tapa de combustible — agregue combustible sin plomo aquí.

Tapa de llenado de aceite/Varilla indicadora de nivel de aceite — revise y llene el aceite aquí.

Tapón para el vaciado de aceite — vacíe el aceite del motor aquí.

Salida de alta presión — conexión para la manguera de alta presión.

Válvula de combustible — permite abrir y cerrar la alimentación de combustible al motor.

Características y controles

Compare las ilustraciones con su lavadora a presión para familiarizarse con la ubicación de los diversos controles y advertencias del producto.

⚠ WARNING

Fire Hazard. Operation of this equipment may create sparks that can start fires around dry vegetation. A spark arrestor may be required. The operator should contact local fire agencies for laws or regulations relating to fire prevention requirements. 80008183

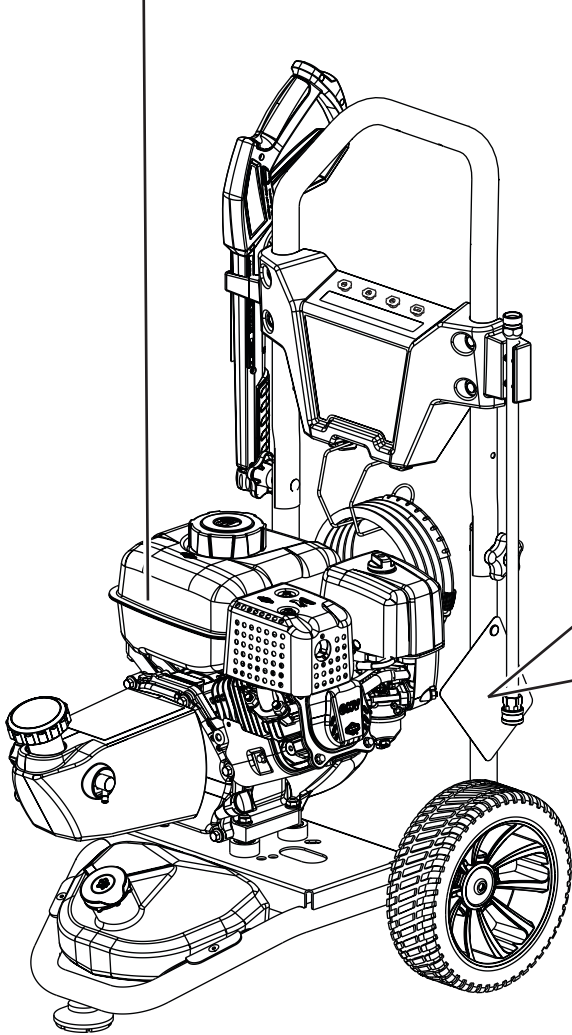

⚠ WARNING

- Failure to read and follow the operator's manual, all warnings and operating instructions could result in death or serious injury.
- Engine exhaust contains carbon monoxide, a poisonous gas that could kill you in minutes. You cannot see or smell it. Only use outside far away from windows, doors and vents.
- Gasoline is flammable. Allow engine to cool at least 2 minutes before refueling. Do not spray flammable liquids.
- High pressure could cut through skin. Never spray people. Spray gun traps high water pressure, even after engine is shut down and water is disconnected. Squeeze trigger, to release high pressure, every time engine stops.
- Rapid retraction of starter cord (kickback) could pull hand and arm toward engine faster than you can let go. Pull starter cord slowly until resistance is felt and then pull rapidly to avoid kickback. Gun kicks back — Hold with both hands.
- Spray could splash back or propel objects. Wear safety goggles and protective clothing. Safety glasses do not provide full protection.
- Muffler could cause burns. Do not touch hot parts. Avoid hot exhaust gases.

Do Not Remove This Tag

See reverse side for operating instructions.

Read complete Operator's Manual before use.

STARTING INSTRUCTIONS

<p>1 </p> <p>After oil and fuel are added, set the ignition switch to ON I .</p>	<p>2 </p> <p>Set the fuel valve lever to the ON position.</p>
<p>3 </p> <p>Set the choke lever to CHOKE. \ </p>	<p>4 </p> <p>Pull the cord slowly until resistance is felt, then pull rapidly. Once the engine turns over, set the choke to RUN. / </p>

SHUTDOWN INSTRUCTIONS

<p>1 </p> <p>Set the ignition switch to OFF (O).</p>	<p>2 </p> <p>Set the fuel valve lever to the OFF position.</p>
<p>3 Point the gun in a safe direction. Squeeze the trigger to release high pressure. </p>	

80107697

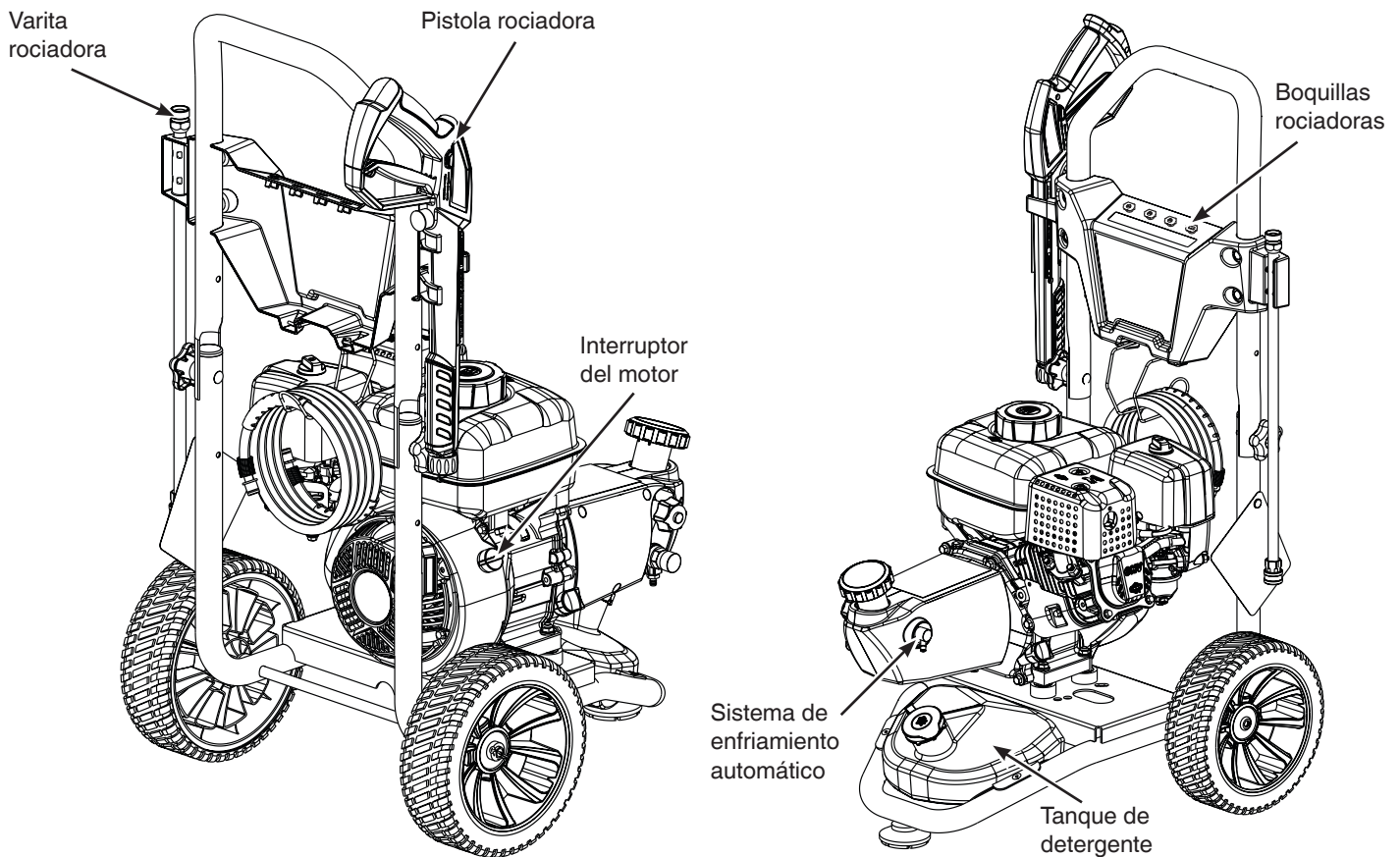

Boquillas rociadoras — múltiples patrones para diversas aplicaciones de limpieza.

Interruptor del motor — Coloque el interruptor en ON (I) antes de arrancar el motor. Coloque el interruptor en APAGADO (0) para apagar el motor.

Parada por bajo nivel de aceite — Esta unidad está equipada con un dispositivo de protección de nivel bajo de aceite. El aceite debe estar al nivel adecuado para que el motor funcione. Si el aceite del motor cae por debajo de un nivel preestablecido, un interruptor de aceite detendrá el motor. Compruebe el nivel de aceite con la varilla medidora.

Pistola rociadora — Controla la pulverización mediante gatillo. Incluye bloqueo de gatillo.

Sistema de enfriamiento automático — Previene daños internos a la bomba al descargar agua tibia al suelo.

Tanque de detergente — contiene detergente apto para lavadoras a presión.

Varita rociadora — Le permite cambiar entre puntas de pulverización y accesorios opcionales.

Operación

Paso 1: Ubicación segura

Antes de arrancar la lavadora a presión, hay dos problemas de seguridad igualmente importantes con respecto a la intoxicación por monóxido de carbono e incendios que deben abordarse.

Ubicación durante el funcionamiento para reducir el riesgo de intoxicación por monóxido de carbono

El escape del motor de todos los equipos que queman combustibles fósiles, como la lavadora a presión, contiene monóxido de carbono, un gas tóxico que puede ser mortal en minutos. Además de que no se lo puede ver, es inodoro e insípido. Incluso si no huele los gases del escape, puede estar expuesto al monóxido de carbono.

En muchos estados, la ley requiere el uso de alarmas de monóxido de carbono funcionales en los hogares. Se trata de un dispositivo electrónico que detecta niveles peligrosos de monóxido de carbono. Cuando se produce una acumulación de monóxido de carbono, la alarma avisa a los habitantes con un sonido y una luz indicadora, visible e intermitente. Las alarmas de humo no pueden detectar el monóxido de carbono.

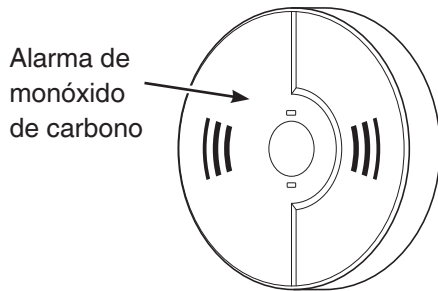

¡ADVERTENCIA! La descarga de escape del motor contiene monóxido de carbono, un gas tóxico que puede matar en minutos. Además de que no se lo puede ver, es inodoro e insípido. Incluso si no huele los gases del escape, puede estar expuesto al monóxido de carbono.

- Opere este producto solamente en exteriores, lejos de ventanas, puertas y ventilaciones para reducir el riesgo de que el monóxido de carbono se acumule y pueda circular en espacios habitados.
- Instale alarmas de monóxido de carbono con baterías o enchufe con batería de respaldo siguiendo las instrucciones del fabricante. Las alarmas de humo no pueden detectar el monóxido de carbono.
- No opere este producto dentro de hogares, garajes, sótanos, espacios reducidos, cobertizos u otros espacios parcialmente cerrados, incluso si usa ventiladores o deja las puertas y ventanas abiertas. El monóxido de carbono se puede acumular rápidamente en estos espacios y puede permanecer durante horas, incluso después de que se apaga este producto.
- Apunte el escape en la dirección opuesta de las casas y de los espacios donde haya personas u objetos.

Si comienza a sentirse mareado o débil cuando utiliza el producto, tome aire fresco inmediatamente y consulte a un médico. Puede haberse intoxicado con monóxido de carbono.



USE EN EXTERIORES - EVITE EL ENVENENAMIENTO POR MONÓXIDO DE CARBONO

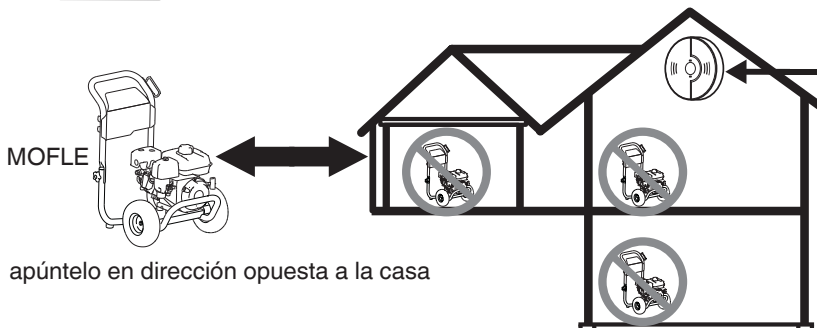

ALARMA(S) DE MONÓXIDO DE CARBONO

Instale alarmas de monóxido de carbono en el interior de su casa. Sin alarmas de monóxido de carbono en funcionamiento, es posible que no se dé cuenta de que se está intoxicando y muriendo debido a una intoxicación por monóxido de carbono.

Ubicación durante el funcionamiento para reducir el riesgo de incendio



¡ADVERTENCIA! Los gases y el calor del escape pueden encender materiales combustibles y estructuras, o dañar el tanque de combustible y provocar un incendio, lo que podría resultar en lesiones graves o la muerte.

- La lavadora a presión debe encontrarse al menos a 5 pies (1,5 m) de cualquier estructura, alero, árboles, ventanas, puertas, cualquier abertura de pared, arbustos o vegetación de más de 12 pulgadas (30,5 cm) de altura.

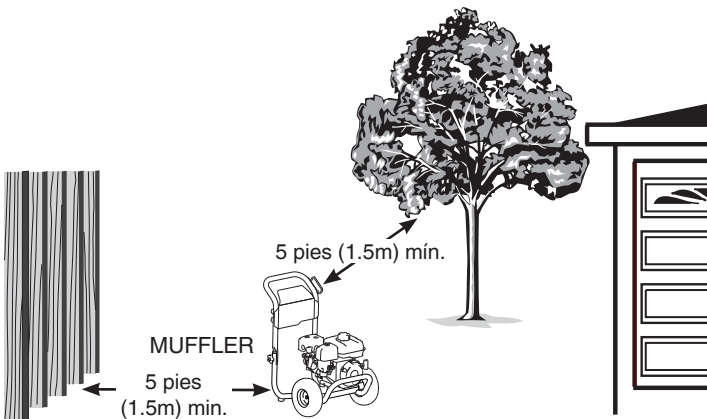

- No coloque la lavadora a presión debajo de una plataforma ni de ningún otro tipo de estructura que pueda limitar el flujo de aire. Se deben instalar y mantener alarmas de humo en el interior de acuerdo con las instrucciones o recomendaciones del fabricante.
- Las alarmas de monóxido de carbono no pueden detectar el humo.
- Es una violación del Código de Recursos Públicos de California, Sección 4442, utilizar u operar el motor en cualquier espacio cubierto con árboles, maleza o pasto a menos que el sistema de escape esté equipado con un extintor de chispas, como lo define la Sección 4442, mantenido en correcto funcionamiento. Otras jurisdicciones federales o estatales pueden tener leyes similares. Para obtener más información, consulte la Parte 261.52 de la Regulación Federal 36 del CFR.
- Póngase en contacto con el vendedor, el distribuidor o el fabricante del equipo original para obtener un extintor de chispas diseñado para el sistema de escape instalado en este motor.
- Las piezas de repuesto deben ser iguales y se deben instalar en la misma posición que las piezas originales.

Paso 2: Aceite y Combustible

Comprobación del nivel de aceite



¡ATENCIÓN! Evite el contacto prolongado o reiterado de la piel con aceite de motor usado. Se ha demostrado que el aceite de motor usado que provoca cáncer de piel en ciertos animales de laboratorio. Lave completamente las áreas expuestas con jabón y agua.

1. Asegúrese de que la lavadora a presión esté en una superficie nivelada.
2. Limpie todos los desechos del área de llenado de aceite.
3. Retire la varilla indicadora del nivel de aceite y límpiela con un paño limpio. Vuelva a colocar la varilla y ajústela. Sáquela y compruebe el nivel de aceite.
4. Verifique que el aceite alcance la marca de nivel lleno en la varilla. Vuelva a colocar la varilla y ajústela.

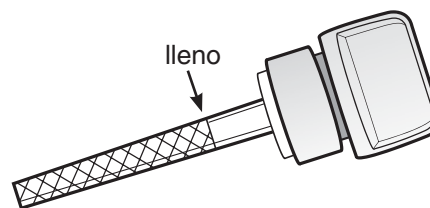

5. De ser necesario, consulte las instrucciones sobre cómo añadir aceite en la sección *Mantenimiento*.

Cómo agregar combustible

El combustible debe cumplir con los siguientes requisitos:

- Ser un combustible sin plomo, nuevo, limpio y con un mínimo de 87 octanos.
- Se acepta gasolina que contenga hasta 10 % de etanol.

E10

E15

AVISO No mezcle el aceite con el combustible, ni modifique el motor para operarlo con combustibles alternativos. Combustibles no aprobados podrían causar daños al motor. Consulte la sección *Altitud* en el caso de encontrarse a una altura de 5000 pies (1524 m) o superior.



¡ADVERTENCIA! El combustible y sus vapores son extremadamente inflamables, lo que podría causar quemaduras o incendios que resulten en lesiones graves o la muerte.

- No recargue combustible si el generador está en funcionamiento.
- No fume durante la carga de combustible.
- Apague el motor y déjelo enfriar por al menos 2 minutos antes de retirar la tapa de combustible.
- Llene el tanque de combustible en el exterior. Mantenga el combustible lejos de fuentes de ignición.

1. Quite lentamente la tapa para eliminar la presión del tanque.
2. Añada lentamente el combustible al tanque. No sobrepase el extremo inferior del cuello del tanque de combustible, para dejar espacio para la expansión del combustible.

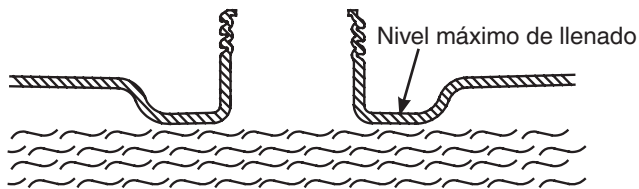

3. Instale la tapa de combustible y, antes de poner en marcha el motor, espere a que se evapore el combustible que se haya podido derramar.

Altitud

A alturas superiores a los 5000 pies (1524 metros), es aceptable el uso de combustible con un mínimo de 85 octanos. Para cumplir con el control de emisiones, se requiere el ajuste de altitud. El funcionamiento sin este ajuste genera una disminución del rendimiento, un aumento del consumo de combustible y un incremento en las emisiones. Consulte a su distribuidor autorizado para obtener información sobre el ajuste de altitud. No se recomienda operar el motor a alturas inferiores a 2500 pies (762 metros) con el kit para altitud.

Transporte

Al transportar equipo con un vehículo o remolque, gire la válvula de cierre de combustible a la posición Apagado (←). No incline el motor ni el equipo en un ángulo que provoque un derrame de combustible.

Paso 3: Configuración General

Limpie los residuos

Limpie los residuos acumulados. Mantenga el área alrededor del mofle libre de residuos.

- Use un cepillo de cerda suave para eliminar los restos de suciedad o aceite endurecidos.
- Use un paño húmedo para limpiar las superficies exteriores.

Lubrique las juntas tóricas

Lubrique todas las conexiones que se muestran para prolongar la vida útil de las juntas tóricas.

1. Inspeccione y limpie las superficies de conexión antes de la lubricación y el montaje. Reemplace las juntas tóricas dañadas o faltantes.

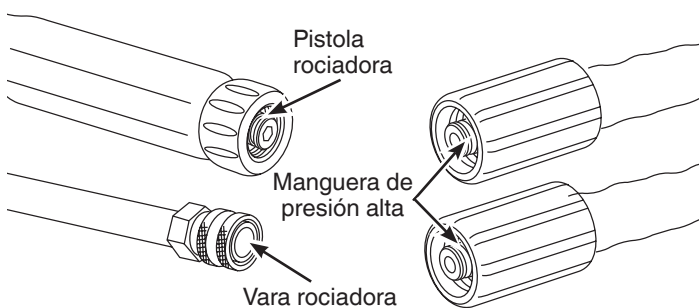

AVISO Nunca repare las fugas en conexiones con selladores de ninguna clase. Reemplace la junta tórica.

2. Utilice una brocha pequeña o un hisopo para recubrir las juntas tóricas directamente con una pequeña cantidad de grasa.

Verificar/Conectar la pistola y manguera

1. Si el gatillo de la pistola rociadora se presiona sin presionar el bloqueo del gatillo, o si la pistola rociadora permanece presionado cuando se libera, reemplace la pistola rociadora de inmediato.

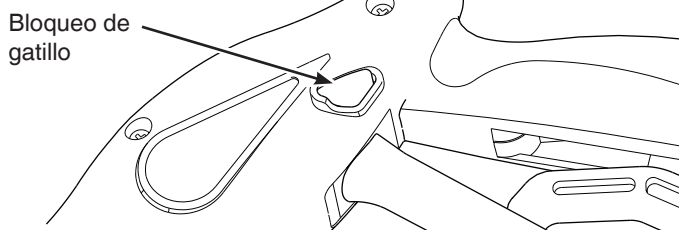

2. Si la manguera de alta presión está dañada y la malla interior está expuesta, reemplácela de inmediato.
3. Conecte la manguera de alta presión a la pistola rociadora y a la toma de alta presión en la bomba. Ajuste a mano.

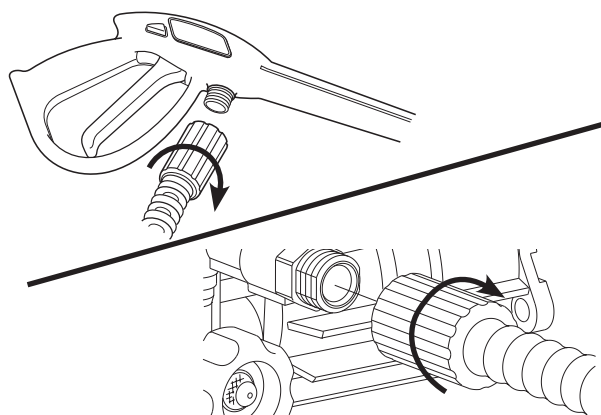

¡ADVERTENCIA! El líquido a alta presión podría atravesar la piel y los tejidos subcutáneos, que podría resultar en lesiones graves y la posible amputación de un miembro. Nunca conecte la vara de rociadora directamente a la manguera de alta presión.

Verifique la malla de entrada de agua/Conecte la manguera de jardín

1. Inspeccione la malla de entrada. Retire la basura o reemplácelo si está dañado.

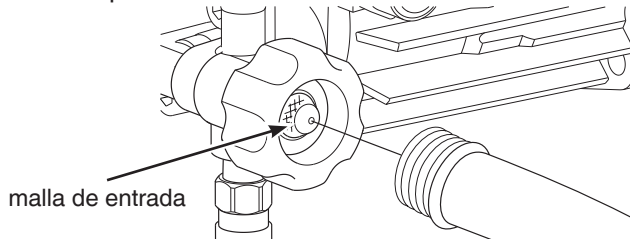

2. Corra agua por la manguera de jardín (no mayor de 50 pies (15 metros)) para eliminar basura, luego conéctela a la entrada de agua.

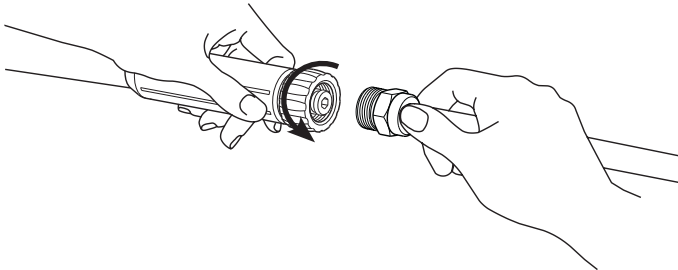

AVISO Debe haber al menos 10 pies (3 metros) de manguera de jardín sin restricciones entre la entrada de la lavadora a presión y cualquier dispositivo, como un bloqueador de reflujo a vacío, para evitar daños a la bomba.

3. Abra el agua, apunte con la pistola rociadora hacia una dirección segura, presione el bloqueo del gatillo y presione el gatillo para eliminar el aire del sistema de bombeo.
4. Conecte la vara rociadora a la pistola rociadora. Ajuste a mano.

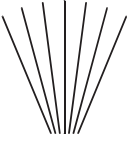
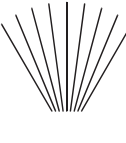

Paso 4: Boquillas rociadoras

1. Seleccione la boquilla rociadora deseada:

 <p>Savon noir à basse pression Utiliser pour appliquer le détergent</p>	 <p>Rinçage délicat Blanc, 40° Voitures, camionnettes, camions, meubles</p>
 <p>Rinçage général Jaune, 15 ° Revêtement, terrasses, allées, planchers de garage</p>	 <p>Rinçage maximum Rouge, 0° Élimination de la peinture, taches d'huile,</p>

2. Tire hacia atrás del collar de conexión rápida de la varilla rociadora, inserte la punta rociadora y suéltela. Tire de la punta del rociador para asegurarse de que esté segura.

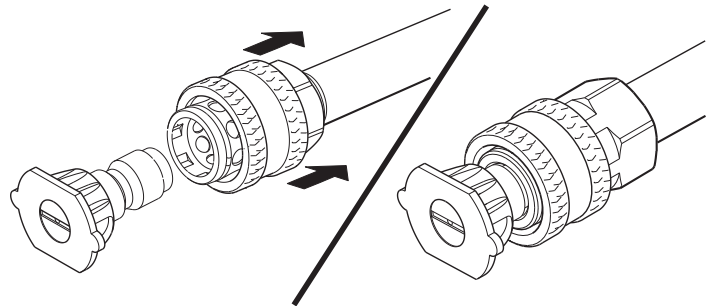

Paso 5: De puesta en marcha

AVISO No arranque el motor si el suministro de agua no está conectado y abierto.

1. Nivele el producto antes de comenzar.
2. Mueva la llave del motor a la posición de Encendido (I).

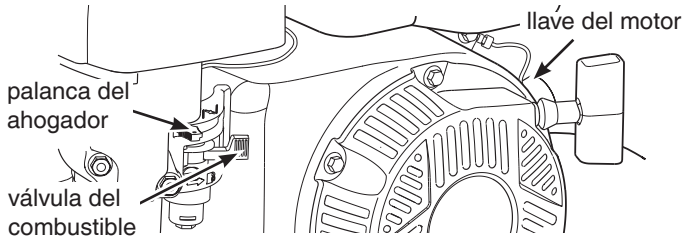

3. Mueva la válvula del combustible (I) a la posición Encendido (→).
4. Mueva la palanca del ahogador (I) a la posición Ahogador (←).

AVISO En el caso de que el motor esté caliente, asegúrese de que la palanca del ahogador se encuentre en la posición Funcionar (→).



¡ADVERTENCIA! Riesgo de lesión ocular. El agua rociada podría salpicar o expulsar objetos, lo que puede resultar en lesiones graves.

- Siempre use gafas de seguridad con ventilación indirecta (salpicaduras de sustancias químicas) cuando utilice este producto o esté cerca del mismo. (Las gafas de seguridad no brindan una protección total).
- Siempre use ropa protectora como camisa de manga larga, pantalones largos y calzado cerrado.



¡ADVERTENCIA! El contragolpe del arrancador retráctil (retracción rápida) jalará la mano y el brazo hacia el motor más rápido de lo que usted pueda soltarlo, lo que puede causar huesos rotos, esguinces o hematomas y resultan en lesiones graves.

5. Colóquese como se muestra a continuación, tome el arrancador retráctil y jale lentamente hasta que sienta algo de resistencia. Luego tire rápidamente para arrancar el motor.

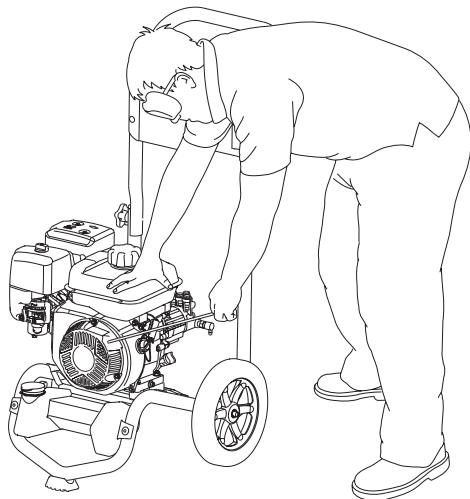

6. Devuelva el arrancador retráctil lentamente. No permita que la cuerda “golpee” contra el arrancador.

AVISO Si el motor no arranca después de dos intentos, mueva la palanca del ahogador a la posición Funcionar (→) y repita los pasos desde 5 y 6.

7. Cuando arranque el motor, mueva la palanca del ahogador a la posición Funcionar (→).

AVISO Si el motor arranca pero no funciona, consulte la sección de apagado por bajo nivel de aceite en las *Características y controles*.



¡ADVERTENCIA! La alta presión de agua puede cortar la piel y causar heridas graves y posible amputación.

- No dirija la descarga hacia usted mismo o hacia otros.
- Si el fluido le causa una cortadura, llame a un médico de inmediato. No lo trate como una cortadura normal.
- No toque las puntas de pulverización mientras pulveriza.



¡ADVERTENCIA! El uso de la lavadora a presión podría crear superficies resbaladizas que podrían provocar una caída, lo que podría resultar en la muerte o lesiones graves. El retroceso de la pistola puede hacerle caer, lo que puede ocasionarle la muerte o una lesión grave. Utilice la lavadora a presión desde una superficie estable.

8. Tome la pistola rociadora firmemente con ambas manos, apunte con la pistola rociadora hacia una dirección segura, presione el bloqueo del gatillo y presione el gatillo para comenzar a rociar.



9. Primero, aplique un spray de alta presión a un área pequeña, luego revise la superficie en busca de daños. Si no hay daños, puede continuar con la limpieza.

10. Para aumentar la presión, gire la perilla de Control Touch™ hacia la derecha. Para disminuir la presión, gire la perilla hacia la izquierda. Los íconos del proyecto se ofrecen teniendo en cuenta un caso de uso general. Es posible que el proyecto específico en el que trabaja requiera más o menos presión. Siempre comience a una presión baja y aumentela progresivamente según sea necesario.

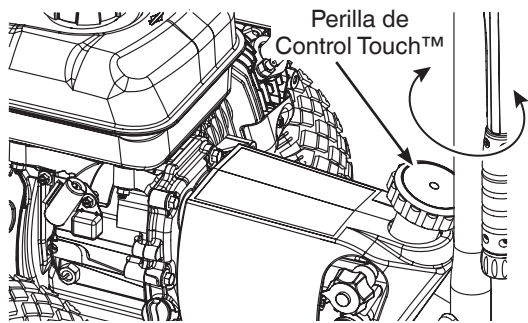

¡ADVERTENCIA! Riesgo de electrocución. El contacto con los cables eléctricos podría provocar electrocución y quemaduras que pueden provocar lesiones graves o la muerte. Nunca rocíe cerca de una fuente de alimentación.

Consejos de uso

- Para una limpieza más eficaz en el modo de alta presión, mantenga la punta de pulverización a una distancia de 8 a 24 in (20 a 61 cm) con respecto a la superficie a limpiar.
- No use la punta de pulverización de alta presión, especialmente el patrón de spray de alta presión, a una distancia menor a 6 in (15 cm) para evitar daños en superficie que limpia.
- Comience en la parte superior del área que se enjuagará, avanzando hacia abajo con pasadas largas, uniformes y solapadas.

Paso 6: Aplicación de detergente



¡ADVERTENCIA! Los productos químicos podrían causar quemaduras que resulten en la muerte o en lesiones graves.

- Siga las instrucciones de la etiqueta del fabricante del producto químico para usar y manipular adecuadamente los productos químicos.
- Use únicamente productos comercializados para su uso con lavadoras a presión.
- Nunca rocíe líquidos inflamables.

Revise el tanque y tubo del sifón para detergente

Limpie el tubo del detergente si está taponeado o reemplácelo si presenta fugas.

Para aplicar detergente, siga estos pasos:

1. Prepare la solución detergente siguiendo las instrucciones del fabricante.
2. Retire la tapa del tanque y y llenar con solución detergente. Reemplace la tapa.
3. Instale la boquilla rociadora negra para detergente. Consulte *Boquillas rociadoras*.
4. Aplicar según las instrucciones del fabricante.

AVISO El detergente no se puede aplicar con las boquillas rociadoras de alta presión (blanca, amarilla o roja).

Paso 7: Apagado

1. Libere el gatillo de la pistola rociadora y permita que el motor vaya al ralenti durante un minuto.
2. Mueva la válvula del combustible a la posición Apagado (←).
3. Mueva la llave del motor a la posición de Apagado (0).



¡ADVERTENCIA! La pistola rociadora retiene agua a alta presión, incluso con el motor apagado y el agua desconectada; esto podría resultar en lesiones graves.

4. Apunte la pistola rociadora hacia una dirección segura. Presione el bloqueo del gatillo y presione el gatillo para disminuir la presión alta del agua.

Paso 8: Limpieza

1. Cierre el agua y purgue el sistema.
2. Desconecte y drene todas las mangueras, la pistola rociadora y la varilla rociadora.
3. Vacíe la bomba de todo líquido tirando de la manija de retroceso unas seis veces.

AVISO Si se almacena a temperatura de congelamiento o durante más de 30 días, consulte *Almacenamiento*.

Mantenimiento

Plan de mantenimiento

Observe los intervalos de horas o de calendario, los que sucedan primero.

Cada 8 horas o a diario (consulte la sección Operación)
Compruebe el nivel del aceite del motor
Limpiar los desechos
Lubrique las juntas tóricas
Revise la pistola rociadora
Revise la manguera de alta presión
Revise y limpie la malla de entrada de agua
Revise el tubo y tanque del sifón para detergente
Cada 25 horas o anualmente
Limpie del filtro de aire ¹
Cada 50 horas o anualmente
Cambie el aceite del motor
Inspeccione el mofle y el supresor de chispas, si cuenta con él
Anualmente
Reemplazar del filtro de aire ¹
Reemplace la bujía

¹ Realice el mantenimiento con mayor frecuencia en condiciones de polvo o suciedad.

Recomendaciones generales

El mantenimiento periódico mejorará el rendimiento y prolongará la vida útil de la lavadora a presión. Comuníquese con un distribuidor autorizado para solicitar mantenimiento.

Control de emisiones

Cualquier individuo o establecimiento de reparaciones de motores pequeños para aplicaciones fuera de carretera puede realizar el mantenimiento, reemplazo o reparación de los dispositivos o sistemas de control de emisiones. Sin embargo, para que el mantenimiento del control de emisiones sea hecho "sin costo alguno", un distribuidor autorizado por la fábrica debe realizar el trabajo. Consulte la sección *Garantía de emisiones*.

El sistema de control de emisiones para motores carburados es EM (Modificaciones del motor). Los sistemas de control de emisiones para motores con inyección de combustible electrónica son ECM (módulo de control del motor), MPI (inyección multipuerto) y, si está equipado, un O2S (sensor de oxígeno).

Aceite para la bomba

No intente realizar un mantenimiento al aceite en esta bomba. La bomba se lubrica y sella en la fábrica, por lo que no requiere de mantenimiento adicional durante la vida útil de la bomba.

Bola de control de liberación de detergente

La bola de retención del sistema de sifón del detergente se puede bloquear debido al jabón seco o minerales del agua. La bola de retención se puede liberar llevando a cabo el siguiente procedimiento:



¡ADVERTENCIA! Riesgo de quemadura química. Los productos químicos podrían causar quemaduras que resulten en la muerte o en lesiones graves. Siga las instrucciones de la etiqueta del fabricante del producto químico para usar y manipular adecuadamente los productos químicos. Después del *Apagado*, retire la manguera del sifón para detergente del conector dentado en la bomba.

1. Inserte un sujetapapeles, o algún dispositivo similar, al conector dentado en la bomba y presione hacia abajo hasta que se mueva la bola.

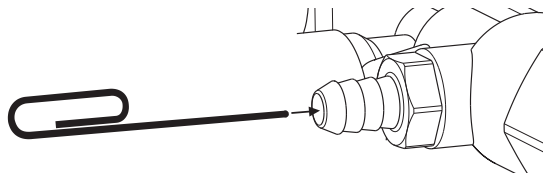

2. Reinstale la manguera del sifón para detergente.

Mantenimiento de la punta de pulverización

Limpie una boquilla obstruida para corregir una sensación de pulsaciones al apretar el gatillo de la pistola rociadora.

1. Después del apagado, retire las puntas rociadoras de la varilla rociadora.
2. Use un sujetapapeles, o un dispositivo similar, para liberar cuerpos extraños.

Mantenimiento del motor

Recomendaciones de aceite

Recomendamos el uso de aceites con garantía certificada para un mejor rendimiento. Otros aceites detergentes de alta calidad son aceptables si están clasificados para servicio SF, SG, SH, SJ o superior. No use aditivos especiales.

Las temperaturas exteriores determinarán la viscosidad adecuada del aceite para el motor. Use la cuadro para seleccionar la mejor viscosidad para el margen de temperatura exterior que se espera. Los motores en la mayoría de los productos de fuerza para exteriores funcionan bien con aceite sintético 5W30.

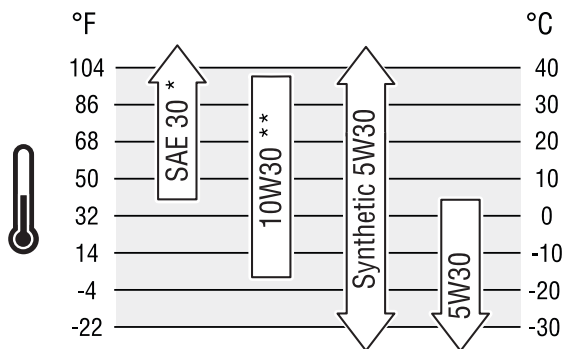

* El uso de aceite SAE 30 en temperaturas inferiores a 4° C (40° F) producirá dificultad de arranque.

** El uso de 10W30 a temperaturas mayores a 27° C (80° F) puede provocar un aumento en el consumo de aceite. Revise el nivel de aceite con mayor frecuencia.

Cómo agregar aceite de motor

1. Coloque la lavadora a presión en una superficie nivelada.
2. Limpie el área alrededor de la tapa de llenado de aceite y retire la tapa amarilla/varilla indicadora de nivel de aceite.
3. Usando un embudo para aceite, vierta lentamente el contenido de la botella de aceite en el orificio de llenado. Revisando el nivel de aceite frecuentemente, llene hasta el punto de desbordamiento. Realice pausas para permitir que el aceite se asiente.

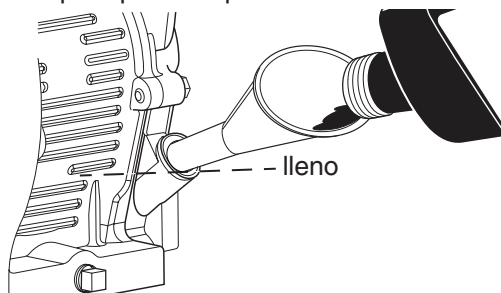

4. Vuelva a colocar la varilla y ajústela.
5. Limpie los restos de aceite.

AVISO No intente arrancar el motor antes de suministrarle adecuadamente el aceite. Esto podría resultar en una avería en el motor.



¡ATENCIÓN! Evite el contacto prolongado o reiterado de la piel con aceite de motor usado. Se ha demostrado que el aceite de motor usado que provoca cáncer de piel en ciertos animales de laboratorio. Lave completamente las áreas expuestas con jabón y agua.



MANTENER FUERA DEL ALCANCE DE LOS NIÑOS. NO CONTAMINE. CONSERVE LOS RECURSOS. LLEVE EL ACEITE USADO A LOS CENTROS DE RECOLECCIÓN.

Cambio de aceite del motor

Cambie el aceite mientras el motor aún esté tibio por su funcionamiento, de la siguiente manera:

1. Asegúrese de que la unidad esté en una superficie plana.

2. Desconecte el cable de la bujía de esta y colóquelo donde no pueda entrar en contacto con la bujía.
3. Limpie la zona de alrededor del tapón de vaciado de aceite, situado en la base del motor.
4. Quite el tapón de llenado de aceite y vacíe todo el aceite en un recipiente adecuado.
5. Vuelva a colocar el tapón de vaciado y apriételo bien.
6. Añade el aceite recomendado según se describe en *Cómo agregar aceite de motor*.
7. Conecte de nuevo alambre de bujía al bujía.

Mantenimiento del filtro de aire



¡ADVERTENCIA! El combustible y sus vapores son extremadamente inflamables, lo que podría causar quemaduras o incendios, resultando en lesiones graves o la muerte.

- No arranque y haga funcionar el motor sin el filtro de aire. Si el filtro de aire está sucio o no está colocado, el motor no funcionará correctamente y es posible que se dañe.

1. Retire el sujetador y la cubierta.

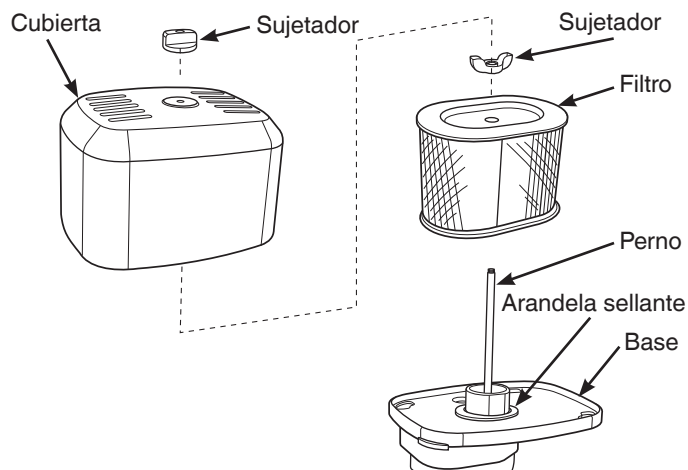

2. Remueva el sujetador y el filtro.
3. Para aflojar los desechos, golpee suavemente el filtro sobre una superficie dura. Si el filtro está excesivamente sucio, reemplácelo con un nuevo filtro.
4. Instale la arandela sellante y el filtro en la base y sobre el perno. Cerciórese de que el filtro esté armado apropiadamente en la base y asegúrelo con el sujetador.
5. Instale la cubierta del filtro de aire y asegúrela con el sujetador. Asegúrese de que el sujetador quede apretado.

Mantenimiento de la bujía

Cambiar la bujía hará que el motor arranque más fácilmente y funcione mejor.

1. Limpie el área alrededor de la bujía.
2. Retire e inspeccione la bujía.
3. Cambie la bujía si los electrodos están picados o quemados, o si la porcelana está agrietada. Utilice la bujía de repuesto recomendada.

4. Revise la separación de los electrodos con un calibrador de separaciones y, de ser necesario, restablezca la apertura de la bujía conforme a la separación recomendada (consulte *Especificaciones*).

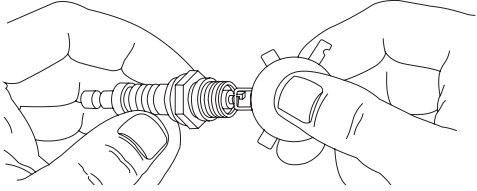

5. Instale la bujía y ajuste firmemente.

Inspección del mofle y el atrapachispas

Inspeccione el mofle en busca de grietas, corrosión u otros daños. Quite el extintor de chispas, si viene equipado, e inspecciónelo en busca de daños u obstrucciones de carbono. Si se encuentra una obstrucción por carbón se encuentra, limpie con cepillo y solvente comercial o reemplace la pantalla apagachispas si está dañada.



¡ADVERTENCIA! El contacto con el área del mofle podría provocar quemaduras y causar lesiones graves. No toque las piezas calientes.

Repuestos comunes

Comuníquese con un distribuidor de servicio autorizado o con JDNA.com para obtener una lista completa de piezas y diagramas.

Almacenamiento



¡ADVERTENCIA! El combustible y sus vapores son extremadamente inflamables, lo que podría causar quemaduras o incendios, resultando en lesiones graves o la muerte. No almacene el combustible cerca de una fuente de ignición.

1. Vacíe el tanque de detergente de la siguiente manera:
 - a. Coloque recipiente adecuado debajo del racor dentado sobre el tanque de detergente y retire el tubo de detergente. Retire la tapa del tanque, vuelque la hidrolavadora ligeramente hacia adelante y vacíe el contenido del tanque en el recipiente.
 - b. Vuelva a conectar la manguera al racor dentado sobre el tanque.
 - c. Añada 1 punta (0.5 litros) de agua limpia y fresca al tanque de detergente y cierre la tapa del tanque.
2. Enjuague el tanque de detergente mediante el funcionamiento de la hidrolavadora con una de las boquillas de jabón seleccionada. Enjuague hasta que el tanque esté vacío.

Protección del sistema de combustible

3. Trate o drene el combustible de la lavadora a presión, ya que el combustible puede echarse a perder si se almacena durante más de 30 días.

El combustible en mal estado provoca la formación de depósitos de ácido y de goma en el sistema de combustible o en piezas esenciales del carburador. Para mantener el combustible fresco, utilice un estabilizador de combustible.

No es necesario vaciar la gasolina del motor si se añade estabilizador de combustible conforme a las instrucciones. Haga funcionar el motor durante 2 minutos para que el estabilizador circule por todo el circuito de combustible antes del almacenamiento.

Si no se ha agregado un estabilizador de combustible a la gasolina en el motor, deberá vaciarla completamente en un recipiente aprobado. Haga funcionar el motor hasta que se detenga por falta de combustible. Se recomienda usar un estabilizador de combustible en el recipiente de almacenamiento para mantener el combustible en perfecto estado.

Protección de la lavadora a presión

4. Cierre el agua y purgue el sistema.
5. Desconecte y drene todas las mangueras, la pistola rociadora y la varilla rociadora.
6. Vacíe la bomba de todo líquido tirando de la manija de retroceso unas seis veces.

AVISO Almacene la pistola rociadora en interiores y no deje que se congele.

Protección de la bomba

7. Trate la bomba con Pump Saver.

Use Pump Saver para proteger la bomba de daños causados por depósitos de minerales o por congelamiento. También lubrica los pistones y sellos.

Lea y siga todas las advertencias e instrucciones Pump Saver.

Si no dispone de Pump Saver, conecte una sección de 3 pies (1 metro) de manguera de jardín a la entrada de agua. Vierta anticongelante RV (anticongelante sin alcohol) a la manguera. Jale el mango retráctil dos veces. Desconecte la manguera.

AVISO Deberá proteger su producto contra temperaturas de congelamiento. Si no lo hace, dañará permanentemente la bomba y la pistola rociadora y su producto no podrá funcionar.

8. Almacene la unidad en un área limpia y seca.



¡ADVERTENCIA! Las cubiertas de almacenamiento pueden causar un incendio que resulte en lesiones graves o la muerte. No cubra una lavadora a presión caliente con una cubierta de almacenamiento. Permita que el producto se enfríe antes de instalar la cubierta.

Solución de problemas

Problema	Causa	Corrección
La bomba tiene los siguientes problemas: falta de producción de presión, pérdida de presión, bajo volumen de agua.	<ol style="list-style-type: none"> 1. Boquilla de pulverización de baja presión instalada. 2. Suministro de agua inadecuado. 3. Rejilla de la manguera de entrada obstruida. 4. La boquilla de pulverización está obstruida. 5. Las conexiones tienen fugas. 6. La manguera de alta presión o la pistola rociadora tienen fugas. 7. La perilla de control táctil está demasiado baja. 	<ol style="list-style-type: none"> 1. Reemplácela con una boquilla rociadora de alta presión. 2. Proporcionar un flujo de agua adecuado. 3. Revise y limpie la rejilla de la manguera de entrada. 4. Limpiar la punta del rociador. <i>Consulte Mantenimiento de la boquilla de pulverización.</i> 5. Apriete las conexiones o reemplace las juntas tóricas. 6. Reemplazar. 7. Ajuste la perilla Control Touch girándola en el sentido de las agujas del reloj.
El detergente no se mezcla con el spray.	<ol style="list-style-type: none"> 1. Boquilla de pulverización de alta presión instalada. 2. Revise la bola atascada en el sistema de sifón de detergente. 3. El tubo de detergente está obstruido o agrietado. 	<ol style="list-style-type: none"> 1. Reemplace con una punta negra de baja presión. 2. Bola de control libre. <i>Consulte Bola de retención de sifón de detergente.</i> 3. Limpie o reemplace el tubo de detergente.
El motor no arranca; arranca y funciona con dificultad o se apaga cuando está en funcionamiento.	<ol style="list-style-type: none"> 1. Interruptor del motor en posición de apagado (0). 2. La palanca de cierre de combustible está en la posición de apagado. 3. Nivel de aceite bajo. 4. Filtro de aire sucio. 5. Sin combustible. 6. El cable de la bujía no está conectado a la bujía. 7. Inundado de combustible. 	<ol style="list-style-type: none"> 1. Coloque el interruptor en la posición encendido (I). 2. Mueva la palanca de cierre de combustible a la posición de encendido. 3. Llene el cárter hasta el nivel adecuado o coloque la lavadora a presión en una superficie nivelada. 4. Limpie o reemplace el filtro de aire. 5. Llene el tanque de combustible. 6. Conecte el cable a la bujía. 7. Espere 5 minutos y vuelva a arrancar el motor.

Para todos los demás problemas, consulte a un distribuidor autorizado.

Especificaciones

Blanco, 40°	3000 PSI (207 bar) @ 2.5 GPM (9.5 L/min)*
Amarillo, 15°	3000 PSI (207 bar) @ 2.5 GPM (9.5 L/min)*
Rojo, 0°	3200 PSI (220 bar)* @ 2.4 GPM (9.1 L/min)
Temperatura del suministro de agua	41°F (5°C) - 100°F (38°C)
Caudal mínimo de suministro de agua	3.5 GPM (13.25 L/min)
Presión mínima del suministro de agua	20 PSI (1.38 bar)
Desplazamiento del motor	12.69 in ³ (208 cc)
Separación de la bujía	0.030 in. (0.76 mm)
Capacidad de aceite	20 oz (0.6 L)

* Estándar de la industria de lavadoras a presión CPC100 10/2021.

PÓLIZA DE GARANTÍA DE LOS PRODUCTOS JD NORTH AMERICA CORP.

Garantía limitada

Husqvarna® es una marca registrada de Husqvarna Outdoor Products bajo licencia de JD North America Corp. JD North America Corp. garantiza que, durante el periodo de garantía que se especifica a continuación, reparará o reemplazará, sin cargo, cualquier parte con defectos causados por los materiales, la mano de obra o ambos. Los costos de transporte para el producto enviado para reparaciones o reemplazo bajo esta garantía deben ser cubiertos por el comprador. Esta garantía es válida para y está sujeta a los periodos de tiempo y a las condiciones indicadas a continuación. Para obtener servicio bajo esta garantía, localice al concesionario de servicio autorizado más cercano en nuestro mapa localizador en www.jdna.com. El comprador debe contactar al concesionario de servicio autorizado y después debe poner el producto a disposición del concesionario de servicio autorizado para someterlo a inspecciones y pruebas.

No existe otra garantía expresa. Las garantías implícitas, incluyendo las de comerciabilidad y aptitud para un propósito particular, están limitadas al periodo de garantía que se indica a continuación, o en la medida permitida por la ley. Se excluyen las responsabilidades por daños incidentales o consecuentes en la medida en la que tal exclusión esté permitida por la ley. Algunos estados o países no permiten limitaciones en cuanto a la duración de una garantía implícita, y algunos estados o países no permiten la exclusión o limitación de daños incidentales o consecuentes, por lo que la limitación y la exclusión anteriores pueden no aplicar para usted. Esta garantía le da derechos legales específicos, y es posible que también tenga otros derechos que varían de estado a estado o de país a país.

Periodo de garantía

	Limpiadora a presión de gas	Limpiadora a presión de eléctrica
Artículo	Consumidor/ Comercial	
Producto	2 años / 3 meses	1 año / ninguno
Motor*	2 años / 3 meses	N/A
Cuadro	3 años / 3 meses	1 año / ninguno
Batería (si está instalada)	3 meses / ninguno	3 meses / ninguno

* Solo aplicable a los motores JD North America Corp. La cobertura de garantía de motores diferentes a los North America Corp. la suministra el fabricante del motor. Los componentes relacionados con las emisiones se tratan en la Declaración de Garantía sobre las Emisiones.

El periodo de garantía comienza en la fecha de la compra por parte del primer minorista o consumidor comercial. “consumidor” se refiere al uso personal en un hogar residencial por parte de un consumidor minorista. “comercial” se refiere a cualquier otro uso, incluyendo su uso con fines comerciales, para la generación de ganancias o para la renta. Cuando un producto ha sido objeto de uso comercial, será considerado a partir de ese momento como un producto para uso comercial para los efectos de esta garantía.

Conserve su comprobante de compra. Si no proporciona un comprobante de la fecha de compra original al momento de solicitar servicio bajo la garantía, se considerará la fecha de fabricación del producto para determinar el periodo de garantía. No se requiere registrar el producto para obtener servicio bajo garantía para los productos.

Acerca de su garantía

El servicio bajo garantía está disponible únicamente en los concesionarios de servicio autorizados. La mayoría de las reparaciones bajo garantía se manejan de forma rutinaria, pero, en ocasiones, las solicitudes de servicio bajo garantía pueden no ser apropiadas. Esta garantía cubre únicamente defectos causados por materiales o mano de obra. No cubre daños causados por un uso inapropiado o por abuso, reparaciones o mantenimiento inadecuados, desgaste normal o por el uso de combustibles en malas condiciones o no aprobados.

Uso inapropiado y abuso - El uso planificado y adecuado de este producto se describe en el Manual del operario. Usar el producto en una forma no descrita en el Manual del operario o usar el producto después de que se haya dañado no estará cubierto bajo esta garantía. La cobertura de la garantía tampoco se otorgará si el número de serie del producto se ha retirado o si el producto se ha alterado o modificado de cualquier forma, o si el producto presenta evidencias de abuso, como daños por impacto o daños por corrosión causada por agua o productos químicos.

Reparación o mantenimiento inadecuados - Este producto debe recibir mantenimiento de acuerdo con los procedimientos y calendarios proporcionados en el Manual del operario, y debe recibir servicio o reparaciones usando partes genuinas JD North America Corp. o equivalentes. Los daños causados por falta de mantenimiento o por el uso de partes no originales no están cubiertos bajo esta garantía.

Desgaste normal - Como la mayoría de los dispositivos mecánicos, su unidad está sujeta a desgaste, incluso cuando se le da un mantenimiento apropiado. Esta garantía no cubre reparaciones cuando el uso normal ha agotado la vida útil de una parte o del equipo. Los elementos que requieren mantenimiento o que están sujetos a desgaste, no están cubiertos por la garantía debido únicamente a sus características de desgaste, a menos que los daños hayan sido causados por defectos en los materiales o la mano de obra.

Combustible en malas condiciones o no aprobado - Para que funcione correctamente, este producto requiere combustible fresco que cumpla con los criterios especificados en el Manual del operario. Los daños al motor o al equipo causados por combustible en malas condiciones o por el uso de combustibles no aprobados (como mezclas de etanol E15 o E85) no están cubiertos por la garantía.

Otras exclusiones - Esta garantía excluye los daños causados por accidentes, abuso, modificaciones, alteraciones, servicio inapropiado, congelación o deterioro causado por productos químicos. También se excluyen los aditamentos o accesorios que no se empacaron originalmente con el producto. No hay cobertura de garantía para los equipos utilizados como fuente primaria de alimentación en lugar del suministro eléctrico o para los equipos usados en aplicaciones de soporte vital. Esta garantía no incluye equipos o motores usados, reacondicionados, de segunda mano o utilizados para demostraciones. Esta garantía también excluye fallas causadas por actos fortuitos y otros eventos de fuerza mayor más allá del control del fabricante.

0462 Rev. A