



Utilitech & UT Design® is a registered trademark of LF, LLC. All rights reserved.

Utilitech et le motif UT® sont des marques déposées de LF, LLC. Tous droits réservés.

Utilitech & UT Design® es una marca registrada de LF, LLC. Todos los derechos reservados.



Questions, problems, missing parts?
Des questions, des problèmes, des pièces manquantes?
¿Preguntas, problemas, piezas faltantes?

Before returning to your retailer, call our customer service department at 1-866-994-4148, 8 a.m. - 6 p.m., EST, Monday - Thursday, 8 a.m. - 5 p.m., EST, Friday.

Avant de retourner l'article au détaillant, appelez notre service à la clientèle au 1 866 994-4148, entre 8 h - 6 et 18 h (HNE), du lundi au jeudi, ou entre 8 h et 17 h (HNE) le vendredi.

Antes de volver a la tienda, llame a nuestro Departamento de Servicio al Cliente al 1-866-994-4148 de lunes a jueves de 8 a.m. a 6 p.m. y los viernes de 8 a.m. a 5 p.m., hora estándar del Este.

Serial Number/Numéro de série/Número de serie _____
Purchase Date/Date d'achat/Fecha de compra _____

PACKAGE CONTENTS/CONTENU DE L'EMBALLAGE/CONTENIDO DEL PAQUETE

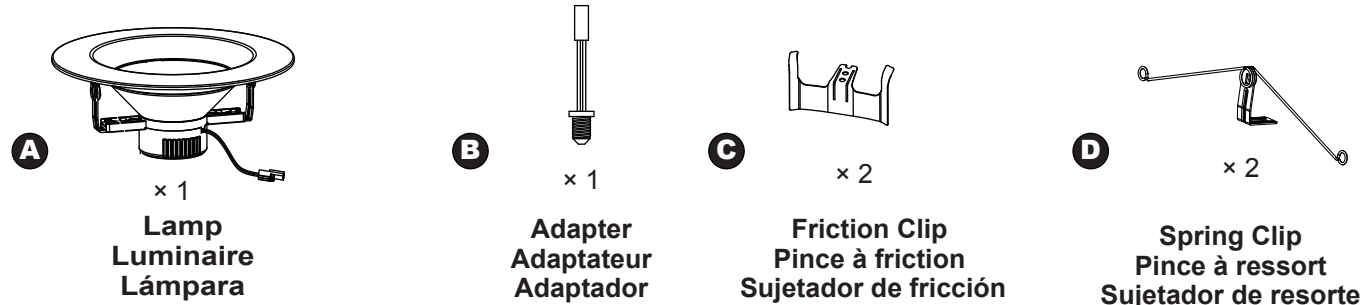

SAFETY INFORMATION/CONSIGNES DE SÉCURITÉ/INFORMACIÓN DE SEGURIDAD

Please read and understand this entire manual before attempting to assemble, operate or install the product. Assurez-vous de lire et de comprendre l'intégralité du présent manuel avant de tenter d'assembler, d'installer ou d'utiliser l'article. Lea y comprenda completamente este manual antes de intentar ensamblar, usar o instalar el producto.

This fixture is compatible with the following dimmers:/Ce luminaire est compatible avec les gradateurs suivants :/Esta lámpara es compatible con los siguientes atenuadores: LUTRON DVWCL-153PH-WH, LUTRON LGCL-153PLH-WH, LUTRON D-600PH-DK, LUTRON TG-600PR-WH, LUTRON TAL06P-C1-K-L, LUTRON TG-603PGH-WH, LUTRON TG 10PR-WH, LEVITON TGCL-153PH-WH, LEVITON MACL-153MLH-WH, LEVITON MSCL-OP153MH-WH, LEVITON MACL-153MLRH-WH, LEGRAND ADPD453LW2, LEGRAND ADWR703HW4, LEGRAND ADTP703TUW4, COOPER DAL06PC1-B-PTA-ES, COOPER AAL06-C1, COOPER TAL06P-C5.

This fixture is compatible with the following housings:/Ce luminaire est compatible avec les boîtiers suivants :/Esta lámpara es compatible con las siguientes carcassas: Halo H5ICAT, Halo H5RICAT, Halo H27ICAT, Halo H27RICAT, Halo H7T, Halo H7ICT, Halo H7ICAT, Halo H7RT, Halo H7RICT, Halo H7RICAT, Halo H750ICAT, Juno Lighting IC20, Juno Lighting IC20R, Juno Lighting IC21, Juno Lighting TC2, Juno Lighting IC22, Juno Lighting IC22R, Commercial Electric CAT7ICATA, Utilitech Y7ICAT, Utilitech Y1-RICT, Lithonia Lighting L7XR6, Lithonia Lighting LC6, Progress P87-AT, Thomas PS1.



ITEM/ARTICLE/ARTÍCULO #0599032

RECESSED RETROFIT DOWNLIGHT
LUMINAIRE DE MODERNISATION
POUR LUMINAIRE ENCASTRÉ
LUZ HACIA ABAJO EMPOTRADA
DE RENOVACIÓN

MODEL/MODÈLE/MODELO #DLS15-06F27D1E-WH-F2

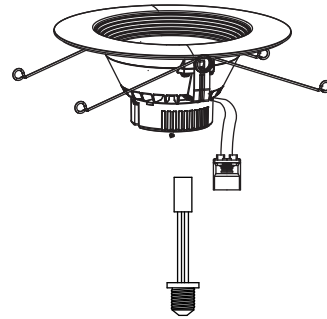

ATTACH YOUR RECEIPT HERE
JOIGNEZ VOTRE REÇU ICI
ADJUNTE SU RECIBO AQUÍ

WARNING

- Risk of fire or electric shock. LED retrofit installation requires knowledge of luminaire electrical systems. If not qualified, do not attempt to install. Contact a qualified electrician.
- Disconnect power at fuse or circuit breaker before installing or servicing.
- No user serviceable parts inside. To avoid electrical shock, do not disassemble product.
- This product is not intended for use in emergency light fixtures or exit signs. Not for use where exposed directly to the weather or water.
- Risk of fire or electric shock. Install this retrofit only in the luminaires that have the construction features and dimensions shown in the photographs and/or drawings.
- To prevent wiring damage or abrasion, do not expose wiring to edges of sheet metal or other sharp objects.
- Do not make or alter any open holes in an enclosure of wiring or electrical components during retrofit installation.
- Make sure that through branch circuit conductor permitted in junction box does not exceed maximum 8 or 12 AWG.
- Installers should not disconnect existing wires from lampholder terminals to make new connections at lampholder terminals. Instead, installers should cut existing lampholder leads away from the lampholder and make new electrical connections to lampholder leads by employing applicable connectors.

AVERTISSEMENT

- Risque d'incendie ou de choc électrique. L'installation de l'accessoire de modernisation à DEL nécessite une connaissance des systèmes électriques des luminaires. Si vous n'êtes pas qualifié, ne procédez pas à l'installation. Faites appel à un électricien qualifié.
- Coupez l'alimentation électrique depuis le panneau de fusibles ou de disjoncteurs avant d'installer l'article ou d'en effectuer l'entretien.
- Ne contient aucune pièce réparable par l'utilisateur. Afin de prévenir les chocs électriques, ne démontez pas l'article.
- Cet article n'est pas conçu pour une utilisation dans un luminaire d'urgence ou une enseigne de sortie. Ne convient pas aux endroits directement exposés aux intempéries ou à l'eau.
- Risque d'incendie ou de choc électrique. Installez cet accessoire de modernisation uniquement dans les luminaires ayant les mêmes caractéristiques et dimensions que celles qui paraissent dans les photos ou les illustrations.
- Afin de prévenir l'abrasion et les dommages pouvant être causés aux fils, ne les exposez pas aux rebords des tôles ou de tout autre objet tranchant.
- Pendant l'installation, ne percez pas l'enveloppe de protection des fils ou des composants électriques et n'agrandissez pas les trous qui pourraient déjà s'y trouver.
- Assurez-vous que les conducteurs du circuit de dérivation de la boîte de jonction sont d'un maximum de 8 et de calibre 12.
- Les installateurs ne doivent pas débrancher les fils existants des bornes des douilles pour y brancher les nouveaux fils. Ils doivent plutôt couper les fils conducteurs existants à distance des douilles et faire de nouveaux raccords à l'aide des capuchons de connexion appropriés.

ADVERTENCIA

- Riesgo de incendio o descarga eléctrica. La instalación del accesorio de renovación LED necesita el conocimiento de sistemas eléctricos de luminarias. Si usted no cuenta con dicho conocimiento, no intente instalar. Póngase en contacto con un electricista calificado.
- Desconecte el suministro eléctrico en la caja de fusibles o interruptor de circuito antes de instalar o realizar mantenimiento.
- No hay piezas que sean de utilidad para el usuario en el interior. Para evitar descargas, no desensamble el producto.
- Este producto no está diseñado para usarse en lámparas de emergencia o señales de salida. No lo use en donde esté expuesto directamente al clima o al agua.
- Riesgo de incendio o descarga eléctrica. Instale este accesorio para renovación únicamente en luminarias que cuenten con las características de construcción y las dimensiones que se muestran en las fotografías o dibujos.
- Para evitar daños o abrasión en los cables, no los exponga a bordes de metal o a otros objetos metálicos.
- No perforo ni altere ningún orificio abierto en la carcasa de los cables ni en componentes eléctricos durante la instalación del accesorio para renovación.
- Asegúrese de que los conductores permitidos en el circuito de derivación en la caja de unión no superen los 8 de 12 AWG.
- La persona que realice la instalación no debe desconectar los cables existentes de los terminales del portalámpara para hacer nuevas conexiones en los terminales del portalámpara. En lugar de ello, la persona que instale debe cortar los conductores del portalámpara existentes y hacer nuevas conexiones eléctricas a los conductores del portalámpara usando conectores adecuados.

CAUTION

- Turn power off before inspection, installation or removal.
- The lamp is suitable for use in damp locations; it is also suitable for wet locations, but only using lensed trims and with a covered ceiling-mount installation. Use only on 120 V AC, 60 Hz circuits.
- Min. lamp compartment 6.0 in. diameter by 7.5 in. height.
- Spacing between retrofit and lamp compartment: 0 in. min.
- The wires through the connection box are limited by 6 pcs. below.

ATTENTION

- Coupez l'alimentation électrique avant de procéder à l'inspection, à l'installation ou au retrait.
- Vous pouvez installer le luminaire dans un endroit humide à condition d'utiliser un couvre-lentille et un plafonnier couvert.

Branchez uniquement l'article sur des circuits de 120 V c.a. et 60 Hz.

- Dimensions minimales du compartiment de l'ampoule : 15,24 cm de diamètre x 19,05 cm de hauteur.
- L'espace entre l'accessoire de modernisation et le compartiment des ampoules doit être d'au moins 0 cm.
- Les fils insérés dans la boîte de jonction sont restreints par les 6 pièces ci-dessous.

PRECAUCIÓN

- Desconecte la alimentación antes de una inspección, de la instalación o del retiro.
- La lámpara se puede usar en lugares húmedos; también es apta para lugares con agua, pero usando rebordes lenticulares y con una instalación cubierta de montaje en el techo. Use solo con circuitos de 120 V CA y 60 Hz.
- Compartimiento mín. de la lámpara 15,24 cm de diámetro por 19,05 cm de alto.
- Espacio entre el accesorio para renovación y el compartimiento de la lámpara: 0 cm mín.
- Los cables por la caja de conexión están limitados por 6 piezas que se indican a continuación.

NOTE

- This device complies with part 15 of the FCC Rules. Operation is subject to the following two conditions:
 - This device may not cause harmful interference.
 - This device must accept any interference received, including interference that may cause undesired operation.
- This equipment has been tested and found to comply with the limits for Class B digital device, pursuant to part 15 of the FCC Rules. These limits are designed to provide reasonable protection against harmful interference in a residential installation. This equipment generates, uses and can radiate radio frequency energy and, if not installed and used in accordance with the instructions, may cause harmful interference to radio or television reception, which can be determined by turning the equipment off and on, the user is encouraged to try to correct the interference by one or more of the following measures:
 - Reorient or relocate the receiving antenna.
 - Increase the separation between the equipment and the receiver.
 - Connect the equipment into an outlet on a circuit different from that to which the receiver is connected.
 - Consult the dealer or an experienced radio/TV technician for help.

REMARQUE

- Cet appareil est conforme à l'alinéa 15 du règlement de la FCC. Son utilisation est soumise aux deux conditions suivantes :
 - Cet appareil ne doit provoquer aucune interférence nuisible.
 - Cet appareil doit accepter toute interférence reçue, y compris des interférences susceptibles de causer un fonctionnement non désiré.
- Cet appareil a été testé et déclaré conforme aux limites imposées aux appareils numériques de classe B, en vertu de l'alinéa 15 du règlement de la FCC. Ces limites sont destinées à assurer une protection raisonnable contre les interférences nuisibles dans un environnement résidentiel. Cet article génère, utilise et peut émettre de l'énergie radiofréquence. S'il n'est pas installé et utilisé conformément aux instructions, il peut causer des interférences lors de la réception d'émissions de radio ou de télévision (il suffit, pour le vérifier, d'allumer et d'éteindre successivement l'article), l'utilisateur devra prendre les mesures nécessaires pour les éliminer. À cette fin, il devra :
 - Réorienter ou déplacer l'antenne réceptrice.
 - Accroître la distance entre l'appareil et le récepteur.
 - Brancher l'appareil sur une prise de courant appartenant à un autre circuit que celui du récepteur.
 - Obtenir de l'aide auprès du détaillant ou d'un technicien en radio ou en télévision expérimenté.

NOTA

- Este dispositivo cumple con la sección 15 de las reglas de la FCC. El funcionamiento está sujeto a las siguientes dos condiciones:
 - Este dispositivo no debe causar interferencia perjudicial.
 - Este dispositivo deberá aceptar cualquier interferencia recibida, incluida la interferencia que pudiese causar la operación no deseada.
- Este equipo ha sido probado y se ha verificado que cumple con los límites para un dispositivo digital clase B, conforme a la sección 15 de las regulaciones de la FCC. Estos límites se han diseñado para proporcionar una protección razonable contra la interferencia perjudicial en una instalación residencial. Este equipo genera, usa y puede irradiar energía de radiofrecuencia y, si no se instala y usa de acuerdo con las instrucciones, puede causar interferencia perjudicial a la recepción de radio o televisión, lo que se puede determinar al apagar y encender el equipo. Se recomienda al usuario que intente corregir la interferencia con una o más de las siguientes medidas:
 - Reorientar o reubicar la antena de recepción.
 - Aumentar la separación entre el equipo y el receptor.
 - Conectar el equipo a un tomacorriente de un circuito distinto al que usa el receptor.
 - Solicitar ayuda al concesionario o a un técnico con experiencia en radio/TV.

PREPARATION/PRÉPARATION/PREPARACIÓN

This lamp can be installed into 5 in. and 6 in. housings.

Before beginning assembly of product, make sure all parts are present. Compare parts with package contents list. If any part

is missing or damaged, do not attempt to assemble the product.

NOTE: Product is shipped in the 6 in. position. If installing in a 6 in. housing with ears, no adjustments are necessary. However, if installing in a 6 in. housing without ears or a 5 in. housing, the appropriate instructions must be followed.

Estimated Assembly Time: 2 minutes.

A Phillips screwdriver (not included) is required for assembly.

Ce luminaire peut être installé dans un boîtier de 12,7 cm ou de 15,24 cm.

Avant de commencer l'assemblage de l'article, assurez-vous d'avoir toutes les pièces. Comparez le contenu de l'emballage avec la liste des pièces. S'il y a des pièces manquantes ou endommagées, ne tentez pas d'assembler l'article.

REMARQUE : L'article est expédié pour convenir à un boîtier de 15,24 cm. S'il est installé dans un boîtier de 15,24 cm avec oreilles, aucun ajustement n'est nécessaire. Cependant, s'il est installé dans un boîtier de 15,24 cm sans oreilles ou dans un boîtier de 12,7 cm, les instructions qui suivent doivent être respectées.

Temps d'assemblage approximatif : 2 minutes.

Un tournevis cruciforme (non inclus) est nécessaire pour l'assemblage.

Esta lámpara se puede instalar en carcacas de 12,7 cm y de 15,24 cm.

Antes de comenzar a ensamblar el producto, asegúrese de tener todas las piezas. Compare las piezas con la lista del contenido del paquete. No intente ensamblar el producto si falta alguna pieza o si éstas están dañadas.

NOTA: El producto se envía en la posición de 15,24 cm. Si instala en una carcasa de 15,24 cm con asas, no es necesario ajustar. Sin embargo, si instala en una carcasa de 15,24 cm sin asas o en una carcasa de 12,7 cm, debe seguir las instrucciones adecuadas.

Tiempo estimado de ensamblaje: 2 minutos.

Se requiere un destornillador Phillips (no incluido) para el ensamblaje.

ASSEMBLY INSTRUCTIONS INSTRUCTIONS POUR L'ASSEMBLAGE INSTRUCCIONES DE ENSAMBLAJE

For 6 in. housings with ears./Boîtier de 15,24 cm avec oreilles.

Para carcacas de 15,24 cm con asas.

1. Make sure the power is turned off at the source to the recessed housing(s) where the fixture(s) will be installed. Remove existing trim and CFL or incandescent bulbs.

Assurez-vous que l'alimentation du boîtier dans lequel vous installerez le luminaire est coupée à la source. Retirez la garniture en place et les ampoules fluocompactes ou incandescentes.

Asegúrese de que se haya desconectado la alimentación en la fuente a la(s) carcasa(s) empotrada(s) en donde se instalará(n) la(s) lámpara(s). Retire el reborde existente y las bombillas incandescentes o CFL.

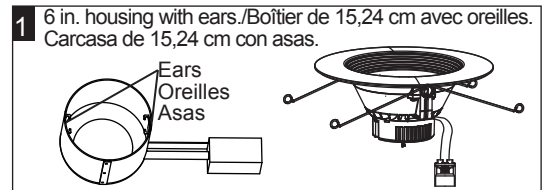

2. Screw adapter (B) into socket in recessed housing.

Vissez l'adaptateur (B) dans la douille du boîtier encastré.

Enrosque el adaptador (B) en el portalámpara en la carcasa empotrada.

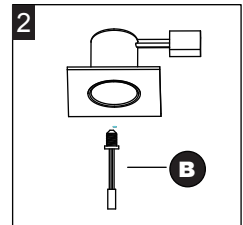

3. Plug base cable connector into lamp (A).

Branchez le connecteur de câble de base sur le luminaire (A).

Enchufe el conector del cable de la base en la lámpara (A).

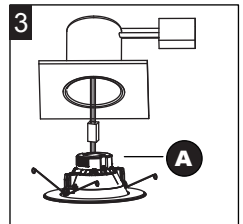

4. Compress spring clips (D) and insert into ears on inside of recessed housing.

Serrez les pinces à ressort (D), puis insérez-les dans les oreilles situées à l'intérieur du boîtier encastré.

Comprima los sujetadores de resorte (D) e inserte en las asas en el interior de la carcasa empotrada.

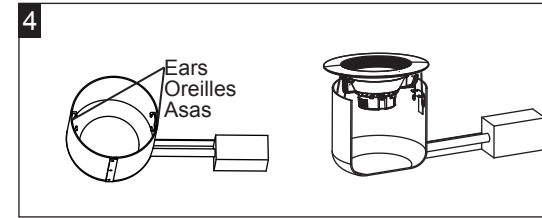

5. Carefully route wires into fixture. Push retrofit into recessed housing until the trim is flush with the ceiling surface.

Acheminez soigneusement les fils dans le luminaire. Placez l'accessoire de modernisation dans le boîtier encastré jusqu'à ce que la garniture soit de niveau avec la surface du plafond.

Pase cuidadosamente los conductores en la lámpara. Presione el accesorio para renovación en la carcasa empotrada hasta que el reborde esté al ras de la superficie del techo.

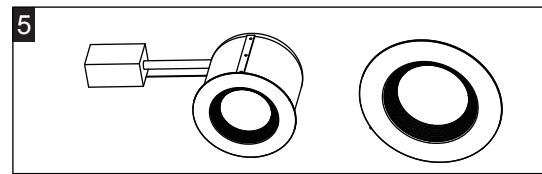

**For 5 in. housings with ears./Boîtier de 12,7 cm avec oreilles.
Para carcassas de 12,7 cm con asas.**

1. Make sure the power is turned off at the source to the recessed housing(s) where the fixture(s) will be installed. Remove existing trim and CFL or incandescent bulbs.

Assurez-vous que l'alimentation du boîtier dans lequel vous installerez le luminaire est coupée à la source. Retirez la garniture en place et les ampoules fluocompactes ou incandescentes.

Asegúrese de que se haya desconectado la alimentación en la fuente a la(s) carcasa(s) empotrada(s) en donde se instalará(n) la(s) lámpara(s). Retire el reborde existente y las bombillas incandescentes o CFL.

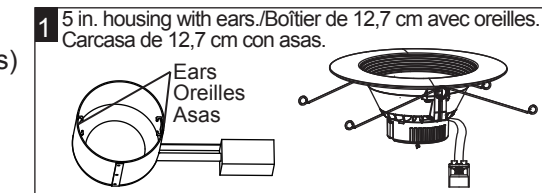

2. The factory setting of the spring clips (D) is for 6 in. housings. To install in 5 in. housings, loosen the two screws on both sides of the spring clip (D) with a Phillips screwdriver.

Le réglage par défaut des pinces à ressort (D) convient à un boîtier de 15,24 cm. Pour une installation dans un boîtier de 12,7 cm, desserrez les deux vis sur chacun des deux côtés de la pince à ressort (D) à l'aide d'un tournevis cruciforme.

El ajuste de fábrica de los sujetadores de resorte (D) es para carcassas de 15,24 cm. Para instalar en carcassas de 12,7 cm, desajuste con un destornillador Phillips los dos tornillos en ambos lados del sujetador de resorte (D).

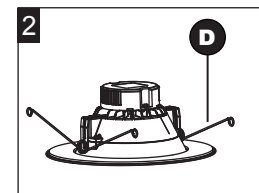

3. Move spring clips (D) to the 5 in. screws' holes, then tighten the screws. Placez les pinces à ressort (D) vis-à-vis des trous des vis de 12,7 cm, puis serrez les vis.

Desplace los sujetadores de resorte (D) a los orificios de los tornillos de 12,7 cm y apriete los tornillos.

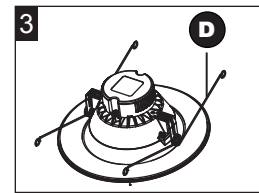

4. Screw adapter (B) into socket in recessed housing.

Vissez l'adaptateur (B) dans la douille du boîtier encastré.

Enrosque el adaptador (B) en el portalámpara en la carcasa empotrada.

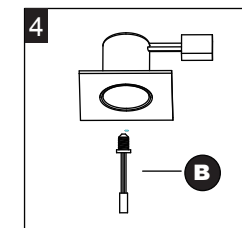

5. Plug base cable connector into lamp (A).

Branchez le connecteur de câble de base sur le luminaire (A).

Enchufe el conector del cable de la base en la lámpara (A).

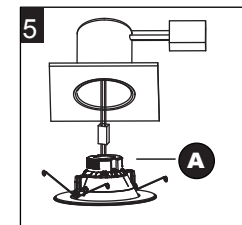

6. Compress spring clips (D) and insert into ears on inside of recessed housing.

Serrez les pinces à ressort (D), puis insérez-les dans les oreilles situées à l'intérieur du boîtier encastré.

Comprima los sujetadores de resorte (D) e inserte en las asas en el interior de la carcasa empotrada.

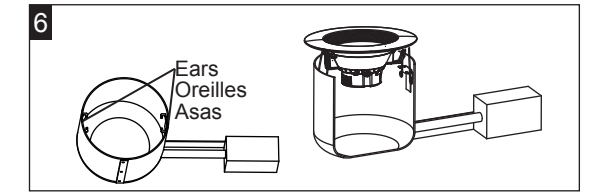

7. Carefully route wires into fixture. Push retrofit into recessed housing until the trim is flush with the ceiling surface.

Acheminez soigneusement les fils dans le luminaire. Placez l'accessoire de modernisation dans le boîtier encastré jusqu'à ce que la garniture soit de niveau avec la surface du plafond.

Pase cuidadosamente los conductores en la lámpara. Presione el accesorio para renovación en la carcasa empotrada hasta que el reborde esté al ras de la superficie del techo.

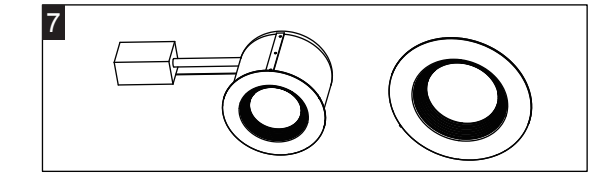

**For 5 in./6 in. housings without ears./Boîtier de 12,7 cm ou de 15,24 cm sans oreilles.
Para carcassas de 12,7 cm/15,24 cm sin asas.**

1. Make sure the power is turned off at the source to the recessed housing(s) where the fixture(s) will be installed. Remove existing trim and CFL or incandescent bulbs.

Assurez-vous que l'alimentation du boîtier dans lequel vous installerez le luminaire est coupée à la source. Retirez la garniture en place et les ampoules fluocompactes ou incandescentes.

Asegúrese de que se haya desconectado la alimentación en la fuente a la(s) carcasa(s) empotrada(s) en donde se instalará(n) la(s) lámpara(s). Retire el reborde existente y las bombillas incandescentes o CFL.

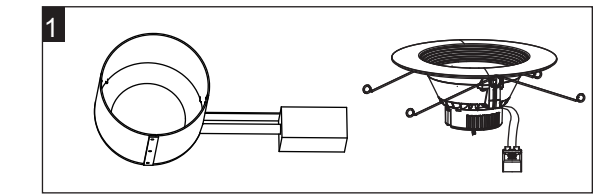

2. Unscrew the two spring clips (D) and remove them.

Dévissez les deux pinces à ressort (D), puis retirez-les.

Desatornille los dos sujetadores de resorte (D) y retírelos.

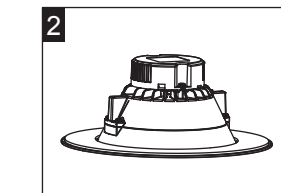

3. Install two friction clips (C) onto the fixture. For 5 in. housing, tighten the screws into the (5) holes with screwdriver. For 6 in. housing, tighten the screws into the (6) holes with screwdriver.

Posez deux pinces à friction (C) sur le luminaire. Pour un boîtier de 12,7 cm, serrez les vis dans les trous (5) à l'aide du tournevis. Pour un boîtier de 15,24 cm, serrez les vis dans les trous (6) à l'aide du tournevis.

Instale dos sujetadores de fricción (C) en la lámpara. Para carcassas de 12,7 cm, apriete los tornillos en los (5) orificios con un destornillador. Para carcassas de 15,24 cm, apriete los tornillos en los (6) orificios con un destornillador.

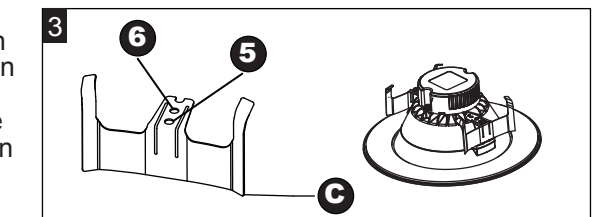

4. Screw adapter (B) into socket in recessed housing.

Vissez l'adaptateur (B) dans la douille du boîtier encastré.

Enrosque el adaptador (B) en el portalámpara en la carcasa empotrada.

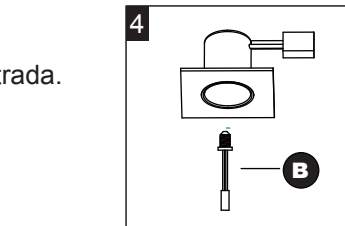

5. Plug base cable connector into lamp (A).

Branchez le connecteur de câble de base sur le luminaire (A).
Enchufe el conector del cable de la base en la lámpara (A).

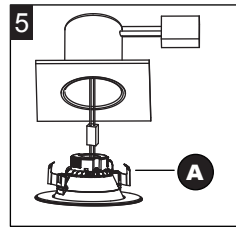

6. Carefully route wires into fixture. Push retrofit into recessed housing until the trim is flush with the ceiling surface.

Acheminez soigneusement les fils dans le luminaire. Placez l'accessoire de modernisation dans le boîtier encastré jusqu'à ce que la garniture soit de niveau avec la surface du plafond.

Pase cuidadosamente los conductores en la lámpara. Presione el accesorio para renovación en la carcasa empotrada hasta que el reborde esté al ras de la superficie del techo.

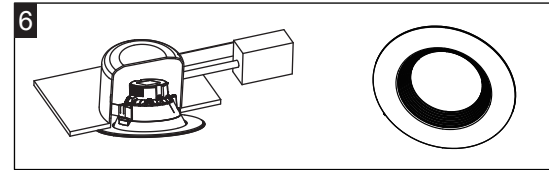

FIVE-YEAR LIMITED WARRANTY GARANTIE LIMITÉE DE CINQ ANS GARANTÍA LIMITADA DE CINCO AÑOS

If this product fails due to a defect in material or workmanship within five (5) years from the date of purchase, return it along with proof of purchase to the store and it will be replaced with the same or comparable model, free of charge. This warranty gives you specific legal rights and you may have other rights that vary from state to state. This warranty is void if damage or defect has resulted from accident, abuse, misuse or faulty repairs.

In no event will liability extend to any consequential, special, incidental or direct damage of any kind arising out of the use or misuse of this product. Some states do not allow the exclusion or limitation of incidental or consequential damages so the above exclusion or limitation may not apply to you.

Si cet article présente des défauts de matériaux ou de fabrication au cours des cinq (5) années qui suivent la date d'achat, retournez-le au détaillant avec une preuve d'achat et il vous sera remplacé par un article semblable ou un modèle comparable, sans frais. Cette garantie vous confère des droits précis. Il est possible que vous disposiez également d'autres droits, qui varient d'un État ou d'une province à l'autre. Cette garantie sera annulée si les dommages ou les défauts résultent d'un accident, d'un usage abusif ou inapproprié ou d'une réparation inadéquate.

La garantie ne pourra en aucun cas s'appliquer aux dommages consécutifs, spéciaux, accessoires ou indirects de toute sorte résultant de l'usage approprié ou inapproprié de ce produit. Certains États ou certaines provinces ne permettent pas l'exclusion ou la limitation des dommages accessoires ou consécutifs, de sorte que les exclusions ou les limitations mentionnées ci-dessus peuvent ne pas s'appliquer à vous.

Si este producto falla debido a un defecto en el material o mano de obra dentro de cinco (5) años a partir de la fecha de compra, devuélvalo a la tienda junto con el comprobante de la fecha de compra, y se le reemplazará por el mismo modelo o uno similar sin cargos. Esta garantía le ofrece derechos legales específicos, y usted puede tener otros derechos que varían según el estado. Si ocurren daños o defectos como resultado de accidentes, abuso, mal uso o reparaciones defectuosas del producto, esta garantía es anulada.

Bajo ninguna circunstancia se extenderá la responsabilidad por cualquier daño resultante, especial, accidental o directo de cualquier tipo, que sea consecuencia del uso o mal uso de este producto. Algunos estados no permiten la exclusión o limitación de los daños accidentales o resultantes, de modo que la exclusión o limitación anterior puede no aplicarse en su caso.

Printed in China/Imprimé en Chine/Impreso en China

Utilitech & UT Design® is a registered trademark of LF, LLC. All rights reserved. Other identified trademarks are trademarks or registered trademarks of their respective owners.

Utilitech et le motif UT® sont des marques de commerce déposées de LF, LLC. Tous droits réservés. Les autres marques de commerce identifiées sont des marques de commerce déposées de leurs propriétaires respectifs.

Utilitech & UT Design® es una marca registrada de LF, LLC. Todos los derechos reservados. Otras marcas identificadas o marcas comerciales o marcas registradas que pertenecen a sus propietarios respectivos.