



ITEM #0613205

Portfolio® is a registered trademark of LF, LLC. All Rights Reserved.

# CONSOLE TABLE WITH LAMP SET

MODEL #LSTC04MT

Français p. 7

Español p. 13

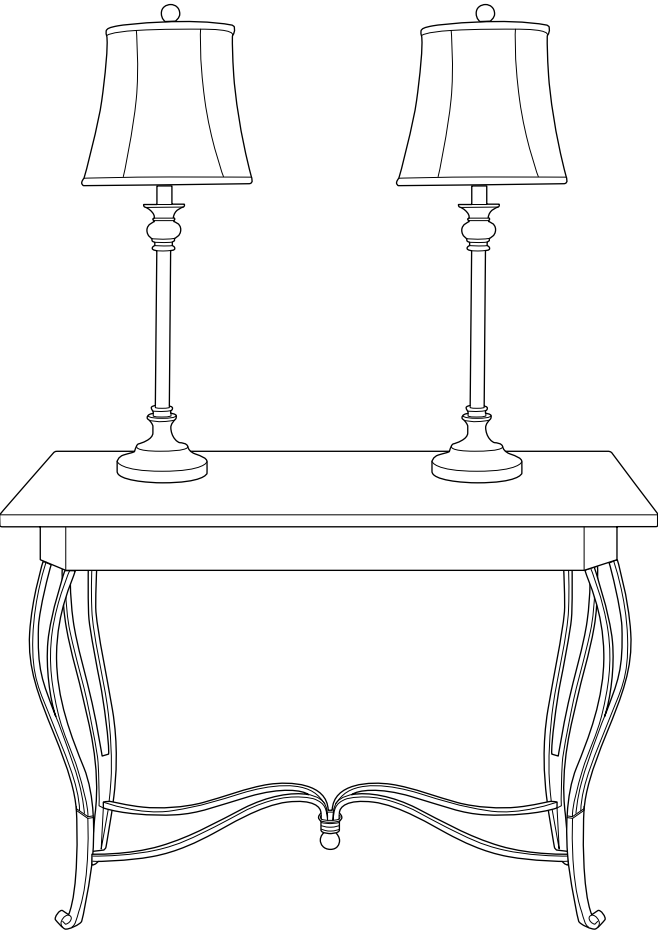

**ATTACH YOUR RECEIPT HERE**

Serial Number \_\_\_\_\_ Purchase Date \_\_\_\_\_



**Questions, problems, missing parts?** Before returning to your retailer, call our customer service department at **1-800-643-0067**, 8 a.m. - 6 p.m., EST, Monday - Thursday, 8 a.m. - 5 p.m., EST, Friday.

## PACKAGE CONTENTS

PART	DESCRIPTION	QUANTITY
A	Fabric Shade	2
B	Finial (preassembled to harp (C))	2
C	Harp	2
D	Side Support	6
E	Switch Assembly (preassembled to base (G))	2
F	Tube (preassembled to base (G))	2
G	Base	2
H	Table Top	1
I	Leg	4
J	Leg Support	1
K	Bulb	2

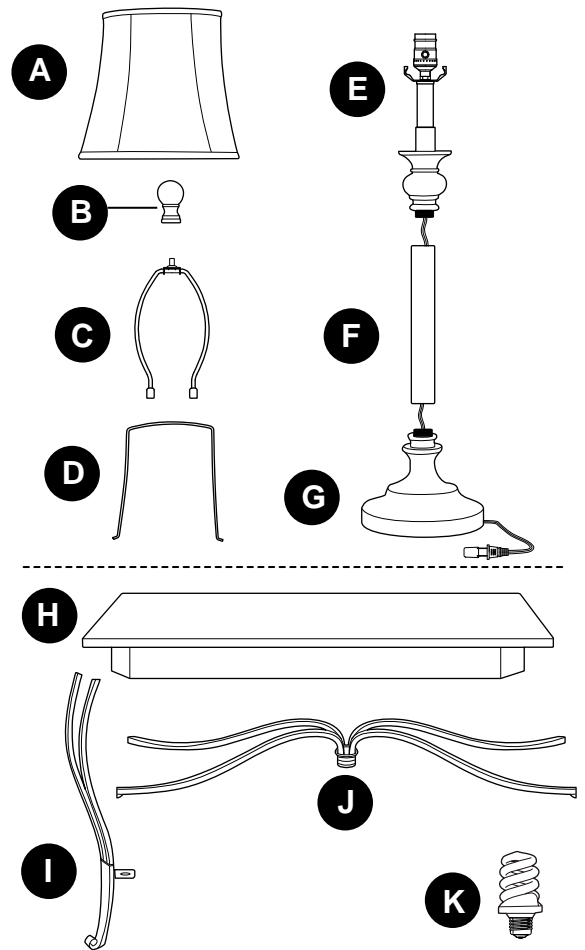

## HARDWARE CONTENTS (shown actual size)

AA

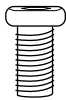

Screw

Qty. 12  
+ 1 extra

BB

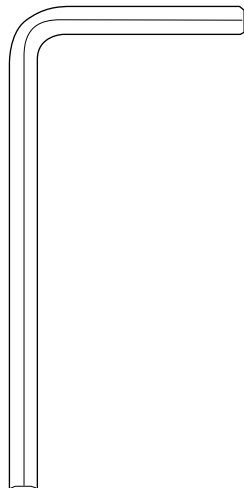

Allen Wrench

Qty. 1

CC

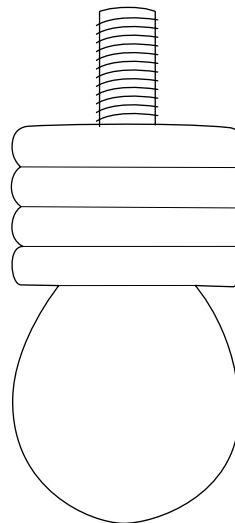

Bottom Finial

Qty. 1

## SAFETY INFORMATION

READ AND SAVE THESE INSTRUCTIONS.

### WARNING

- These portable lamps have polarized plugs (one blade is wider than the other) as a safety feature to reduce the risk of electric shock. The plug will fit in a polarized outlet only one way. If it does not fit fully in the outlet, reverse the plug. If it still does not fit, contact a qualified electrician. NEVER use with an extension cord unless the plug can be fully inserted. DO NOT alter the plug.
- To reduce the risk of electric shock, DO NOT use the product if power cord is frayed or broken.
- DO NOT use bulbs having a wattage greater than the maximum value stated on the fixture. The use of bulbs with higher wattage than specified will increase temperatures and risk of fire.

## PREPARATION

Before beginning installation of product, make sure all parts are present. Compare parts with package contents list and hardware contents list. If any part is missing or damaged, do not attempt to install, operate or assemble the product.

**Estimated Assembly Time: 30 minutes**

No Tools Required for Assembly

## ASSEMBLY INSTRUCTIONS

### TABLE ASSEMBLY:

1. Place table top (H), with smooth side down, on carpet or on foam to avoid damage to finish.



Align holes at top of leg (I) with two of the holes along outer edge on underside of table top (H).

**NOTE:** Make sure leg (I) is turned with the preassembled tab facing the interior of table top (H).

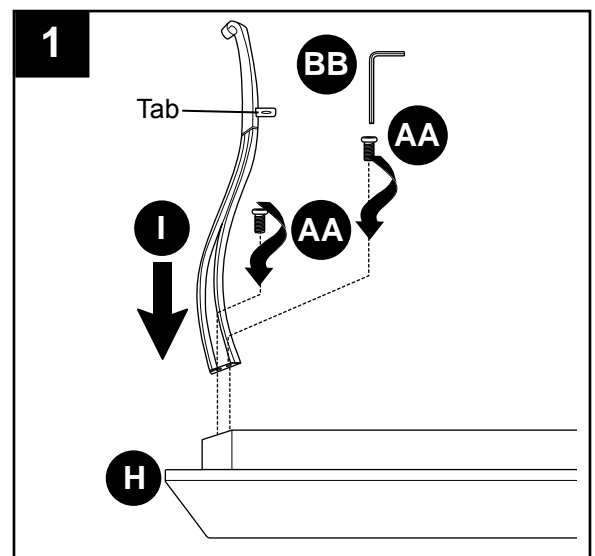
Insert two screws (AA) with fingers first and then tighten screws securely with Allen wrench (BB). Repeat procedure for remaining legs (I).

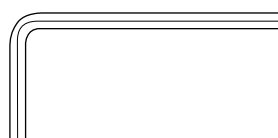

### Hardware Used

 AA	Screw		x 12
 BB	Allen Wrench		x 1

## ASSEMBLY INSTRUCTIONS

- Align holes at ends of leg support (J) with holes in tabs on legs (I).



**NOTE:** Leg support (J) should be turned so hole in center for bottom finial (CC) faces towards the floor when table is upright.

Attach one end of leg support (J) to leg (I) with screw (AA). Insert screw (AA) with fingers first and then tighten screw with Allen wrench (BB). Before securing screws (AA) permanently, repeat procedure for remaining ends of leg support (J). Secure all screws (AA).

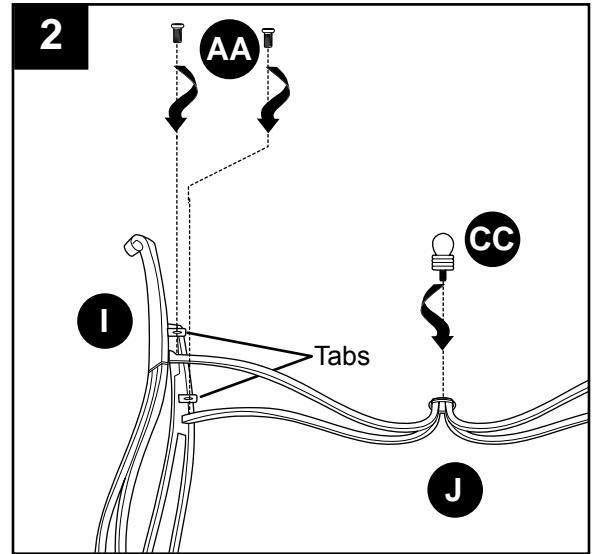
Attach bottom finial (CC) to center of leg support (J).

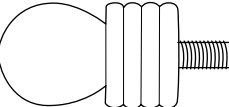

### Hardware Used

<b>AA</b>	Screw		x 12
<b>BB</b>	Allen Wrench		x 1
<b>CC</b>	Bottom Finial		x 1

### LAMP ASSEMBLY:

- Screw tube (F) into base (G) then screw switch assembly (E) into tube (F). **NOTE:** Keep cord taut during entire installation, ensuring it does not get tangled or pinched between the tube and/or the base.

Place harp (C) into preassembled saddle.

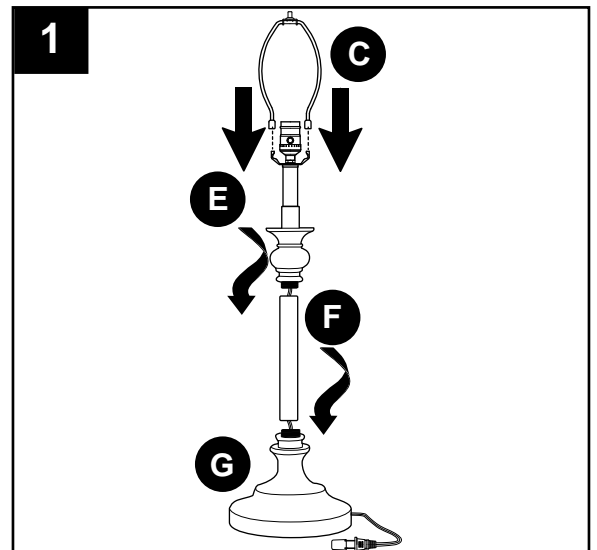

## ASSEMBLY INSTRUCTIONS

- Place fabric shade (A) on a flat, clean surface with the preassembled spider fitter side down. Place side support (D) inside fabric shade (A) so one of the arms on the spider fitter is positioned at middle of side support (D).

**Note:** Make sure to turn side support (D) so the curve of side support (D) fits along the curve of the fabric shade (A).

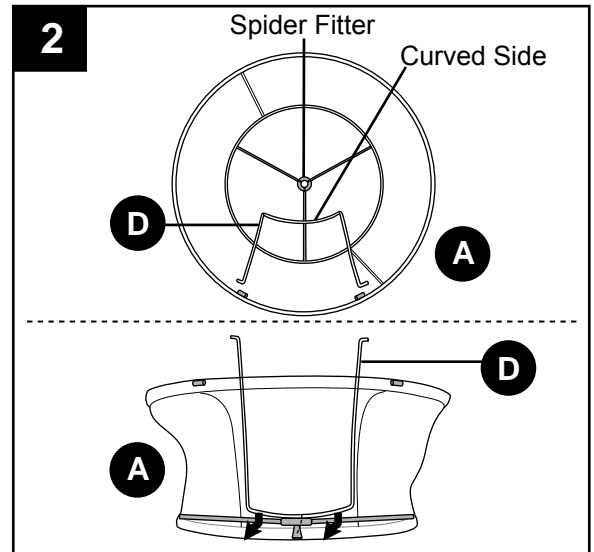

- Raise fabric shade (A) and insert the ends of side support (D) into holes along the frame at bottom of fabric shade (A). Ensure the ends have been inserted completely.

Repeat for the remaining two side supports (D).

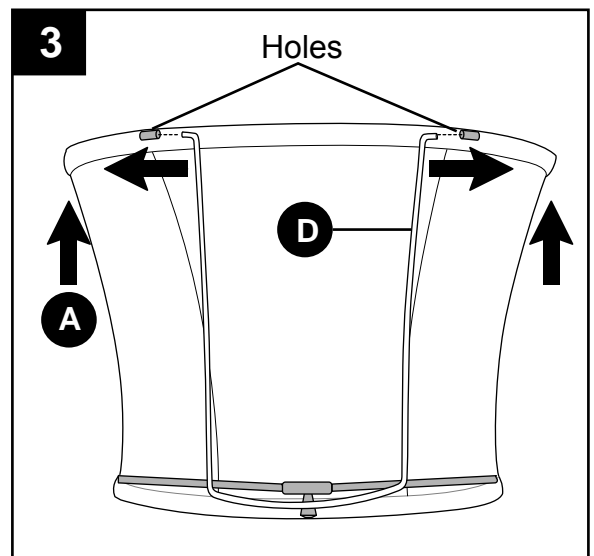

- Remove preassembled finial (B) from harp (C). Attach fabric shade (A) to harp (C), securing with finial (B). Then install bulb (K) into table lamp assembly.

Repeat steps 1 - 4 for second table lamp.

**CAUTION:** When replacing bulb, please allow bulb to cool down before touching.

Remove preassembled cap from end of power cord and plug power cord into wall outlet.

**NOTE:** Use preassembled switch on switch assembly (E) to turn lamp ON/OFF.

If light does not function, please refer to TROUBLESHOOTING on next page.

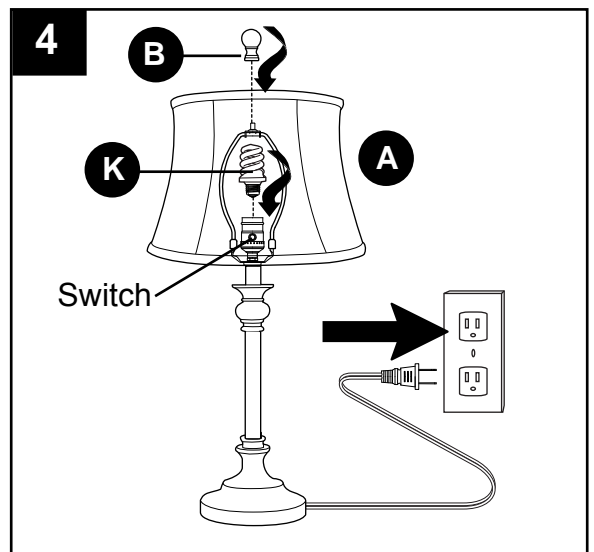

**Hg** LAMP CONTAINS MERCURY

Manage in accordance with Spills, Disposal and Site Cleanup Requirements. In case of breakage, follow clean-up procedures provided by contacts below.

www.epa.gov/cflcleanup  
1-866-284-4010

## CARE AND MAINTENANCE

- Clean only with soft, damp cloth. Use window cleaner to clean glass. Do not use an abrasive cleaner on glass or fixture.
- Bulb Replacement: Use 13-watt standard-base CFLs.

## TROUBLESHOOTING

**! WARNING:** Before beginning work, shut off the power supply to avoid electrical shock.

PROBLEM	POSSIBLE CAUSE	CORRECTIVE ACTION
Light does not come on initially or no longer comes on.	<ol style="list-style-type: none"> <li>1. Bulb is burned out.</li> <li>2. Power is OFF.</li> <li>3. Lamp is not plugged in.</li> </ol>	<ol style="list-style-type: none"> <li>1. Replace light bulb.</li> <li>2. Make sure power supply is ON.</li> <li>3. Plug lamp into outlet.</li> </ol>

## WARRANTY

The distributor warrants all of its lighting fixtures against defects in materials and workmanship for one (1) year from the date of purchase. If within this period the product is found to be defective, take a copy of the bill of sale as a proof of purchase and the product in its original carton to the place of purchase. The distributor will, at its option, repair, replace or refund the purchase price to the consumer. All costs of installation and removal of the fixture is the responsibility of the consumer. This warranty does not cover fixtures becoming defective due to misuse, accidental damage or improper handling and/or installation and specifically excludes liability for direct, incidental or consequential damages. As some states do not allow exclusions of limitations on an implied warranty, the above exclusion and limitation may not apply. This warranty gives you specific rights and you may also have other rights which may vary from state to state.

## REPLACEMENT PARTS LIST

For replacement parts, call our customer service department at **1-800-643-0067**, 8 a.m. - 6 p.m., EST, Monday - Thursday, 8 a.m. - 5 p.m., EST, Friday.

PART	DESCRIPTION	PART#
A	Fabric Shade	613205-A
B	Finial	613205-B
C	Harp	613205-C
D	Side Support	613205-D
F	Tube	613205-F
H	Table Top	613205-H
I	Leg	613205-I
J	Leg Support	613205-J
AA	Screw	613205-AA
CC	Bottom Finial	613205-CC

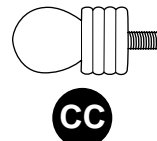
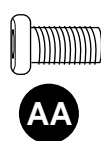
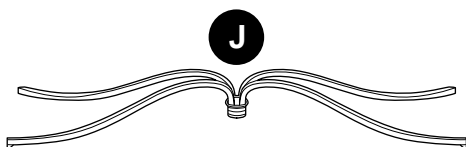
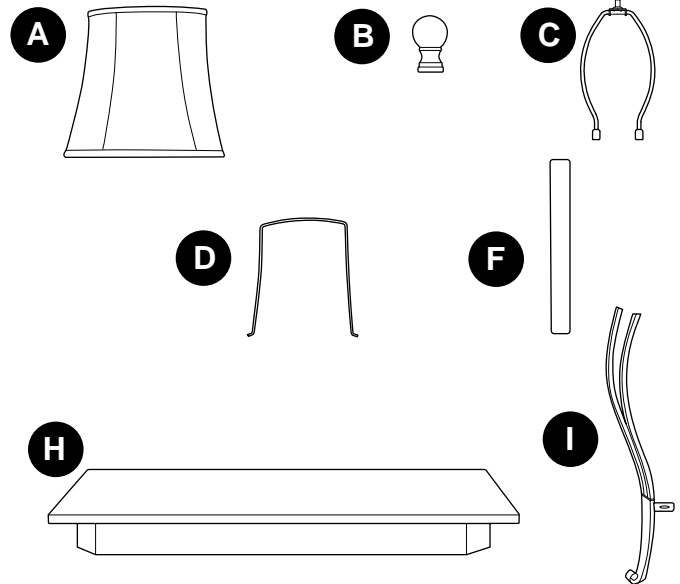

Printed in China

Portfolio® is a registered trademark of LF, LLC. All Rights Reserved.



Portfolio® est une marque de commerce déposée de LF, LLC. Tous droits réservés.

ARTICLE #0613205

# CONSOLE AVEC ENSEMBLE DE LAMPES

MODÈLE #LSTC04MT

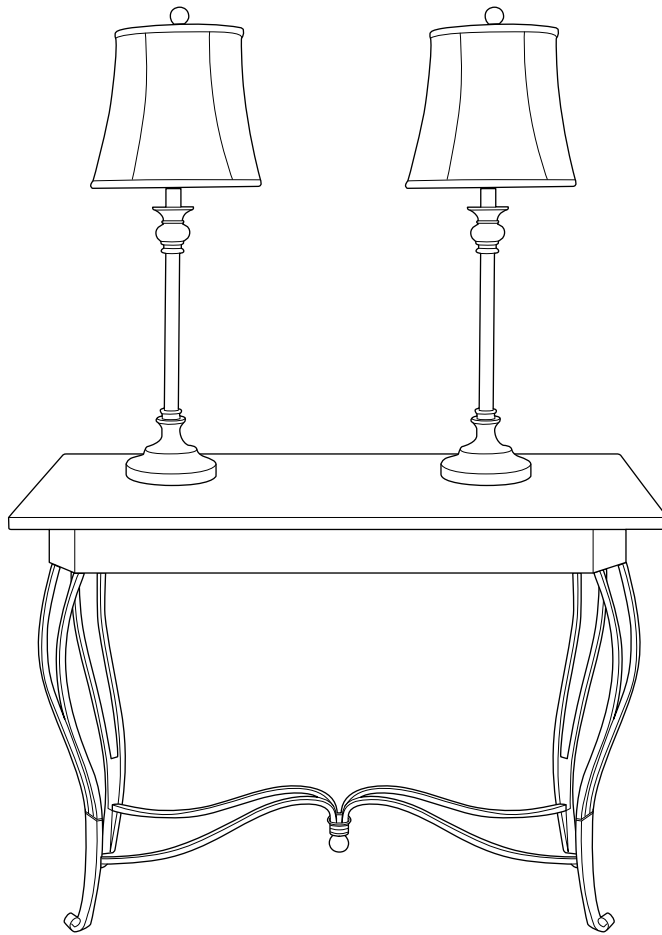

## JOIGNEZ VOTRE REÇU ICI

Numéro de série \_\_\_\_\_ Date d'achat \_\_\_\_\_



**Des questions, des problèmes, des pièces manquantes?** Avant de retourner l'article au détaillant, appelez notre service à la clientèle au **1 800 643-0067**, entre 8 h et 18 h (HNE), du lundi au jeudi, ou entre 8 h et 17 h (HNE) le vendredi.

## CONTENU DE L'EMBALLAGE

PIÈCE	DESCRIPTION	QUANTITÉ
A	Abat-jour en tissu	2
B	Embout (préassemblé à la lyre [C])	2
C	Lyre	2
D	Support latéral	6
E	Ensemble de l'interrupteur (préassemblé à la base [G])	2
F	Tube (préassemblé à la base [G])	2
G	Base	2
H	Plateau	1
I	Pied	4
J	Support de pied	1
K	Ampoule	2

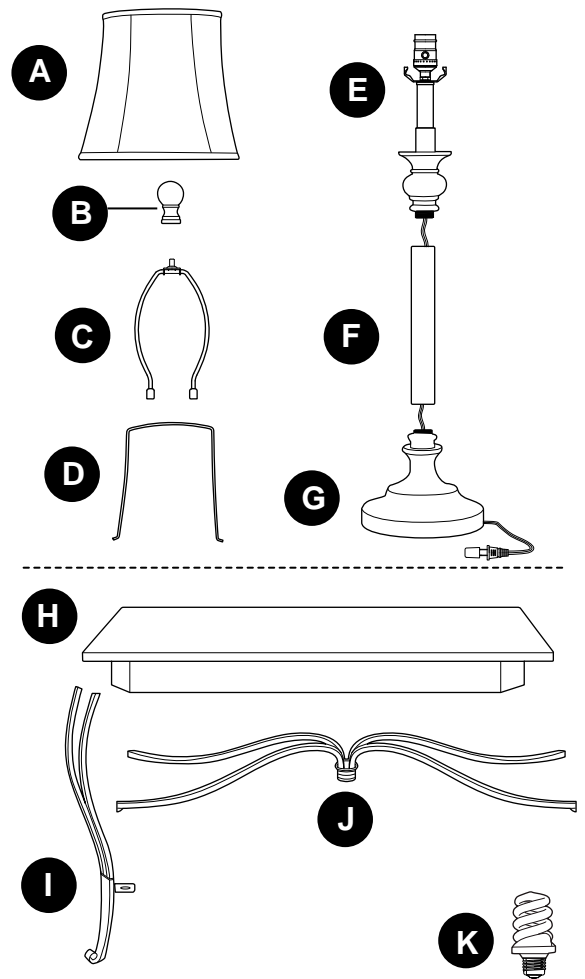

## QUINCAILLERIE INCLUSE (grandeur réelle)

AA



Vis

Qté : 12

+ 1 en surplus

BB

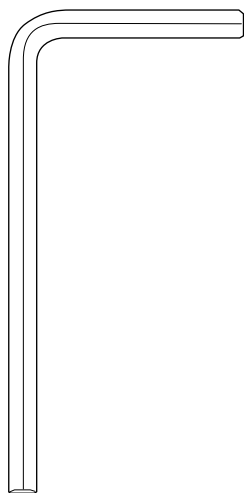

Clé hexagonale

Qté : 1

CC

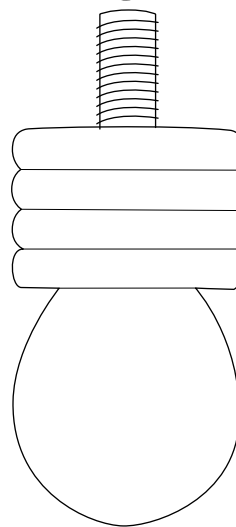

Embout inférieur

Qté : 1

## CONSIGNES DE SÉCURITÉ

VEUILLEZ LIRE ET CONSERVER CES INSTRUCTIONS.

## AVERTISSEMENT

- Ces lampes portatives sont munies d'une fiche polarisée (une lame est plus large que l'autre) afin de réduire les risques de choc électrique. Cette fiche ne peut être branchée sur une prise polarisée que dans un sens. Si la fiche ne peut être branchée sur la prise, inversez-la. Si elle ne s'insère toujours pas, faites appel à un électricien qualifié. N'utilisez JAMAIS une rallonge électrique, à moins que la fiche puisse être complètement insérée dans la prise. Ne modifiez PAS la fiche.
- Afin de réduire les risques de choc électrique, n'utilisez PAS le produit si le cordon d'alimentation est usé ou endommagé.
- N'utilisez PAS des ampoules de puissance supérieure à la puissance nominale indiquée sur le luminaire. L'utilisation d'ampoules de puissance supérieure à la puissance nominale augmentera la température et présentera un risque d'incendie.

## PRÉPARATION

Avant de commencer l'installation de l'article, assurez-vous d'avoir toutes les pièces. Comparez le contenu de l'emballage avec la liste des pièces. S'il y a des pièces manquantes ou endommagées, ne tentez pas d'installer, d'utiliser ni d'assembler le produit.

**Temps d'assemblage approximatif : 30 minutes.**

Aucun outil n'est nécessaire pour l'assemblage.

## INSTRUCTIONS POUR L'ASSEMBLAGE

### ASSEMBLAGE DE LA TABLE :

1. Placez le plateau (H), côté lisse vers le bas, sur un tapis ou une surface en mousse afin d'éviter d'endommager son fini.

Alignez les trous situés au haut du pied (I) sur les deux trous situés sur le bord extérieur du dessous du plateau (H).

**REMARQUE :** Assurez-vous que le pied (I) est tourné de façon à ce que la languette préassemblée soit face à l'intérieur du plateau (H).

Insérez d'abord deux vis (AA) à la main, puis serrez-les bien à l'aide de la clé hexagonale (BB). Faites de même pour les autres pieds (I).

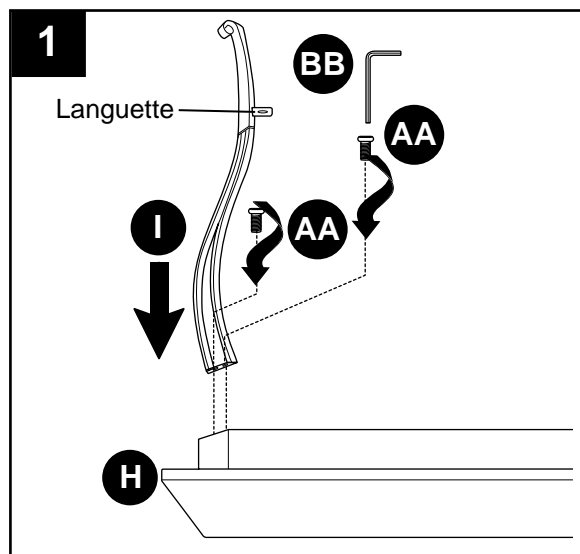

### Quincaillerie utilisée

**AA** Vis  x 12

**BB** Clé hexagonale  x 1

## INSTRUCTIONS POUR L'ASSEMBLAGE

- Alignez les trous aux extrémités du support de pied (J) sur les trous se trouvant sur les languettes des pieds (I).



**REMARQUE :** Le support de pied (J) doit être tourné de façon à ce que le trou central destiné à l'embout inférieur (CC) soit face au sol lorsque la table est à l'endroit.

Fixez une extrémité du support de pied (J) au pied (I) à l'aide d'une vis (AA). Insérez d'abord la vis (AA) à la main, puis serrez-la à l'aide de la clé hexagonale (BB). Avant de fixer les vis (AA) de façon permanente, répétez cette procédure pour les autres extrémités du support de pied (J). Fixez toutes les vis (AA).

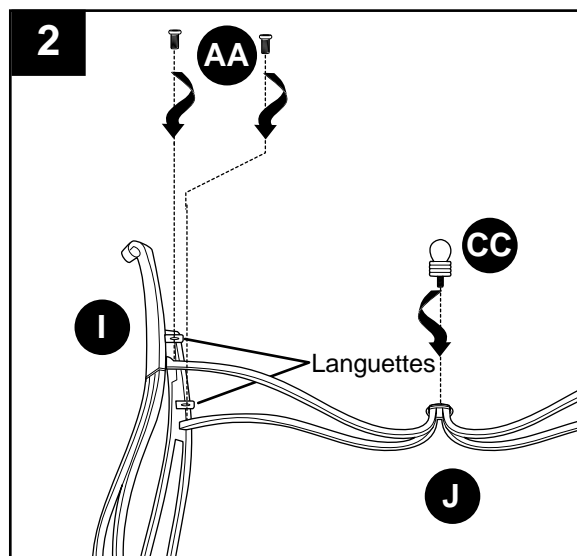
Fixez l'embout inférieur (CC) au centre du support de pied (J).

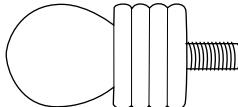

### Quincaillerie utilisée

<b>AA</b>	Vis		x 12
<b>BB</b>	Clé hexagonale		x 1
<b>CC</b>	Embout inférieur		x 1

### ASSEMBLAGE DE LA LAMPE :

- Vissez le tube (F) dans la base (G) puis vissez le ensemble de l'interrupteur (E) dans le tube (F).

**REMARQUE :** Durant l'installation, assurez-vous que le cordon d'alimentation reste tendu afin qu'il ne s'emmêle pas ou ne se coince pas dans le tube et / ou la base.

Placez la lyre (C) dans le support de lyre préassemblé

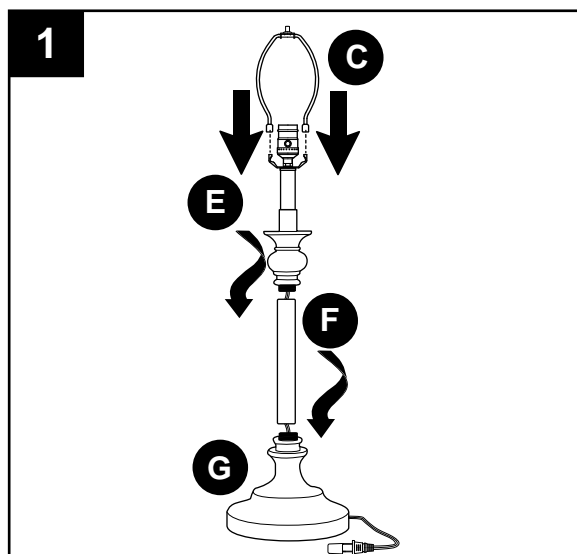

## INSTRUCTIONS POUR L'ASSEMBLAGE

- Placez l'abat-jour en tissu (A) avec le dispositif de fixation à branches effilées préassemblé orienté vers le bas sur une surface plane et propre. Placez le support latéral (D) à l'intérieur de l'abat-jour en tissu (A) de façon à ce que l'une des branches effilées du dispositif de fixation soit positionnée au milieu du support latéral (D).

**Remarque :** Assurez-vous de placer le support latéral (D) de sorte que la courbe du support s'aligne sur la courbe de l'abat-jour en tissu (A).

- Soulevez l'abat-jour en tissu (A) et insérez les extrémités du support latéral (D) dans les trous prévus à cet effet situés au bas de l'abat-jour (A). Assurez-vous que les extrémités ont été entièrement insérées dans les trous.

Répétez ce processus pour les deux autres supports latéraux (D).

- Retirez l'embout (B) préassemblé de la lyre (C). Fixez l'abat-jour en tissu (A) à la lyre (C) à l'aide de l'embout de la lampe (B). Puis, installez ampoule (K) dans la douille de la lampe de table.

Répétez les étapes 1 à 4 pour la deuxième lampe de table.

**⚠ ATTENTION :** Lorsque vous remplacez l'ampoule, laissez l'ampoule et l'abat-jour en verre refroidir avant de les toucher.

Retirez le couvercle préassemblé de l'extrémité du cordon d'alimentation et branchez ce dernier sur une prise murale.

**REMARQUE :** Utilisez l'interrupteur préassemblé à l'ensemble de l'interrupteur (E) pour allumer et éteindre la lampe.

Si le luminaire ne fonctionne pas, consultez la section DÉPANNAGE à la page suivante.

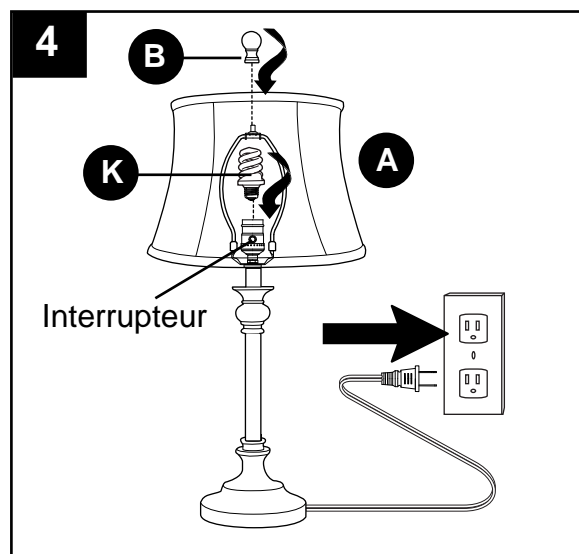
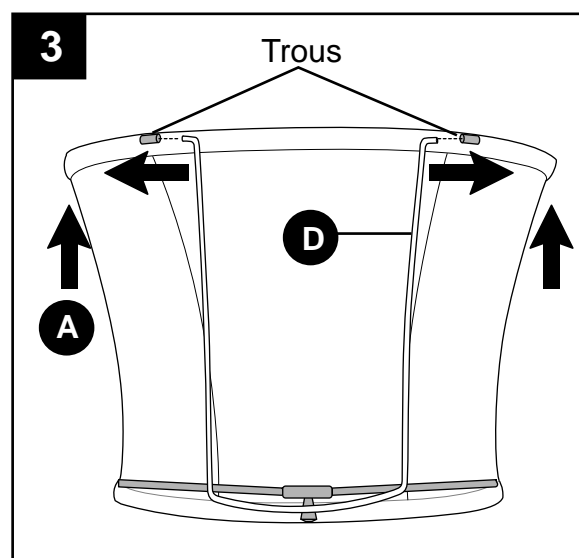
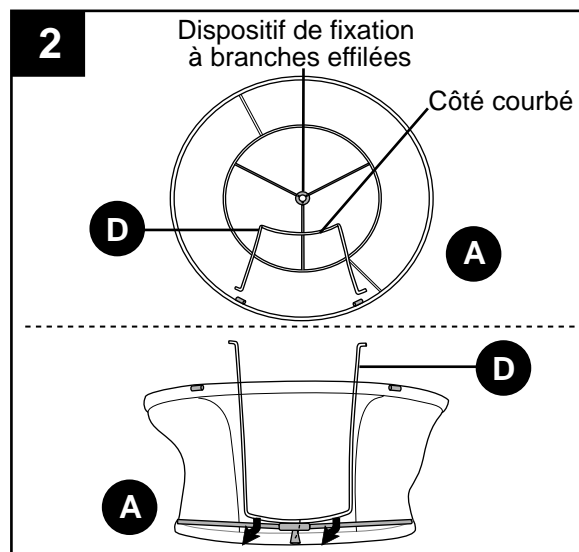

 L'AMPOULE CONTIENT DU MERCURE

Veillez respecter les exigences en matière de déversement, d'élimination et de nettoyage. En cas de bris, suivez les consignes de nettoyage fournies par les sources ci-dessous.

[www.epa.gov/cficleanup](http://www.epa.gov/cficleanup)  
1 866 284-4010

## ENTRETIEN

- Nettoyez uniquement l'article à l'aide d'un linge doux et humide. Nettoyez l'abat-jour à l'aide d'un nettoyant pour verre. N'utilisez pas de nettoyant abrasif pour nettoyer le verre ou le luminaire.
- Remplacement de l'ampoule: Utilisez ampoule fluocompacte à culot standard de 13 watts

## DÉPANNAGE

**⚠ AVERTISSEMENT :** Avant de commencer l'installation, coupez l'alimentation électrique pour éliminer les risques de choc électrique.

PROBLÈME	CAUSE POSSIBLE	MESURE CORRECTIVE
Le luminaire ne s'allume pas au départ ou ne s'allume plus.	<ol style="list-style-type: none"> <li>1. L'ampoule est grillée.</li> <li>2. L'alimentation est coupée.</li> <li>3. Le luminaire n'est pas branché.</li> </ol>	<ol style="list-style-type: none"> <li>1. Remplacez l'ampoule.</li> <li>2. Vérifiez l'alimentation électrique.</li> <li>3. Branchez le luminaire sur une prise.</li> </ol>

## GARANTIE

Le distributeur garantit tous ses luminaires contre les défauts de matériaux ou de fabrication pour une période de un (1) an à compter de la date d'achat. Si l'article se révèle défectueux durant cette période, ramenez-le dans son emballage d'origine à l'endroit où vous l'avez acheté et présentez une copie de votre reçu comme preuve d'achat. Le distributeur choisira de réparer ou de remplacer l'article, ou de rembourser l'équivalent du prix d'achat. Les frais d'installation et de retrait du luminaire incombent au consommateur. Cette garantie ne couvre pas les luminaires endommagés en raison d'un usage inapproprié, de dommages accidentels ou d'une manipulation ou d'une installation inadéquate, et elle exclut expressément toute responsabilité pour des dommages directs, accessoires ou consécutifs. Certains États ou certaines provinces ne permettent pas l'exclusion ou la limitation d'une garantie implicite, de sorte que les limitations ou exclusions mentionnées ci-dessus peuvent ne pas s'appliquer à vous. Cette garantie vous confère des droits précis. Il est possible que vous disposiez également d'autres droits, qui varient d'un État ou d'une province à l'autre.

## Liste des pièces de rechange

Pour obtenir des pièces de rechange, communiquez avec notre service à la clientèle au **1 800 643-0067**, entre 8 h et 18 h (HNE), du lundi au jeudi, ou entre 8 h et 17 h (HNE) le vendredi.

PIÈCE	DESCRIPTION	N° DE PIÈCE
A	Abat-jour en tissu	613205-A
B	Embout	613205-B
C	Lyre	613205-C
D	Support latéral	613205-D
F	Tube	613205-F
H	Plateau	613205-H
I	Pied	613205-I
J	Support de pied	613205-J
AA	Vis	613205-AA
CC	Embout inférieur	613205-CC

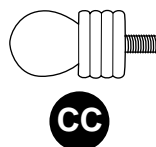
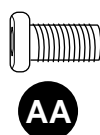
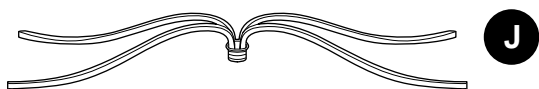
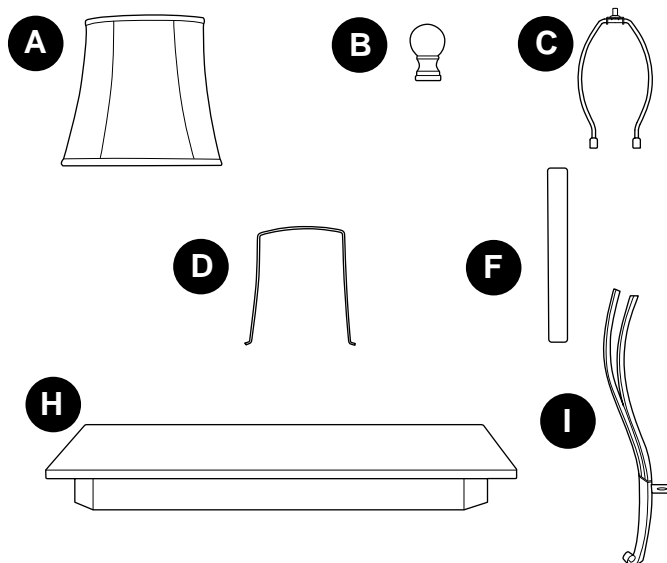

Imprimé en Chine

Portfolio® est une marque de commerce déposée de LF, LLC. Tous droits réservés.



Portfolio® es una marca registrada de LF, LLC.  
Todos los derechos reservados.

ARTÍCULO # 0613205

# CONSOLA CON JUEGO DE LÁMPARAS

MODELO # LSTC04MT

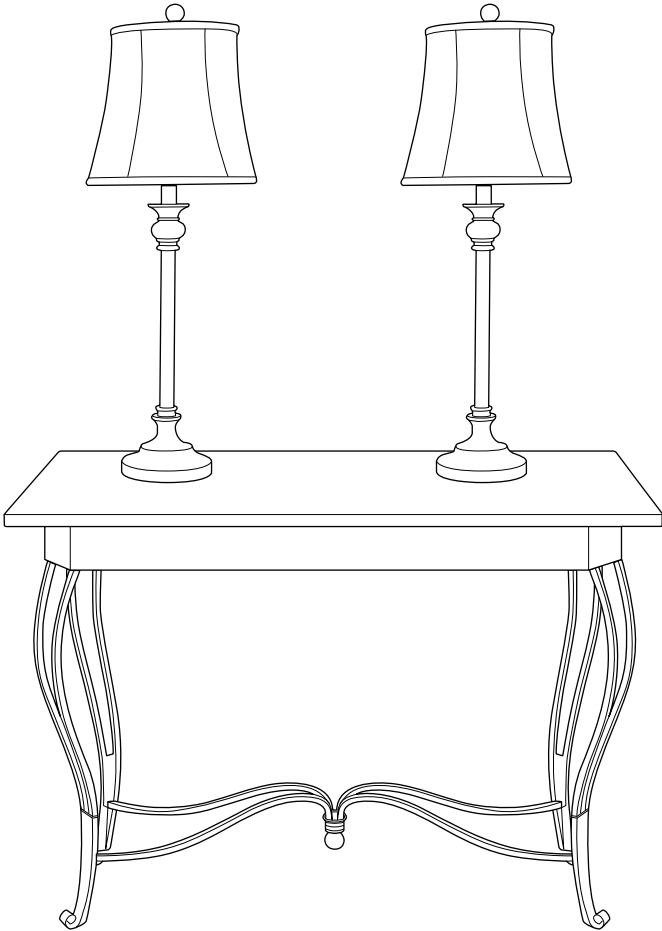

**ADJUNTE SU RECIBO AQUÍ**

Número de serie \_\_\_\_\_ Fecha de compra \_\_\_\_\_



**¿Preguntas, problemas, piezas faltantes?** Antes de volver a la tienda, llame a nuestro Departamento de Servicio al Cliente al **1-800-643-0067**, de lunes a jueves de 8 a.m. a 6 p.m., y los viernes de 8 a.m. a 5 p.m., hora estándar del Este.

## CONTENIDO DEL PAQUETE

PIEZA	DESCRIPCIÓN	CANTIDAD
A	Pantalla de tela	2
B	Remate (preensamblado al harpa [C])	2
C	Arpa	2
D	Soporte lateral	6
E	Ensamblaje del interruptor (preensamblado a la base [G])	2
F	Tubo (preensamblado a la base [G])	2
G	Base	2
H	Cubierta de mesa	1
I	Pata	4
J	Soporte de las patas	1
K	Bombilla	2

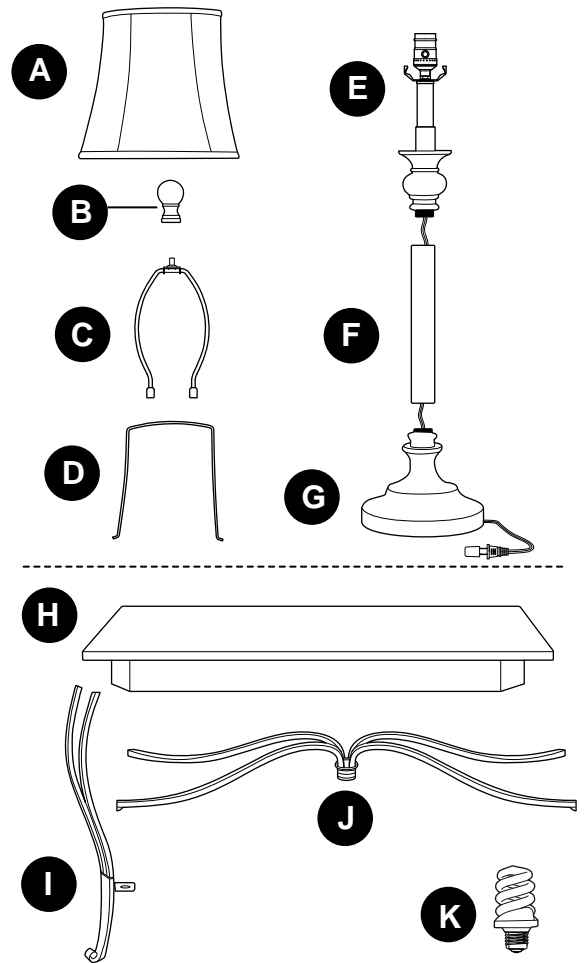

## ADITAMENTOS (se muestran en tamaño real)

AA



Tornillo

Cant. 12  
+ 1 adicional

BB



Llave Allen

Cant. 1

CC

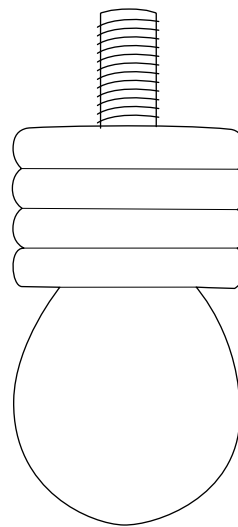

Remate inferior

Cant. 1

## ! INFORMACIÓN DE SEGURIDAD

LEA Y GUARDE ESTAS INSTRUCCIONES.

## ! ADVERTENCIA

- Estas lámparas portátiles tienen enchufes polarizados (una clavija es más ancha que la otra) como característica de seguridad para reducir el riesgo de descargas eléctricas. El enchufe se inserta en un tomacorriente polarizado de una sola manera. Si el enchufe no encaja por completo en el tomacorriente, invierta el enchufe. Si aún no encaja, póngase en contacto con un electricista calificado. NUNCA utilice este producto con una extensión eléctrica a menos que el enchufe pueda insertarse completamente. NO modifique el enchufe.
- Para reducir el riesgo de descargas eléctricas, NO use el producto si el cable de alimentación está deshilachado o roto.
- NO utilice bombillas de un vataje mayor que el valor máximo establecido en la lámpara. La utilización de bombillas cuyo vataje sea mayor que el especificado incrementará la temperatura y producirá riesgo de incendio.

## PREPARACIÓN

Antes de comenzar a instalar el producto, asegúrese de tener todas las piezas. Compare las piezas con la lista del contenido del paquete. No intente instalar, usar ni ensamblar el producto si falta alguna pieza o si están dañadas.

**Tiempo estimado de ensamblaje: 30 minutos**

No se necesitan herramientas para el ensamblaje

## INSTRUCCIONES DE ENSAMBLAJE

### ENSAMBLE DE LA MESA:

1. Coloque la cubierta de mesa (H), con el lado liso hacia abajo, sobre una alfombra o espuma para evitar daños en el acabado.

Alinee los orificios en la parte superior de la pata (I) con los dos orificios en el borde exterior por debajo de la cubierta de mesa (H).

**NOTA:** Asegúrese de que la pata (I) se gire con la lengüeta preensamblada hacia el interior de la cubierta de mesa (H).

Inserte dos tornillos (AA) con los dedos y luego apriételos firmemente con la llave Allen (BB). Repita el procedimiento con las patas restantes (I).

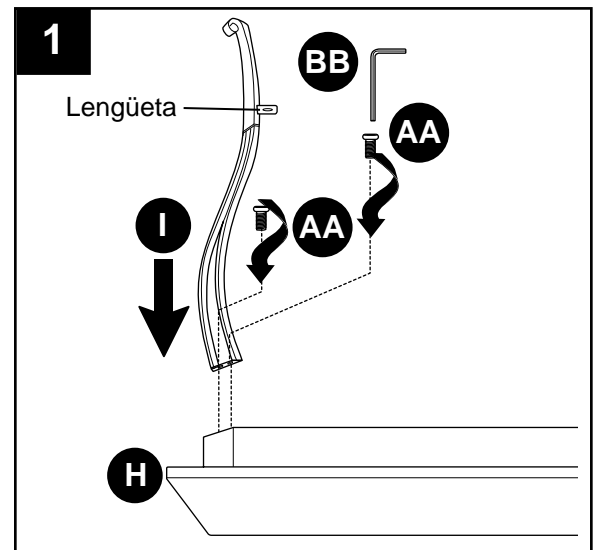

### Aditamentos utilizados

**AA** Tornillo  x 12

**BB** Llave Allen  x 1

## INSTRUCCIONES DE ENSAMBLAJE

2. Alinee los orificios en los extremos del soporte de las patas (J) con los orificios en las lengüetas de las patas (I).



**NOTA:** El soporte de las patas (J) debe alinearse de manera tal que el orificio en el centro para el remate inferior (CC) apunte hacia el piso cuando la mesa esté hacia arriba.

Conecte un extremo del soporte de la pata (J) a la pata (I) con un tornillo (AA). Inserte el tornillo (AA) con los dedos y luego apriételo con la llave Allen (BB). Antes de fijar los tornillos (AA) de manera permanente, repita el procedimiento con los demás extremos del soporte de las patas (J). Fije todos los tornillos (AA).

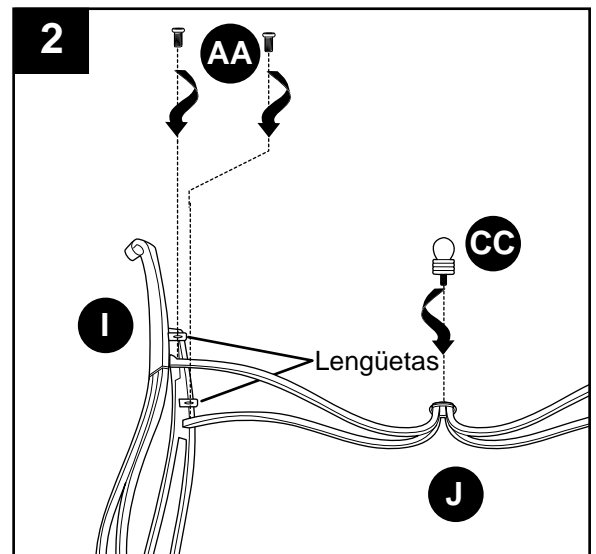
Instale el remate inferior (CC) en el centro del soporte de las patas (J).

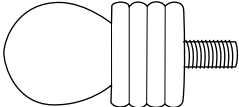

### Aditamentos utilizados

<b>AA</b>	Tornillo		x 12
<b>BB</b>	Llave Allen		x 1
<b>CC</b>	Remate inferior		x 1

### ENSAMBLE DE LA LÁMPARA:

1. Enrosque el tubo (F) a la base (G) luego enrosque el ensamblaje del interruptor (E) al tubo (F).

**NOTA:** Mantenga el cable tenso durante la instalación y asegúrese de que no se enrede ni se quede apretado entre el tubo y/o la base.

Coloque el arpa (C) en el soporte preensamblado.

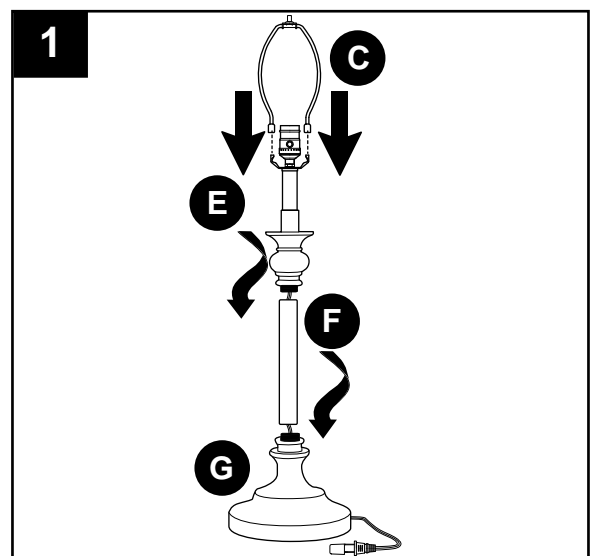

## INSTRUCCIONES DE ENSAMBLAJE

- Coloque la pantalla de tela (A) en una superficie plana y limpia apoyando boca abajo el soporte tipo araña preensamblado. Coloque el soporte lateral (D) dentro de la pantalla de tela (A) de modo que uno de los brazos del soporte tipo araña quede ubicado en la mitad del soporte lateral (D).

**Nota:** Asegúrese de girar el soporte lateral (D) para que el lado curvo del soporte (D) encaje en la curva de la pantalla de tela (A).

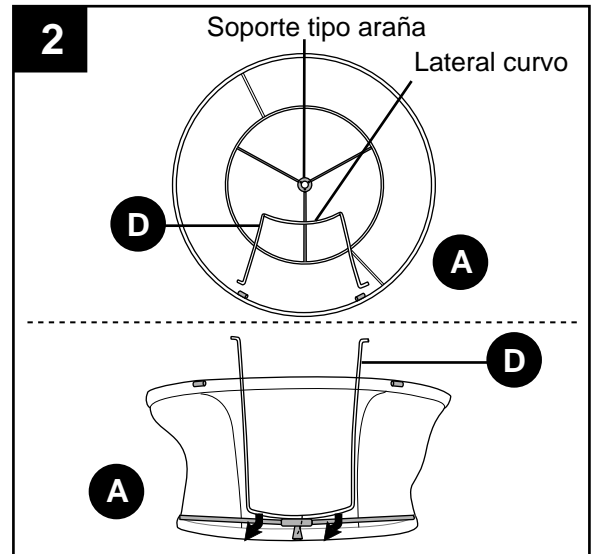

- Levante la pantalla de tela (A) e inserte los extremos del soporte lateral (D) en los orificios alrededor de la estructura en la parte inferior de la pantalla de tela (A). Asegúrese de que los extremos se hayan insertado completamente.

Repita los pasos para los dos soportes laterales (D) restantes.

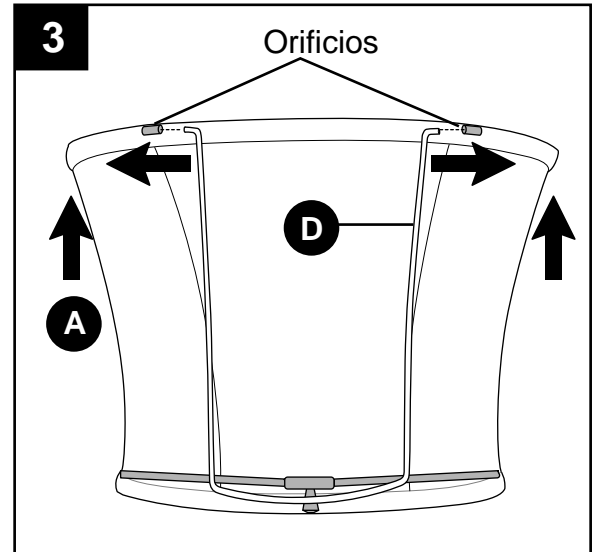

- Retire el remate (B) preensamblado del arpa (C). Fije la pantalla de tela (A) al arpa (C) y asegure con el remate (B). Luego, instale bombilla (K) en el ensamble de la lámpara de mesa.

Repita los pasos 1 al 4 para la segunda lámpara de mesa.

**⚠ PRECAUCIÓN:** Al reemplazar la bombilla, deje que esta y la pantalla de vidrio se enfríen antes de tocarlas.

Retire la tapa preensamblada del extremo del cable de alimentación y enchufe este último en un tomacorriente de pared.

**NOTA:** Use el interruptor preensamblado en el ensamble del interruptor (E) para encender y apagar la lámpara.

Si la bombilla no funciona, consulte la sección SOLUCIÓN DE PROBLEMAS en la página siguiente.

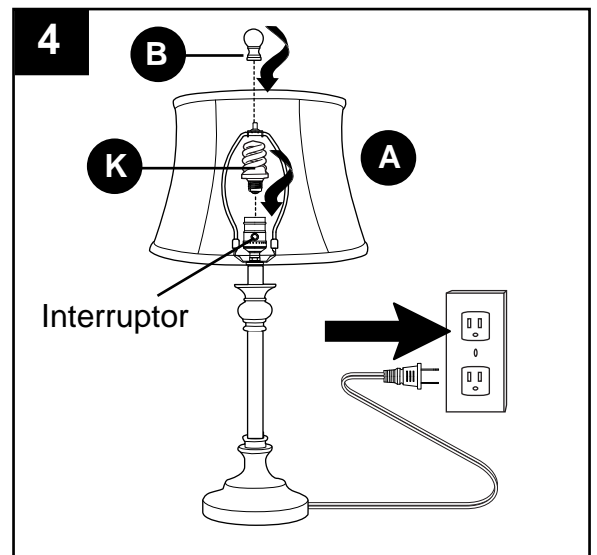

LA BOMBILLA CONTIENE MERCURIO

Manipule según las exigencias sobre derrames, eliminación y limpieza del lugar. En caso que se rompa, siga los procedimientos de limpieza proporcionados por los siguientes contactos.

www.epa.gov/cflcleanup  
1-866-284-4010

## CUIDADO Y MANTENIMIENTO

- Limpie solo con un paño suave humedecido. Utilice un limpiador para ventanas para limpiar el vidrio. No utilice un limpiador abrasivo en el vidrio o la lámpara.
- Reemplazo de la bombilla: Use bombilla fluorescente compacta de base estándar de 13 vatios.

## SOLUCIÓN DE PROBLEMAS

**!** **ADVERTENCIA:** Antes de comenzar cualquier trabajo, desconecte el suministro de electricidad para evitar descargas eléctricas.

PROBLEMA	CAUSA POSIBLE	ACCIÓN CORRECTIVA
La luz no se enciende inicialmente o ya no se enciende.	1. La bombilla está quemada. 2. No hay alimentación. 3. La lámpara no está enchufada.	1. Reemplace la bombilla. 2. Asegúrese de que haya suministro de electricidad. 3. Enchufe la lámpara en el tomacorriente.

## GARANTÍA

El distribuidor garantiza que todas sus lámparas están libres de defectos en los materiales y la mano de obra durante un (1) año a contar de la fecha de compra. Si dentro de este periodo el producto presenta defectos, lleve una copia del recibo de venta como comprobante de la compra y el producto en su caja original al lugar donde lo compró. El distribuidor, a su elección, reparará, reemplazará o devolverá el monto original de la compra al comprador. Todos los costos de instalación y de extracción de la lámpara son responsabilidad del comprador. Esta garantía no cubre lámparas dañadas debido al mal uso, daño accidental, manipulación y/o instalación inadecuada y excluye específicamente toda responsabilidad por daños directos, accidentales o resultantes. Debido a que algunos estados no permiten exclusiones o limitaciones en una garantía implícita, las exclusiones y limitaciones anteriores pueden no aplicarse en su caso. Esta garantía le otorga derechos específicos, pero podría tener también otros derechos que varían según el estado.

## LISTA DE PIEZAS DE REPUESTO

Para obtener piezas de repuesto, llame a nuestro Departamento de Servicio al Cliente al **1-800-643-0067**, de lunes a jueves de 8 a.m. a 6 p.m., y los viernes de 8 a.m. a 5 p.m., hora estándar del Este.

PIEZA	DESCRIPCIÓN	PIEZA #
A	Pantalla de tela	613205-A
B	Remate	613205-B
C	Arpa	613205-C
D	Soporte lateral	613205-D
F	Tubo	613205-F
H	Cubierta de la mesa	613205-H
I	Pata	613205-I
J	Soporte de las patas	613205-J
AA	Tornillo	613205-AA
CC	Remate inferior	613205-CC

