

DA7358A (Rustic Mahogany/White)

3PC Counter Height Dining Set

 Weight Limit for Table : 100 lbs / 45.45kgs
Weight Limit for Chair: 200 lbs / 90.90kgs

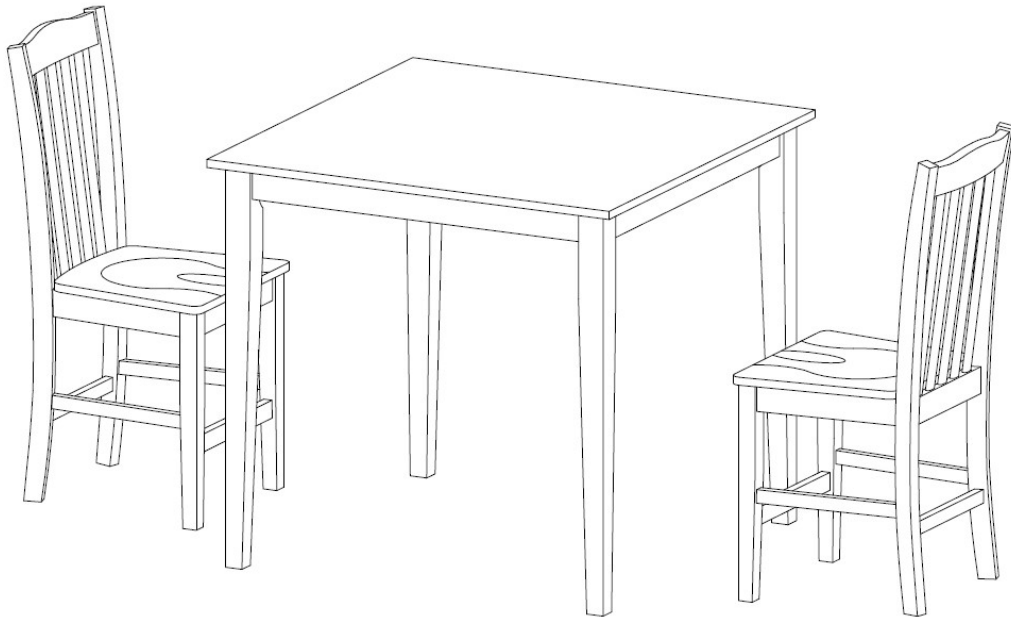

Thank you for purchasing from DHP!

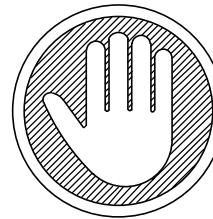

**Questions, concerns, missing parts?
CONTACT OUR CUSTOMER SERVICE
DEPARTMENT BEFORE RETURNING PRODUCT
TO THE RETAILER.**



If parts are missing or damaged, we will gladly ship your replacement parts free of charge.

Visit www.dhpfurniture.com/eng/replacement-parts
or call Toll-Free **1-800-267-1739**

You can also chat with us at www.dhpfurniture.com

Date of Purchase

Lot Number (TAKEN FROM CARTON)

	<p>VISIT THE DHP HELP CENTER FOR ASSEMBLY VIDEOS AND MORE! helpcenter.dhpfurniture.com OR SCAN ME TO THERE ! </p>	
---	---	---

 THIS INSTRUCTION BOOKLET CONTAINS **IMPORTANT** SAFETY INFORMATION. PLEASE READ AND KEEP FOR FUTURE REFERENCE.

Y.W. - 2023/06/19

B34DA7358A00-205656

Limited 1 year Warranty

DHP warrants this product to be free from defects in material and workmanship and agrees to remedy any such defect. This warranty covers one year from the date of original purchase from authorized retailers. This is solely limited to the repair or replacement of defective parts and assembly labor is not included.

This warranty does not apply to any product which has been improperly assembled, subjected to misuse or abuse or which has been altered or repaired in any way. The warranty does not cover wearing, tearing, fading or splitting of the fabric (where applicable). Liability for consequential damages is excluded to the extent exclusion is permitted by law. This warranty gives you specific legal rights and you may also have other rights which vary from state to state or province to province.

To obtain warranty service, purchaser must present original bill of sale. Components repaired or replaced are warranted through the remainder of the original warranty period only. The defective components will be repaired or replaced without charge, subject to the terms and conditions described above.

The terms and conditions of the limited warranty are subject to change without notice. For the latest warranty policy, please visit www.dhpfurniture.com.

Contact Us!

For help with assembly, identifying parts, product information or to order parts, please contact us:



www.dhpfurniture.com



cs@dhpfurniture.com



1-800-267-1739



DHP Consumer Services
12345 Albert Hudon, Suite 100,
Montreal, Quebec H1G 3L1

Read Before Beginning Assembly

- Work in a spacious area and near where the unit will be used, preferably on a carpet, or use a piece of the cardboard packaging to protect your floor and product.
- Make sure all parts are included. Most parts are labeled or stamped on the raw edge.
- Read each step carefully. It is very important that each step of the instructions is performed in the correct order. If these steps are not followed in sequence, assembly difficulties will occur.
- This product may contain small components. Please ensure that they are kept away from small children.
- This product is designed for home use and is not intended for commercial use.

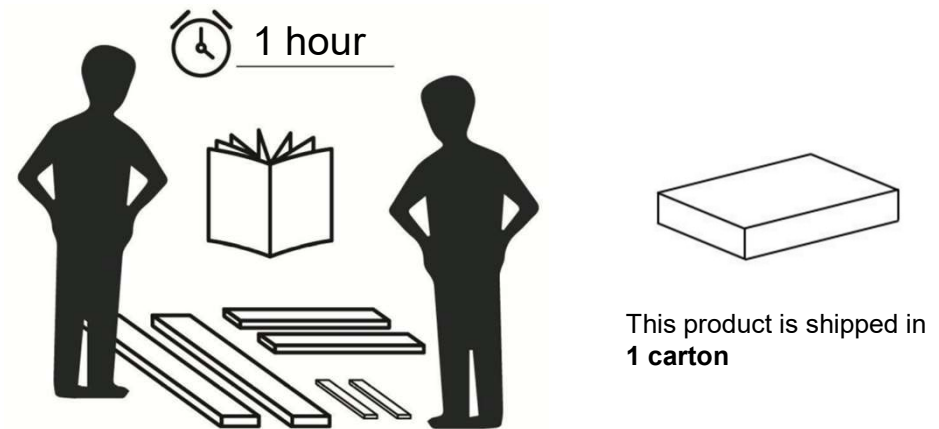

This product is shipped in
1 carton



Do NOT use
powertools

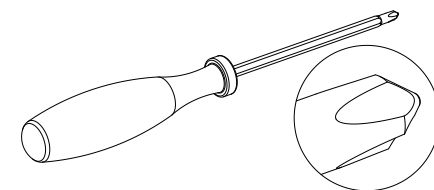



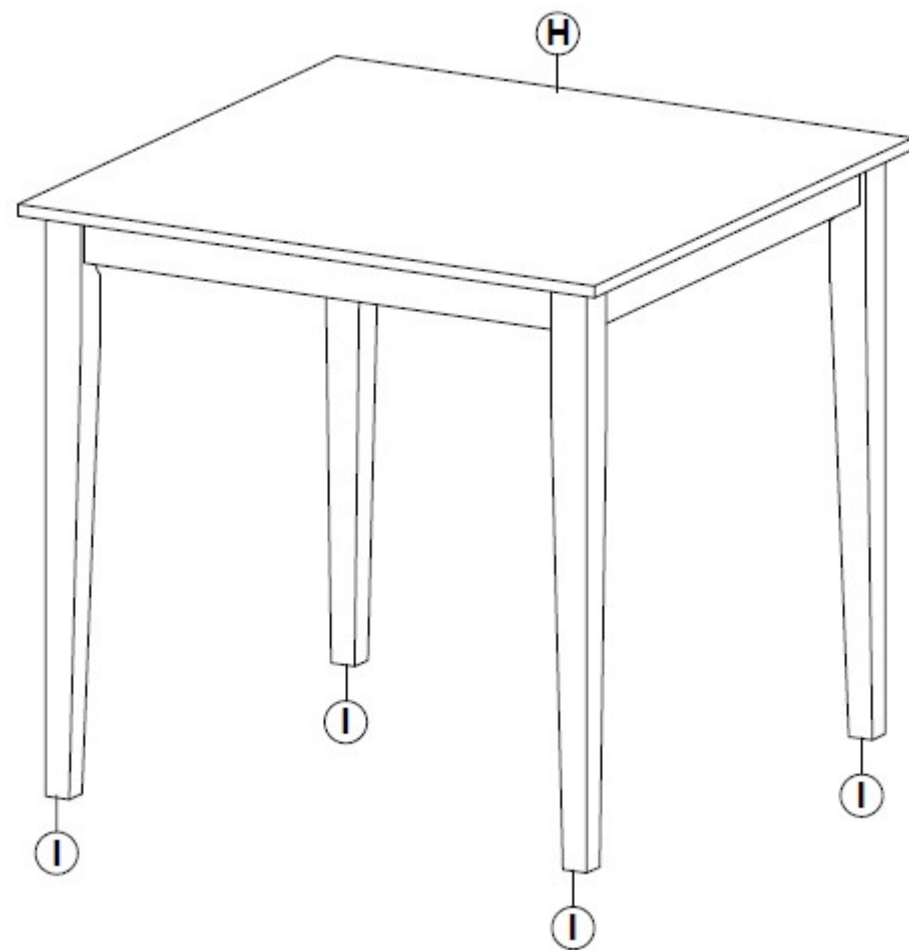
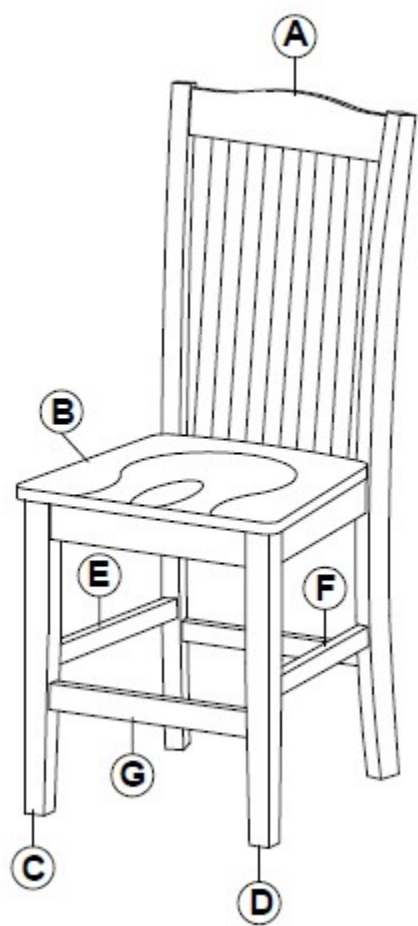

Phillips head screwdriver
needed (**not included**)

PARTS

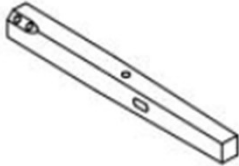
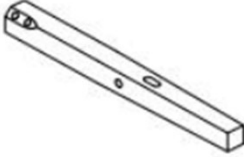
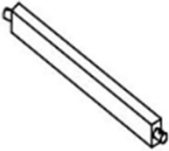
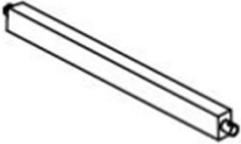
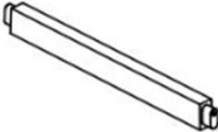

PARTS LIST

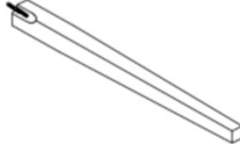





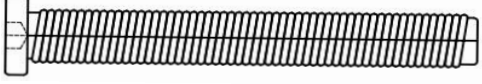
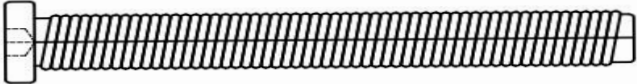

				
CHAIR BACK 2 PCS	SEAT FRAME 2 PCS	LEFT LEG 2 PCS	RIGHT LEG 2 PCS	LEFT STRETCHER 2 PCS
				
RIGHT STRETCHER 2 PCS	FRONT STRETCHER 2 PCS	TABLE TOP 1 PC	TABLE LEG 4 PCS	

PART NUMBERS	
PART LABELS	DA7358A (Rustic Mahogany/White)
A	T714930
B	T714940
C	T714950
D	T714960
E	T714970
F	T714980
G	T714990
H	T715000
I	T715010

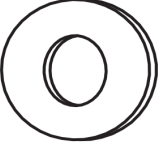
-  Each part has a unique part number. Please reference the appropriate part number when contacting customer service for replacement parts.

-  Before throwing any packaging, please verify all contents and make sure you have received all the parts listed above!

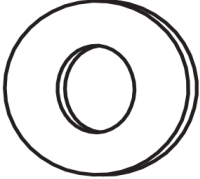
HARDWARE LIST

1  5/16" x 1 1-1/2" BOLT 2 PCS	2  5/16" x 2 1/4" BOLT 8 PCS	3  5/16" x 3" BOLT 8PCS	4  5/16" x 11MM SPRING WASHER 26 PCS
5  5/16" x 19MM FLAT WASHER 18 PCS	6  ALLEN KEY 1 PC	7  M4 x 38MM SCREW 12 PC	8  5/16" x 12MM NUT 8 PCS
9  5/16" x 23MM FLAT WASHER 8 PCS	10  ALLEN WRENCH 1 PC		

Hardware Pack

DA7358A
(Rustic Mahogany/White)

HP#:TDA7358A-00

⚠ Please do not completely tighten all the hardware, until the entire assembly is complete, unless otherwise indicated in the step-by-step instructions.

⚠ The screw(s), bolt(s) to be used at each step are shown in actual size in the lower right corner of the page.

Step 1

Attach seat frame **B** to the back frame **A** with bolts ①, spring washers ④ and flat washers ⑤ through the center of the seat frame **B**.

Secure seat frame **B** to the back frame **A** with bolts ③, spring washers ④ and flat washers ⑤.

Use Allen key ⑥ to assembly all bolts.

⚠ NOTE: Do not fully tighten the bolts. Leaving them loose will facilitate assembly in the following steps.

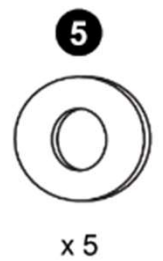
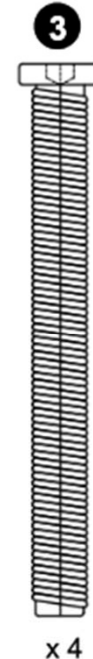
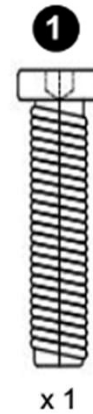
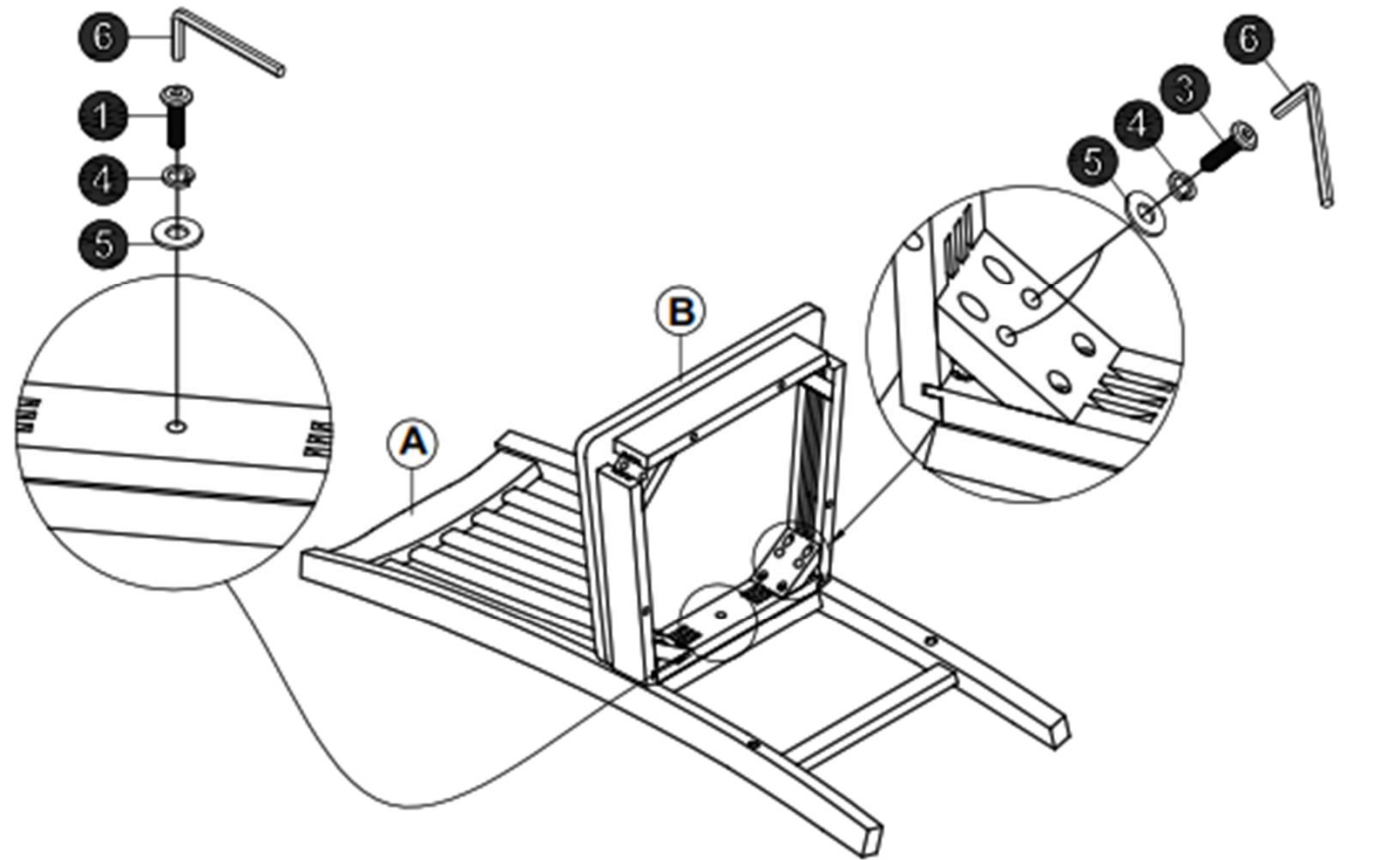

Step 2

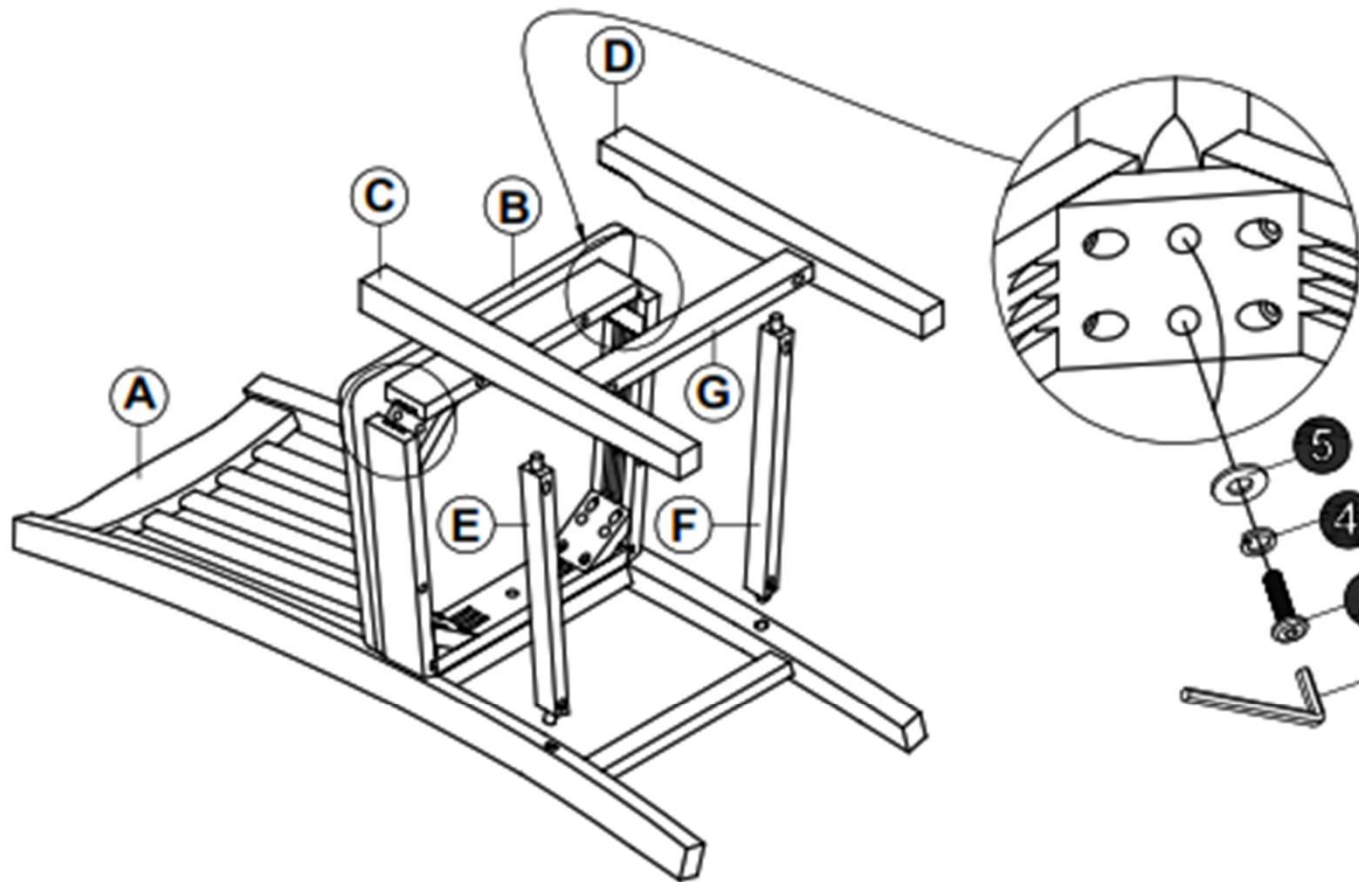

Insert front stretcher **G** to the front legs **C** & **D**.
Insert the left and right stretchers **E** & **F** into the back frame **A** as shown below.

Attach the assembled legs **C** & **D** to the seat frame **B** with bolts **2**, spring washers **4** and flat washers **5** while ensuring the side stretchers **E** & **F** line up with the holes in the front legs **C** & **D**. Use Allen key **6** to install all bolts.

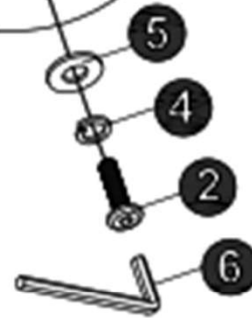

2

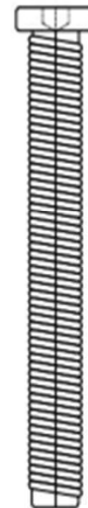

x 4



x 4

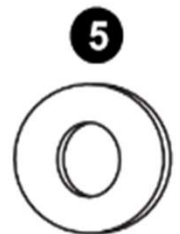

x 4

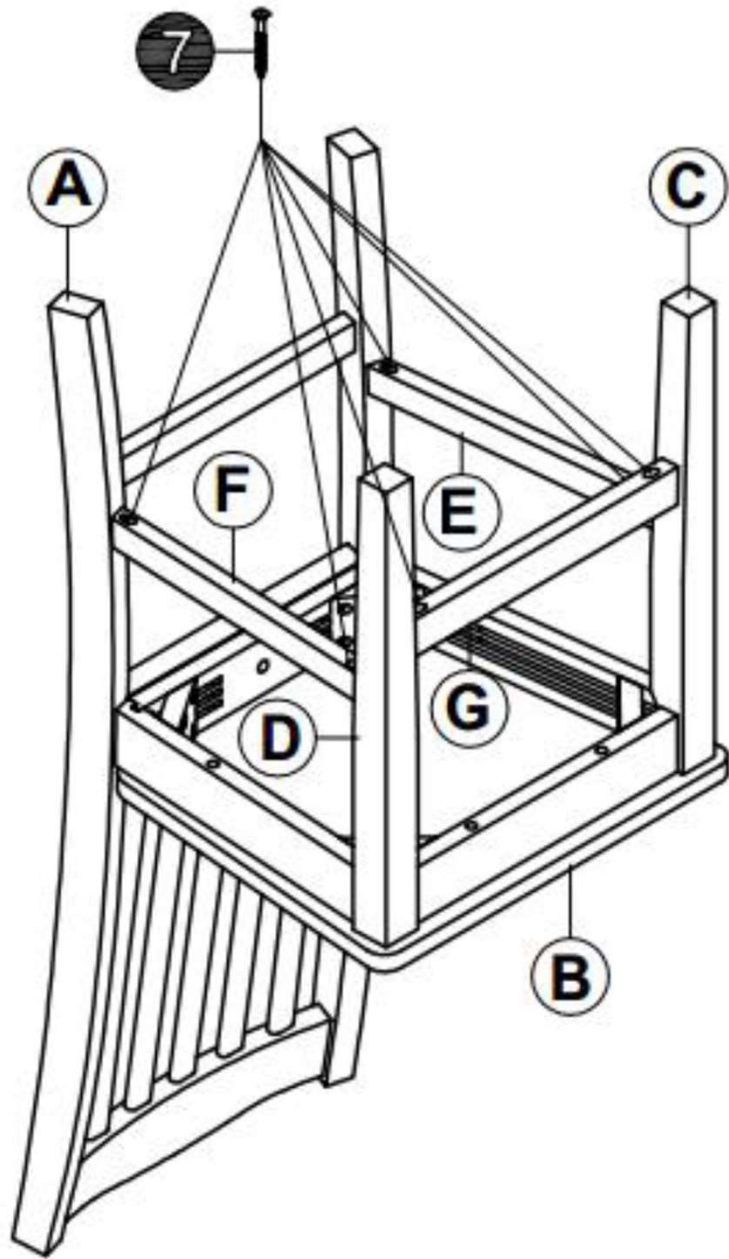

Step 3

Secure front stretcher **G** and side stretchers **E** & **F** to the legs with screws **7** using a Phillips head screwdriver (not included).

NOTE: Ensure the holes in stretchers are facing up so that the screws **7** will not show once chair is upright. Once all bolts have been installed, apply a downward force on the chair. This will help all legs to sit flush on the floor. Fully tighten all bolts installed in previous step.

Repeat **step 1&2** & **3** to assemble the other chair.



Step 4

With the help another person, place table top **H** upside down on a clean, smooth surface.

Attach table legs **I** to table top **H** with nuts **8**, spring washers **9** and flat washers **4**. Use Allen wrench **10** to tighten nuts **8**

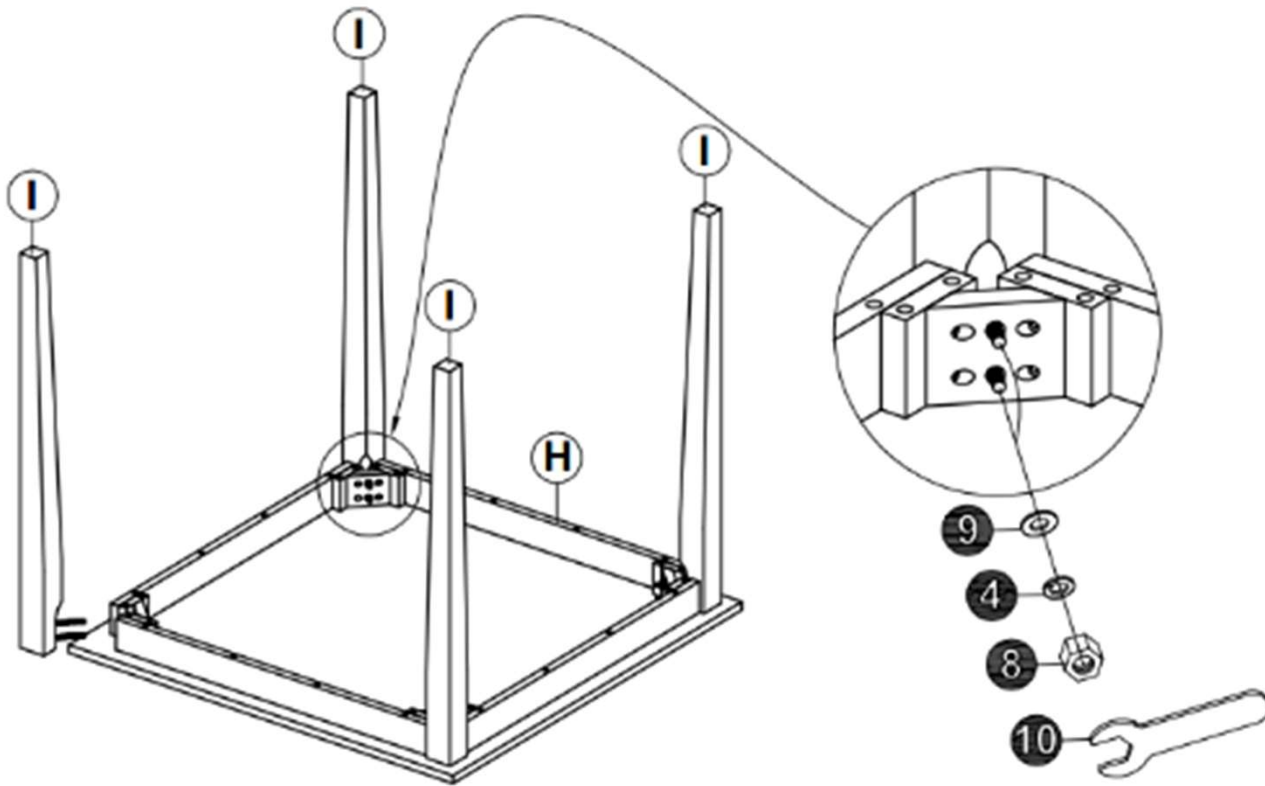

x 8

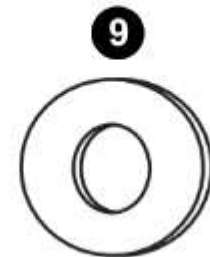

x 8



x 8

⚠ CAUTION: This unit is intended for use only with the products and/or maximum weights indicated. Use with other products and/or products heavier than the maximum weights indicated may result in instability or cause possible injury.

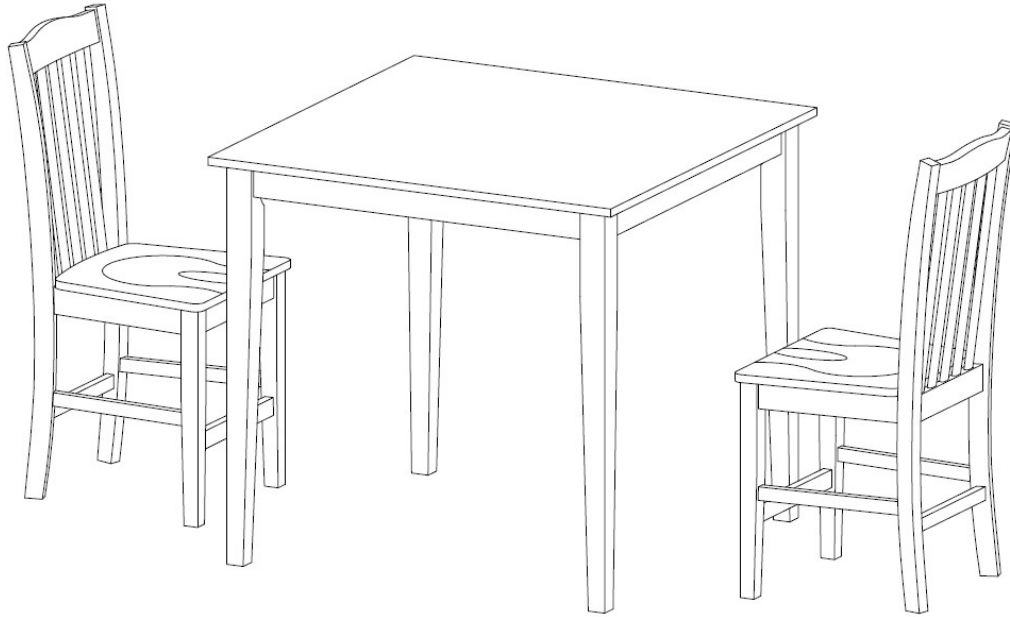

⚠ Weight Limit for Table : 100 lbs / 45.45kgs
Weight Limit for Chair: 200 lbs / 90.90kgs

Helpful Hints

- Move your new furniture carefully, with two people lifting and carrying the unit to its new location.
- Your furniture can be disassembled and reassembled to move.
- Clean the product with a soft damp cloth. DO NOT use harsh chemicals or abrasive cleaners.
- Check bolts and nuts periodically and tighten if necessary.

That's it ! You've finished assembling your 3PC **Counter Height Dining Set!!**

DA7358A (Caoba rústico/ Blanco)

Juego de comedor de 3 piezas con altura de mostrador

Fecha de compra

Número de lote

■■■■ ■■■■ ■■■■ ■■■■ ■■■■ ■■■■ ■■■■ ■■■■ ■■■■ ■■■■

¡Gracias por tu compra Dorel!

Información sobre la garantía

Dorel garantiza que este producto está libre de defectos de material y mano de obra y se compromete a remediar cualquier defecto de este tipo. Esta garantía cubre 1 año a partir de la fecha de compra original. Esta garantía es válida solamente con presentación de una prueba de compra. Esto se limita a la reparación o reemplazo de componentes defectuosos del mueble y no se incluye ningún trabajo de ensamblaje.

Esta garantía no se aplica a ningún producto que haya sido mal ensamblado, sujeto a mal uso o abuso, o que haya sido alterado o reparado de cualquier manera. Cualquier uso, rotura o pérdida de color de la tela no están incluidos en esta garantía (donde corresponda). Esta garantía le da derechos legales específicas y usted puede también tener otros derechos que varían de estado a estado o de provincia a provincia.

Para obtener el servicio de garantía, debe presentar la factura original de su compra. Los componentes reparados o reemplazados están garantizados durante el periodo original de la garantía. Las partes defectuosas serán reparadas o reemplazadas sin cargo extra y sujetas a los términos y condiciones descritos anteriormente. Visite www.dhpfurniture.com para ver la garantía limitada válida en E.U. y Canadá.

Precauciones

- Este producto está diseñado para uso doméstico y no para uso comercial.
- ADVERTENCIA PARA NIÑOS PEQUEÑOS - Este producto contiene componentes pequeños. Por favor asegúrese de que las piezas estén fuera del alcance de los niños.
- No utilice herramientas eléctricas para ensamblar su mueble. Este tipo de herramientas pueden rasgar o dañar las partes.

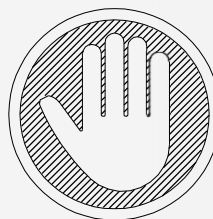

¡NO LO REGRESE A LA TIENDA!

Si le faltan piezas o las que se incluyen están dañadas, con mucho gusto le enviaremos sus piezas de reemplazo sin cargo extra.

Visite www.dhpfurniture.com/spa/replacement-parts
o llame gratis al **1-800-267-1739**



ESTE INSTRUCTIVO CONTIENE INFORMACION **IMPORTANTE** DE SEGURIDAD. POR FAVOR LEA Y GUARDE PARA SU REFERENCIA FUTURA.

Lea antes de comenzar a ensamblar

- Llame a nuestro número gratuito si necesita asistencia.
- Trabaje en un área espaciosa y cerca de donde su producto será utilizado, preferiblemente sobre una alfombra o utilice el cartón del empaque para proteger su piso y su producto.
- El número de personas recomendadas para el montaje de este producto es: 2** (sin embargo es recomendable contar con ayuda adicional).
- Tiempo estimado de ensamble es 30 minutos.**
- Asegúrese de que todas las partes están incluidas. La mayoría de las partes están etiquetadas o selladas en los bordes.
- Lea cada paso cuidadosamente. Es muy importante que cada paso de las instrucciones sea realizado en el orden correcto. Si estos pasos no se siguen en secuencia, pueden ocurrir dificultades durante el ensamblado.

¡Contáctenos!

Para solicitar ayuda con el ensamblaje, identificación de partes, información del producto o simplemente ordenar otras partes, diríjase a:

- Chatea con nosotros : www.dhpfurniture.com
- cs@dhpfurniture.com
- 1-800-267-1739

Lunes - Viernes / **9 am - 9 pm** (hora del este)
Sábado / **10 am - 6:30 pm** (hora del este)
Domingo / **11 am - 7 pm** (hora del este)

•DHP Servicios al Cliente
12345 Albert Hudon, Suite 100, Montreal, Quebec, Canada, H1G 3L1

Partes

Piezas de reemplazo, visite www.dhpfurniture.com/spa/replacement-parts

 Todo se incluye en 1 caja(s) grande(s)!

 Antes de deshacerse de las cajas de cartón, asegúrese de que estén vacías. También confirme que ha recibido todos los componentes necesarios para el ensamblaje al compararlos con la tabla de piezas indicadas en la sección en inglés.

Paquete de componentes

DA7358A(Caoba rústico/ Blanco)	<input type="checkbox"/> # de paquete: TDA7358A-00
-----------------------------------	--

 **Nota:** Por favor apriete completamente los pernos durante el ensamblaje, apriételes en la última etapa del ensamblaje, a menos que este indicado específicamente en alguna etapa de las instrucciones.

 Los tornillo(s), perno(s) que se utilizan en cada paso se muestran en tamaño real en la esquina inferior derecha de cada página.

NÚMERO DE PIEZAS		
ETIQUETAS DE PIEZAS	DESCRIPCIÓN	DA7358A (Caoba rústico/ Blanco)
A	RESPALDO	T714930
B	MARCO DEL ASIENTO	T714940
C	Pata izquierda de silla	T714950
D	Pata derecha de silla	T714960
E	Travesaño izquierdo	T714970
F	Travesaño derecho	T714980
G	Travesaño delantero	T714990
H	MESA	T715000
I	PATA DE MESA	T715010

Instrucciones

Paso 1

Fije el armazón del asiento **B** al armazón del respaldo **A** con pernos ❶, arandelas elásticas ❷ y arandelas planas ❸ a través del centro del armazón del asiento **B**. Fije el bastidor del asiento **B** al bastidor del respaldo **A** con pernos ❸, arandelas elásticas ❷ y arandelas planas ❸. Utilice una llave Allen ❹ para ensamblar todos los pernos.

Paso 2

Inserte la camilla delantera **G** en las patas delanteras **C** y **D**. Inserte las camillas izquierda y derecha **E** & **F** en el bastidor trasero **A** como se muestra. Fije las patas montadas **C** y **D** al bastidor del asiento **B** con pernos ❷, arandelas elásticas ❷ y arandelas planas ❸ asegurándose de que las camillas laterales **E** y **F** queden alineadas con los orificios de las patas delanteras **C** y **D**. Utilice una llave Allen ❹ para instalar todos los pernos.

Paso 3

Fije la camilla delantera **G** y las camillas laterales **E** y **F** a las patas con tornillos ❺ utilizando un destornillador de estrella (no incluido).

NOTA: Asegúrese de que los orificios de las camillas estén orientados hacia arriba para que los tornillos ❺ no se vean una vez que la silla esté en posición vertical. Una vez instalados todos los tornillos, aplique una fuerza hacia abajo sobre la silla. Esto ayudará a que todas las patas se asienten a ras del suelo. Apriete completamente todos los tornillos instalados en los pasos anteriores. Repita los pasos 1 & 2 & 3 para montar la otra silla.

Paso 4

Con la ayuda de otra persona, coloque el tablero de la mesa **H** boca abajo sobre una superficie limpia y lisa. Fije las patas de la mesa **I** al tablero **H** con tuercas ❻, arandelas elásticas ❹ y arandelas planas ❷. Utilice una llave Allen ❿ para apretar las tuercas ❻.



Límite de peso Mesa: 100 Lb / 45.45 Kg

Límite de peso Silla: 220 lb / 90.90 kg

Consejos útiles

- Mueva sus muebles nuevos con cuidado, se requiere de dos personas para levantar y trasladar su producto a su nueva ubicación.
- Sus muebles se pueden desmontar y volver a ensamblar en caso de mudanza.
- Quite el polvo de este artículo regularmente con un paño suave. NO utilice productos químicos o abrasivos de limpieza. Limpie con un paño húmedo si es necesario.
- Revise los tornillos y tuercas periódicamente y apriételos si es necesario.



ADVERTENCIA

- Esta unidad está diseñada para ser utilizada únicamente con los productos y/o pesos máximos indicados. Su uso con otros productos y/o productos más pesados que los pesos máximos indicados puede provocar inestabilidad o causar lesiones.

DA7358A (Acajou rustique/Blanc)

Ensemble de salle à manger hauteur comptoir, 3 pièces

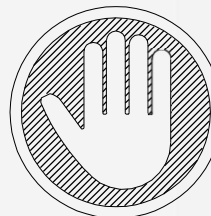

NE PAS RETOURNER CE PRODUIT AU MAGASIN !

Si une pièce est manquante ou endommagée, nous vous expédierons avec plaisir vos pièces de remplacement gratuitement.

Visitez www.dhpfurniture.com/fre/replacement-parts ou appelez au **1-800-267-1739**

Date d'achat

Numéro de lot

■■■■ ■■■■ ■■■■ ■■■■

Merci d'avoir acheté un produit Dorell!

Informations sur la garantie

Dorell garantit que ce produit est exempt de tout vice de matériaux et de fabrication et s'engage à remédier à un tel défaut. Cette garantie est valable un an à compter de la date d'achat initiale. Elle se limite uniquement à la réparation ou au remplacement des pièces défectueuses. La main-d'oeuvre nécessaire à l'assemblage n'est pas incluse.

Cette garantie ne s'applique pas aux produits qui ont été mal assemblés, qui ont été soumis à une utilisation abusive ou qui ont subi des modifications ou des réparations. La garantie ne couvre pas l'usure, les déchirures ou la décoloration du tissu (le cas échéant). La responsabilité pour les dommages indirects est exclue quand l'exclusion est autorisée par la loi. Cette garantie vous confère des droits spécifiques légaux. Il se peut que vous bénéficiiez de droits additionnels car ceux-ci peuvent varier selon l'État ou la province.

Pour bénéficier du service de garantie, l'acheteur doit présenter la facture originale. Les composants réparés ou remplacés sont garantis jusqu'à la fin de la période de la garantie initiale uniquement. Les composants défectueux seront réparés ou remplacés sans frais, sous réserve des conditions décrites ci-dessus. Visitez www.dhpfurniture.com pour visionner la garantie limitée valide aux États-Unis et au Canada.

Précautions

- Ce produit est conçu pour un usage domestique et n'est pas destiné à des fins commerciales.
- **AVERTISSEMENT CONCERNANT LES JEUNES ENFANTS:** Ce produit contient des petits composants. S'il vous plaît assurez-vous qu'ils soient gardés loin d'eux.
- Ne pas utiliser d'outils électriques pour assembler votre mobilier. Ce type d'outils risque d'endommager les pièces.



CE FEUILLET CONTIENT DES INFORMATIONS DE SÉCURITÉ **IMPORTANTES**. S'IL VOUS PLAÎT LIRE ET CONSERVER POUR RÉFÉRENCE ULTÉRIEURE.

Avant de commencer l'assemblage

- Si vous avez besoin d'aide, appelez notre service à la clientèle sans frais.
- Travaillez dans un endroit spacieux et près du lieu où l'unité sera utilisée, préférablement sur un tapis, ou sur un morceau de l'emballage, afin de protéger le plancher et le produit.
- **Nombre de personnes recommandées pour l'assemblage : 2** (cependant il est toujours préférable d'être assisté par une personne supplémentaire).
- **Temps estimé d'assemblage : 30 minutes.**
- Assurez-vous d'avoir bien reçu toutes les pièces. La plupart de celles-ci sont étiquetées ou estampées sur leur côté non fini.
- Lire attentivement chaque étape avant de débiter. Il est très important que chaque étape de montage soit exécutée dans le bon ordre, sinon vous risquez d'éprouver de la difficulté à assembler votre meuble.

Contactez-nous!

Besoin d'aide pour assembler, identifier des pièces, vous informer sur le produit, ou pour commander des pièces? Contactez-nous :

- Clavardez avec nous : www.dhpfurniture.com
- cs@dhpfurniture.com
- 1-800-267-1739
 - Lundi - Vendredi / 9 am - 9 pm (Heure de l'Est)
 - Samedi / 10 am - 6:30 pm (Heure de l'Est)
 - Dimanche / 11 am - 7 pm (Heure de l'Est)
- DHP Service à la Clientèle
12345 Albert Hudon, Suite 100, Montréal, Québec, Canada, H1G 3L1

Pièces

Pour des pièces de rechange, visitez
www.dhpfurniture.com/fre/replacement-parts

IMPORTANT: La liste des références ci-dessous est propre à votre produit.
Veuillez l'avoir sous la main lorsque vous appelez pour des pièces de rechange.

 Tout dans 1 grande(s) boîte(s)!

 Avant de jeter les boîtes en carton, assurez-vous qu'elles soient vides.
Vérifiez que vous avez reçu tous les composants nécessaires à l'assemblage
en les comparant avec le tableau des pièces (illustrations disponibles dans la
section en anglais).

Quincaillerie

DA7358A(Acajou rustique/Blanc)	<input type="checkbox"/> # de paquet: TDA7358A-00
-----------------------------------	---

 **Remarque:** Sauf indication contraire dans les instructions, ne pas
resserrer complètement les vis et les boulons, jusqu'à ce que
l'assemblage soit terminé.

 Les vis et boulons utilisés durant chaque étape sont illustrés en
taille réelle au coin inférieur droit de la page.

LISTE DES PIÈCES		
ÉTIQUETTE DES PIÈCES	DESCRIPTION	DA7358A(Acajou rustique/Blanc)
A	Dossier	T714930
B	Assise	T714940
C	Pied gauche	T714950
D	Pied droit	T714960
E	Traverse latérale gauche	T714970
F	Traverse latérale droite	T714980
G	Traverse avant	T714990
H	Dessus de table	T715000
I	Pied de table	T715010

Instructions

Étape 1

Fixer le cadre du siège **B** au cadre arrière **A** avec des boulons ①, des rondelles élastiques ④ et des rondelles plates ⑤ à travers le centre du cadre du siège **B**. Fixer le cadre du siège **B** au cadre arrière **A** avec les boulons ③, les rondelles élastiques ④ et les rondelles plates ⑤. Utiliser la clé Allen ⑥ pour assembler tous les boulons.

Étape 2

Insérer le châssis avant **G** dans les pieds avant **C** & **D**. Insérer les brancards gauche et droit **E** & **F** dans le cadre arrière **A** comme indiqué. Fixer les pieds assemblés **C** et **D** au cadre du siège **B** avec les boulons ②, les rondelles élastiques ④ et les rondelles plates ⑤ tout en s'assurant que les brancards latéraux **E** et **F** sont alignés avec les trous des pieds avant **C** et **D**. Utiliser la clé Allen ⑥ pour installer tous les boulons.

Étape 3

Fixer le châssis avant **G** et les châssis latéraux **E** et **F** aux pieds avec des vis ⑦ à l'aide d'un tournevis à tête cruciforme (non fourni).

REMARQUE: Veiller à ce que les trous des brancards soient orientés vers le haut afin que les vis ⑦ ne soient pas visibles une fois la chaise à la verticale. Une fois tous les boulons installés, exercer une force vers le bas sur la chaise. Cela aidera tous les pieds à s'asseoir sur le sol. Serrer à fond tous les boulons installés aux étapes précédentes. Répétez les étapes 1, 2 et 3 pour assembler l'autre chaise.

Étape 4

Avec l'aide d'une autre personne, placer le plateau **H** à l'envers sur une surface propre et lisse. Fixer les pieds de la table **I** au plateau **H** avec les écrous ⑧, les rondelles élastiques ⑨ et les rondelles plates ④. Utiliser une clé Allen ⑩ pour serrer les écrous ⑧.



Limite de Poids Table: 100 Lb / 45.45 Kg

Limite de Poids Chaise: 200 lb / 90.90 kg

Conseils utiles

- Déplacez votre nouveau mobilier avec soin, nous recommandons deux personnes pour soulever et transporter le mobilier vers son nouvel emplacement.
- Votre mobilier peut être démonté et réassemblé pour faciliter les déménagements.
- Époussetez régulièrement cet article avec un chiffon doux. N'UTILISEZ PAS de produits abrasifs ou chimiques. Essuyez avec un chiffon humide si nécessaire.
- Vérifiez les vis et écrous périodiquement et resserrez-les si nécessaire.



AVERTISSEMENT

- Cette unité est destinée à être utilisée uniquement avec les produits et/ou les poids maximum indiqués. L'utilisation avec d'autres produits et/ou des produits plus lourds que les poids maximum indiqués peut entraîner une instabilité ou causer des blessures.