

**INSTRUCTION MANUAL
/ GEBRAUCHSANWEISUNG
/ MANUEL D'INSTRUCTION
/ MANUAL DE INSTRUCCIONES
/ MANUALE DI ISTRUZIONI
/ INSTRUKCJA OBSŁUGI
/ INSTRUCTIEHANDLEIDING**

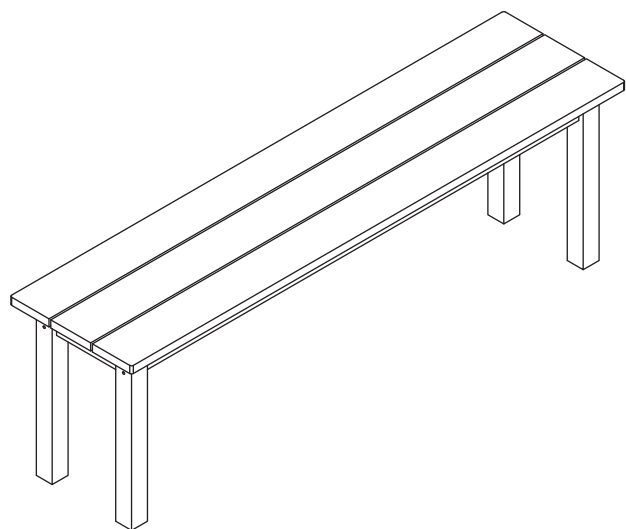

1 PERSON ASSEMBLY
/MONTAGE DURCH 1 PERSON
/ASSEMBLAGE PAR 1
PERSONNE
/MONTAJE POR 1 PERSONA
/MONTAGGIO PER 1 PERSONA
/MONTAŻ PRZEZ 1 OSOBĘ
DOROSŁĄ
/MONTAGE DOOR 1 PERSOON



UP TO 20 MIN. ASSEMBLY
/BIS ZU 20 MIN. MONTAGE
/JUSQU'À 20 MIN.
D'ASSEMBLAGE
/MONTAJE HASTA 20 MINUTOS
/FINO A 20 MIN. MONTAGGIO
/CZAS MONTAŻU: OK. 20
MINUT
/TOT 20 MIN. MONTAGE

EN | PRE-ASSEMBLY PREPARATION

WARNING! DO NOT LET CHILDREN PLAY IN OR AROUND THE UNIT DUE TO THE POSSIBLE RISK OF FINGER ENTRAPMENT

- Please read through this instruction before beginning assembly.
- Two adults assembly is recommended.
- Clear out the space for assembly and lay out all parts based on Parts List, extra room will allow you to easily determine if all the pieces are present.
- Save all packing materials until assembly is complete to avoid accidentally discarding smaller parts or hardware.
- Keep small parts and pieces away from children until fully assembled.
- Do not fully tighten the bolts until all have been inserted and hand tightened.
- Please check for any loose screws and tighten them before use.

DE | VORBEREITUNG DER MONTAGE

ACHTUNG! LASSEN SIE KINDER NICHT IN ODER UM DAS GERÄT HERUM SPIELEN, DA DIE GEFAHR BESTEHT, DASS SIE SICH DIE FINGER EINKLEMMEN.

- Bitte lesen Sie diese Anleitung durch, bevor Sie mit der Montage beginnen.
- Die Montage durch zwei Erwachsene wird empfohlen.
- Legen Sie den Platz für die Montage frei und legen Sie alle Teile gemäß der Teileliste aus. Wenn Sie mehr Platz haben, können Sie leicht feststellen, ob alle Teile vorhanden sind.
- Bewahren Sie das gesamte Verpackungsmaterial bis zum Abschluss der Montage auf, um zu vermeiden, dass Sie versehentlich kleinere Teile oder Hardware wegwerfen.
- Halten Sie Kleinteile und Teile bis zur vollständigen Montage von Kindern fern.
- Ziehen Sie die Schrauben erst dann vollständig an, wenn alle Schrauben eingesetzt und handfest angezogen sind.
- Überprüfen Sie vor dem Gebrauch, ob die Schrauben locker sind, und ziehen Sie sie fest.

FR | PRÉPARATION DU PRÉ-ASSEMBLAGE

AVERTISSEMENT! NE PAS LAISSER LES ENFANTS JOUER DANS OU AUTOUR DE L'APPAREIL EN RAISON DU RISQUE DE COINCEMENT DES DOIGTS

- Veuillez lire attentivement ces instructions avant de commencer l'assemblage.
- L'assemblage par deux adultes est recommandé.
- Dégagez l'espace nécessaire à l'assemblage et disposez toutes les pièces en fonction de la liste des pièces, l'espace supplémentaire vous permettra de déterminer facilement si toutes les pièces sont présentes.
- Conservez tous les matériaux d'emballage jusqu'à ce que l'assemblage soit terminé afin d'éviter de jeter accidentellement les petites pièces ou la quincaillerie.
- Tenez les petites pièces hors de portée des enfants jusqu'à ce qu'elles soient entièrement assemblées.
- Ne serrez pas complètement les boulons avant de les avoir tous insérés et serrés à la main.
- Vérifiez que les vis ne sont pas desserrées et resserrez-les avant l'utilisation.

ES | PREPARACIÓN PREVIA AL MONTAJE

¡ADVERTENCIA! NO DEJE QUE LOS NIÑOS JUEGUEN DENTRO O ALREDEDOR DE LA UNIDAD DEBIDO AL POSIBLE RIESGO DE ATRAPAMIENTO DE LOS DEDOS.

- Por favor, lea estas instrucciones antes de comenzar el montaje.
- Se recomienda el montaje por dos adultos.
- Despeje el espacio para el montaje y coloque todas las piezas basándose en la Lista de Piezas, el espacio extra le permitirá determinar fácilmente si todas las piezas están presentes.
- Guarde todos los materiales de embalaje hasta que el montaje se haya completado para evitar descartar accidentalmente piezas pequeñas o accesorios.
- Mantenga las piezas y partes pequeñas fuera del alcance de los niños hasta que esté completamente montado.
- No apriete completamente los pernos hasta que todos hayan sido insertados y apretados a mano.
- Por favor, compruebe si hay tornillos sueltos y apriételes antes de usar.

IT | PREPARAZIONE AL PREMONTAGGIO

AVVERTENZA! NON LASCIARE CHE I BAMBINI GIOCHINO ALL'INTERNO O INTORNO ALL'UNITÀ A CAUSA DEL POSSIBILE RISCHIO DI INTRAPPOLAMENTO DELLE DITA.

- Si prega di leggere attentamente le istruzioni prima di iniziare il montaggio.
- Si raccomanda il montaggio da parte di due adulti.
- Liberare lo spazio per l'assemblaggio e disporre tutte le parti in base all'Elenco Parti; lo spazio extra consente di determinare facilmente se tutti i pezzi sono presenti.
- Conservare tutti i materiali di imballaggio fino al completamento dell'assemblaggio per evitare di scartare accidentalmente i pezzi più piccoli o gli accessori.
- Tenere le parti piccole e i pezzi lontani dai bambini fino al completo assemblaggio.
- Non serrare completamente i bulloni finché non sono stati tutti inseriti e serrati a mano.
- Si prega di controllare se ci sono viti allentate e di serrarle prima dell'uso.

PL | PRZYGOTOWANIE DO MONTAŻU



OSTRZEŻENIE! NIE POZWÓL DZIECIOM BAWIĆ SIĘ NA PRODUKCIE LUB W JEGO POBLIŻU Z POWODU MOŻLIWEGO RYZYKA PRZYTRZAŚNIĘCIA PALCÓW

- Przed rozpoczęciem montażu przeczytaj całą instrukcję.
- Zaleca się montaż przez dwie osoby dorosłe.
- Przygotuj miejsce do montażu i rozłóż wszystkie części na podstawie listy części. Dodatkowe miejsce pozwoli na łatwe określenie, czy wszystkie części są obecne.
- Zachowaj wszystkie materiały opakowaniowe do czasu zakończenia montażu, aby uniknąć przypadkowego wyrzucenia mniejszych części lub sprzętu.
- Trzymaj małe części i elementy z dala od dzieci do czasu zakończenia montażu.
- Nie dokręcaj całkowicie śrub, dopóki wszystkie nie zostaną włożone i dokręcone ręcznie.
- Sprawdź, czy nie ma luźnych śrub i dokręć je przed użyciem.

NL VOORBEREIDING VOOR MONTAGE

WAARSCHUWING! LAAT KINDEREN NIET IN OF ROND HET TOESTEL SPELEN VANWEGE HET MOGELIJKE RISICO OP BEKNELLING VAN VINGERS.

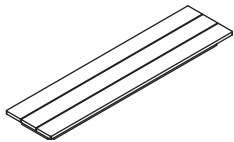
- Lees deze instructie door voordat u met de montage begint.
- Montage door twee volwassenen wordt aanbevolen.
- Maak ruimte vrij voor de montage en leg alle onderdelen uit aan de hand van de onderdelenlijst. Met extra ruimte kunt u gemakkelijk bepalen of alle onderdelen aanwezig zijn.
- Bewaar al het verpakkingsmateriaal tot de montage is voltooid om te voorkomen dat kleinere onderdelen of hardware per ongeluk worden weggegooid.
- Houd kleine onderdelen en stukken uit de buurt van kinderen tot ze volledig gemonteerd zijn.
- Draai de bouten pas volledig aan als ze allemaal zijn aangebracht en met de hand zijn vastgedraaid.
- Controleer op losse schroeven en draai ze vast voor gebruik.

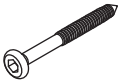
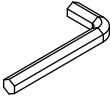
Parts List / Teileliste / LISTE DES PIÈCES / Lista de Piezas / Elenco Parti / Lista Części / Onderdelenlijst			
(A) X1 	(B) X2 	(C) X2 	
HARDWARE LIST / HARDWARE-LISTE / LISTE DES QUINCAILLES / LISTA DE ACCESORIOS / ELENCO DEGLI ACCESSORI / Lista części montażowych / LIJST HARDWARE			
(1) X12  M6 x 80mm	Screw /Schraube /Vis /Tornillo /Vite /Wkręt /Schroef	(2) X1 	Allen Key /Clé Allen /Clé à Molette /Llave Hexagonal /Chiave a Brugola /Klucz imbusowy /Inbus sleutel

1

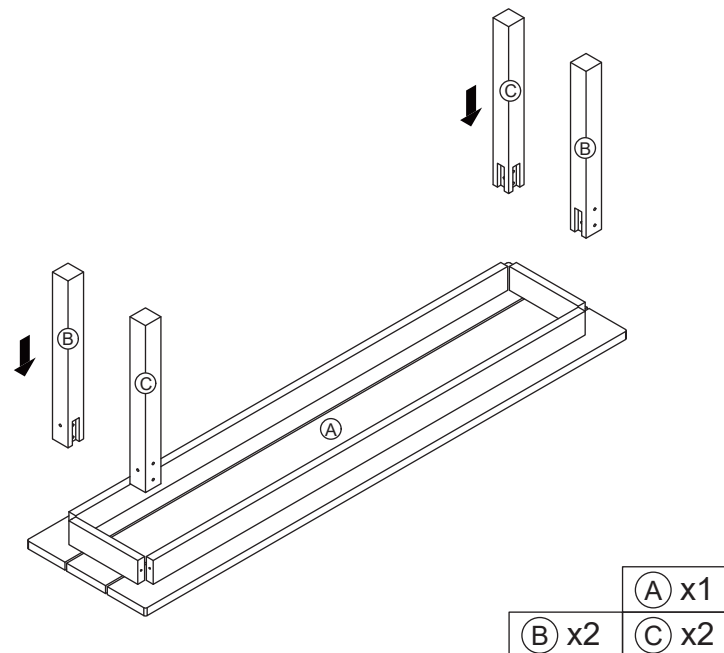

2

