

文件名称	661-说明书
语言	
更新时间	2026/04/08
尺寸规格	A5
材质及印刷要求	黑白双面印刷,骑马钉

INSTALLATION

Manual

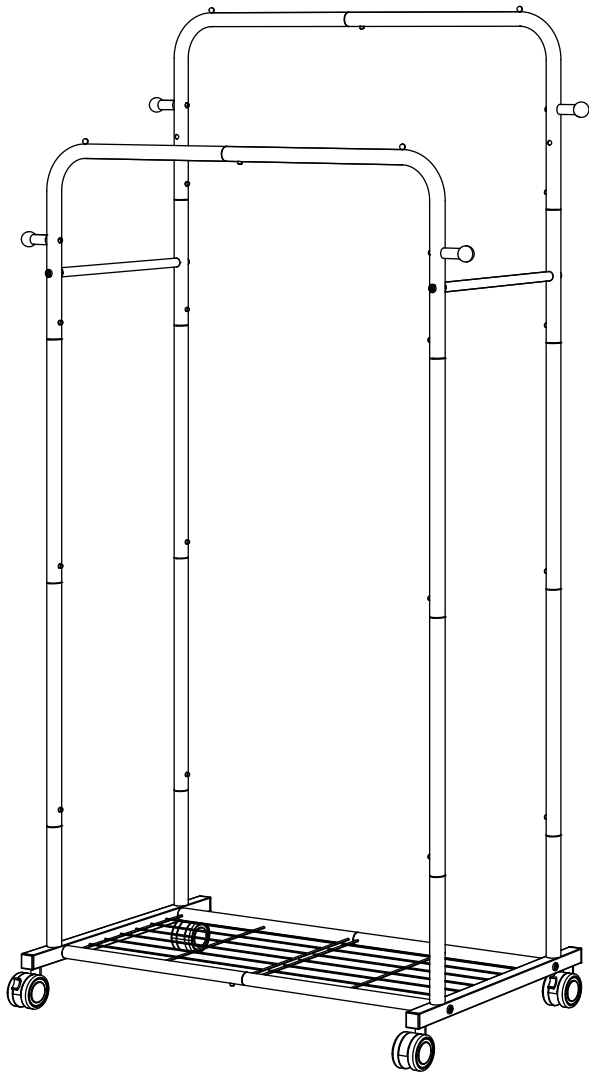

Garment Rack

sakugi



IMPORTANT INFORMATION

NOTICE

1. To secure the garment rack where you want it, simply press down the brake on the universal wheel.
2. Before use, ensure all components are securely connected. Place the product on a level surface against a wall for safe use.
3. Hang heavier garments evenly on both rods to prevent the rack from leaning to one side.
4. Some screw holes on the vertical tubes are unused. Please refer to the installation steps to identify the correct holes for each part.
5. If the screw holes cannot align, try loosening the screws on the adjacent tubes and rotating the tubes to adjust.
6. Do not tighten screws during assembly. Fully tighten them only after all parts are in place.

GUARANTEE

Please check all accessories upon receipt. For any missing or damaged parts or other issues, feel free to contact our customer service team for help. We will offer you a replacement or a full refund.



E-mail: sakugi.service@gmail.com



WICHTIGE INFORMATIONEN

HINWEISE

1. Um den Garderobenständer an der gewünschten Stelle zu fixieren, drücken Sie einfach die Bremse am Universalrad nach unten.
2. Stellen Sie vor der Verwendung sicher, dass alle Komponenten fest miteinander verbunden sind. Platzieren Sie das Produkt zur sicheren Nutzung auf einer ebenen Fläche an einer Wand.
3. Hängen Sie schwerere Kleidungsstücke gleichmäßig auf beide Stangen, um zu verhindern, dass der Kleiderständer zu einer Seite neigt.
4. Einige Schraubenlöcher an den senkrechten Rohren werden nicht verwendet. Bitte beachten Sie die Montageschritte, um die richtigen Löcher für jedes Teil zu identifizieren.
5. Wenn die Schraublöcher nicht ausgerichtet werden können, lösen Sie die Schrauben an den benachbarten Rohren und drehen Sie die Rohre zur Anpassung.
6. Ziehen Sie die Schrauben während der Montage nicht fest. Ziehen Sie sie erst vollständig an, nachdem alle Teile montiert sind.

GARANTIE

Bitte überprüfen Sie nach Erhalt alle Zubehörteile. Sollten Teile fehlen, beschädigt sein oder andere Probleme auftreten, wenden Sie sich gerne an unser Kundendienstteam. Wir bieten Ihnen einen Ersatz oder eine vollständige Rückerstattung an.

 **E-mail: sakugi.service@gmail.com**

注意事項

1. 衣類ラックを希望の位置に固定するには、キャスターのブレーキを下に押してください。
2. 使用前に、すべての部品がしっかりと接続されていることを確認してください。安全のため、製品は平らな床の上で壁に寄せて設置してください。
3. 重い衣類は左右のバーに均等に掛け、ラックが片側に傾かないようにしてください。
4. 縦パイプの一部のネジ穴は使用しません。各部品に対応する正しい穴を確認するため、組立手順を参照してください。
5. ネジ穴が合わない場合は、隣接するパイプのネジを緩め、パイプを回して調整してください。
6. 組み立て中はネジを締めないでください。すべての部品を取り付けた後に、完全に締めてください。

品質保証

商品到着後は、付属品に不足や破損がないかご確認ください。不具合等がございましたら、カスタマーサービスまでご連絡ください。交換または全額返金にて対応いたします。



限により、本アカウントは1日あたり50名様までの友達追加が可能です。一時的に追加できない場合は、翌日お試してください。

 E-mail: sakugi.service@gmail.com

A1

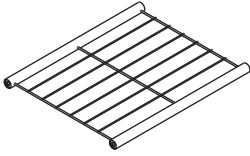

x1

A2

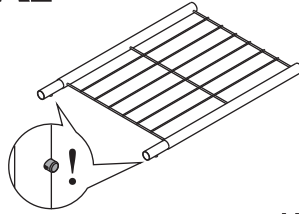

x1

B

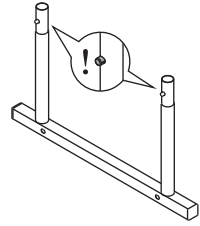

x2

C1



x8

C2



x2

D1

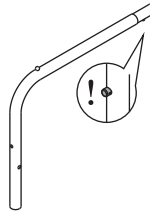

x2

D2

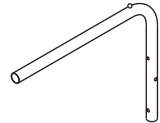

x2

E

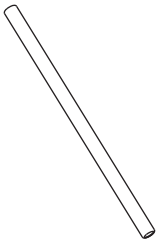

x2

F

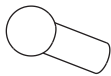

x4

G1



x2

G2

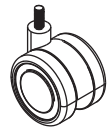

x2

H1

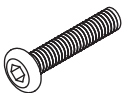

x8

H2



x4

H3



x1

H4

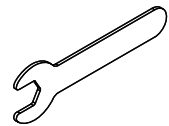

x1

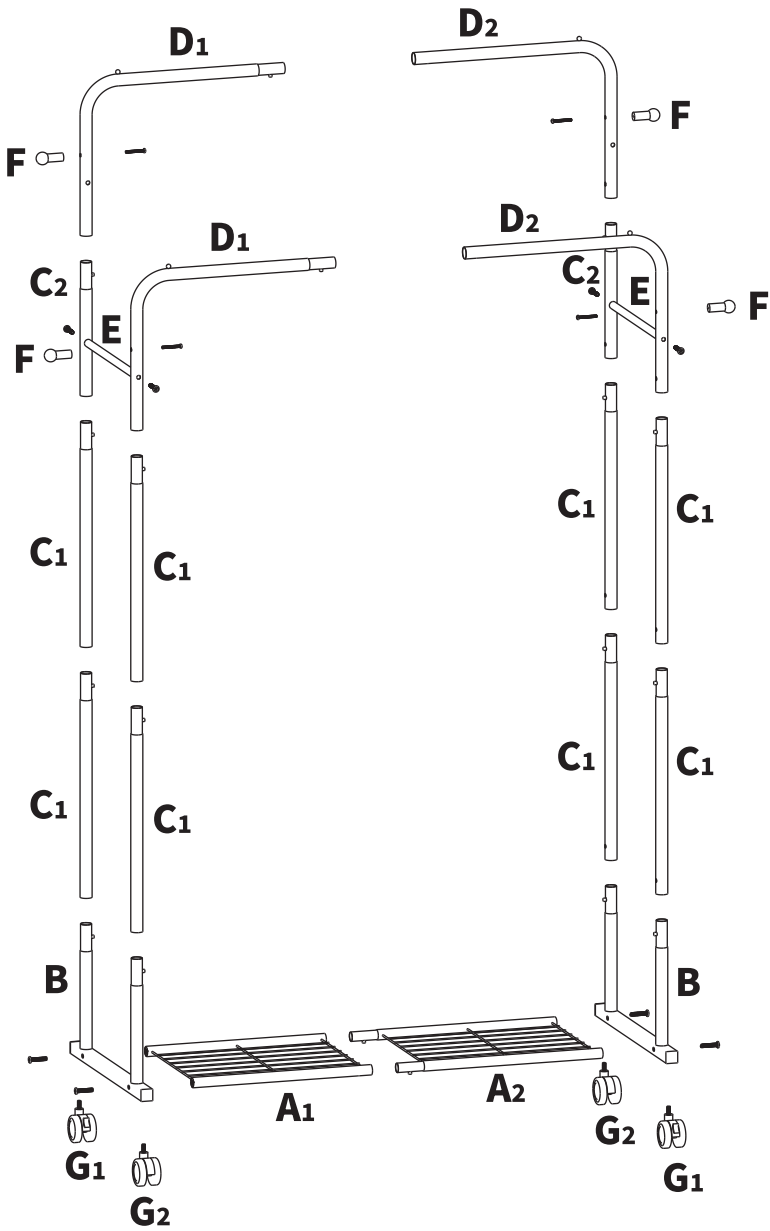

1

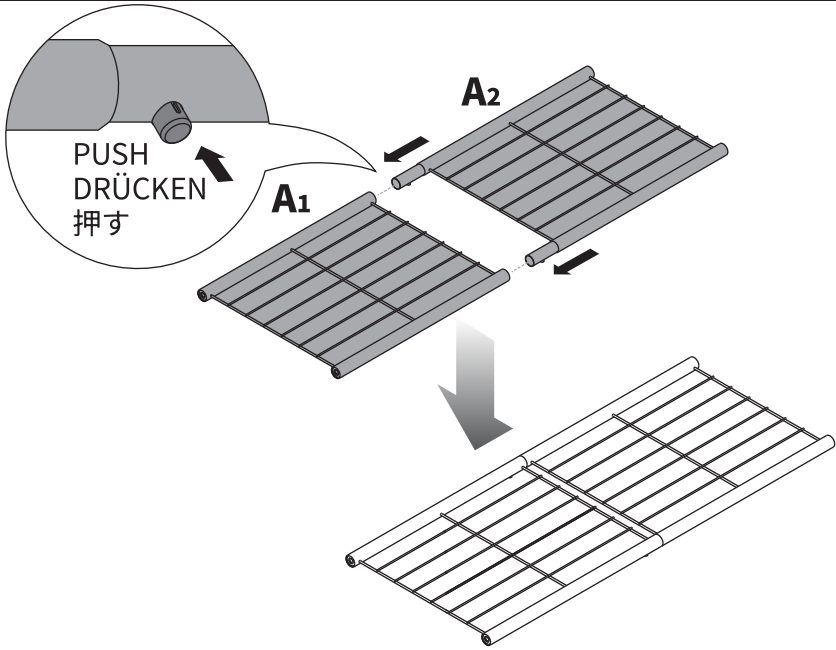

2

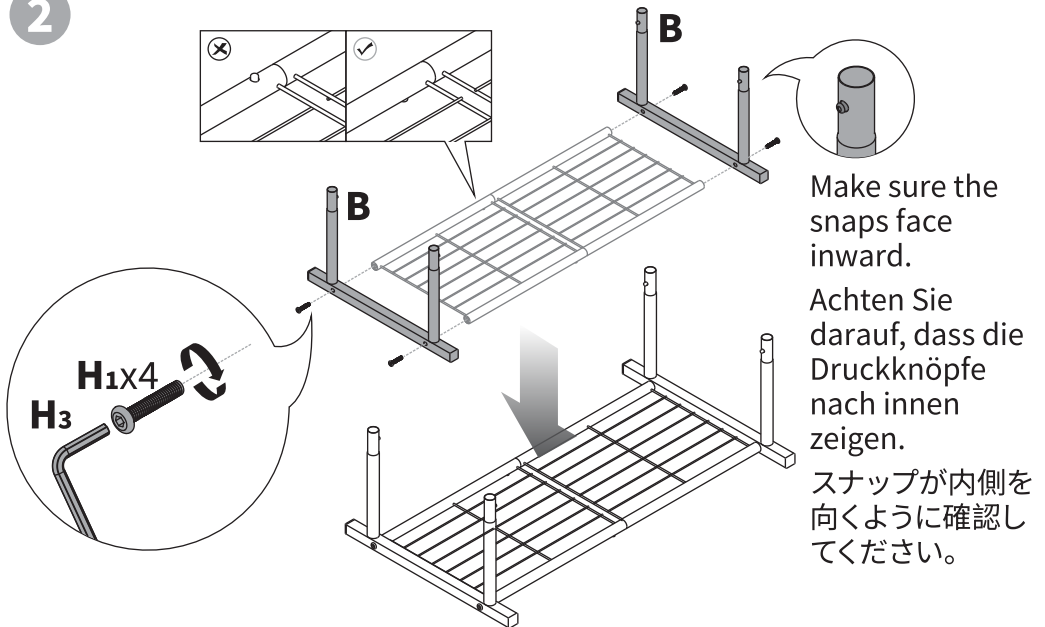

3

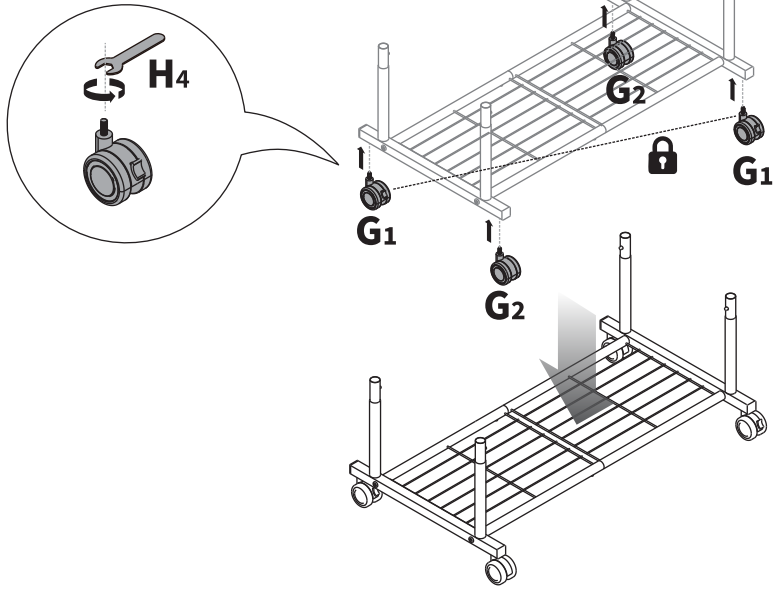

4

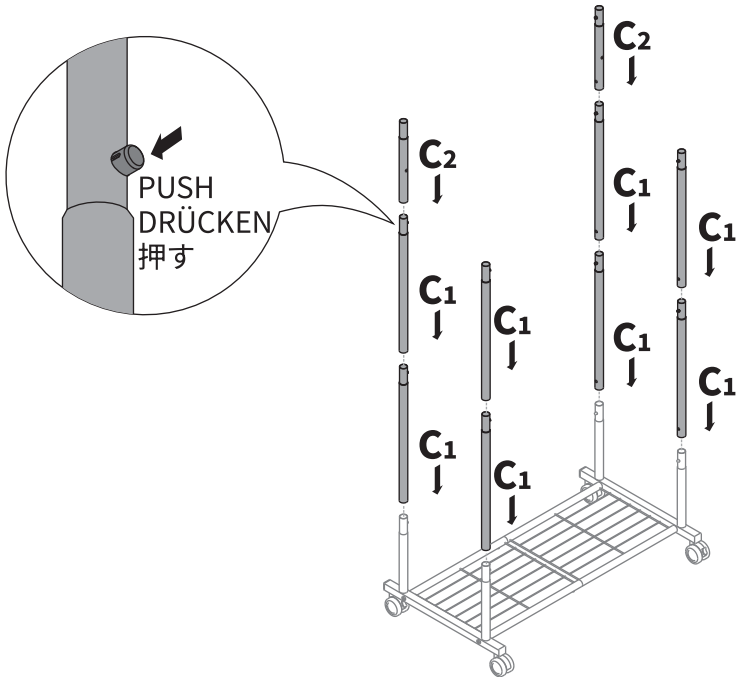

5

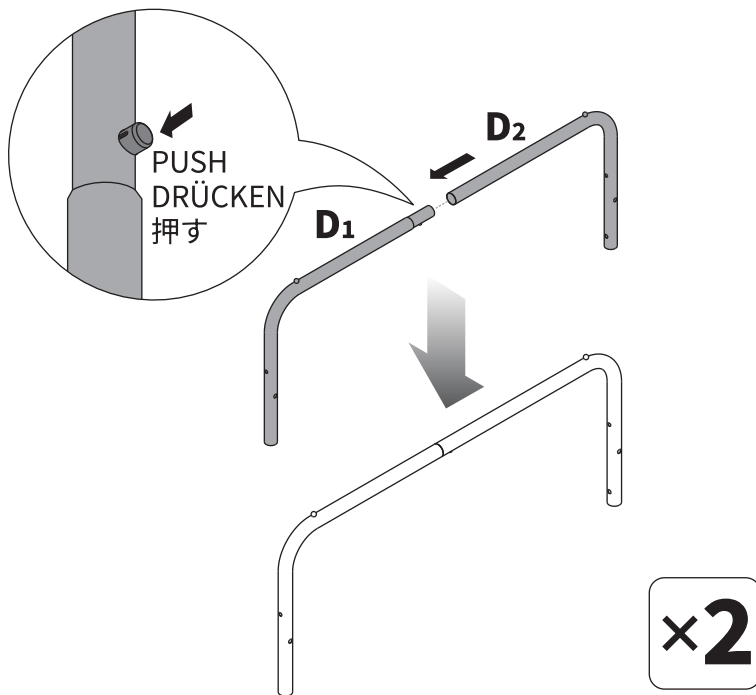

6

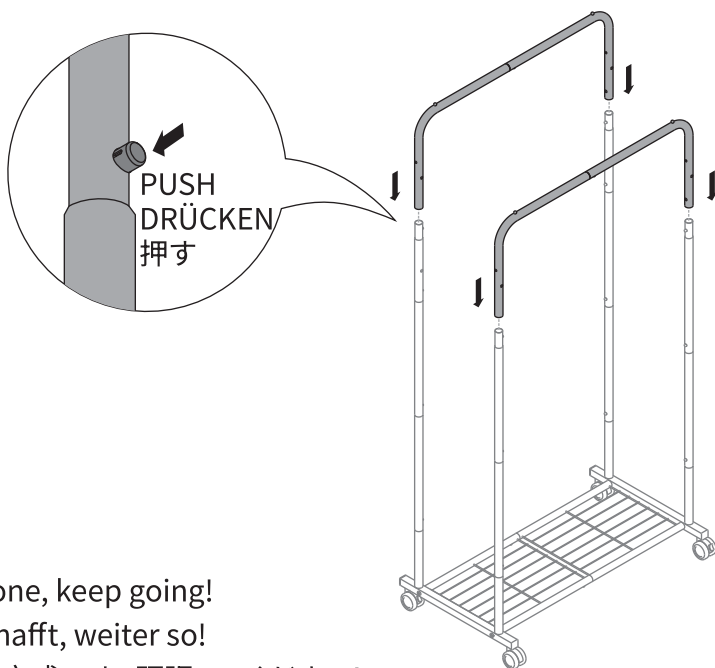

Almost done, keep going!

Fast geschafft, weiter so!

もう少しで完成です、頑張ってください!

7

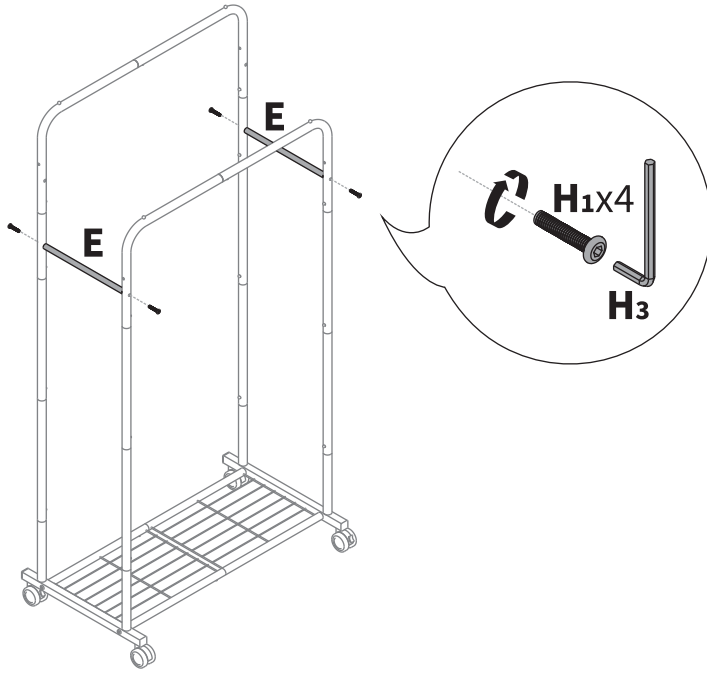

8

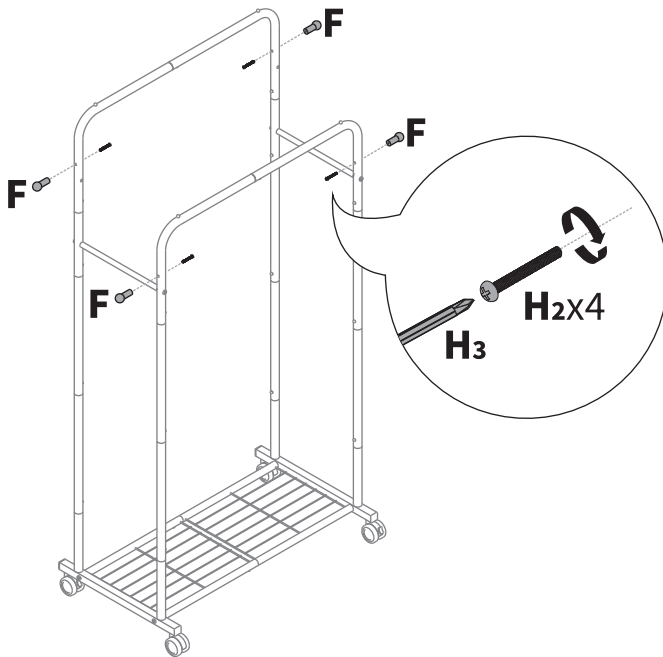

ASSEMBLY COMPLETED / MONTAGE ABGESCHLOSSEN / 組み立て完了

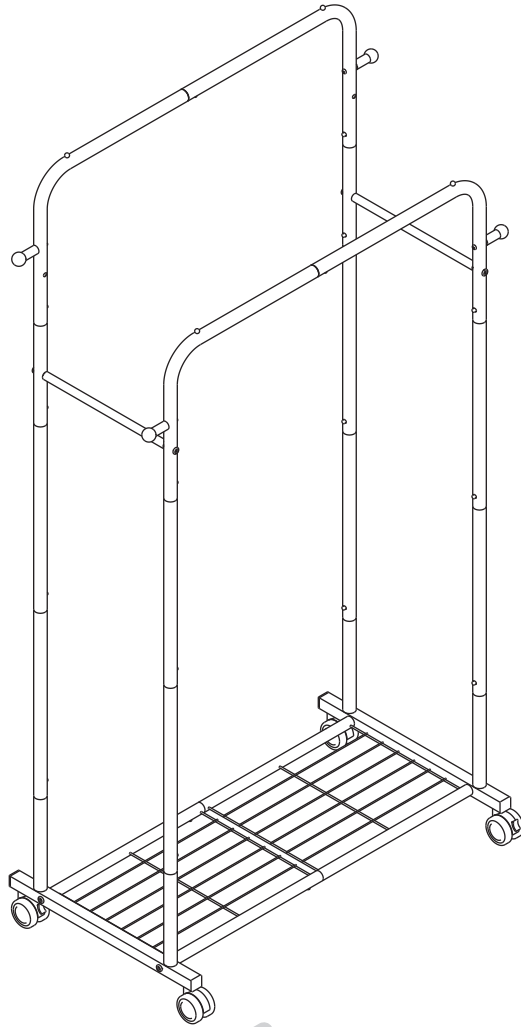

Well done! You have completed all the steps!

Gut gemacht! Sie haben alle Schritte abgeschlossen!

よくできました! すべての手順が完了しました。

