

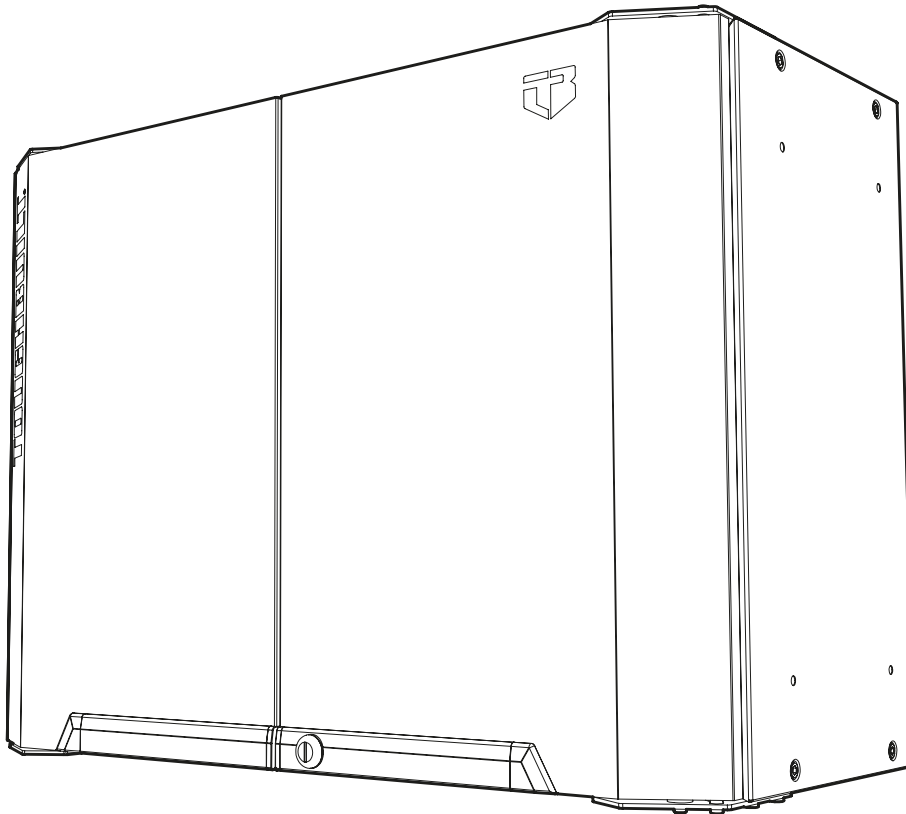

ASSEMBLY AND CARE INSTRUCTIONS

28" 2-DOOR WALL CABINET | TB-G1-U28

Instrucciones de Ensamblaje y Cuidado
Gabinete de Pared de 2 Puertas de 71cm



BEFORE USING THIS PRODUCT, REVIEW AND FAMILIARIZE YOURSELF WITH THE CONTENTS OF THIS MANUAL.

THE SPECIFICATIONS AND GENERAL APPEARANCE OF THE INSTRUMENT ARE SUBJECT TO CHANGE WITHOUT NOTICE AND WITHOUT OBLIGATION BY TOUGHBUILT® INDUSTRIES, INC. AND MAY DIFFER FROM THOSE APPEARING IN THIS MANUAL.

ANTES DE USAR ESTE PRODUCTO, REVISE Y FAMILIARÍCESE CON EL CONTENIDO DE ESTE MANUAL.

LAS ESPECIFICACIONES Y EL ASPECTO GENERAL DEL INSTRUMENTO ESTÁN SUJETOS A CAMBIOS SIN PREVIO AVISO Y SIN OBLIGACIÓN POR PARTE DE TOUGHBUILT® INDUSTRIES, INC. Y PUEDEN DIFERIR DE LOS QUE APARECEN EN ESTE MANUAL.

For the full line of products, visit our website <https://toughbuilt.com> to find more options for organizing and customizing your work environment.

Para conocer la línea completa de productos, visite nuestro sitio web <https://toughbuilt.com> para encontrar más opciones para organizar y personalizar su entorno de trabajo.

THANK YOU FOR CHOOSING TOUGHBUILT! **¡GRACIAS POR ELEGIR TOUGHBUILT!**

Questions, problems, or missing parts? Before returning to the retailer, call ToughBuilt Customer Service Line

¿Tiene preguntas, problemas o partes faltantes? Antes de regresar al minorista, llame a la Línea de Servicio al Cliente de ToughBuilt

8 A.M. - 5 P.M. EST MONDAY-FRIDAY AT:

DE LUNES A VIERNES, DE 8 A.M. A 5 P.M., HORA DEL ESTE, EN:

US / EE. UU.: 1 (800) 288-4695

MEXICO / MÉXICO: +52 55 9225 6212

CANADA / CANADÁ: +1 844 5751923

**HAVE PRODUCT AND PURCHASE INFORMATION AVAILABLE WHEN CONTACTING TOUGHBUILT® INDUSTRIES FOR PRODUCT SUPPORT.
TENGA LA INFORMACIÓN DEL PRODUCTO/DE COMPRA A MANO CUANDO SE CONTACTE CON TOUGHBUILT® INDUSTRIES PARA SOLICITAR SOPORTE CON EL PRODUCTO.**

TABLE OF CONTENTS

ASSEMBLY AND CARE INSTRUCTIONS 28" 2-DOOR WALL CABINET | TB-G1-U28

SAFETY AND PRECAUTIONS	PAGE 4
SPECIFICATIONS	PAGE 4
DIMENSIONS	PAGE 4
PRE-INSTALLATION	PAGE 5
PACKAGE CONTENTS	PAGE 6
ASSEMBLY	PAGE 6
MAINTENANCE AND CLEANING	PAGE 12
WARRANTY AND REGISTRATION	PAGE 12
ESPAÑOL	PAGE 13
NOTES	PAGE 23

SAFETY AND PRECAUTIONS

Read and follow all the safety warnings and instructions before assembling or using this product.

This product is intended for indoor use only.

This product is not designed for commercial or industrial usage.





SAVE ALL WARNINGS AND INSTRUCTIONS FOR FUTURE REFERENCE

SPECIFICATIONS

MAXIMUM LOAD FOR THE BOTTOM SHELF	50lb. / 23kg
MAXIMUM LOAD FOR THE MIDDLE SHELF	100lb. / 45kg
MAXIMUM LOAD FOR EACH DOOR	11lb. / 5kg
MAXIMUM TOTAL LOAD	172lb. / 78kg

DIMENSIONS

WIDTH	28" / 71cm
DEPTH	12.5" / 32cm
HEIGHT	20" / 51cm
WEIGHT	44lb. / 20kg

SAFETY SYMBOLS	
The definitions below describe the severity for each signal word. Please read the manual and pay attention to these symbols	
	This is the safety alert symbol. It is used to alert you to potential personal injury hazards. Obey all safety messages and follow the symbol to avoid possible injury or death.
 DANGER	DANGER: Indicates an imminently hazardous situation which, if not avoided, will result in serious injury or death.
 WARNING	WARNING: Indicates a potentially hazardous situation which, if not avoided, will result in serious injury or death.
 CAUTION	CAUTION: Indicates a potentially hazardous situation which, if not avoided, will result in minor or moderate injury.
IMPORTANT!	Indicates a practice not related to personal injury which, if not avoided, may result in malfunction or property damage.



WARNING: Any assembly or maintenance of the product must be carried out by adults only.

WARNING: : DO NOT stand on the product and do not use it as scaffold.

WARNING: : DO NOT put anything on the top panel of this product.



CAUTION: Use at least two people to move, assemble or install this product. Failure to do so can result in personal injury or product damage.

CAUTION: DO NOT alter this product in any manner. For example, do not weld external bar locks or attach electrical equipment. This may cause product damage or personal injury.

CAUTION: DO NOT store harsh chemicals or liquids in the cabinet.

CAUTION: DO NOT leave children unattended near this product.

PRE-INSTALLATION

TOOLS REQUIRED



Allen Wrench
(4mm)
(included)



Level
(not included)



Work Gloves
(not included)



Safety Goggles
(not included)

HARDWARE INCLUDED

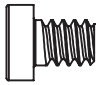

#1

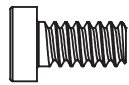

#2

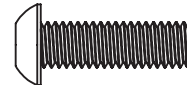

#3

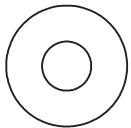

#4

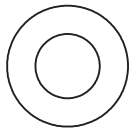

#5

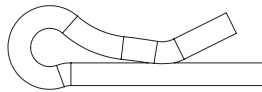

#6

PART	DESCRIPTION	QTY.
#1	M6 x 8mm SOCKET HEAD HEX DRIVE SCREW	22
#2	M6 x 12mm SOCKET HEAD HEX DRIVE SCREW	12
#3	M6 x 20mm BUTTON HEAD HEX DRIVE SCREW	2
#4	FLAT WASHER (OD-12mm, ID-6.4mm, T-1.4mm)	4
#5	NYLON WASHER (OD-16.4, ID-8.5, T-3mm)	4
#6	COTTER PIN	2

PACKAGE CONTENTS

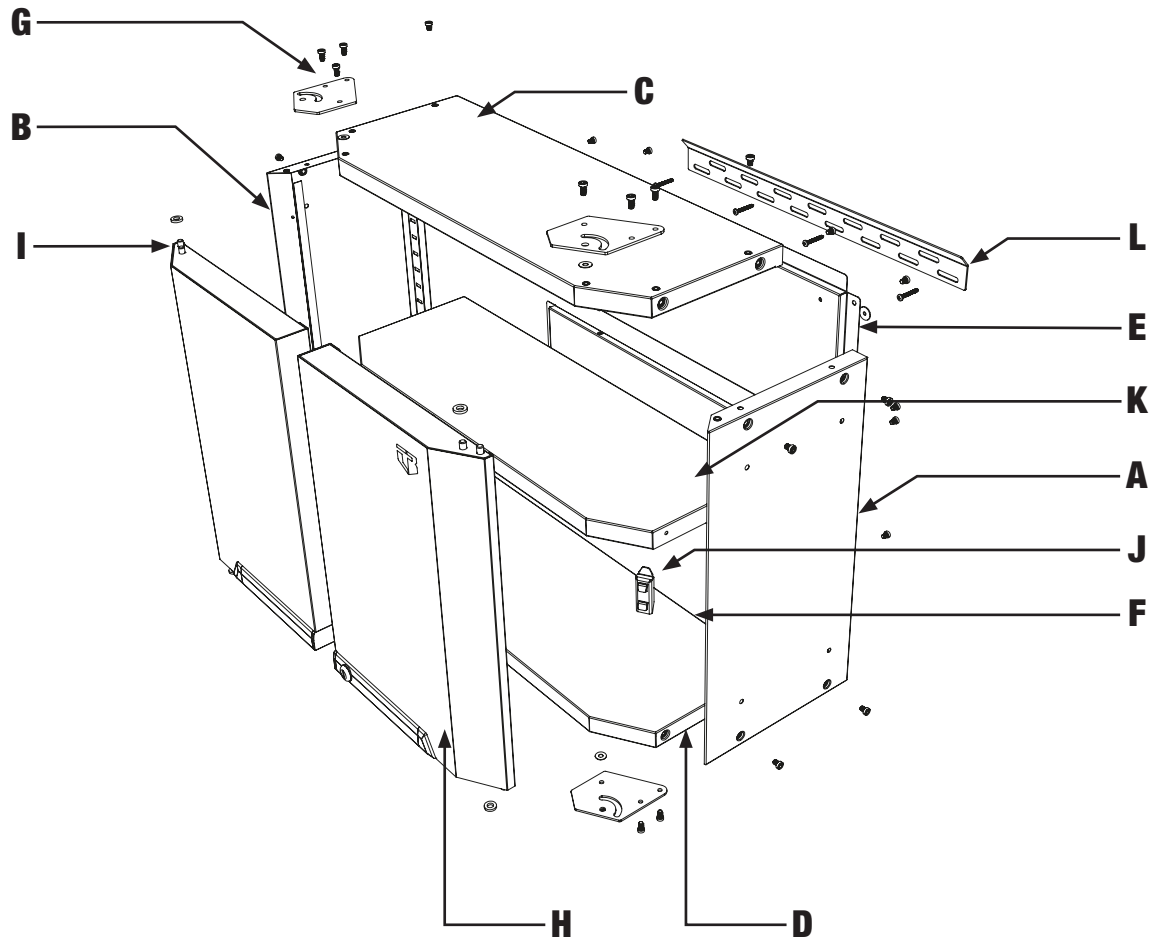

PART	DESCRIPTION	QTY.
A	RIGHT SIDE PANEL	1
B	LEFT SIDE PANEL	1
C	TOP PANEL	1
D	BOTTOM SHELF	1
E	UPPER BACK PANEL	1
F	LOWER BACK PANEL	1

PART	DESCRIPTION	QTY.
G	HINGE BRACKET	4
H	RIGHT DOOR	1
I	LEFT DOOR	1
J	SHELF HOLDING BRACKET	4
K	MIDDLE SHELF	1
L	WALL MOUNT BRACKET	1

ASSEMBLY

PREPARATION

Before assembling the product, compare the parts against those listed in the manual. If any part is missing or damaged, do not attempt to assemble the product. Contact customer service.

ASSEMBLY [CONTINUED]



CAUTION: Assemble on a flat, level, and clean. A piece of cardboard or a floor covering is recommended to keep the product from being scratched during assembly.

CAUTION: Wear ANSI-approved safety goggles during the assembly process.

CAUTION: Please wear gloves during the whole assembly process to avoid accidental personal injury.

CAUTION: For components with protective film, please peel off the protective film before assembling it.

CAUTION: Do not use power tools during the assembly process.

IMPORTANT! DO NOT fully tighten all screws until assembly is completed.

CAUTION! DO NOT overtighten the screws.

1

ATTACH THE SIDE PANELS, TOP PANEL, AND THE BOTTOM SHELF

Attach the side panels (A, B) to the top panel (C) and the bottom shelf (D) using 8 screws #1.

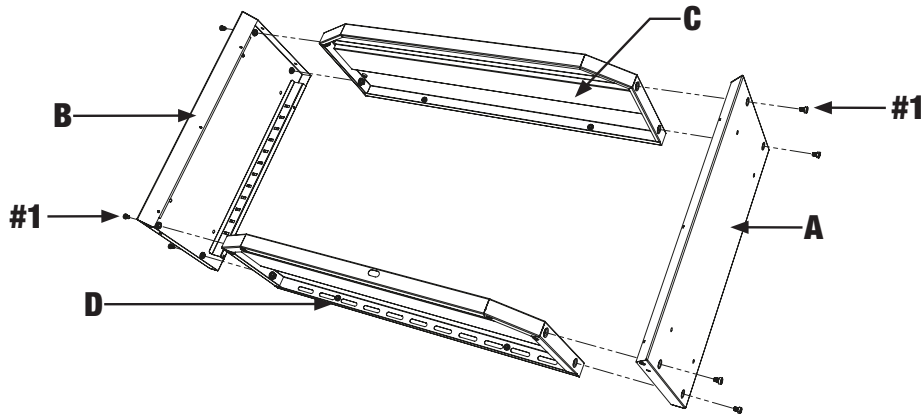

2

ATTACH THE HINGE BRACKETS

Attach the hinge brackets (G) to the top panel (C) and the bottom shelf (D) using 12 screws #2 and 4 flat washers #4. Make sure the outer side of the hinge bracket is flush with the outer side of the top and bottom panels.

Secure the side panels to the top panel with 4 screws #1.

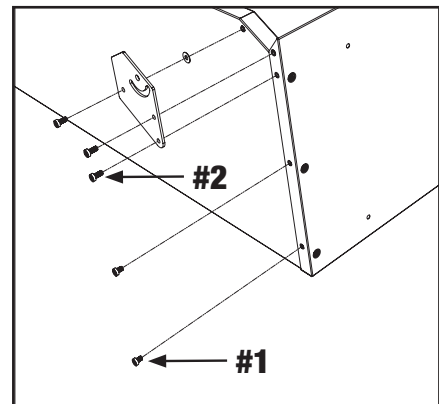
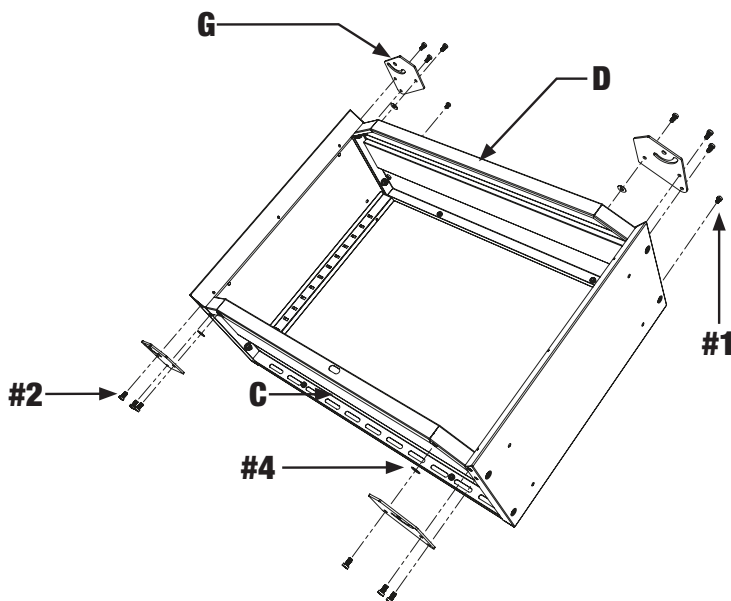

SECURE SIDE PANELS

ASSEMBLY [CONTINUED]

3 ATTACH THE BACK PANELS

Attach the lower back panel (F) and upper back panel (E) using 12 screws #1.

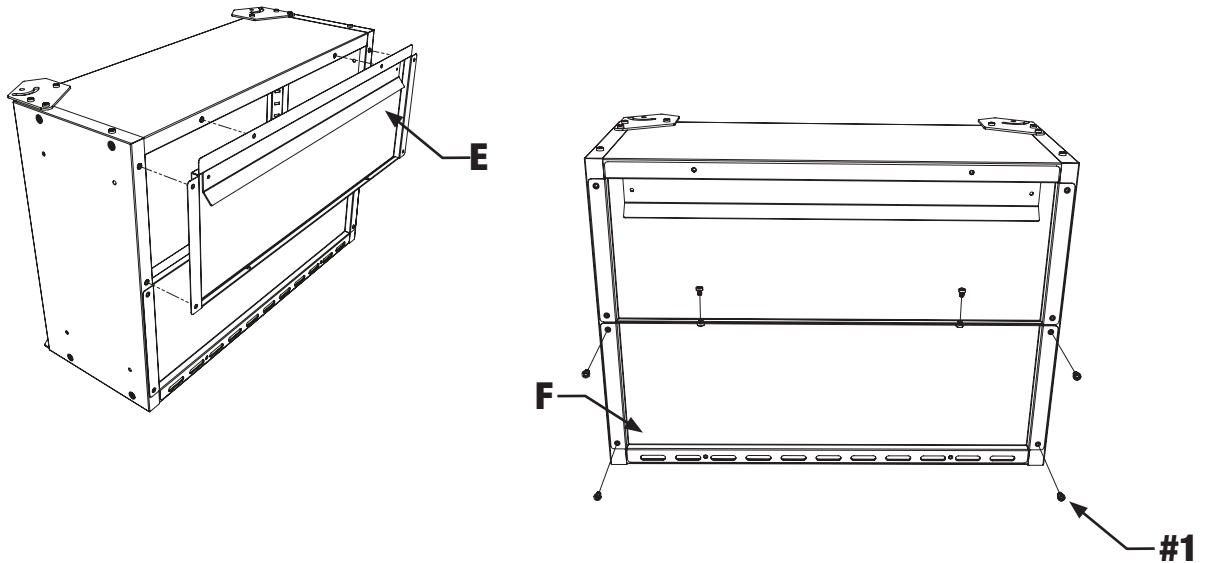

4 MOUNT THE MIDDLE SHELF

Insert the shelf holding brackets (J) into the metal tracks at the desired height of the middle shelf (K).

Mount the middle shelf (K) on the shelf holding brackets.

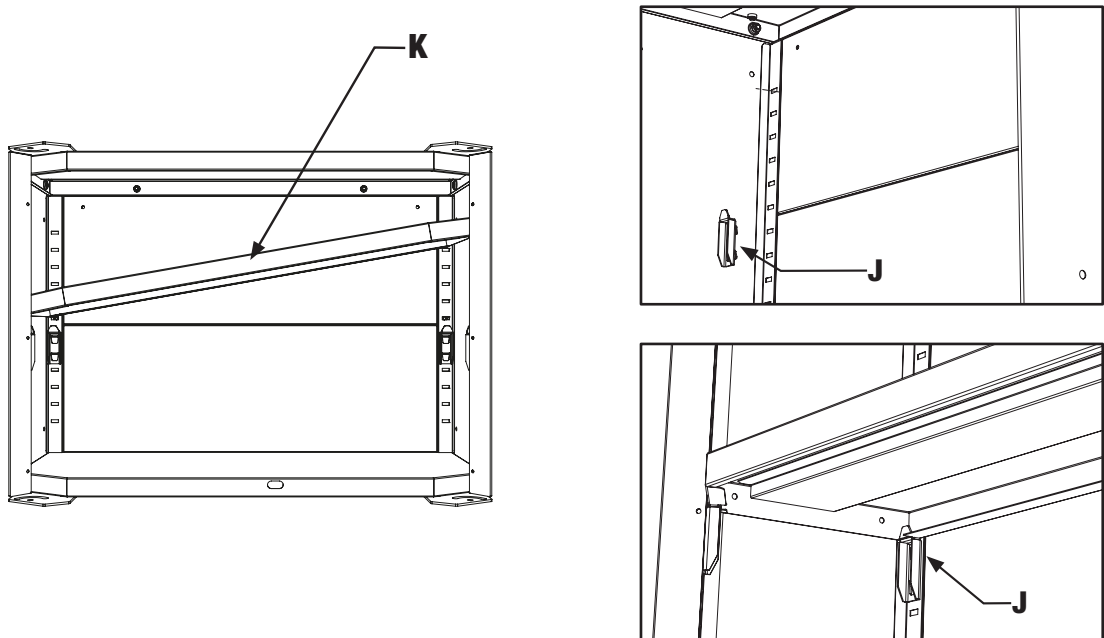

ASSEMBLY [CONTINUED]

5 ATTACH THE DOORS

Insert the pins of the left-door lower hinge into the slots of the left lower hinge bracket. Use the nylon washer #5.

Pull down the U-type hinge pin on the left door, attach the nylon washer #5 and insert the pins into the slots of the left hinge bracket.

After the U-type hinge is engaged, insert the cotter pin #6 to lock the U-type hinge in place.

Repeat for the right door (H).

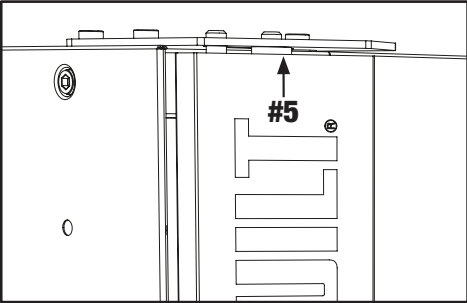
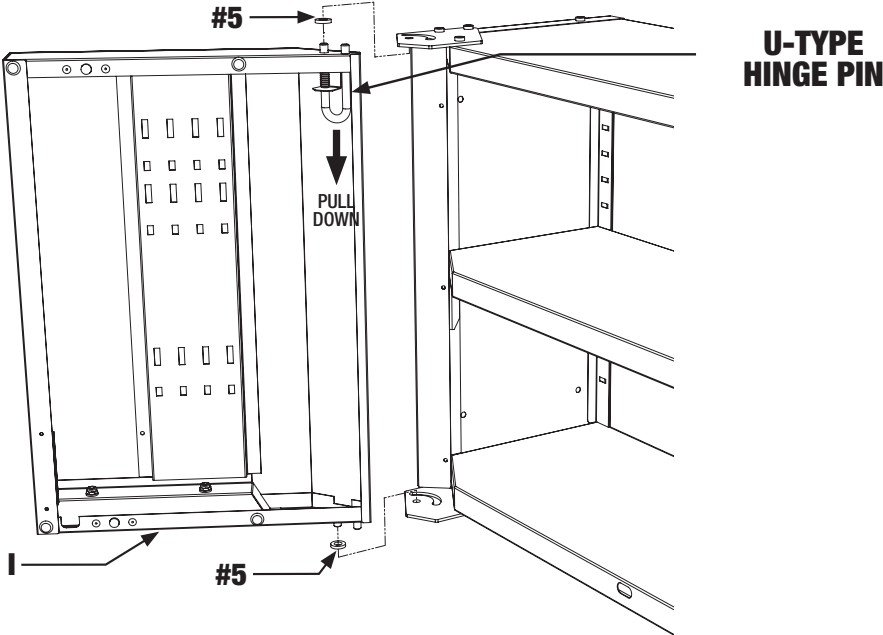

TOP HINGE

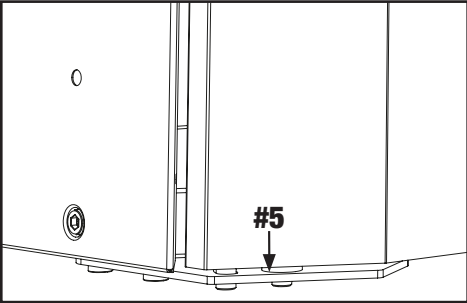

BOTTOM HINGE

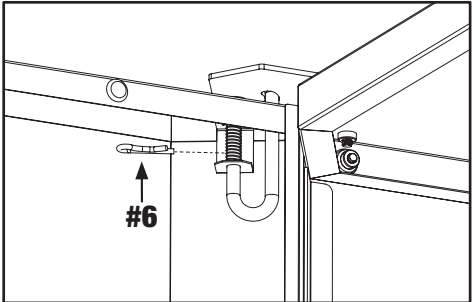

COTTER PIN ASSEMBLY

ASSEMBLY [CONTINUED]

6 ATTACH THE BRACKET TO THE WALL

Affix the bracket to the wall utilizing the fasteners appropriate for your wall type.

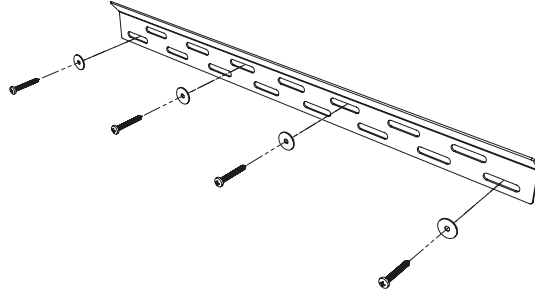

ALIGN WITH OTHER CABINETS

NOTE: To align with other upper cabinets, mount the bracket as shown in the image below.

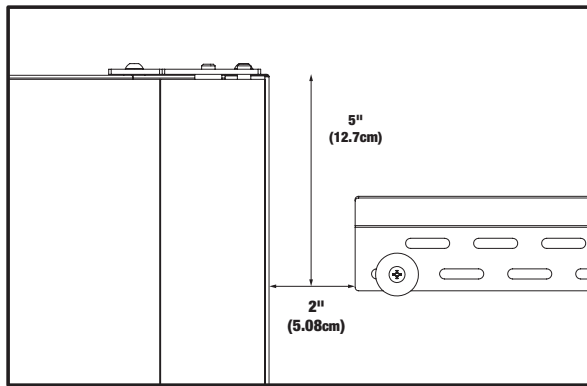

7 MOUNT THE CABINET

Two people are needed to mount the cabinet onto the wall bracket.

Lift the assembled cabinet, move it close to the wall and lower it onto the wall bracket, making sure the mounting piece is fully engaged.

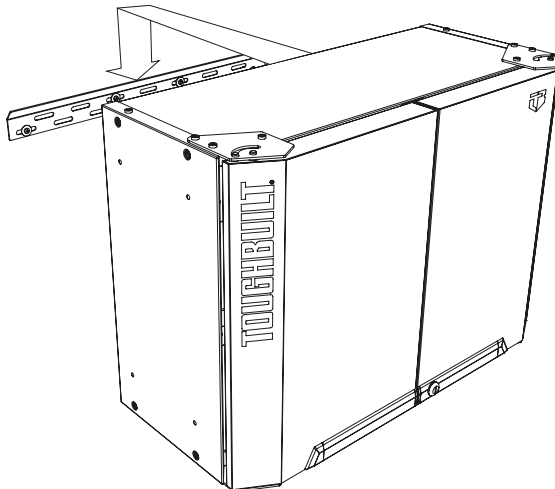

ASSEMBLY [CONTINUED]

8 ALIGN THE DOORS (OPTIONAL)

If the doors are misaligned as shown below, screw a #3 screw into the bottom shelf on the side with the lower hanging door. Adjust the screw as needed until the doors are at the same level.

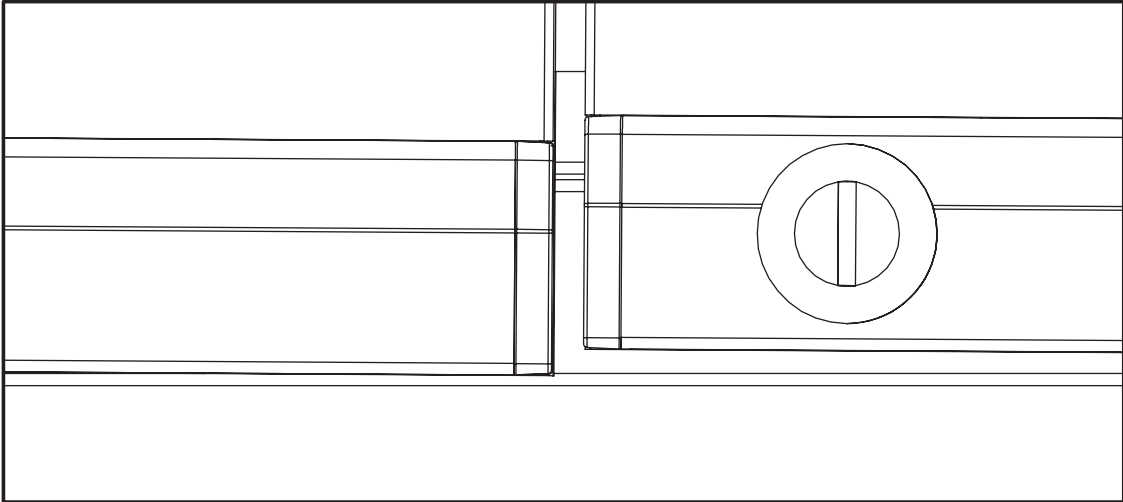

DOORS ARE MISALIGNED

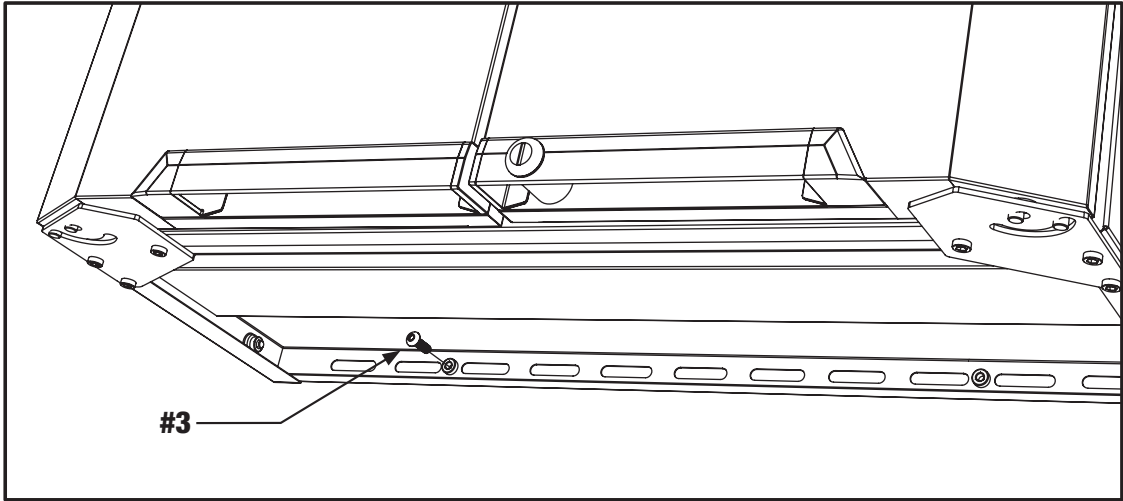

INSERT THE SCREW ON THE SIDE WITH THE LOWER HANGING DOOR

MAINTENANCE AND CLEANING

- Check all the fasteners periodically for tightness. Tighten them when necessary.
- Periodically, clean the surfaces with a soft rag, mild detergent, and water.
- Grease and oil can be removed with most standard cleaning fluids. For safety, use nonflammable cleaning fluid.

WARRANTY AND REGISTRATION

While every ToughBuilt product is built to be tough, it is important to use ToughBuilt products appropriately.

This ToughBuilt product is protected by our **LIMITED LIFETIME WARRANTY** to the original purchaser against defects in material or workmanship. Normal wear and tear and conditions resulting from accident, misuse, abuse, alteration, or improper care or maintenance voids the **LIMITED LIFETIME WARRANTY**. This warranty is exclusive and in lieu of any other express warranty of any kind.

To activate the **LIMITED LIFETIME WARRANTY** item must be registered at <https://toughbuilt.com/register-your-product>.

The warranty is not transferable.

Once the product is registered, to file a claim, fill out the Warranty Claim form at <https://toughbuilt.com/warranty-claim-form>

For product registration support, please call our Customer Service Line:

US: +1 (800) 288-4695

CANADA: +1 (844) 575 1923

MEXICO: +52 55 9225 6212

SPECIFICATIONS ARE SUBJECT TO CHANGE WITHOUT NOTICE.

ÍNDICE

INSTRUCCIONES DE ENSAMBLAJE Y CUIDADO

GABINETE DE PARED DE DOS PUERTAS DE 71cm
| TB-G1-U28

SEGURIDAD Y PRECAUCIONES	PÁGINA 14
ESPECIFICACIONES	PÁGINA 14
PREINSTALACIÓN	PÁGINA 15
CONTENIDO DEL PAQUETE	PÁGINA 16
ENSAMBLAJE	PÁGINA 17
MANTENIMIENTO Y LIMPIEZA	PÁGINA 22
GARANTÍA Y REGISTRO	PÁGINA 22
NOTAS	PÁGINA 23

SEGURIDAD Y PRECAUCIONES

Lea y siga todas las advertencias e instrucciones de seguridad antes de ensamblar o usar este producto.

Este producto está diseñado para uso en interiores únicamente.

Este producto no está diseñado para uso comercial o industrial.

CONSERVE TODAS LAS ADVERTENCIAS E INSTRUCCIONES PARA REFERENCIA FUTURA

SÍMBOLOS DE SEGURIDAD	
Las definiciones a continuación describen la gravedad de cada palabra que representa una señal. Lea el manual y preste atención a estos símbolos	
	Este es el símbolo de alerta de seguridad. Se utiliza para alertarlo sobre posibles riesgos de lesiones personales. Obedezca todos los mensajes de seguridad y siga el símbolo para evitar posibles lesiones o la muerte.
 PELIGRO	PELIGRO: Indica una situación de peligro inminente que, si no se evita, provocará lesiones graves o la muerte.
 ADVERTENCIA	ADVERTENCIA: Indica una situación potencialmente peligrosa que, si no se evita, provocará lesiones graves o la muerte.
 PRECAUCIÓN	PRECAUCIÓN: Indica una situación potencialmente peligrosa que, si no se evita, provocará lesiones menores o moderadas.
¡IMPORTANTE!	Indica una práctica no relacionada con lesiones personales que, si no se evita, puede provocar un mal funcionamiento o daños a la propiedad.



ADVERTENCIA: Cualquier ensamblaje o mantenimiento del producto debe ser realizado únicamente por adultos.

ADVERTENCIA: NO se pare sobre el producto y no lo use como andamio.



PRECAUCIÓN: Utilice al menos dos personas para mover, ensamblar o instalar este producto. De lo contrario, se pueden producir lesiones personales o daños al producto.

PRECAUCIÓN: NO altere este producto de ninguna manera. Por ejemplo, no suelde bloqueos de barras externas ni conecte equipos eléctricos. Esto puede causar daños al producto o lesiones personales.

PRECAUCIÓN: NO almacene productos químicos ni líquidos agresivos en los gabinetes.

PRECAUCIÓN: NO deje a los niños sin supervisión cerca de este producto.

ESPECIFICACIONES

CARGA MÁXIMA PARA EL ESTANTE INFERIOR	50lb. / 23kg
CARGA MÁXIMA PARA EL ESTANTE DEL MEDIO	100lb. / 45kg
CARGA MÁXIMA PARA CADA PUERTA	11lb. / 5kg
CARGA TOTAL MÁXIMA	172lb. / 78kg

DIMENSIONES

ANCHO	28" / 71cm
PROFUNDIDAD	12,5" / 32cm
ALTURA	20" / 51cm
PESO	44lb. / 20kg

PREINSTALACIÓN

HERRAMIENTAS REQUERIDAS



Llave Allen
(4mm)
(incluida)



Herramienta niveladora
(no incluida)



Guantes de trabajo
(no incluidos)



Gafas de seguridad
(no incluidas)

ACCESORIOS INCLUIDOS

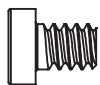

#1

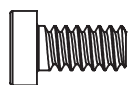

#2

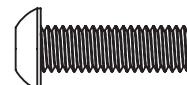

#3

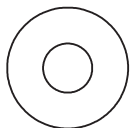

#4

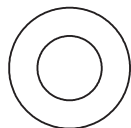

#5

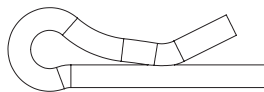

#6

PARTE	DESCRIPCIÓN	CANT.
#1	Tornillo hueco M6 x 8mm CABEZA HEXAGONAL	22
#2	Tornillo hueco M6 x 12mm CABEZA HEXAGONAL	12
#3	Tornillo hexagonal M6 x 20mm CABEZA REDONDA	2
#4	ARANDELA PLANA (OD-12mm, ID-6,4mm, T-1,4mm)	4
#5	ARANDELA DE NYLON (OD-16.4, ID-8.5, T-3mm)	4
#6	PASADOR DE CHAVETA	2

CONTENIDO DEL PAQUETE

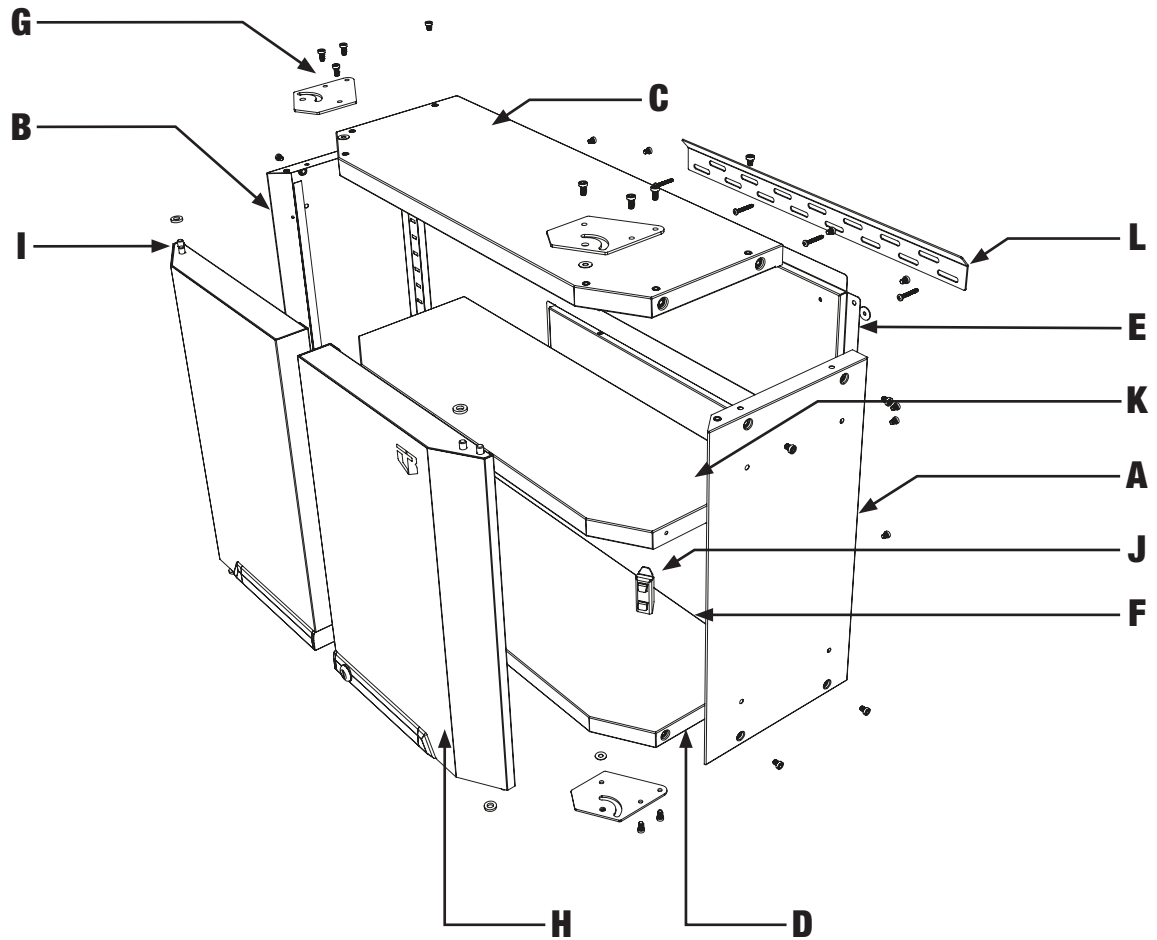

PARTE	DESCRIPCIÓN	CANT.
A	PANEL LATERAL DERECHO	1
B	PANEL LATERAL IZQUIERDO	1
C	PANEL SUPERIOR	1
D	ESTANTE INFERIOR	1
E	PANEL POSTERIOR SUPERIOR	1
F	PANEL POSTERIOR INFERIOR	1

PARTE	DESCRIPCIÓN	CANT.
G	SOPORTE DE BISAGRA	4
H	PUERTA DERECHA	1
I	PUERTA IZQUIERDA	1
J	SOPORTE DE SUJECIÓN DE ESTANTE	4
K	ESTANTE DEL MEDIO	1
L	SOPORTE DE MONTAJE EN PARED	1

ENSAMBLAJE

PREPARACIÓN

Antes de ensamblar el producto, compare las piezas con las enumeradas en el manual. Si falta alguna pieza o está dañada, no intente ensamblar el producto. Comuníquese con el servicio de atención al cliente.

ENSAMBLAJE [CONTINUACIÓN]



PRECAUCIÓN: Ensamble sobre una superficie plana, nivelada y limpia. Se recomienda un trozo de cartón o un revestimiento para pisos para evitar que el producto se raye durante el ensamblaje.

PRECAUCIÓN: Use gafas de seguridad aprobadas por el Instituto Nacional Estadounidense de Estándares (American National Standards Institute, ANSI) durante el proceso de ensamblaje.

PRECAUCIÓN: Use guantes durante todo el proceso de ensamblaje para evitar lesiones personales accidentales.

PRECAUCIÓN: Para los componentes con película protectora, desprenda la película protectora antes de ensamblarla.

PRECAUCIÓN: No utilice herramientas eléctricas durante el proceso de ensamblaje.

¡IMPORTANTE! NO apriete por completo todos los tornillos hasta que se haya completado el montaje.

¡PRECAUCIÓN! NO apriete demasiado los tornillos.

1 COLOQUE LOS PANELES LATERALES, EL PANEL SUPERIOR Y EL ESTANTE INFERIOR

Fije los paneles laterales (A, B) al panel superior (C) y al estante inferior (D) con 8 tornillos #1.

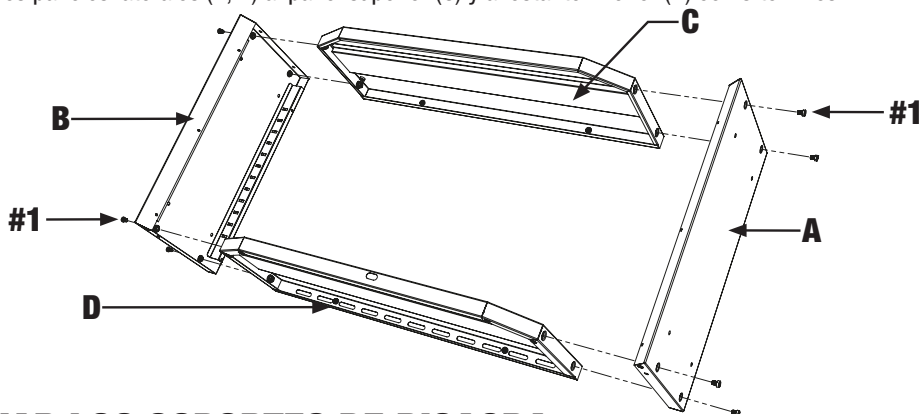

2 FIJAR LOS SOPORTES DE BISAGRA

Fije los soportes de bisagra (G) al panel superior (C) y al estante inferior (D) con 12 tornillos #2 y 4 arandelas planas #4. Asegúrese de que el lado exterior del soporte de bisagra esté al ras con el lado exterior de los paneles superior e inferior.

Fije los paneles laterales al panel superior con 4 tornillos #1.

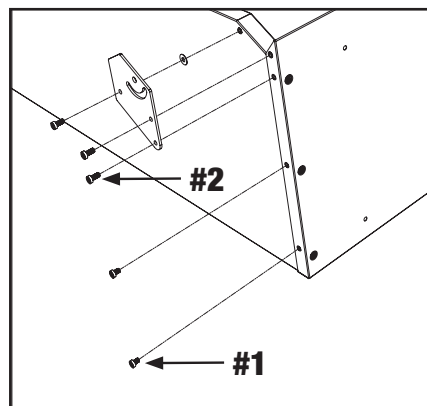
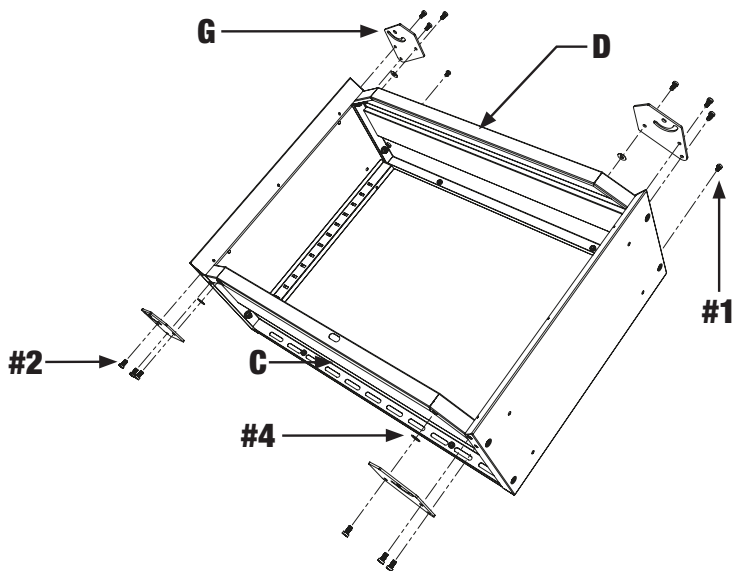

ASEGURAR PANELES LATERALES

ENSAMBLAJE [CONTINUACIÓN]

3 FIJAR LOS PANELES TRASEROS

Fije el panel posterior inferior (F) y el panel posterior superior (E) con 12 tornillos #1.

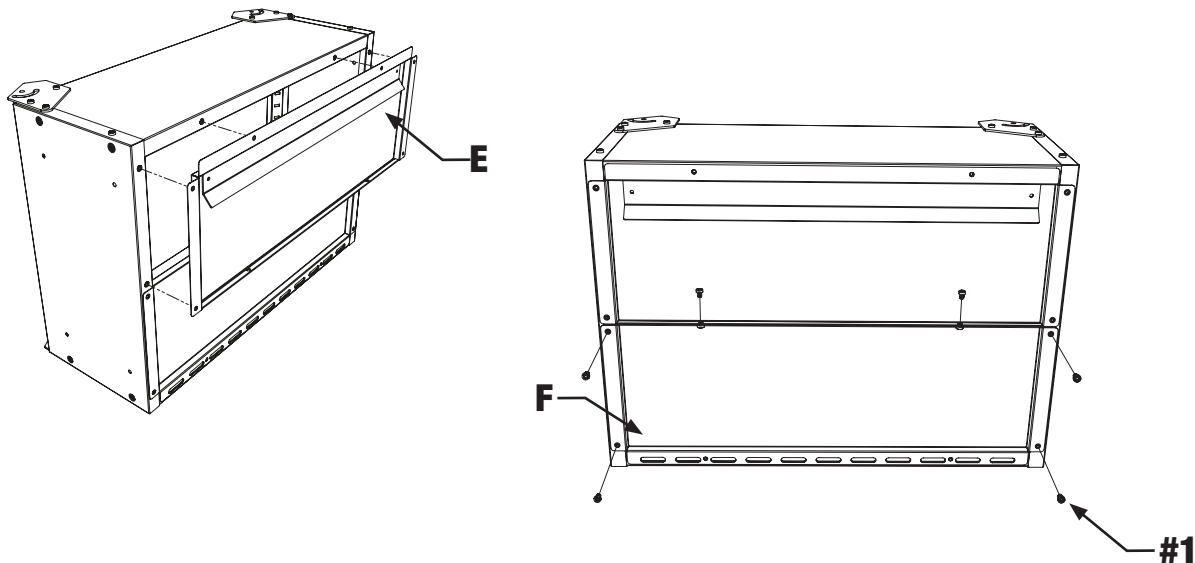

4 MONTAR EL ESTANTE MEDIO

Coloque los soportes de sujeción del estante (J) en las orugas metálicas a la altura deseada del estante medio (K).

Monte el estante medio (K) en los soportes de retención del estante.

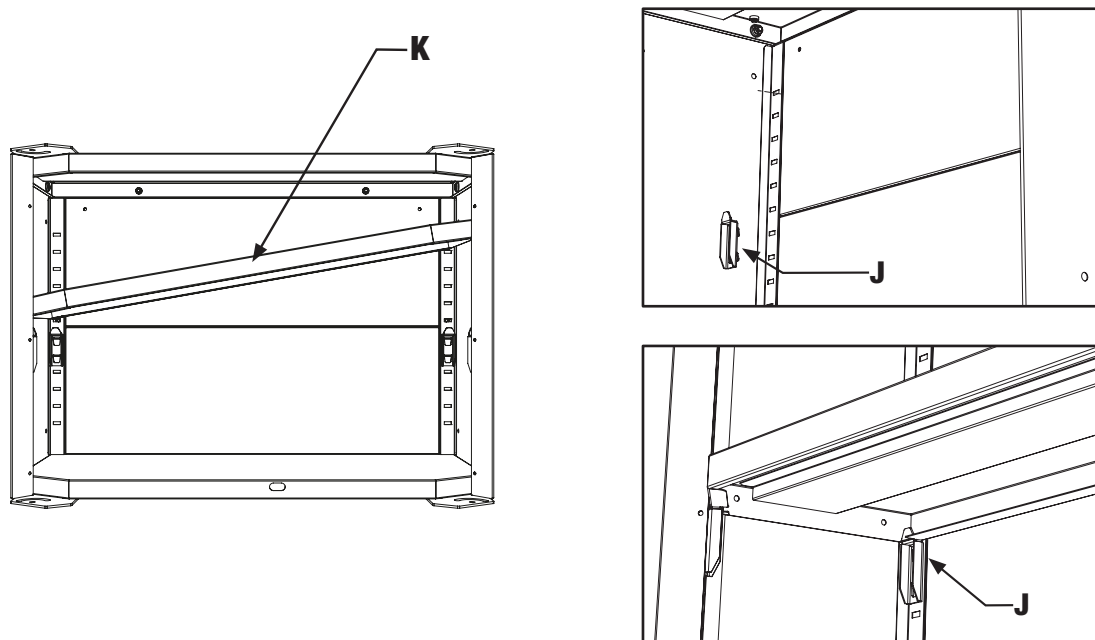

ENSAMBLAJE [CONTINUACIÓN]

5 FIJAR LAS PUERTAS

Inserte los pasadores de la bisagra inferior de la puerta izquierda en las ranuras del soporte de la bisagra inferior izquierda. Use la arandela de nylon #5.

Tire hacia abajo del pasador de bisagra tipo "U" en la puerta izquierda, fije la arandela de nylon #5 e inserte los pasadores en las ranuras del soporte de bisagra izquierdo.

Después de conectar la bisagra tipo "U", inserte el pasador de chaveta #6 para bloquear la bisagra tipo "U" en su lugar. Repita el procedimiento para la puerta derecha (H).

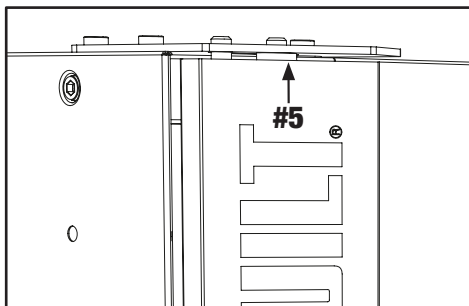
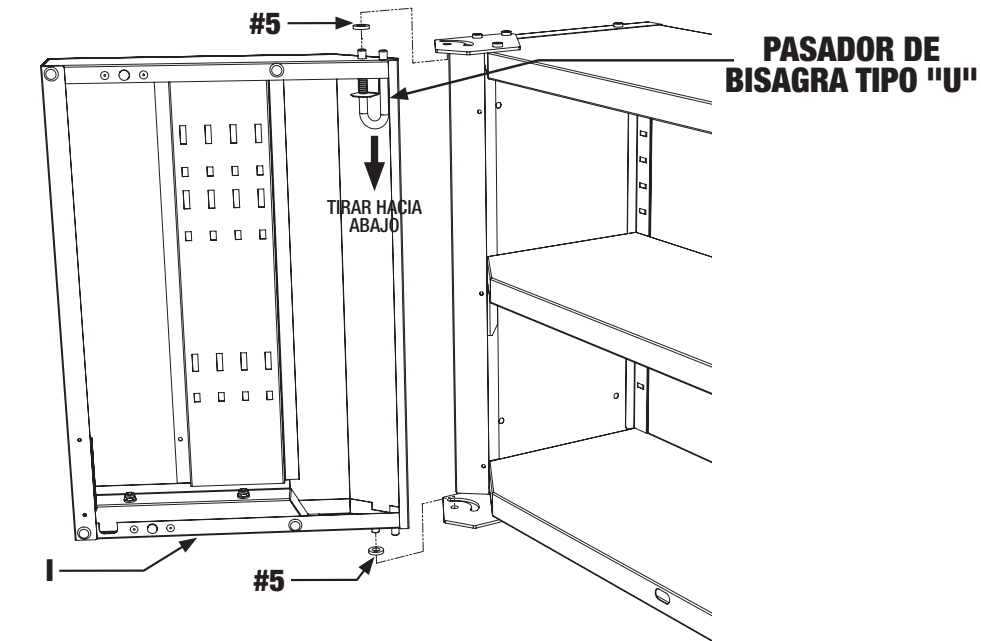

BISAGRA SUPERIOR

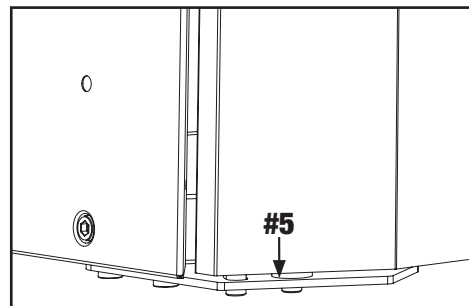

BISAGRA INFERIOR

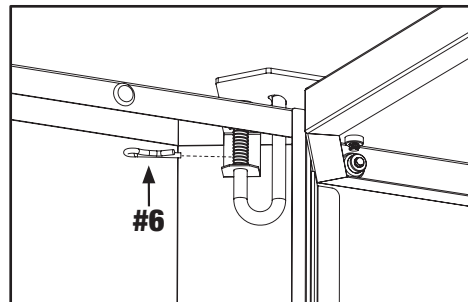

ENSAMBLAJE DE PASADOR DE CHAVETA

ENSAMBLAJE [CONTINUACIÓN]

6 FIJAR EL SOPORTE A LA PARED

Fije el soporte a la pared utilizando los sujetadores adecuados para su tipo de pared.

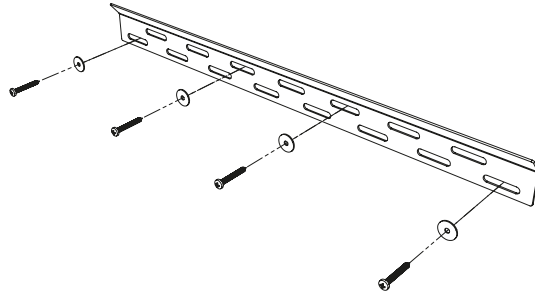

ALINEAR CON OTROS GABINETES

NOTA: Para alinearlo con otros gabinetes superiores, monte el soporte como se muestra en la imagen a continuación.

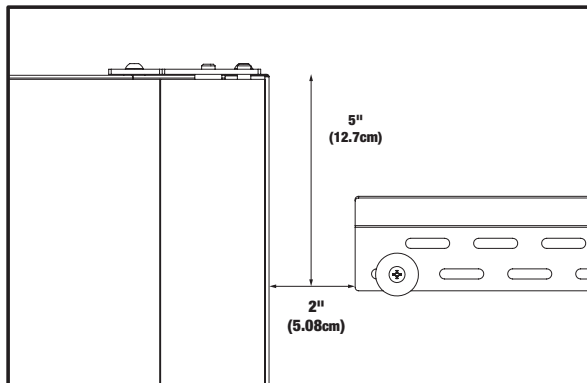

7 MONTAJE DEL GABINETE

Se necesitan dos personas para montar el gabinete en el soporte de pared.

Levante el gabinete ensamblado, muévelo cerca de la pared y bájelo sobre el soporte de pared, asegurándose de que la pieza de montaje esté completamente encajada.

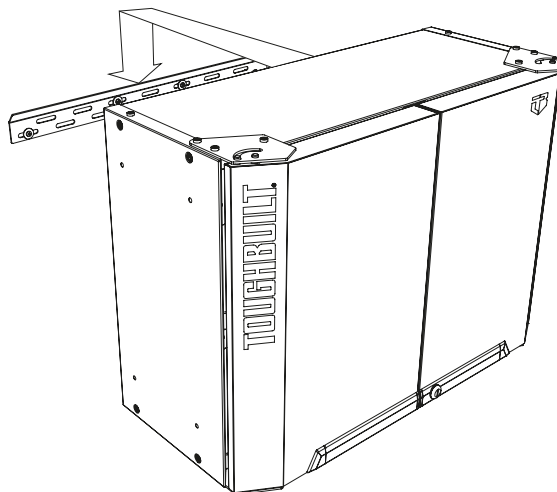

ENSAMBLAJE [CONTINUACIÓN]

8 ALINEAR LAS PUERTAS (OPCIONAL)

Si las puertas están desalineadas como se muestra a continuación, atornille un tornillo #3 en el estante inferior del lado de la puerta colgante inferior. Ajuste el tornillo según sea necesario hasta que las puertas queden al mismo nivel.

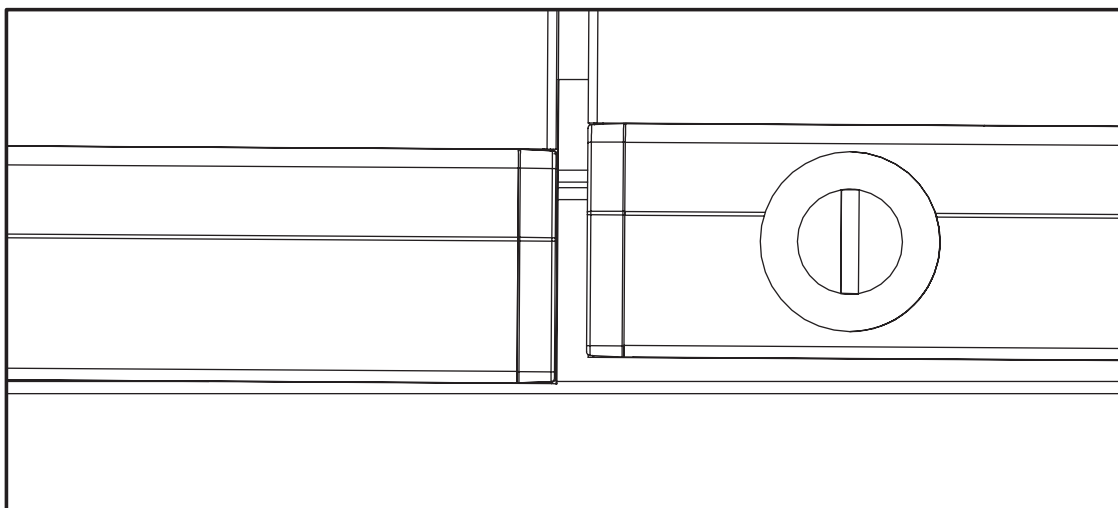

LAS PUERTAS ESTAN DESALINEADAS

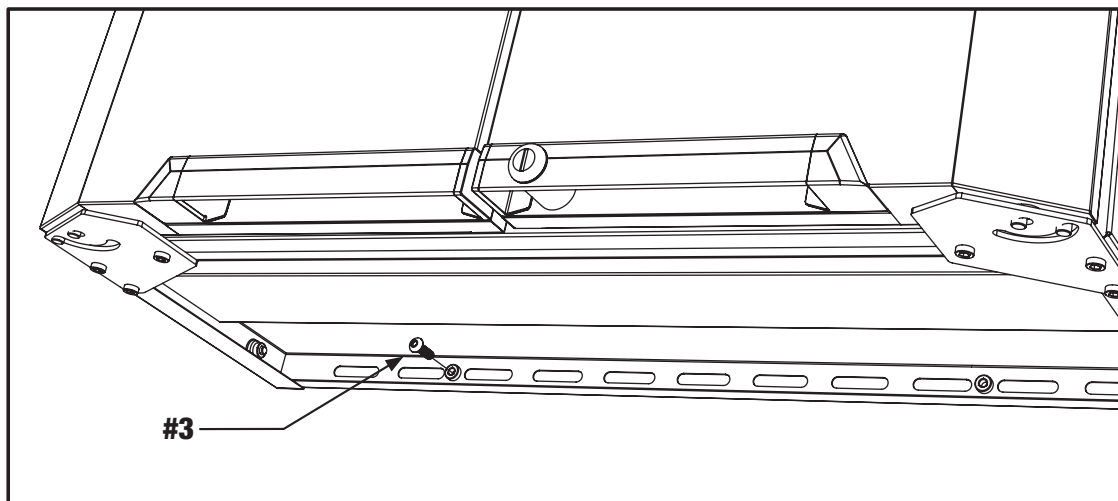

INSERTAR EL TORNILLO DEL LADO DE LA PUERTA COLGANTE INFERIOR

MANTENIMIENTO Y LIMPIEZA

- Verifique periódicamente que todos los sujetadores estén apretados. Apriételos cuando sea necesario.
- Periódicamente, limpie las superficies con un trapo suave, detergente suave y agua.
- La grasa y el aceite pueden eliminarse con la mayoría de los fluidos de limpieza estándar. Por seguridad, utilice un líquido de limpieza no inflamable.

GARANTÍA Y REGISTRO

Si bien cada producto ToughBuilt está diseñado para ser resistente, es importante usar los productos ToughBuilt de manera adecuada.

Este producto ToughBuilt está protegido por nuestra **GARANTÍA LIMITADA DE POR VIDA** al comprador original contra defectos de material o mano de obra. El desgaste normal y las condiciones resultantes de accidentes, uso indebido, abuso, alteración o cuidado o mantenimiento inadecuados anulan la **GARANTÍA LIMITADA DE POR VIDA**. Esta garantía es exclusiva y reemplaza a cualquier otra garantía expresa de cualquier tipo.

Para activar el artículo **GARANTÍA LIMITADA DE POR VIDA** debe registrarse en <https://toughbuilt.com/register-your-product>.

La garantía no es transferible.

Una vez registrado el producto, para presentar un reclamo, complete el formulario de reclamo de garantía en <https://toughbuilt.com/warranty-claim-form>

Para obtener asistencia para el registro de productos, llame a nuestra Línea de Servicio al Cliente:

EE. UU.: +1 (800) 288-4695

CANADÁ: +1 (844) 575 1923

MÉXICO: +52 55 9225 6212

LAS ESPECIFICACIONES ESTÁN SUJETAS A CAMBIOS SIN PREVIO AVISO.

NOTES / NOTAS





ToughBuilt Industries, Inc.

6671 S. Las Vegas Blvd.

Building D, Suite 210

Las Vegas, NV 89119 USA

Solamente para propósito de México:

Importado por:

Toughbuilt Industries México S. De R.I. De C.V.

Calle Amado Nervo,

Núm. Ext: 785, Núm. Int.: B,

Col. Ladrón de Guevara,

Guadalajara, Jalisco,

México. C.P. 44600, R.F.C.

TIM190726DAA

Made in India

Hecho en India