

sauder.com

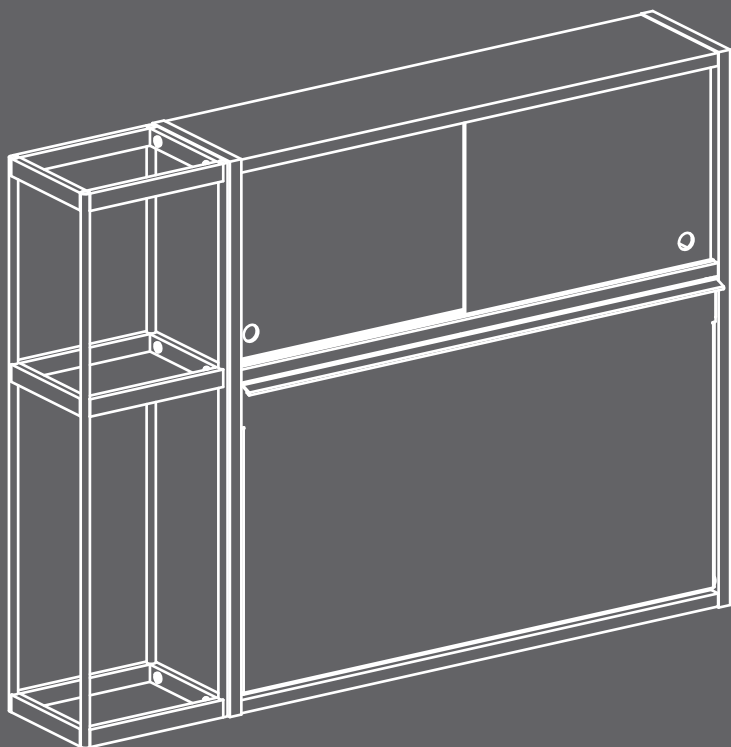

For things 'n such.

# Wall Bar

Harvey Park Collection | **Model 423322**

Need help? Visit [Sauder.com](http://Sauder.com) to view video assembly tips or chat with a live rep.  
Prefer the phone? Call 1-800-445-1527.

Share your journey!



**NOTE:** THIS INSTRUCTION BOOKLET CONTAINS **IMPORTANT** SAFETY INFORMATION.

PLEASE READ AND KEEP FOR FUTURE REFERENCE.

English pg 1-7  
Français pg 8  
Español pg 9

Lot #: **521240**

Date Purchased: \_\_\_\_\_

09/14/18

Be sure to give us a ring before making any returns. 1-800-445-1527

# Table of Contents

# Assembly Tools Required

Hardware Identification	2
Part Identification	3
Assembly Steps	4-7
Français	8
Español	9
Safety	10
Warranty	11

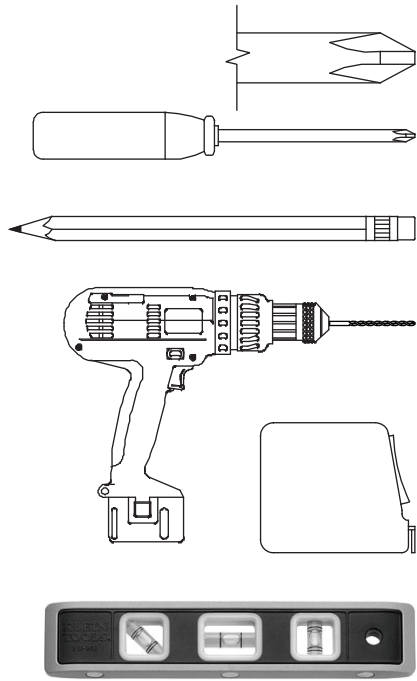

No. 2 Phillips Screwdriver  
Tip Shown Actual Size

Pencil

Electric drill with 1/8"  
and 1/4" bits  
(ONLY in indicated step)

Tape Measure

Level

# Hardware Identification

† Screws are shown actual size. You may receive extra hardware with your unit.

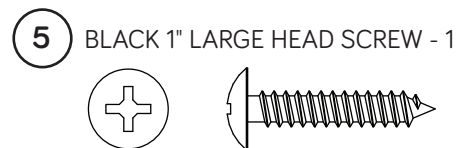
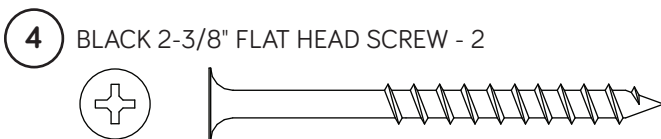
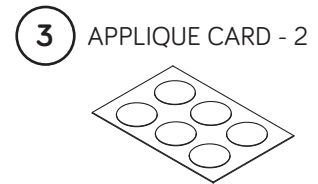
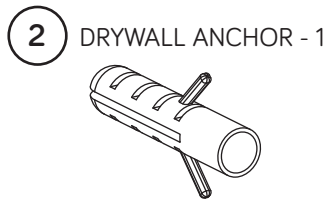
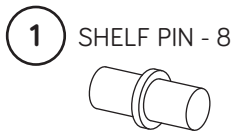

# Part Identification

Now you know  
our ABCs.



↑ While not all parts are labeled, some of the parts will have a label or an inked letter on the edge to help distinguish similar parts from each other. Use this part identification to help identify similar parts.

A	WALL SUPPORT (1)
B	WALL BAR (1)
C	ADJUSTABLE SHELF (2)

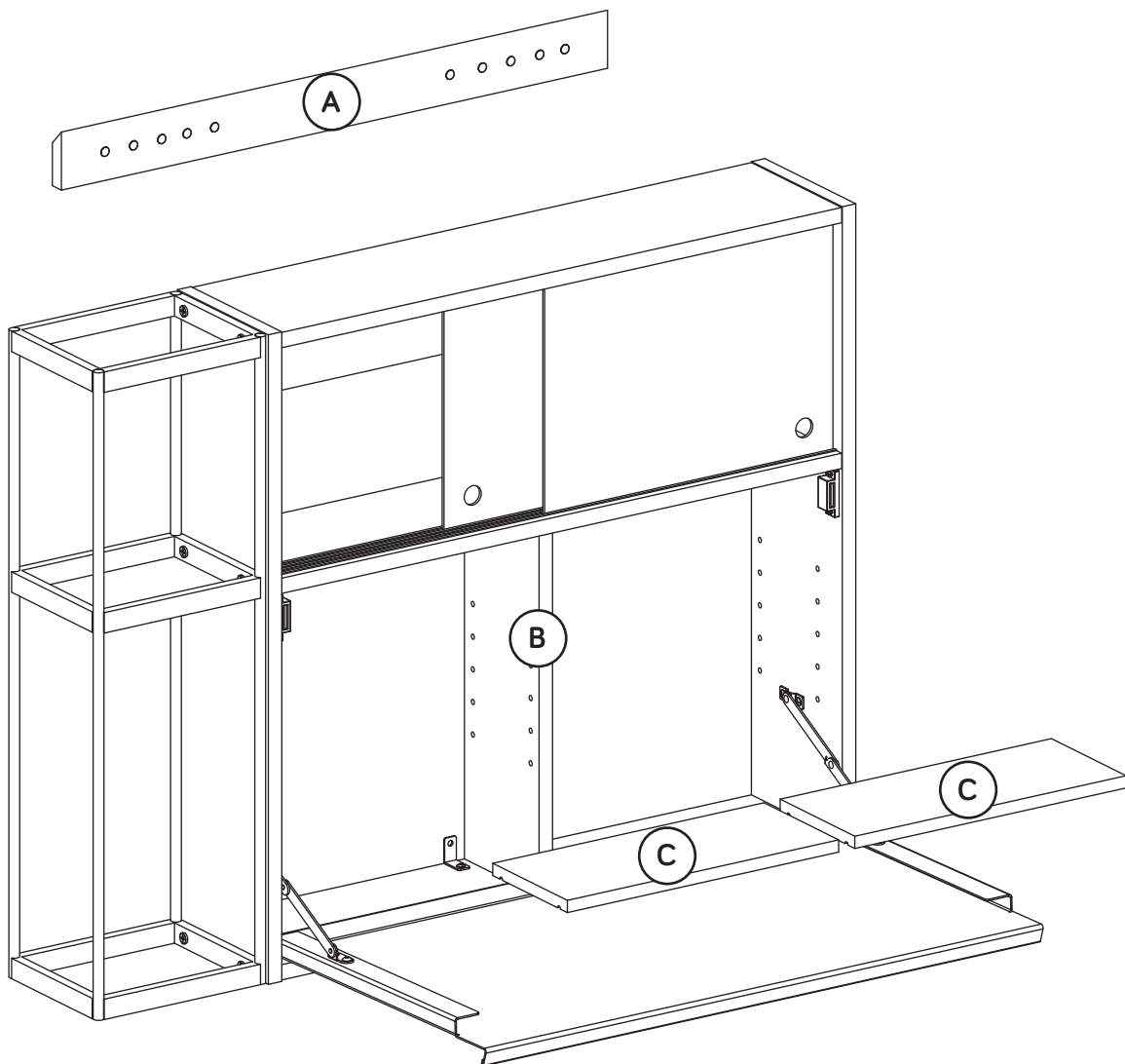

# Step 1

- ✚ Your Wall Bar is intended to be fastened to wall studs using the included hardware.
- ✚ If you need to drywall hang this unit, purchase a drywall anchor which is rated to support a MINIMUM of 80 lbs. Follow the instructions provided with the anchoring hardware.
- ✚ Assemble your unit on a carpeted floor or on the empty carton to avoid scratching your unit or the floor.
- ✚ Determine the desired height of the Wall Bar on your wall and subtract 4-1/2". Mark this location on your wall. This will be the bottom edge of the WALL SUPPORT (A).
- ✚ Locate and mark the wall stud locations on your wall.
- ✚ **NOTE: BE SURE THE TWO MARKS ON THE STUDS ARE LEVEL BEFORE DRILLING.**
- ✚ Drill a 1/8" hole in your wall at each wall stud location.
- ✚ Fasten the WALL SUPPORT (A) to your wall using two BLACK 2-3/8" FLAT HEAD SCREWS (4) into the exact holes shown.

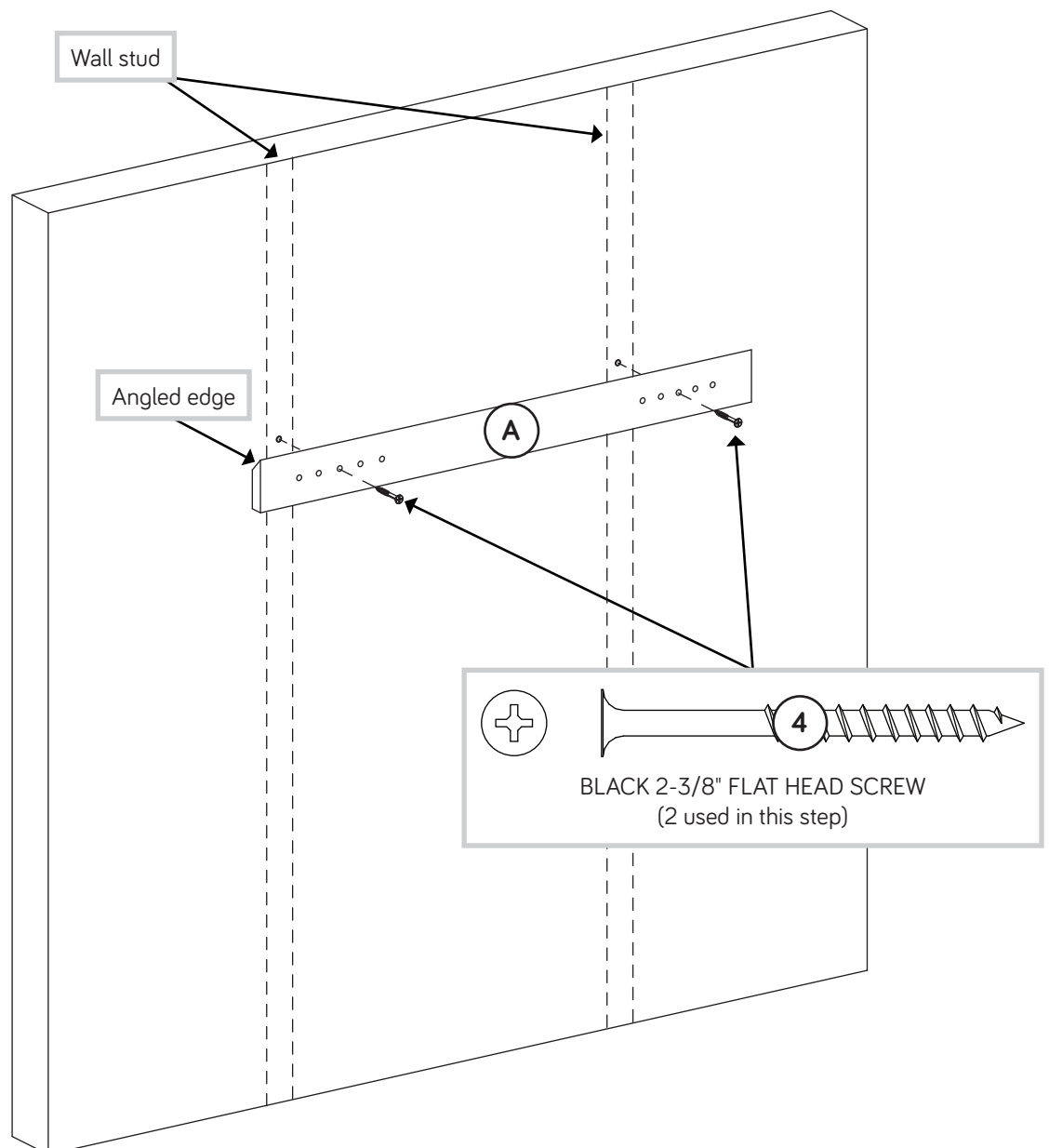

## Step 2

- 🔌 There is a bracket already fastened to your unit. This bracket will help secure the WALL BAR (B) firmly against the wall.
- 🔌 Temporarily hang your unit on the WALL SUPPORT (A).
- 🔌 Make a mark on the wall through the bracket with your pencil.

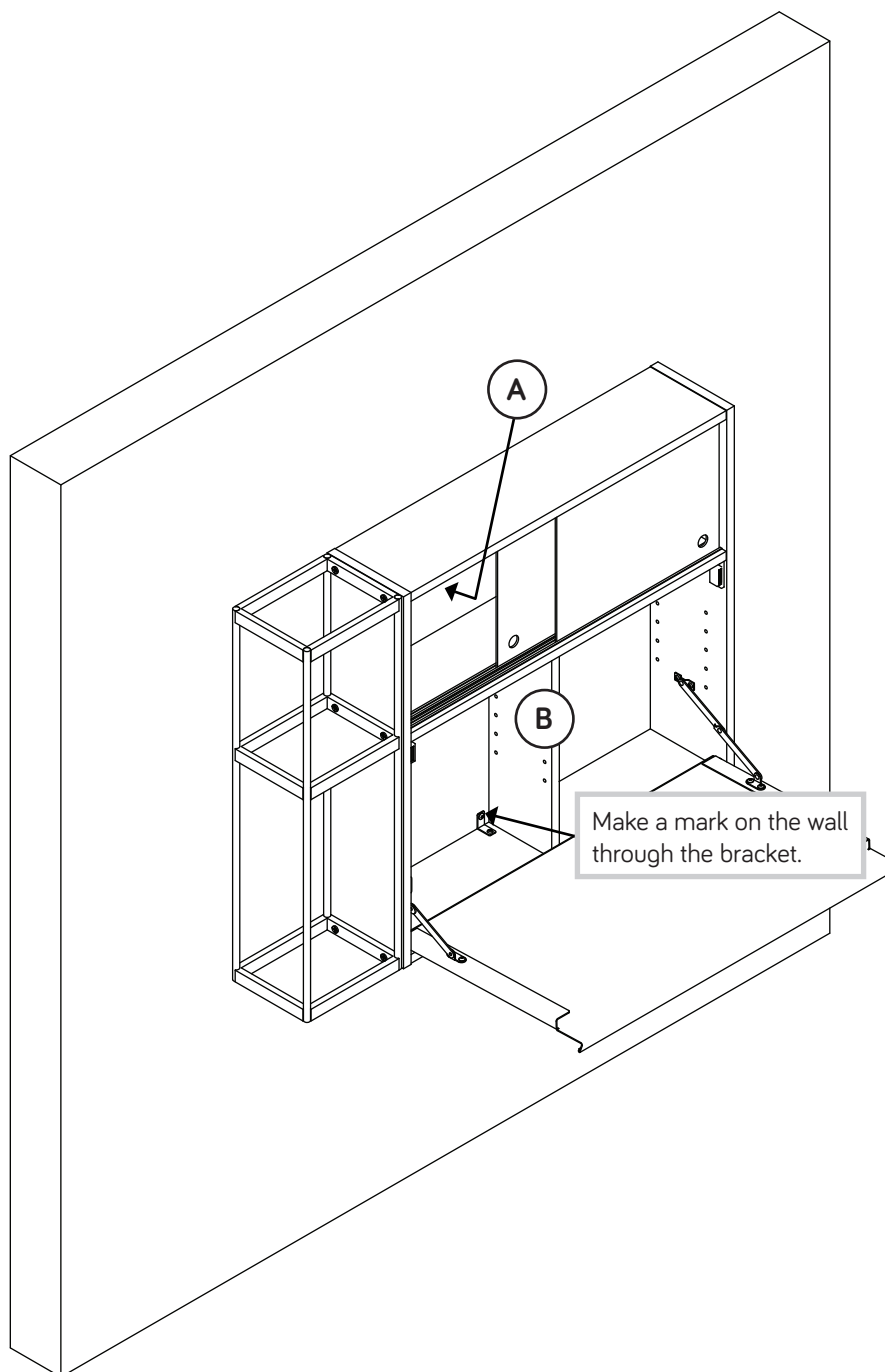

# Step 3

- ✚ Remove your unit from the WALL SUPPORT (A).
- ✚ Peel APPLIQUES from the APPLIQUE CARDS (3) and stick them onto each visible SCREW head and unused hole in the WALL SUPPORT (A).
- ✚ Drill a 1/4" hole in your wall in the marked location for the bracket.
- ✚ Turn the DRYWALL ANCHOR (2) into this hole until it is flush with the wall.
- ✚ Hang the WALL BAR (B) back on the WALL SUPPORT (A).
- ✚ Securely fasten the WALL BAR (B) to your wall using one BLACK 1" LARGE HEAD SCREW (5) through the bracket and into the DRYWALL ANCHOR.

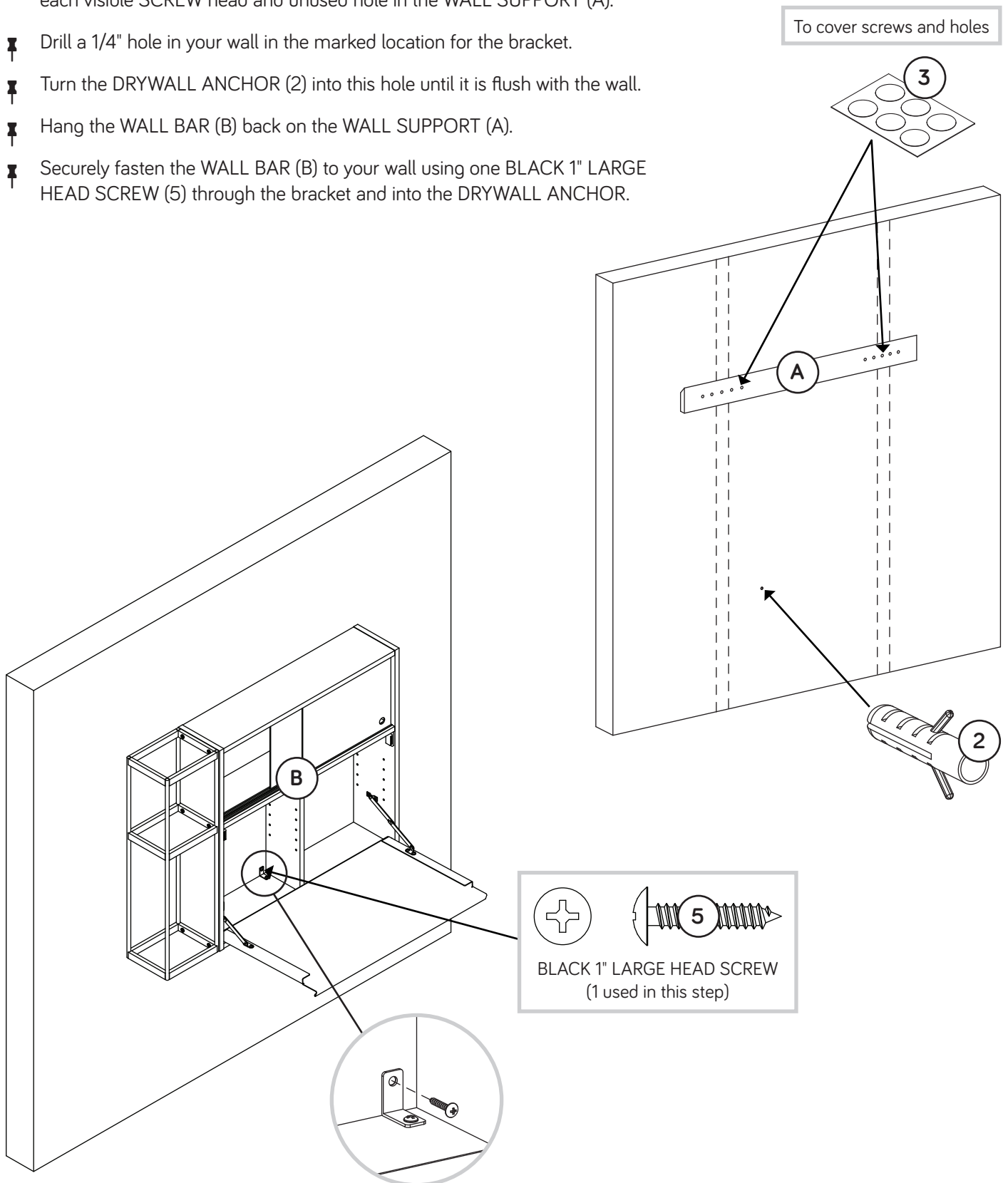

# Step 4

✚ Insert the SHELF PINS (1) into the hole locations of your choice in the WALL BAR (B). Set the ADJUSTABLE SHELVES (C) onto the SHELF PINS.

✚ NOTE: Please read the back pages of the instruction booklet for important safety information.

✚ This completes assembly. Clean with a damp cloth. Wipe dry.

★ And to celebrate, why not share your success story?

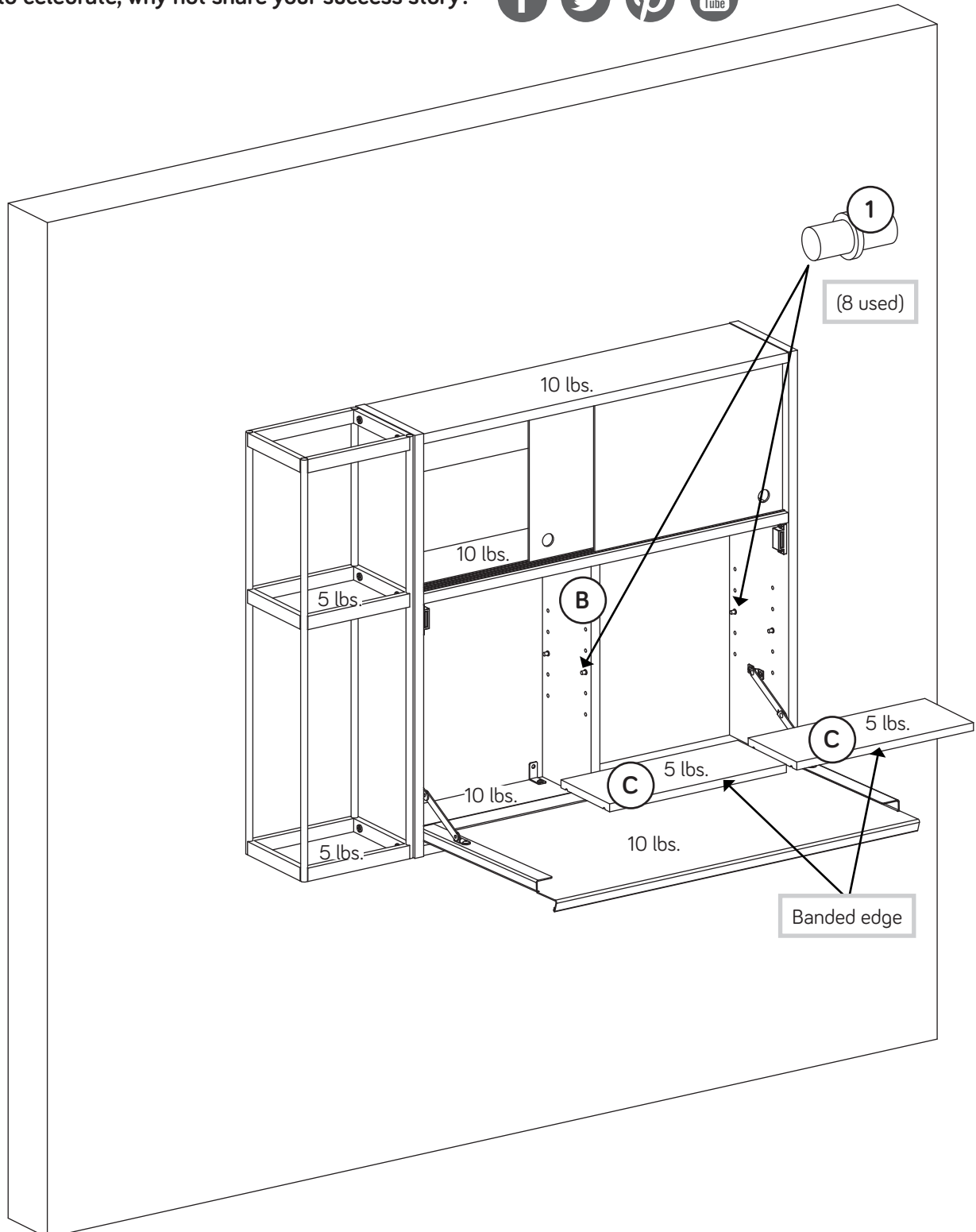

Utilisez les instructions d'assemblage en français avec les schémas étape par étape du manuel d'instruction en anglais. Chaque étape en français correspond à la même étape en anglais. La pièce devant être attachée à l'élément est représentée en gris sur les schémas de chaque étape pour plus de précision. Comparer la "Liste de pièces" ci-dessous avec la "PART IDENTIFICATION" du manuel en anglais pour vous familiariser avec les pièces avant l'assemblage.

**REMARQUE :** CE MANUEL D'INSTRUCTIONS CONTIENT D'IMPORTANTES INFORMATIONS RELATIVES À LA SÉCURITÉ. À LIRE ET CONSERVER POUR TOUTE RÉFÉRENCE FUTURE.

### NOUS SOMMES LA POUR VOUS AIDER!

Nous faisons de notre mieux pour nous assurer que votre meuble arrive dans d'excellentes conditions. Nos représentants du service Clientèle sont aimables et prêts à vous aider au cas où une pièce aurait été endommagée ou manquerait (ou si vous aviez besoin d'aide pour l'assemblage). NE RAMENEZ PAS LE MEUBLE AU MAGASIN. Au Canada, composez ce numéro d'appel gratuit:

**1-800-445-1527**

**Du lundi au vendredi, de 9 heures du matin à 5:30 heures du soir (horaire Côte Est) (sauf jours fériés)**

Si une pièce a besoin d'être remplacée, la pièce de remplacement sera envoyée dans les 48 heures. (Sauf week-ends et jours fériés)

A l'usage exclusif du Canada Noter la date d'achat de cet élément et conserver le livret pour future référence. Pour contacter Sauder en ce qui concerne cet élément, faire référence au numéro de lot et numéro de modèle en appelant notre numéro sans frais.

Lot n° : \_\_\_\_\_

Date de l'achat: \_\_\_\_\_

LISTE DE PIÈCES			LISTE DE PIÈCES		
REFERENCE	DESCRIPTION	QUANTITÉ	REFERENCE	DESCRIPTION	QUANTITÉ
A	SUPPORT MURAL.....	1	1	GOUPILLE DE TABLETTE.....	8
B	BAR DE MURAL.....	1	2	DISPOSITIF POUR PLACOPLÂTRE.....	1
C	TABLETTE RÉGLABLE.....	2	3	FICHE D'APPLIQUÉS.....	2
			4	VIS TÊTE PLATE 60 mm NOIRE.....	2
			5	VIS TÊTE LARGE 25 mm NOIRE.....	1
<h3>ÉTAPE 1</h3> <p>Le bar de mural est prévu pour être fixé sur les poteaux muraux à l'aide de la visserie fournie.</p> <p>S'il faut suspendre cette unité sur du placoplâtre, faire l'achat d'un ancrage qui puisse supporter un MINIMUM de 80 lb. Suivre les instructions fournies avec la visserie d'ancrage.</p> <p>Assembler l'élément sur un sol à moquette ou sur le carton vide pour éviter d'endommager l'élément ou le sol.</p> <p>Déterminer la hauteur désirée du bar mural sur le mur et soustraire 11,4 cm. Marquer cet emplacement sur le mur. Ceci sera le chant inférieur du SUPPORT MURAL (A).</p> <p>Localiser et marquer les emplacements de poteaux muraux sur le mur.</p> <p><b>REMARQUE :</b> S'ASSURER QUE LES DEUX MARQUÉS SUR LES POTEAUX SONT DE NIVEAU AVANT DE PERCER.</p> <p>Percer un trou de 3 mm dans le mur à chaque emplacement de poteau mural.</p> <p>Fixer le SUPPORT MURAL (A) sur le mur à l'aide de deux VIS TÊTE PLATE 60 mm NOIRES (4) dans les trous exacts indiqués.</p>			<h3>ÉTAPE 2 (SUITE)</h3> <p>Accrocher provisoirement l'unité sur le SUPPORT MURAL (A).</p> <p>Faire une marque sur le mur à travers la console avec un crayon.</p>		
<h3>ÉTAPE 2</h3> <p>Il y a une console déjà fixée sur l'unité. Cette console permettra de sécuriser le BAR DE MURAL (B) fermement contre le mur.</p>			<h3>ÉTAPE 3</h3> <p>Retirer l'unité du SUPPORT MURALE (A).</p> <p>Décoller les APPLIQUÉS des FICHES D'APPLIQUÉS (3) et les coller sur chaque tête de VIS visible et du trou inutilisé dans le SUPPORT MURAL (A).</p> <p>Percer un trou de 6 mm dans le mur à l'emplacement marqué pour la console.</p> <p>Faire tourner le DISPOSITIF D'ANCRAGE (2) dans ce trou jusqu'à ce qu'il soit à fleur du mur.</p> <p>Suspendre à nouveau le BAR DE MURAL (B) sur le SUPPORT MURAL (A).</p> <p>Bien fixer le BAR DE MURAL (B) sur le mur à l'aide d'une VIS TÊTE LARGE 25 mm NOIRE (5) à travers la console et dans le DISPOSITIF D'ANCRAGE.</p>		
<h3>ÉTAPE 4</h3> <p>Insérer les GOUPILLES DE TABLETTE (1) dans les emplacements de trous de son choix dans le BAR DE MURAL (B). Poser les TABLETTES RÉGLABLES (C) sur les GOUPILLES DE TABLETTE.</p> <p><b>REMARQUE :</b> Prière de lire les informations importantes sur la sécurité figurant sur les pages arrière du manuel d'instructions.</p> <p>Ceci complète l'assemblage. Nettoyer avec un tissu humide. Essuyer.</p>					

Use estas instrucciones de ensamblaje en español junto con las figuras paso-a-paso provistas en el folleto inglés. Cada paso en español corresponde al mismo paso en inglés. Se destacan las figuras de cada paso con una tonalidad oscura para mostrar precisamente cual parte se debe montar a la unidad. Compare la "Lista de Part" abajo con la "Part Identification" en el folleto en inglés para familiarizarse con Las partes de ensamblaje.

**NOTA:** ESTE FOLLETO DE INSTRUCCIONES CONTIENE INFORMACIÓN **IMPORTANTE** SOBRE LA SEGURIDAD. POR FAVOR LEA Y GUÁRDELO PARA REFERENCIA EN EL FUTURO.

**ESTAMOS AQUI PARA AYUDAR!**

Tratamos de asegurar que su mueble llega en condición excelente. Nuestros representantes de Servicio al Cliente son amables y listos para ayudarle con servicio rápido y eficiente si una parte está defectuosa o ausente (o si necesita ayuda con el ensamblaje). **NO DEVUELVA LA UNIDAD A LA TIENDA.** Llame este número sin cargo:

**1-800-445-1527**

**Lunes a viernes, 9:00 a.m. - 5:30 p.m.**

**Hora oficial del Este  
(excepto días festivos)**

Si requiere un repuesto de una parte, será enviado dentro de 48 horas (excepto los fines de semana y días festivos)

Para uso exclusivo de Canadá Anote la fecha de comprar esta unidad y guarde el folleto para su referencia futura. Si necesita ponerse en contacto con Sauder en cuanto a esta unidad, refiérase al número de lote y al número de modelo cuando llame a nuestro número gratis.

No. lote: \_\_\_\_\_

Fecha de compra: \_\_\_\_\_

**LISTA DE PARTES**

ITEM	DESCRIPCIÓN	CANTIDAD
A	SOPORTE DE PARED .....	1
B	BAR DE PARED .....	1
C	ESTANTE AJUSTABLE .....	2

**LISTA DE PARTES**

ITEM	DESCRIPCIÓN	CANTIDAD
1	ESPIGA DEL ESTANTE .....	8
2	ANCLAJE PARA EL DRYWALL .....	1
3	TARJETA CON APLICACIONES .....	2
4	TORNILLO NEGRO DE CABEZA PERDIDA de 60 mm.....	2
5	TORNILLO NEGRO DE CABEZA GRANDE de 25 mm.....	1

**PASO 1**

Su Bar de Pared está diseñado para sujetarse a los montantes de pared utilizando las herramientas incluidas.

Necesitas colgar esta unidad en Drywall, compre un anclaje para Drywall que esté calificado para soportar un MÍNIMO de 80 libras. Seguir las instrucciones que vienen con el anclaje.

Ensamble la unidad sobre un piso alfombrado o sobre el cartón vacío para evitar rayar la unidad o el piso.

Determine la altura deseada del Bar de Pared en su pared y reste 11,4 cm. Señale esta ubicación en su pared. Esto será el borde del fondo del SOPORTE DE PARED (A).

Localice y marque las ubicaciones de los montantes de pared en su pared.

**NOTA: ASEGÚRESE DE QUE LAS DOS SEÑALES EN LOS MONTANTES ESTEN AL MISMO NIVEL ANTES DE PERFORAR.**

Taladre un agujero de 3 mm en su pared en cada ubicación de montante de pared.

Fije el SOPORTE DE PARED (A) a su pared utilizando dos TORNILLOS NEGROS DE CABEZA PERDIDA de 60 mm (4) en los agujeros exactos que se muestran.

**PASO 2**

Ya hay un soporte fijado a su unidad. Este soporte ayudará a asegurar el BAR DE PARED (B) firmemente contra la pared.

Cuelgue temporalmente su unidad en el SOPORTE DE PARED (A).

**PASO 2 (CONTINUACIÓN)**

Haga una señal en la pared a través del soporte con su lápiz.

**PASO 3**

Retire su unidad del SOPORTE DE PARED (A).

Desprenda las APLICACIONES de las TARJETAS DE APLICACIÓN (3) y péguelas en cada cabeza de TORNILLO visible y en cada agujero que no ha sido utilizado en el SOPORTE DE PARED (A).

Taladre un agujero de 6 mm en su pared en la ubicación señalada para el soporte.

Gire el ANCLAJE DE DRYWALL (2) en este agujero hasta que quede al ras con la pared.

Cuelgue el BAR DE PARED (B) de nuevo en el SOPORTE DE PARED (A).

Sujete firmemente el BAR DE PARED (B) a su pared utilizando un TORNILLO NEGRO DE CABEZA GRANDE de 25 mm (5) a través del soporte hacia el ANCLAJE DE DRYWALL.

**PASO 4**

Inserte las ESPIGAS DEL ESTANTE (1) en los agujeros al nivel preferido del BAR DE PARED (B). Coloque los ESTANTES AJUSTABLES (C) sobre las ESPIGAS DE ESTANTE.

**NOTA:** Por favor, lea las páginas de atrás del folleto de instrucciones en cuanto a importante información de seguridad.

Esto completa el ensamblaje. Limpiar con un trapo húmedo. Seque con un paño.

### ⚠ WARNING

Please use your furniture correctly and safely. Improper use can cause safety hazards, or damage to your furniture or household items. **Carefully read the following chart.**

Look out for:	What can happen:	How to avoid the problem:
<ul style="list-style-type: none"><li>• Properly mounting the unit to the wall.</li></ul>	<ul style="list-style-type: none"><li>• If not properly mounted, the unit can fall from the wall and cause injury and damage.</li></ul>	<ul style="list-style-type: none"><li>• Carefully review and follow the mounting instructions contained in this manual.</li></ul>
<ul style="list-style-type: none"><li>• Overloaded shelves.</li></ul>	<ul style="list-style-type: none"><li>• Risk of injury or property damage.</li><li>• Overloaded furniture can break.</li></ul>	<ul style="list-style-type: none"><li>• Never exceed the weight limits shown in the instructions.</li></ul>
<ul style="list-style-type: none"><li>• Improper use of furniture to support TV's.</li><li>• Placing TV's on furniture items not intended to support them is hazardous.</li></ul>	<ul style="list-style-type: none"><li>• Risk of injury or death. TV's can be very heavy. Plus the weight and location of the picture screen can make furniture tip forward.</li></ul>	<ul style="list-style-type: none"><li>• This product is not designed to support a television.</li></ul>

### ⚠ AVERTISSEMENT

Prière d'utiliser le mobilier à bon escient et avec prudence. Une mauvaise utilisation peut être à l'origine de risques d'accident ou peut endommager le mobilier et les articles ménagers. **Lire attentivement le tableau suivant.**

À surveiller :	Danger éventuel :	Solution :
<ul style="list-style-type: none"><li>• Monter correctement l'appareil sur le mur.</li></ul>	<ul style="list-style-type: none"><li>• Si n'est pas monté correctement, l'appareil peut basculer et entraîner des blessures et dommages matériels.</li></ul>	<ul style="list-style-type: none"><li>• Lire et suivre attentivement les instructions de montage contenues dans ce manuel.</li></ul>
<ul style="list-style-type: none"><li>• Tablettes surchargées.</li></ul>	<ul style="list-style-type: none"><li>• Risque de blessure ou de dommage matériel.</li><li>• Meuble surchargé peut se briser.</li></ul>	<ul style="list-style-type: none"><li>• Ne jamais excéder les limites de poids indiquées dans les instructions.</li></ul>
<ul style="list-style-type: none"><li>• Mauvaise utilisation du mobilier qui supporte des téléviseurs.</li><li>• Il est dangereux utiliser un meuble que n'est pas conçu pour supporter un téléviseur.</li></ul>	<ul style="list-style-type: none"><li>• Risque de blessures graves, voire mortelles. Les téléviseurs peuvent être très lourds. En outre, le poids et l'emplacement de l'écran de visualisation peuvent faire basculer le meuble vers l'avant.</li></ul>	<ul style="list-style-type: none"><li>• Ce produit n'est pas destiné à supporter un téléviseur.</li></ul>

### ⚠ ADVERTENCIA

Por favor use el mobiliario correcta y seguramente. El mal uso puede causar riesgos de seguridad o daño a las unidades o artículos domésticos. **Cuidadosamente lea la tabla a continuación.**

Esté alerta de:	Puede ocurrir:	Evitar el problema:
<ul style="list-style-type: none"><li>• Montaje correcto de la unidad a la pared.</li></ul>	<ul style="list-style-type: none"><li>• Si no se monta apropiadamente, la unidad podría caerse y causar lesiones y daños.</li></ul>	<ul style="list-style-type: none"><li>• Siga cuidadosamente las instrucciones de montaje contenidas en el manual.</li></ul>
<ul style="list-style-type: none"><li>• Estantes sobrecargados.</li></ul>	<ul style="list-style-type: none"><li>• Riesgo de lesión o de daño al equipo.</li><li>• Los muebles sobrecargados pueden romperse.</li></ul>	<ul style="list-style-type: none"><li>• Nunca exceda los límites de peso indicados en las instrucciones.</li></ul>
<ul style="list-style-type: none"><li>• El mal uso del mobiliario para soportar televisores.</li><li>• Es peligroso colocar los televisores sobre muebles que no están diseñados para soportar un televisor.</li></ul>	<ul style="list-style-type: none"><li>• Riesgo de lesiones o muerte. Los televisores pueden ser muy pesados. Más el peso y la ubicación de la pantalla de imágenes pueden hacer que el mueble se incline hacia adelante.</li></ul>	<ul style="list-style-type: none"><li>• Este producto no está diseñado para soportar un televisor.</li></ul>

## 5-YEAR LIMITED WARRANTY

1. Sauder Woodworking Co. (Sauder®) provides limited warranty coverage to the original purchaser of this product for a period of five years from the date of purchase against defects in materials or workmanship of Sauder furniture components. As used in this Warranty, "defect" means imperfections in components which substantially impair the utility of the product. This Warranty gives you specific legal rights, and you may also have other rights which vary from state to state.

2. There is no warranty coverage for defects or conditions that result from the failure to follow product assembly instructions, information or warnings, misuse or abuse, intentional damage, fire, flood, alteration or modification of the product, or use of the product in a manner inconsistent with its intended use, nor any condition resulting from incorrect or inadequate maintenance, cleaning, or care. There is also no warranty coverage for rented products or any products purchased "used" or "as is", at a distress or going-out-of-business sale, or from a liquidator.

3. As the exclusive remedy under this Warranty, Sauder will (at its sole option) repair, replace or refund the value of any defective furniture component. Sauder may require independent confirmation of the claimed defect and proof of purchase. Replacement parts will be warranted for only the remaining period of the original Warranty. SAUDER SHALL HAVE NO LIABILITY FOR ANY INCIDENTAL OR CONSEQUENTIAL DAMAGES OF ANY KIND and all such damages are EXCLUDED FROM THIS WARRANTY, such as loss of use, disassembly, transportation, labor or damage to property on or near the product. Some states do not allow the exclusion or limitation of incidental or consequential damages, so the above limitation or exclusion may not apply to you.

## GARANTIE LIMITÉE DE 5 ANS

1. Sauder Woodworking Co. (Sauder®) offre une couverture de garantie limitée à l'acheteur initial du présent produit pendant une période de cinq ans à compter de la date d'achat contre tout défaut de matériaux ou de fabrication des composantes de mobilier Sauder. Le mot « défaut », tel qu'il est utilisé sous les termes de la présente garantie, comprend les imperfections des pièces qui empêchent substantiellement l'utilisation du produit. La présente garantie vous donne des droits légaux spécifiques et il est possible que vous ayez des droits supplémentaires variant d'État en État ou de province en province.

2. La présente garantie ne saurait couvrir les défauts ou conditions qui surviendraient à la suite du non respect des instructions, informations ou mises en garde de montage, d'une mauvaise utilisation ou d'un abus, d'un dommage intentionnel, d'un incendie, d'une inondation, d'une altération ou modification du produit, d'une utilisation du produit allant à l'encontre de son usage prévu, ni aucune condition résultant d'une maintenance, d'un nettoyage ou d'un entretien inappropriés ou inadéquats. De plus, il n'existe aucune garantie pour les produits loués ou tous les produits achetés « d'occasion » ou « en l'état », dans le cadre d'une vente aux enchères ou de solde pour cessation de commerce, ou auprès d'un liquidateur.

3. En tant que recours exclusif en vertu de la présente garantie, Sauder réparera, remplacera ou remboursera (sur sa seule décision) la valeur de toute composante de mobilier défectueuse. Sauder peut exiger une confirmation indépendante du défaut revendiqué ainsi qu'une preuve d'achat. Les pièces de rechange seront garanties uniquement pendant la période restante de la garantie originale. SAUDER NE SERA EN AUCUN CAS RESPONSABLE DE TOUT DOMMAGE ACCESSOIRE OU CONSÉCUTIF DE TOUTE SORTE et lesdits dommages sont EXCLUS DE LA PRÉSENTE GARANTIE, à savoir perte d'utilisation, démontage, transport, main d'œuvre ou dommages matériels sur ou à proximité du produit. Certains États ou provinces ne permettant pas l'exclusion ou la limite aux responsabilités pour dommages accidentels ou consécutifs, la limite ou l'exclusion ci-dessus peut ne pas être applicable.

## GARANTÍA LIMITADA DE 5 AÑOS

1. Sauder Woodworking Co. (Sauder®) provee cobertura de garantía limitada al comprador original de este producto por un período de cinco años, a partir de la fecha de compra, contra defectos en los materiales o de mano de obra en los componentes de muebles Sauder. Como es utilizado en esta Garantía, "defecto" significa imperfecciones en los componentes que de manera fundamental afecta la utilidad del producto. Esta Garantía le permite a usted ciertos derechos legales, y usted también podría poseer otros derechos adicionales, los cuales varían de estado a estado.

2. No hay cobertura de garantía para defectos o estados que resulten del incumplimiento en seguir las instrucciones, la información o las advertencias sobre el ensamblaje del producto; del uso incorrecto o maltrato, del daño intencional, incendio, inundación, cambio o modificación del producto; o de la utilización del producto de manera contradictoria con el uso para el cual fue fabricado, ni por ningún estado que resulte del mantenimiento, limpieza o cuidado incorrecto o inadecuado. Tampoco no hay cobertura de garantía para los productos rentados o para cualesquiera productos comprados "de uso" o "como está", en una venta de bienes embargados o en una venta por salirse del negocio, o comprados a un liquidador.

3. Como un recurso exclusivo bajo esta Garantía, Sauder (sólo a su opción) reparará, reemplazará o reembolsará el valor de cualquier componente defectuoso de mueble. Sauder puede requerir una confirmación independiente de un defecto reclamado y una prueba de compra. Las piezas de repuesto serán garantizadas solamente por el período de tiempo que queda de la Garantía original. SAUDER NO TENDRÁ RESPONSABILIDAD por NINGÚN DAÑO INCIDENTAL O CONSECUENTE DE NINGÚN TIPO y todos dichos daños SE EXCLUYEN DE ESTA GARANTÍA, tales como pérdida de uso, desensamblaje, transportación, trabajo o daño a la propiedad en o cerca del producto. Algunos estados no permiten la exclusión o limitación de daños incidentales o consecuentes, en tales instancias la limitación o exclusión antes mencionada podría no ser aplicable a usted.

4. This Warranty applies only to warranted defects that first arise and are reported to Sauder within the warranty coverage period. The Warranty cannot be transferred to subsequent owners or users of the product, and it shall be immediately void in the event the product is resold, transferred, leased or rented to any third party or person other than the original purchaser.

5. THERE ARE NO OTHER WARRANTIES APPLICABLE TO THIS PRODUCT. Under the laws of certain states, there may be no implied warranties from Sauder and all implied warranties, INCLUDING ANY IMPLIED WARRANTY OF MERCHANTABILITY OR FITNESS FOR A PARTICULAR PURPOSE are disclaimed where allowed by law. TO THE EXTENT ANY IMPLIED WARRANTIES ARE APPLICABLE, ANY IMPLIED WARRANTIES, INCLUDING ANY IMPLIED WARRANTY OF MERCHANTABILITY OR FITNESS FOR A PARTICULAR PURPOSE, ARE LIMITED IN DURATION TO THE DURATION OF THIS EXPRESS WARRANTY or the minimum period allowed by law, whichever is shorter. Some states do not allow limitations on how long an implied Warranty lasts, so the above limitation may not apply to you.

6. For Warranty inquiries or claims, please visit our website [www.sauder.com](http://www.sauder.com). You can also contact Sauder at 1.800.445.1527. Sauder may require Warranty claims to be submitted in writing to: Sauder Woodworking Co., 502 Middle Street, Archbold, OH 43502 USA. Please include your sales receipt or other proof of purchase and a specific description of the product defect.

4. La présente garantie ne s'applique qu'aux défauts garantis qui se produisent pour la première fois et qui sont signalés à Sauder dans les limites de couverture de la garantie. La garantie ne peut pas être transférée à des propriétaires ou utilisateurs subséquents du produit, et sera immédiatement invalidée dans le cas où le produit est revendu, transféré, loué sous bail ou loué à une tierce partie ou personne autre que l'acheteur original.

5. IL N'EXISTE AUCUNE AUTRE GARANTIE EN VIGUEUR POUR LE PRÉSENT PRODUIT. En vertu des lois de certains États ou provinces, il ne peut y avoir de garanties implicites de la part de Sauder et toutes les garanties implicites, Y COMPRIS TOUTE GARANTIE IMPLICITE DE COMMERCIALITÉ OU D'ADAPTATION À UN USAGE PARTICULIER sont déclinées partout où la loi l'autorise. DANS LA MESURE OÙ TOUTE GARANTIE IMPLICITE EST APPLICABLE, TOUTE GARANTIE IMPLICITE, Y COMPRIS TOUTE GARANTIE DE COMMERCIALITÉ OU D'ADAPTATION À UN USAGE PARTICULIER, EST LIMITÉE À LA DURÉE DE LA PRÉSENTE GARANTIE EXPRESSE ou à la période minimum autorisée par la loi, la période la plus courte étant retenue. Certains États ne permettant pas que des limites soient imposées quant à la durée d'une garantie implicite, la limite ci-dessus peut donc ne pas être applicable.

6. Pour toute question concernant la garantie ou toute demande de réclamation, consulter le site Web [www.sauder.com](http://www.sauder.com). Il est également possible de contacter Sauder en composant le 1.800.445.1527. Sauder peut exiger de soumettre les demandes de réclamation sous garantie par écrit à : Sauder Woodworking Co., 502 Middle Street, Archbold, OH 43502 USA. Veuillez joindre votre ticket de caisse ou toute autre preuve d'achat ainsi qu'une description spécifique du défaut de produit.

4. Esta Garantía sólo es aplicable a defectos garantizados que primeramente surjan y se informen a Sauder dentro del periodo de cobertura de garantía. La Garantía no puede ser transferida a propietarios o usuarios subsiguientes del producto, y ésta será inmediatamente invalidada en el caso que el producto sea revendido, transferido, arrendado o rentado a cualquier tercero u otra persona que no sea el comprador original.

5. NO HAY OTRA GARANTÍA APLICABLE A ESTE PRODUCTO. Bajo las leyes de ciertos estados, pueden no haber garantías implícitas de Sauder y se hace renuncia de responsabilidad de todas las garantías implícitas donde lo permita la ley, INCLUYENDO CUALQUIER GARANTÍA IMPLÍCITA DE MERCANTILIDAD O DE APTITUD PARA UN PROPÓSITO EN PARTICULAR. EN LA MEDIDA CUALQUIER GARANTÍA IMPLÍCITA ES APLICABLE, CUALESQUIERA GARANTÍAS IMPLÍCITAS, INCLUYENDO AQUELLA DE MERCANTILIDAD O DE APTITUD PARA UN PROPÓSITO EN PARTICULAR, SE LIMITAN EN DURACIÓN HASTA LA DURACIÓN DE ESTA GARANTÍA IMPLÍCITA o hasta el periodo mínimo permitido por la ley, la que sea más corta. Algunos estados no permiten limitaciones en cuanto a la duración de una garantía implícita, por eso la limitación arriba citada pueda no ser aplicable a usted.

6. Para solicitud de información o reclamación de Garantía, por favor, visite nuestro sitio Web [www.sauder.com](http://www.sauder.com). Usted también puede contactar a Sauder llamando al 1.800.445.1527. Sauder puede solicitar que las reclamaciones sean presentadas por escrito a: Sauder Woodworking Co., 502 Middle Street, Archbold, OH 43502 USA. Por favor incluya su recibo de venta u otra prueba de compra y una descripción detallada del defecto del producto.

Dear Valued Customer:

Thanks so much for choosing Sauder® furniture. I hope the purchase and assembly process was a positive experience and you feel good about the furniture you just built. If you need assistance or want to learn more, please contact our award-winning, Ohio-based customer service team at 1-800-445-1527 or Sauder.com.

My grandfather, Erie Sauder, founded the company in 1934 and later invented and patented the first commercially successful ready-to-assemble tables. We strive to hold true to his core values of innovation, integrity, servanthood and stewardship.

Sauder products are made with environmentally responsible materials and world-class manufacturing processes. Our 2,000+ dedicated employees in Archbold, Ohio, along with our global manufacturing partners, are committed to providing you furniture with great value, style and quality.

From our family to you. Enjoy!



Kevin J. Sauder  
President/CEO

## So, how did it go?

Set a world record for speed?  
Feeling good about yourself?  
Nice. Get social with it on any  
of these quality share sites.



And don't forget to rate and  
review your piece at Sauder.com  
in the product detail page.



## Register your new product online

For immediate service, our website is available 24 hours per day, seven days per week, to order replacement parts, access assembly tips, register your product and view Sauder products. [www.sauder.com](http://www.sauder.com)

Customer Services in United States and Canada  
Monday through Friday – 9 a.m. to 5:30 p.m. ET  
(except holidays) 1-800-445-1527

### General Conformity Certificate

1. This certificate applies to the Sauder Global Sourcing Product identified by this Instruction Book.
2. This certificate applies to compliance of this product with the CPSC Ban on Lead-Containing Paint (16 CFR 1303).
3. This product is manufactured for:  
Sauder Woodworking Company  
502 Middle St.  
Archbold, OH 43502
4. Date of Manufacture: \_\_\_\_\_