

KOBALT™

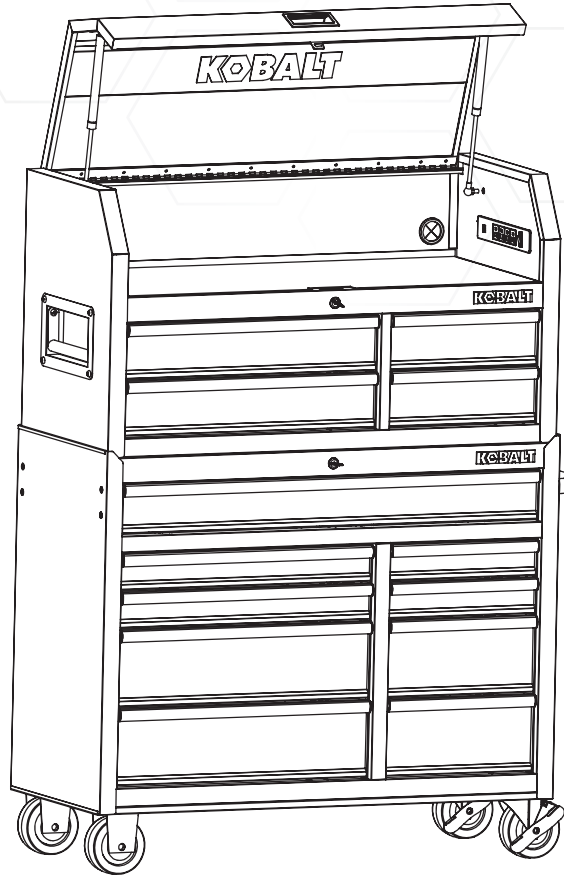

ITEM #2180118

13-DRAWER TOOL CHEST AND CART COMBINATION

MODEL #10006

Español p. 12

KOBALT™ is a registered trademark of LF, LLC. All rights reserved.

ATTACH YOUR RECEIPT HERE

Serial Number _____ Purchase Date _____



Questions, problems, missing parts? Before returning to your retailer, call our customer service department at 1-888-3KOBALT (1-888-356-2258), 8 a.m. - 8 p.m., EST, Monday - Sunday.

TABLE OF CONTENTS

Package Contents.....	3
Hardware Contents.....	4
Safety Information.	5
Preparation	6
Assembly Instructions.....	7
Operating Instructions	9
Care and Maintenance	10
Warranty	10
Replacement Parts List	11

PRODUCT SPECIFICATIONS

COMPONENTS	SPECIFICATIONS
Maximum drawer capacity	100 lbs.
Maximum total capacity	1200 lbs.
Maximum output of power strip	1875 watts
USB Current	5V DC 2.1A

PACKAGE CONTENTS

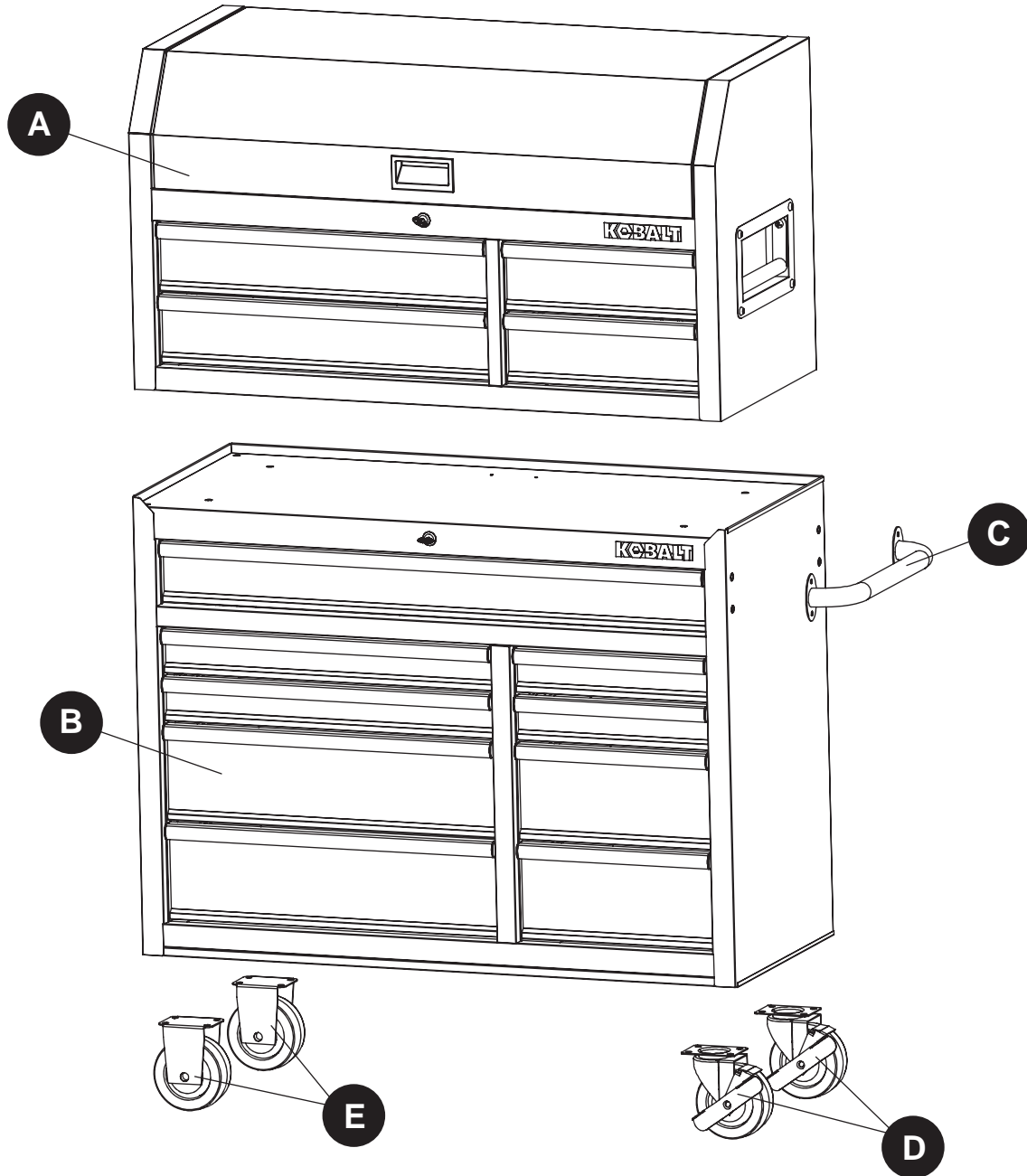

PART	DESCRIPTION	QUANTITY
A	Top chest	1
B	Bottom cabinet	1
C	Cabinet handle	1
D	Swivel caster with brake	2
E	Fixed caster	2

HARDWARE CONTENTS (shown actual size)

AA

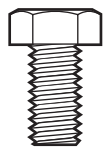

M6 x 20 mm
Bolt

Qty. 4

BB



M8 x 20 mm
Bolt

Qty. 4

CC

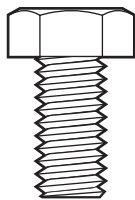

M8 x 25 mm
Bolt

Qty. 16+2

DD



Spring
Washer

Qty. 16+2

EE



Washer

Qty. 16+2

FF



M8
Nut

Qty. 4

GG

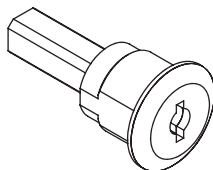

Lock
(Preassembled to chest
and cabinet)
Qty. 2

HH

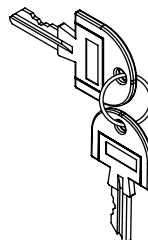

Key
(Preassembled to lock
mechanisms)
Qty. 4



SAFETY INFORMATION

Please read and understand this entire manual before attempting to assemble or operate this product. Failure to follow may result in serious injury. Save all warnings and instructions for future reference.



WARNING

- Do not stand or step on this product. You may fall which may cause personal injury or product damage.
- When locking a chest/cabinet, close the drawers completely in order for the lock bars to work properly.
- Lock wheels when chest and cabinet is not being moved.
- Secure this product properly before moving it with a forklift.
- Do not attach or mount this product to a vehicle. This may cause personal injury or product damage.

CAUTION

- Do not exceed the maximum drawer weight and total product weight, including contents. Always balance the chest and cabinet load to avoid tipping. Place more than half the total load weight on the bottom cabinet when possible.
- Be careful when opening more than one drawer. The product may become unstable and tip, which may also cause personal injury or product damage.
- Be careful when closing the top chest lid. Remove hands before closing the top lid.
- Keep the product on level surfaces. The product may become unstable and tip if stored or moved on an unlevel surface, which may cause personal injury or product damage.
- Secure all items and lock both the lid and all drawers before rolling this product. Only roll the product short distances by using the handle provided.
- Two people are needed to safely move this unit.
- Do not store liquids in the unit unless they are secured in an approved container.
- Keep children and bystanders away while loading, unloading, and moving the product.
- Always use common sense and be cautious when using this product. Do not modify this product in any way.
- Follow all below information for extension cord
 - Do NOT insert extension cord through hole without grommet in place.
 - Only use a three-wire extension cord with all three prongs intact. Never remove the round grounding prong.
 - Extension cord must be connected to a 125Volt GFCI protected outlet with proper ground. If GFCI outlet is not available, use an extension cord with GFCI protection built in.
 - Check the insulation and plugs of extension cord before using. Do NOT use cord if it is worn or damaged.
 - Do NOT overload extension cord.
 - Remove extension cord from the hole before moving or transporting storage chest.
 - Do NOT connect extension cord to outlet that also supplies critical safety equipment with power.
 - Make sure the power supply cord is unplugged before any servicing or cleaning.



SAFETY INFORMATION

- Follow all below information to avoid electrical shock hazard
 - Do not plug cord into outlet with wet hands.
 - Do not use this tool chest near a bathtub, a shower, or a swimming pool.
 - Chest/Cabinet plugs must match the outlet.
 - Never modify the plug in any way.
 - Do not use any adapter plugs with earth (grounded) chest power strips.
 - Unmodified plugs and matching outlets will reduce the risk of electric shock.
 - Avoid body contact with earthed or grounded surfaces. There is an increased risk of electric shock if your body is earthed or grounded

- Refer all below information for FCC rules
 - This device complies with part 15 of the FCC Rules. Operation is subject to the following two conditions: (1) This device may not cause harmful interference, and (2) this device must accept any interference received, including interference that may cause undesired operation.
 - Note:** This equipment has been tested and found to comply with the limits for a Class B digital device, pursuant to part 15 of the FCC Rules. These limits are designed to provide reasonable protection against harmful interference in a residential installation. This equipment generates, uses and can radiate radio frequency energy and, if not installed and used in accordance with the instructions, may cause harmful interference to radio communications. However, there is no guarantee that interference will not occur in a particular installation. If this equipment does cause harmful interference to radio or television reception, which can be determined by turning the equipment off and on, the user is encouraged to try to correct the interference by one or more of the following measures:
 - Reorient or relocate the receiving antenna.
 - Increase the separation between the equipment and receiver.
 - Connect the equipment into an outlet on a circuit different from that to which the receiver is connected.
 - Consult the dealer or an experienced radio/TV technician for help.
 - CAUTION:** Changes or modifications not expressly approved by the party responsible for compliance could void the user's authority to operate the equipment.

PREPARATION

Before beginning assembly of product, make sure all parts are present. Compare parts with package contents list and hardware contents list. If any part is missing or damaged, do not attempt to assemble the product.

Estimated Assembly Time: 15 minutes (does not include unpacking time)

Tools Required for Assembly (included): 10 mm Wrench

Tools Required for Assembly (not included): Adjustable wrench

ASSEMBLY INSTRUCTIONS

1. Attach the cabinet handle (C) to the bottom cabinet (B) using M6 x 20 mm bolts (AA).

Note: The cabinet handle (C) can be attached to either side of the bottom cabinet (B), but must match the end where the swivel casters with brake (D) will be installed. The holes in bottom cabinet (B) are tapped and do not require nuts.

Hardware Used

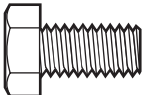
AA M6 x 20 mm Bolt  x 4

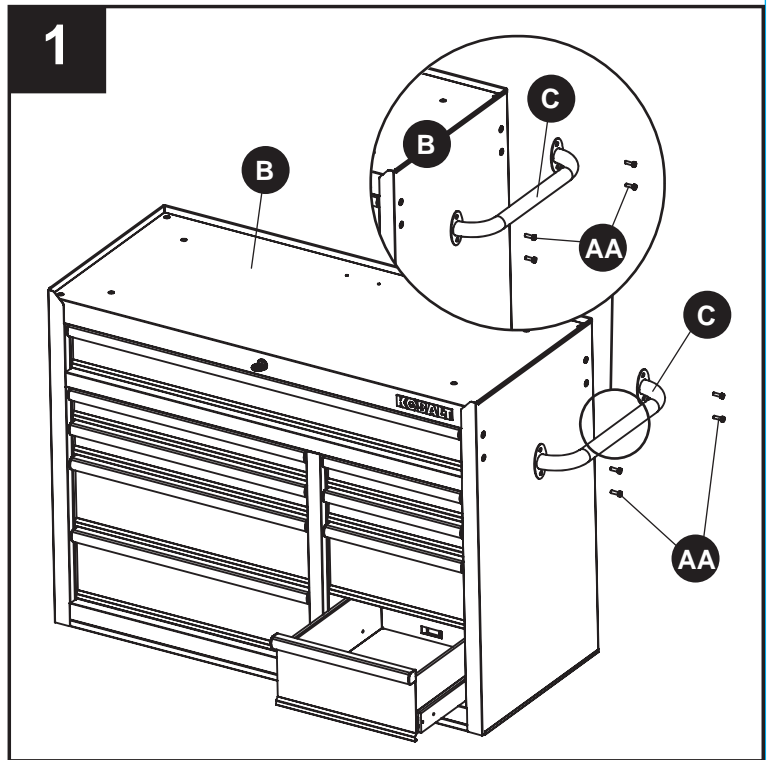

2. Ensure all cabinet drawers are securely locked into place using the lock (GG) and key (HH) on the bottom cabinet (B). Lay the bottom cabinet (B) on its back using the cardboard package materials to protect the finish. Mount the two swivel casters with brake (D) to the bottom cabinet (B) using M8 x 25 mm bolts (CC), spring washer (DD) and washer (EE). Repeat this process for the fixed casters (E) on the opposite side of the bottom cabinet (B). Return the bottom cabinet (B) to its upright position.

Note: Two people may be required to complete this installation. The swivel casters with brake (D) must be installed on the end of the bottom cabinet (B) with the cabinet handle (C). Do not over tighten the screws.

Hardware Used

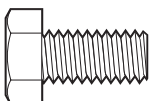
CC M8 x 25 mm Bolt  x 16

EE Washer  x 16

DD Spring Washer  x 16

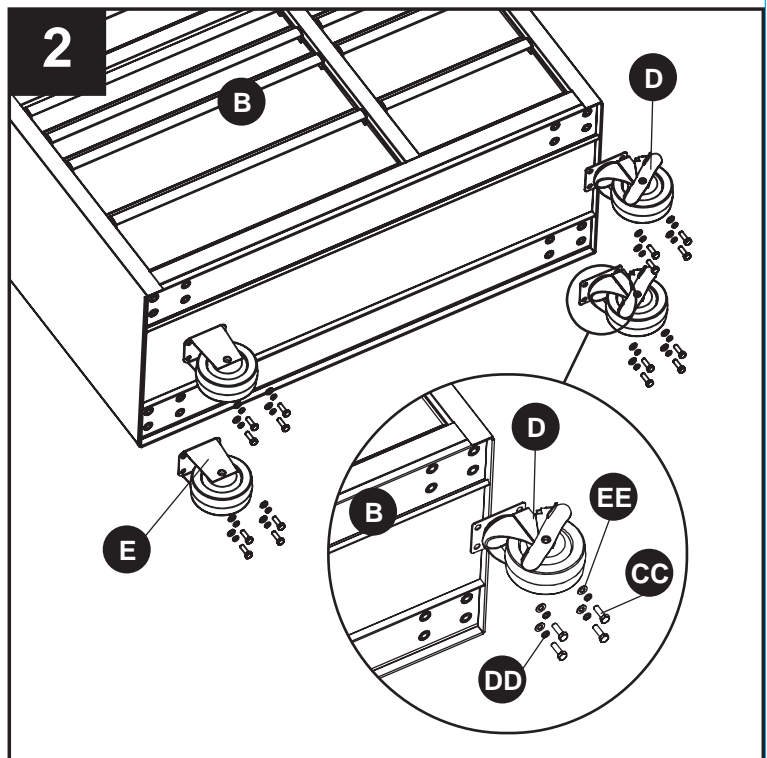

ASSEMBLY INSTRUCTIONS

3. If you plan to stack the top chest (A) onto the bottom cabinet (B), please follow the below step. Otherwise, forget this step. Unload the two bottom drawers from the top chest (A) and the big drawer from the bottom cabinet (B) using the method on Operating Instructions (Page 9). Insert M8 x 20 mm bolts (BB) from the top of the bottom cabinet (B) into the bottom of the top chest (A) and tight with M8 Nut (FF). Install the 3 unloaded drawers back using the method on Operation Instructions (Page 9).

Hardware Used

BB M8 x 20 mm Bolt  x 4

FF M8 Nut  x 4

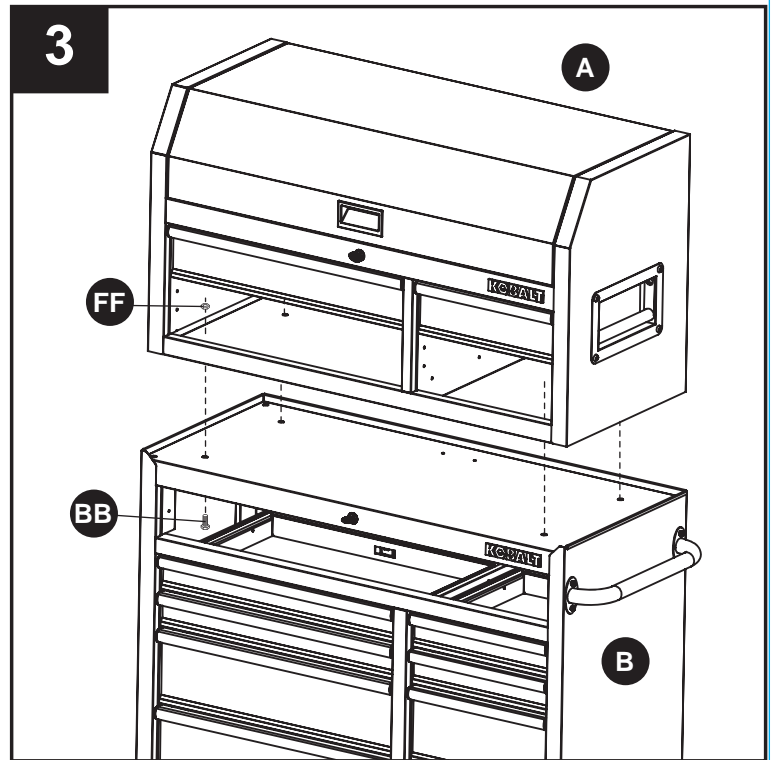

OPERATING INSTRUCTIONS

1. Using the caster brakes

To lock the swivel casters, step down on the levers marked with ON. To unlock casters, push down on the levers marked with OFF.

Note: Be sure to lock both casters to prevent cabinet from rolling or swiveling.

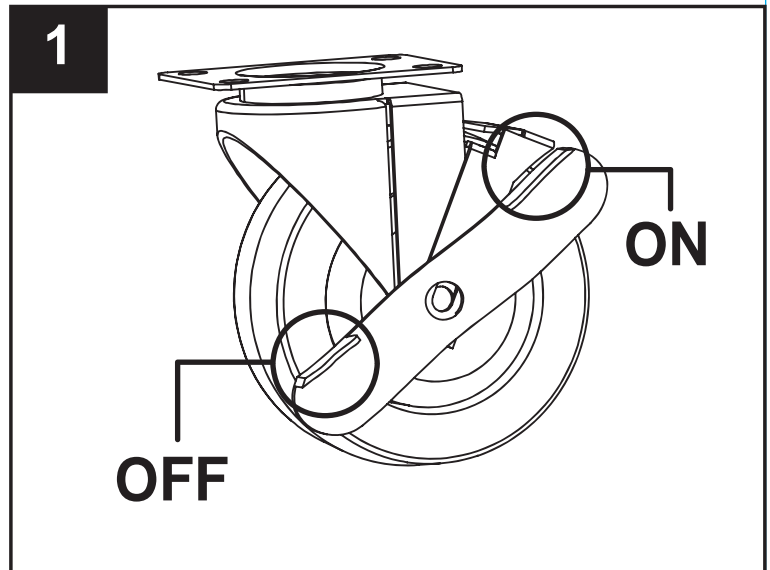

2. Removing the drawers

Fully empty and extend the drawer. Push up the release lever on the left drawer slide while pulling down on the other release lever. Pull the drawer outward until it is released from the slides.

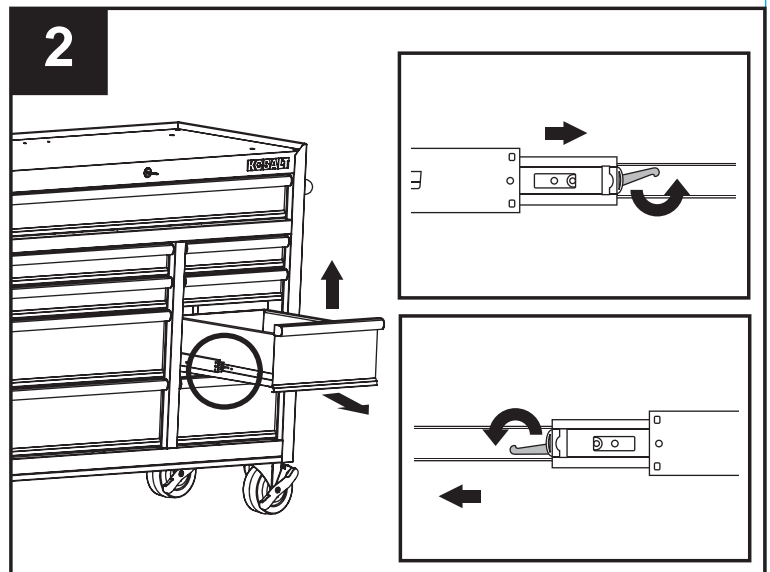

3. Re-inserting the drawers

Pull the slides and slide carrier out until fully extended. Hold the slide on the drawer while aligning it with the slide on the chest. Slightly insert one side and repeat for the other side. Slowly push the drawer until it is fully closed to engage the slide. Open and close the drawer to verify proper operation.

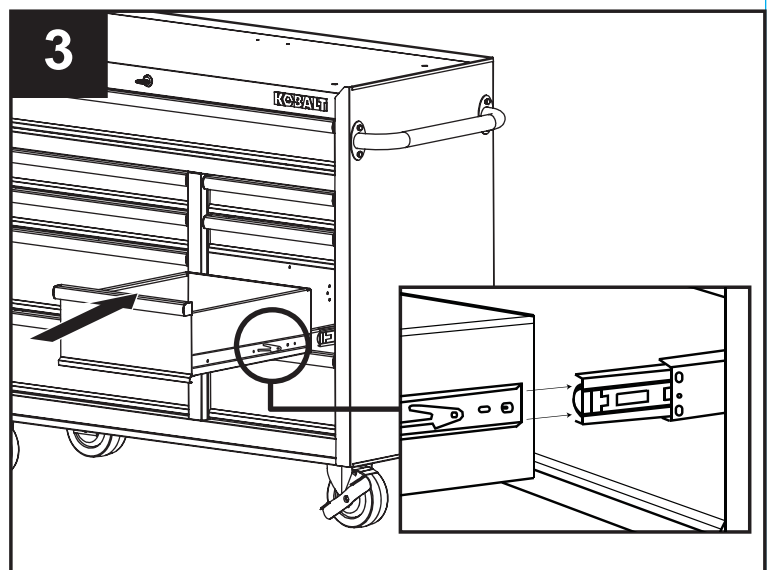

CARE AND MAINTENANCE

- Keep your chest/cabinet in good repair by adopting a regular maintenance program.
- The use of drawer liners(included) is recommended to protect the finish inside the drawers and make the drawers easier to clean.
- Grease the casters annually using high quality bearing grease.
- Lubricate the slides semi-annually with general purpose grease or equivalent.
- Periodically clean the drawer fronts, drawer trim, and other surfaces with a mild detergent and water.
- Remove grease and oil with a standard nonflammable cleaning fluid.

3-YEAR HASSLE-FREE WARRANTY

For 3 years from the date of purchase, this product is warranted for the original purchaser to be free from defects in material and workmanship. This guarantee does not cover damage due to abuse, normal wear, improper maintenance, neglect, unauthorized repair/alteration, or expendable parts and accessories expected to become unusable after a reasonable period of use.

If you think your product meets the above guarantee criteria, please call 1-888-3KOBALT, 8 a.m. – 8 p.m., EST, Monday – Sunday, or return the item to the place of purchase with a copy of the original sales receipt. The distributor will, at its option, repair or replace the product.

This warranty gives you specific legal rights, and you may also have other rights that vary from state to state.

REPLACEMENT PARTS LIST

For replacement parts, call our customer service department at 1-888-3KOBALT, 8 a.m. - 8 p.m., EST, Monday – Sunday.

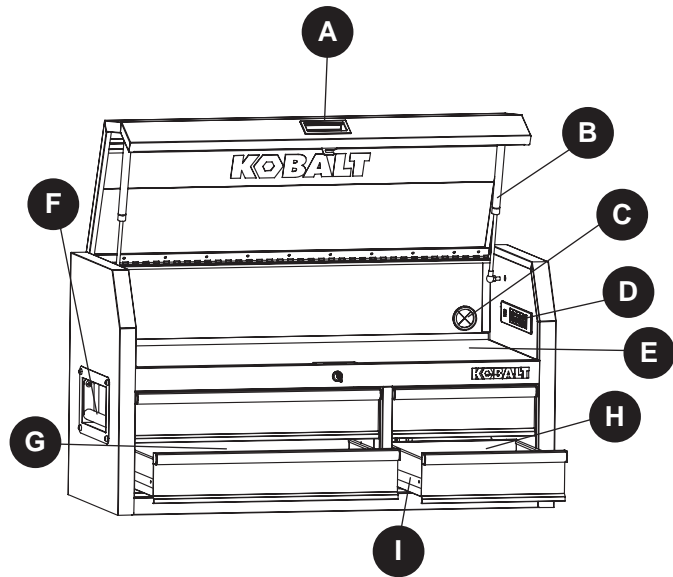

PART	DESCRIPTION	PART #
A	Lid handle	2180118-A
B	Gas strut	2180118-B
C	Rubber grommet	2180118-C
D	Power strip	2180118-D
E	Top chest mat	2180118-E
F	Top chest side handle	2180118-F
G	Top chest left drawer liner	2180118-G
H	Top chest right drawer liner	2180118-H
I	Top chest drawer slide	2180118-I

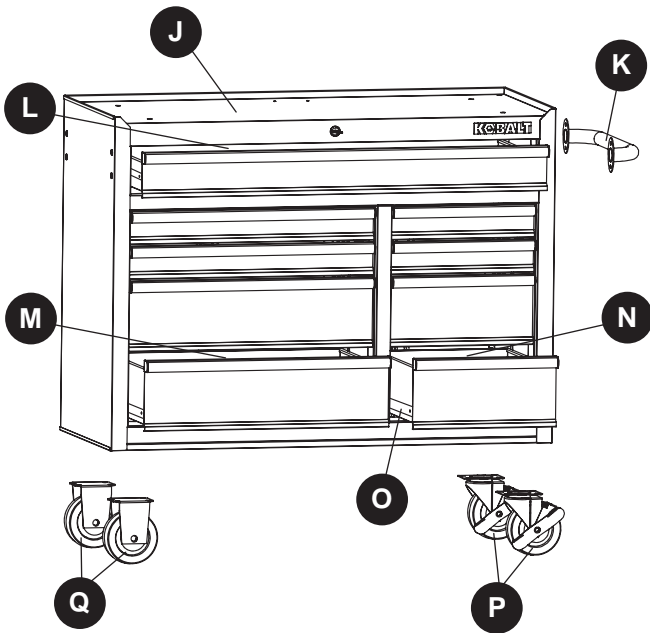

PART	DESCRIPTION	PART #
J	Top cabinet mat	2180118-J
K	Cabinet handle	2180118-K
L	Big drawer liner	2180118-L
M	Bottom cabinet left drawer liner	2180118-G
N	Bottom cabinet right drawer liner	2180118-H
O	Bottom cabinet drawer slide	2180118-I
P	Swivel caster with brake	2180118-M
Q	Fixed caster	2180118-N
AA	M6 x 20 mm Bolt	2180118-HDWR
BB	M8 x 20 mm Bolt	2180118-HDWR
CC	M8 x 25 mm Bolt	2180118-HDWR
DD	Spring washer	2180118-HDWR
EE	Washer	2180118-HDWR
FF	M8 Nut	2180118-HDWR
GG	Lock	2180118-LK
HH	Key	2180118-LK

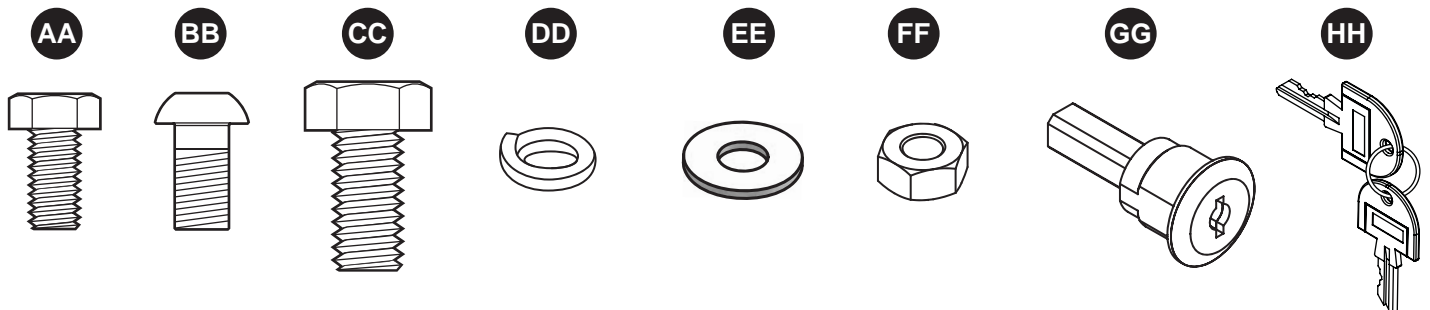

Printed in Cambodia

KOBALT™

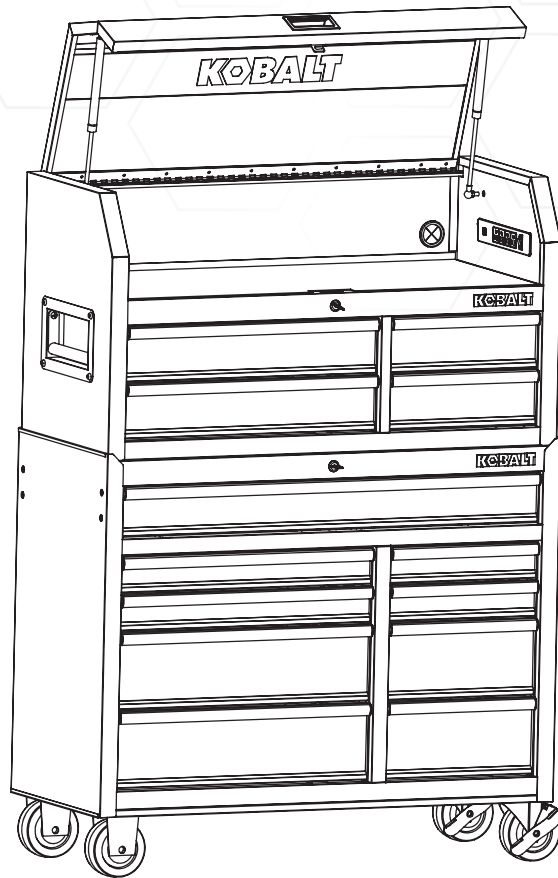

ARTÍCULO # 2180118

BAÚL Y CARRITO PARA HERRAMIENTAS DE COMBINACIÓN DE 13 GAVETAS

MODELO #10006

KOBALT™ es una marca registrada de LF, LLC. Todos los derechos reservados.

ADJUNTE SU RECIBO AQUÍ

Número de serie _____ Fecha de compra _____



¿Preguntas, problemas, piezas faltantes? Antes de volver a la tienda, llame a nuestro Departamento de Servicio al Cliente al 1888-3KOBALT (1-888-356-2258), de lunes a domingo de 8 a.m. a 8 p.m., hora estándar del Este.

ÍNDICE

Contenido del paquete.....	14
Aditamentos.....	15
Información de seguridad.....	16
Preparación	17
Instrucciones de ensamblaje.....	18
Instrucciones de funcionamiento	20
Cuidado y mantenimiento	21
Garantía	21
Lista de piezas de repuesto	22

ESPECIFICACIONES DEL PRODUCTO

COMPONENTES	ESPECIFICACIONES
Capacidad máxima por gaveta	45,35 kg
Capacidad total máxima	544,31 kg
Salida máxima de la regleta	1875 vatios
Corriente USB	5 V CC 2,1 A

CONTENIDO DEL PAQUETE

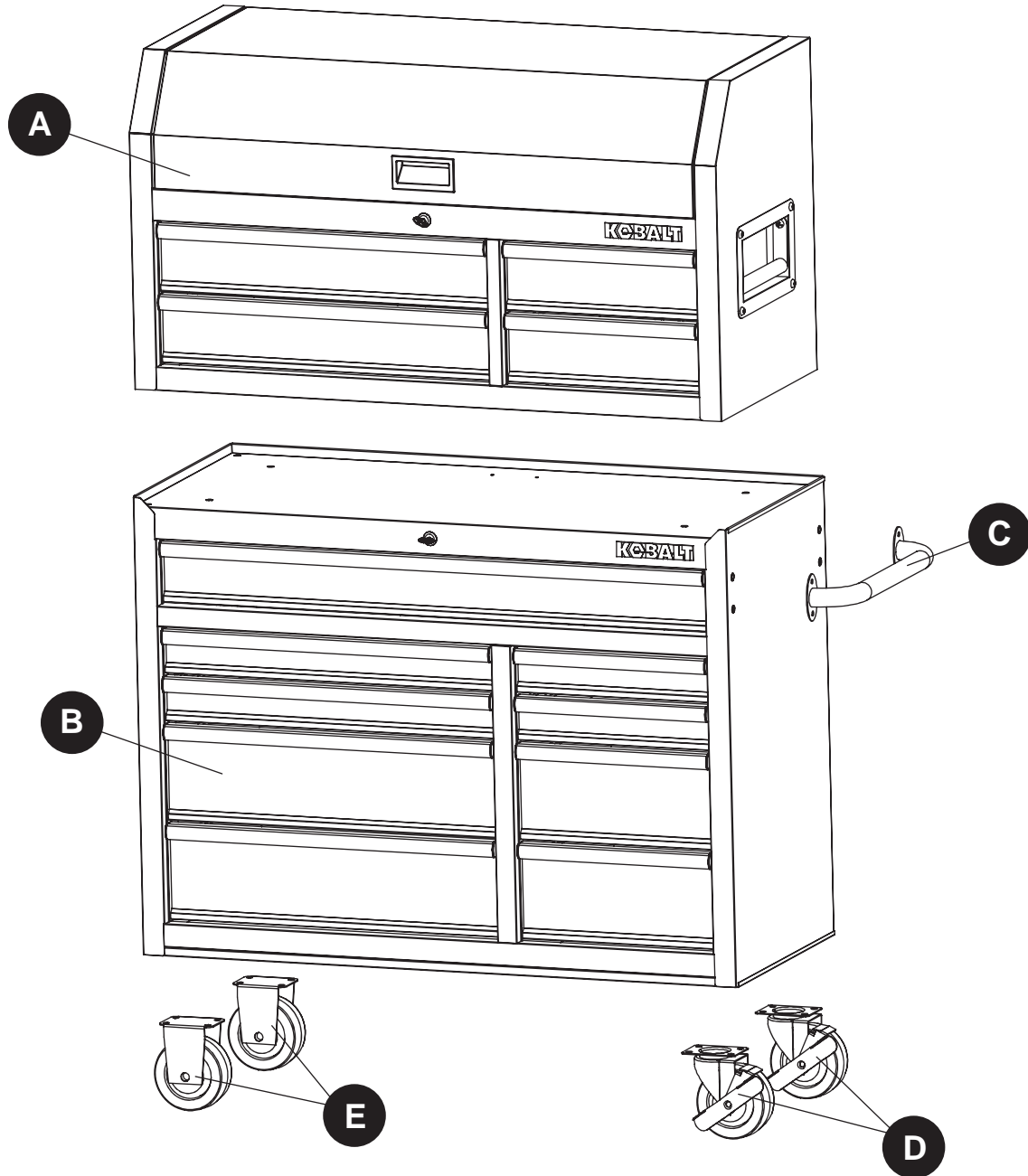

PIEZA	DESCRIPCIÓN	CANTIDAD
A	Baúl superior	1
B	Gabinete inferior	1
C	Manija del gabinete	1
D	Rueda giratoria con freno	2
E	Rueda fija	2

ADITAMENTOS (se muestran en tamaño real)

AA

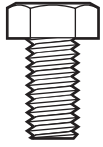

Perno
M6 x 20 mm

Cant. 4

BB

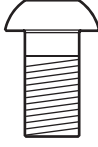

Perno
M8 x 20 mm

Cant. 4

CC

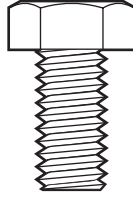

Perno
M8 x 25 mm

Cant. 16+2

DD



Arandela de
resorte

Cant. 16+2

EE



Arandela

Cant. 16+2

FF



Tuerca
M8

Cant. 4

GG

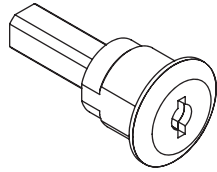

Cerradura
(Preensamblada al baúl y al
gabinete)
Cant. 2

HH

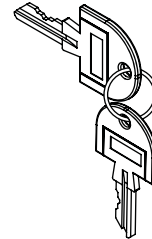

Llave
(Preensamblada a los mecanismos
de la cerradura)
Cant. 4



INFORMACIÓN DE SEGURIDAD

Lea y comprenda completamente este manual antes de intentar ensamblar u operar este producto. No seguirlo podría provocar lesiones serias. Guarde todas las advertencias e instrucciones para referencia futura.



ADVERTENCIA

- No se pare o suba sobre este producto. de lo contrario podría caerse y tener lesiones personales o dañar el producto.
- Al cerrar un baúl/gabinete, cierre las gavetas por completo para que las barras de bloqueo funcionen correctamente.
- Bloquee las ruedas cuando el baúl y el gabinete no se muevan.
- Asegure este producto correctamente antes de moverlo con un montacargas.
- No conecte ni monte este producto en un vehículo. Esto podría causar lesiones personales o daños al producto.

PRECAUCIÓN

- No exceda el peso máximo de la gaveta y el peso total del producto, incluido el contenido. Siempre equilibre la carga del baúl y del gabinete para evitar que se vuelque. Coloque más de la mitad del peso de la carga total en el gabinete inferior cuando sea posible.
- Tenga cuidado cuando abra más de una gaveta, ya que el producto puede ser inestable y volcarse, lo que también puede causar lesiones personales o daños al producto.
- Tenga cuidado cuando cierre la tapa del baúl superior. Retire las manos antes de cerrar la tapa superior.
- Mantenga el producto en superficies niveladas. El producto puede volverse inestable y volcarse si se almacena o desplaza sobre una superficie desnivelada, lo que puede causar lesiones personales o daños al producto.
- Asegure todos los artículos y bloquee la tapa y todas las gavetas antes de hacer rodar este producto. Solo haga rodar el producto distancias cortas utilizando el mango provisto.
- Se necesitan dos personas para mover con seguridad esta unidad.
- No almacene líquidos inflamables en la unidad a menos que estén asegurados en un envase aprobado.
- Mantenga alejados a los niños y transeúntes mientras carga, descarga y mueve el producto.
- Siempre use el sentido común y tenga cuidado al usar este producto. No modifique este producto de ninguna manera.
- Siga toda la información a continuación para la extensión eléctrica
No inserte la extensión eléctrica a través del orificio sin la arandela en su lugar.
Utilice únicamente una extensión eléctrica de tres hilos con las tres clavijas intactas. Nunca retire la clavija redonda de puesta a tierra.
La extensión eléctrica debe conectarse a un tomacorriente protegido con GFCI de 125 voltios con una puesta a tierra adecuada.
Si el tomacorriente con GFCI no está disponible, use una extensión eléctrica con protección GFCI incorporada.
Verifique el aislamiento y los enchufes de la extensión eléctrica antes de usar. NO use el cable si está desgastado o dañado.
No sobrecargue la extensión eléctrica.
Retire la extensión eléctrica del orificio antes de mover o transportar el baúl de almacenaje.



INFORMACIÓN DE SEGURIDAD

No conecte la extensión eléctrica al tomacorriente que también suministra energía a equipos críticos de seguridad.

Asegúrese de que el cable de alimentación esté desconectado antes de realizar cualquier servicio o limpieza.

- Siga toda la información a continuación para evitar el riesgo de descarga eléctrica.

No enchufe el cable en un tomacorriente con las manos mojadas.

No use este baúl de herramientas cerca de una bañera, ducha o piscina.

Los enchufes del baúl/gabinete deben coincidir con el tomacorriente.

No modifique el enchufe de ninguna manera.

No utilice ningún enchufe adaptador con regletas del baúl con puesta a tierra.

Los enchufes sin modificaciones y que encajan en los tomacorrientes reducen el riesgo de descarga eléctrica.

Evite el contacto del cuerpo con superficies puestas a tierra. Si su cuerpo tiene conexión o puesta a tierra, existe un riesgo mayor de sufrir una descarga eléctrica.

- Consulte toda la información a continuación para conocer las normas de la FCC

Este dispositivo cumple con la sección 15 de las reglas de la FCC. El funcionamiento está sujeto a las siguientes dos condiciones: (1) este dispositivo no debe causar interferencia perjudicial y (2) debe aceptar cualquier interferencia recibida, incluida la interferencia que pudiese causar un funcionamiento no deseado.

Nota: este equipo se probó y se verificó que cumple con los límites para un dispositivo digital de clase B, conforme a la sección 15 de las reglas de la FCC. Estos límites están diseñados para proporcionar protección razonable contra interferencias perjudiciales en una instalación residencial. Este equipo genera, utiliza y puede irradiar energía de radiofrecuencia y, si no se instala y se usa de acuerdo con las instrucciones, puede causar interferencia perjudicial para las comunicaciones de radio. Sin embargo, no se garantiza que no se producirán interferencias en una instalación en especial. Si este equipo causa interferencia perjudicial a la recepción de radio o televisión, lo que se puede determinar al encender y apagar el equipo, se recomienda al usuario que intente corregir la interferencia con una o más de las siguientes medidas:

- Reoriente o reubique la antena de recepción.
- Aumente la separación entre el equipo y el receptor.
- Conecte el equipo a un tomacorriente de un circuito distinto al que usa el receptor.
- Solicite ayuda al distribuidor o a un técnico con experiencia en radio/TV.

PRECAUCIÓN: los cambios o las modificaciones que no estén expresamente aprobados por la parte responsable del cumplimiento podrían anular la autorización del usuario para utilizar el equipo.

PREPARACIÓN

Antes de comenzar a ensamblar el producto, asegúrese de tener todas las piezas. Compare las piezas con la lista del contenido del paquete y la lista de aditamentos. No intente ensamblar el producto si falta alguna pieza o si estas están dañadas.

Tiempo estimado de ensamblaje: 15 minutos (no incluye el tiempo de desembalaje)

Herramientas necesarias para el ensamblaje (se incluyen): llave inglesa de 10 mm

Herramientas necesarias para el ensamblaje (no se incluyen): llave ajustable

INSTRUCCIONES DE ENSAMBLAJE

1. Fije la manija del gabinete (C) al gabinete inferior (B) con pernos M6 x 20 mm (AA).

Nota: la manija del gabinete (C) se puede unir a cada lado del gabinete inferior (B), pero debe coincidir con el extremo donde se instalarán las ruedas giratorias con freno (D). Los orificios en el gabinete inferior (B) están roscados y no requieren tuercas.

Aditamentos utilizados

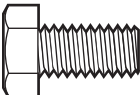
AA Perno M6 x 20 mm  x 4

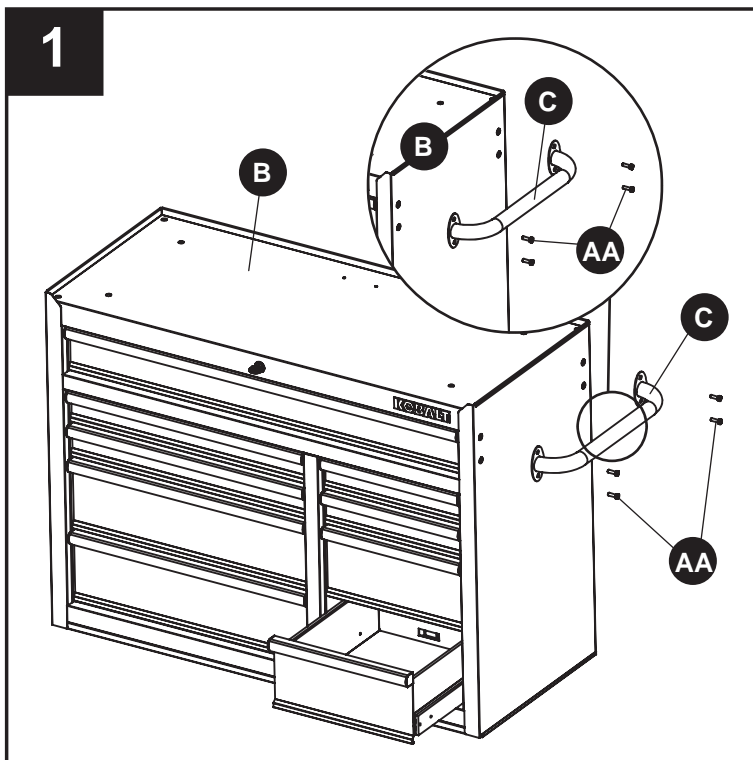

2. Asegúrese de que todas las gavetas del gabinete estén aseguradas en su lugar usando la cerradura (FF) y la llave (GG) en el gabinete inferior (B). Coloque el gabinete inferior (B) sobre su parte posterior utilizando los materiales de cartón del paquete para proteger el acabado. Monte las dos ruedas giratorias con freno (D) en el gabinete inferior (B) con pernos M8 x 25 mm (CC), arandela de resorte (DD) y arandela (EE). Repita este proceso para las ruedas fijas (E) en el lado opuesto del gabinete inferior (B). Vuelva a colocar el gabinete inferior (B) en posición vertical.

Nota: se necesitan dos personas para llevar a cabo esta instalación. Las ruedas giratorias con freno (D) deben instalarse en el extremo del gabinete inferior (B) con la manija del gabinete (C). No apriete demasiado los tornillos.

Aditamentos utilizados

CC Perno M8 x 25 mm  x 16

DD Arandela de resorte  x 16

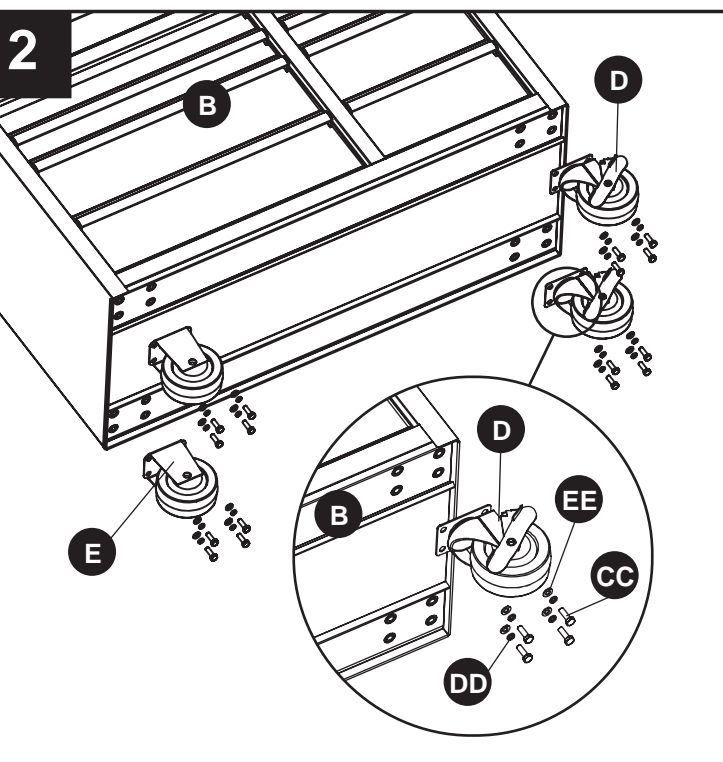

EE Arandela  x 16

INSTRUCCIONES DE ENSAMBLAJE

3. Si planea apilar el baúl superior (A) en el gabinete inferior (B), siga el paso a continuación. De lo contrario, olvide este paso. Descargue las dos gavetas inferiores del baúl superior (A) y la gaveta grande del gabinete inferior (B) utilizando el método de las Instrucciones de funcionamiento (página 9). Inserte los pernos M8 x 20 mm (BB) desde la parte superior del gabinete inferior (B) en la parte inferior del baúl superior (A) y apriete con la tuerca M8 (FF). Instale las 3 gavetas descargadas de nuevo utilizando el método de las Instrucciones de funcionamiento (página 9).

Aditamentos utilizados

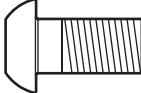
BB Perno M8 x 20 mm  x 4

FF Tuerca M8  x 4

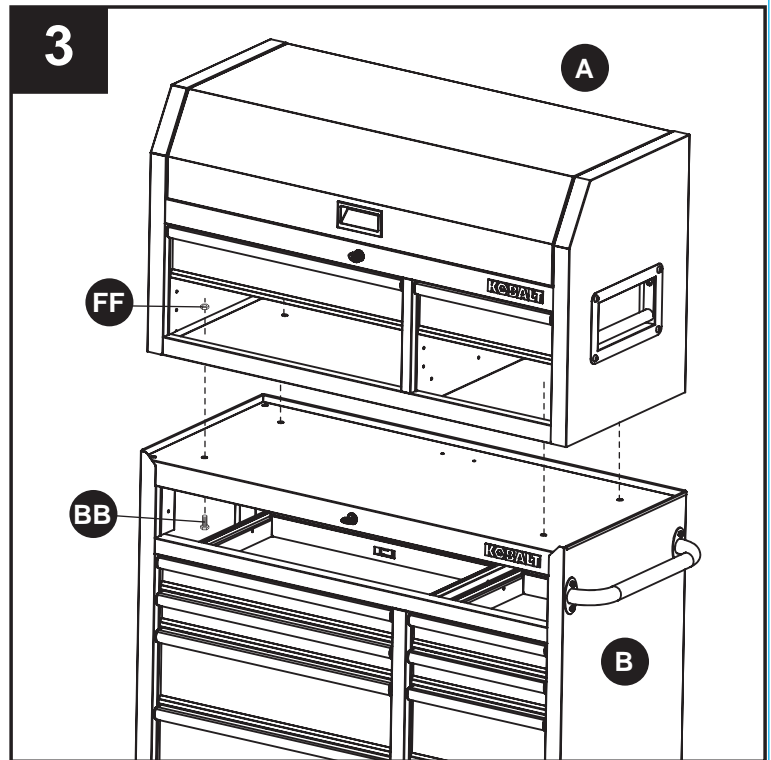

INSTRUCCIONES DE FUNCIONAMIENTO

1. Uso de los frenos de las ruedas
Para bloquear las ruedas giratorias, baje las palancas marcadas con ON (activado). Para desbloquear las ruedas, empuje hacia abajo las palancas marcadas con OFF (desactivado).

Nota: asegúrese de bloquear ambas ruedas para evitar que el gabinete ruede o gire.

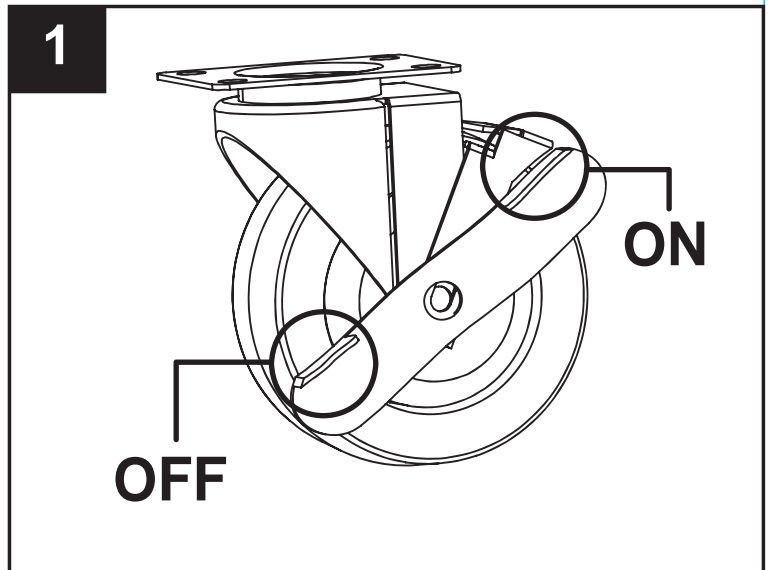

2. Retiro de las gavetas
Vacíe por completo y extienda la gaveta. Empuje hacia arriba la palanca de liberación en el deslizador para gaveta izquierdo mientras tira hacia abajo de la otra palanca de liberación. Tire de la gaveta hacia afuera hasta que se libere de los deslizadores.

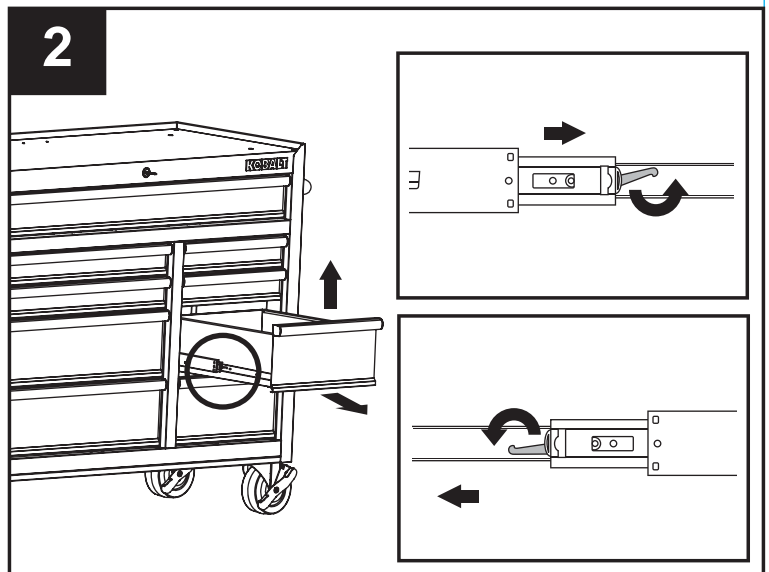

3. Reinserción de las gavetas
Tire de los deslizadores y deslice el soporte hacia afuera hasta que esté completamente extendido. Sostenga el deslizador en la baúl mientras que la alinea con el deslizador en la gaveta. Introduzca ligeramente un lado y repita para el otro lado. Empuje lentamente la gaveta hasta que esté completamente cerrada para enganchar el deslizador. Abra y cierre la gaveta para verificar el funcionamiento correcto.

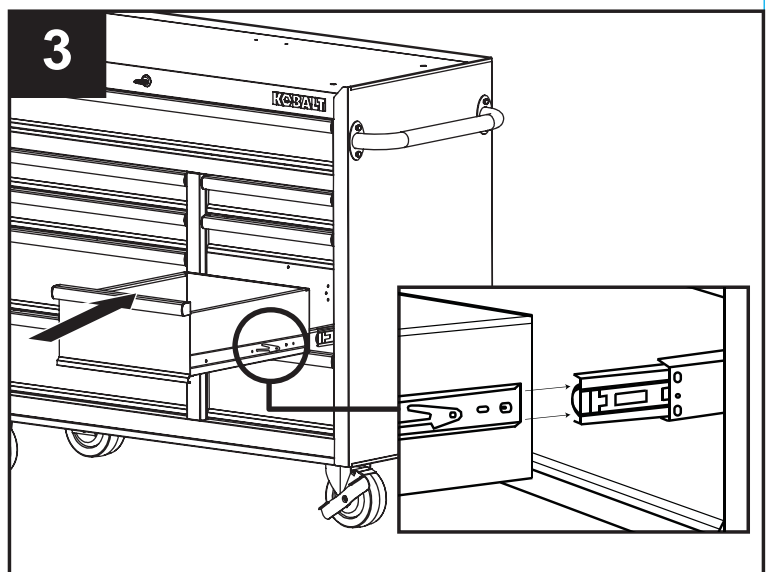

CUIDADO Y MANTENIMIENTO

- Mantenga el baúl/gabinete en buen estado mediante la adopción de un programa de mantenimiento periódico.
- Se recomienda el uso de forros para gavetas (incluidos) para proteger el acabado al interior de las gavetas y para facilitar la limpieza de las mismas.
- Engrase las ruedas anualmente con grasa para cojinetes de alta calidad.
- Lubrique los deslizadores anualmente con grasa para cojinetes de alta calidad.
- Limpie periódicamente los paneles frontales de las gavetas, el reborde de las gavetas y las demás superficies con detergente suave y agua.
- Elimine la grasa y el aceite con un líquido de limpieza estándar no inflamable.

3 AÑOS DE GARANTÍA SIN PROBLEMAS

Este producto tiene cobertura de garantía contra defectos en materiales y mano de obra por 3 años a partir de la fecha de compra para el comprador original. Esta garantía no cubre daños por uso indebido, desgaste normal, mantenimiento inadecuado, negligencia, reparación o alteración no autorizadas, ni piezas o accesorios desechables cuya inutilidad es esperable después de un período de uso razonable.

Si piensa que el producto cumple con los criterios anteriores para la garantía, llame al 1-888-3KOBALT, de lunes a domingo de 8 a.m. a 8 p.m. hora estándar del Este, o devuelva el artículo al lugar de compra junto con una copia del recibo de venta original. El distribuidor, a su elección, reparará o reemplazará el producto. Esta garantía le otorga derechos legales específicos, pero podría tener también otros derechos que varían según el estado.

LISTA DE PIEZAS DE REPUESTO

Para obtener piezas de repuesto, llame a nuestro Departamento de Servicio al Cliente al 1-888-3KOBALT, de lunes a domingo de 8 a.m. a 8 p.m., hora estándar del Este.

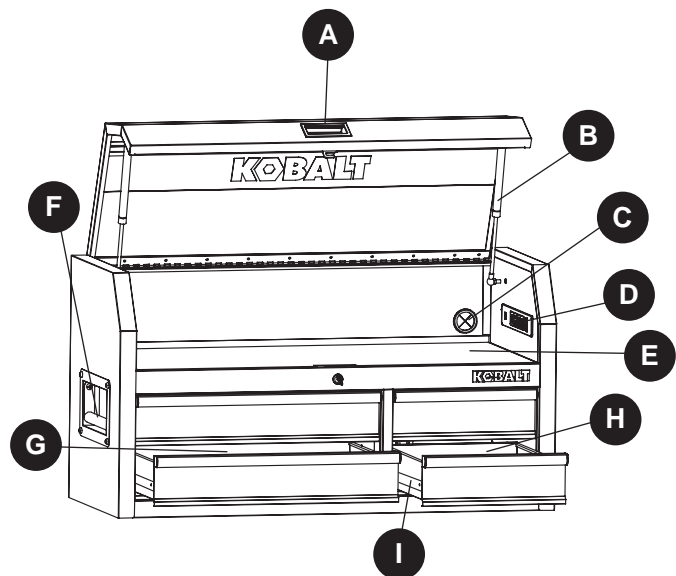

PIEZA	DESCRIPCIÓN	PIEZA #
A	Manija de la tapa	2180118-A
B	Puntal de gas	2180118-B
C	Arandela de caucho	2180118-C
D	Enchufe múltiple	2180118-D
E	Tapete del baúl superior	2180118-E
F	Manija lateral del baúl superior	2180118-F
G	Forro de la gaveta izquierda del baúl superior	2180118-G
H	Forro de la gaveta derecha del baúl superior	2180118-H
I	Deslizador para gaveta del baúl superior	2180118-I

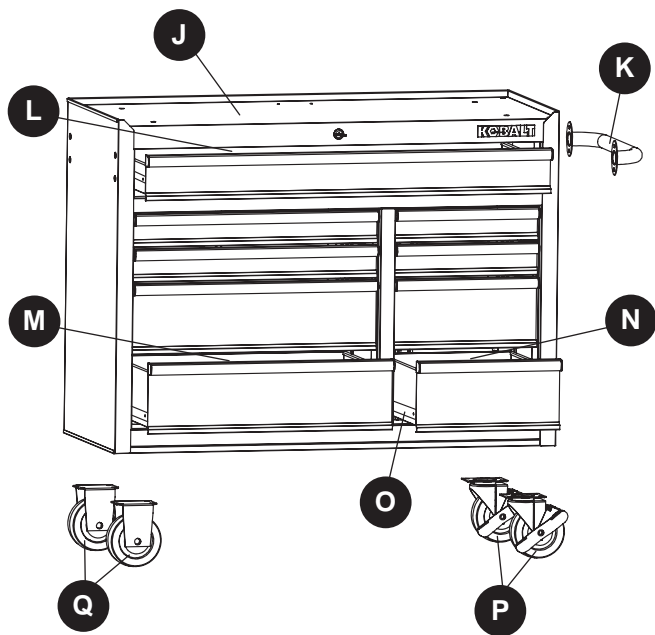

PIEZA	DESCRIPCIÓN	PIEZA #
J	Tapete del gabinete superior	2180118-J
K	Manija del gabinete	2180118-K
L	Forro de la gaveta grande	2180118-L
M	Forro de la gaveta izquierda del gabinete inferior	2180118-G
N	Forro de la gaveta derecha del gabinete inferior	2180118-H
O	Deslizador para gaveta del gabinete inferior	2180118-I
P	Rueda giratoria con freno	2180118-M
Q	Rueda fija	2180118-N
AA	Perno M6 x 20 mm	2180118-HDWR
BB	Perno M8 x 20 mm	2180118-HDWR
CC	Perno M8 x 25 mm	2180118-HDWR
DD	Arandela de resorte	2180118-HDWR
EE	Arandela	2180118-HDWR
FF	Tuerca M8	2180118-HDWR
GG	Cerradura	2180118-LK
HH	Llave	2180118-LK

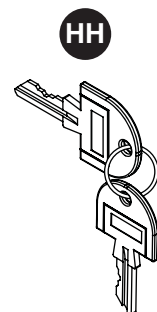
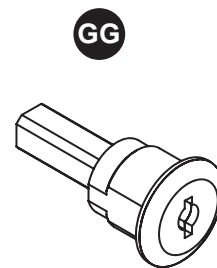
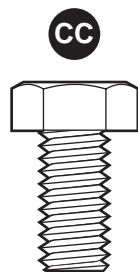
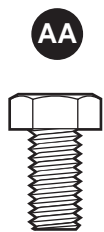

Impreso en Camboya