

**PORTFOLIO**

Portfolio® is a registered trademark of LF, LLC. All Rights Reserved.

ITEM #0442231

# 3-LIGHT CHANDELIER

MODEL #34649

Français p. 10

Español p. 19

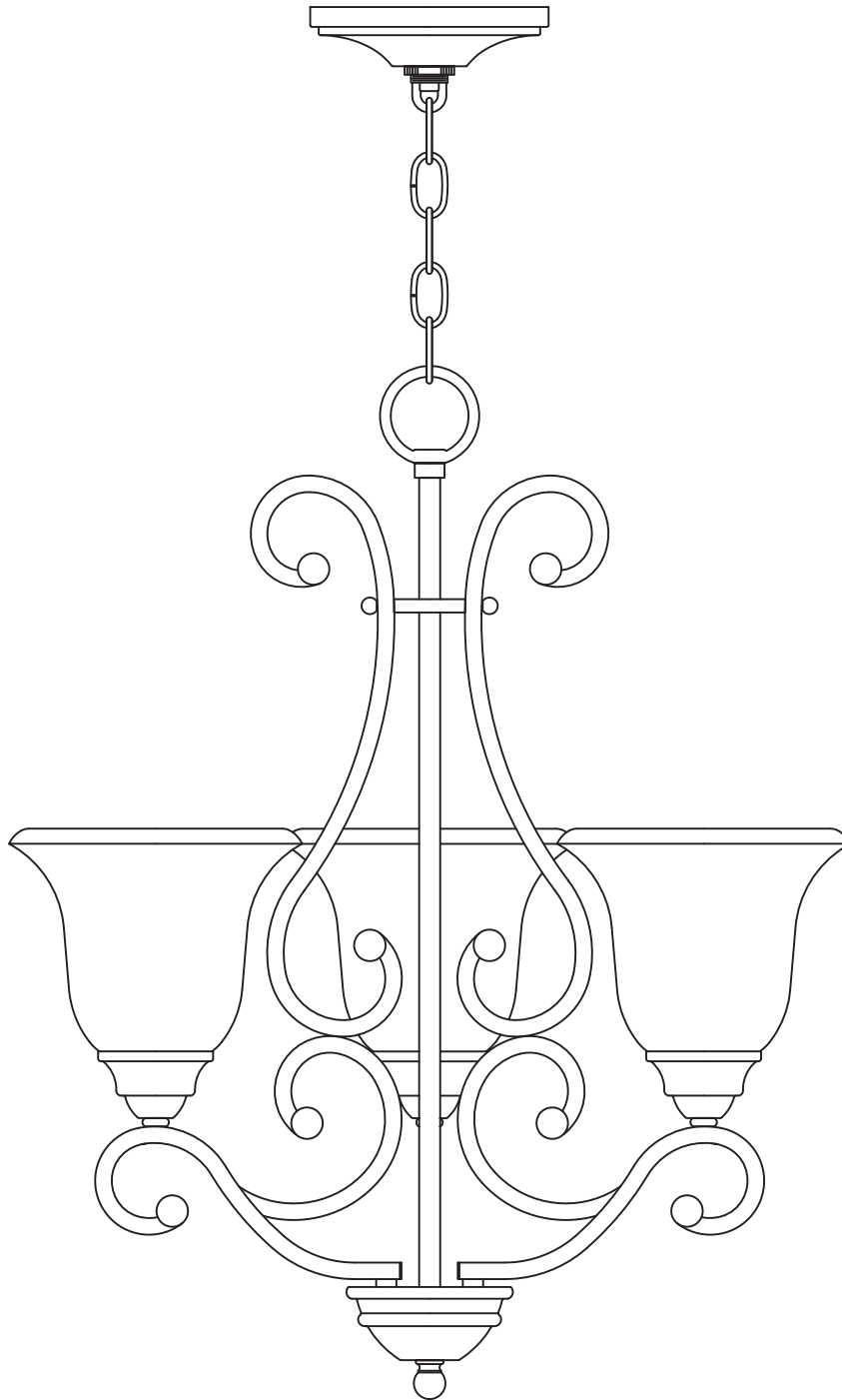

**ATTACH YOUR RECEIPT HERE**

**Serial Number** \_\_\_\_\_ **Purchase Date** \_\_\_\_\_



Questions, problems, missing parts? Before returning to your retailer, call our customer service department at **1-800-643-0067**, 8 a.m. - 6 p.m., EST, Monday - Thursday, 8 a.m. - 5 p.m., EST, Friday.

**PACKAGE CONTENTS**

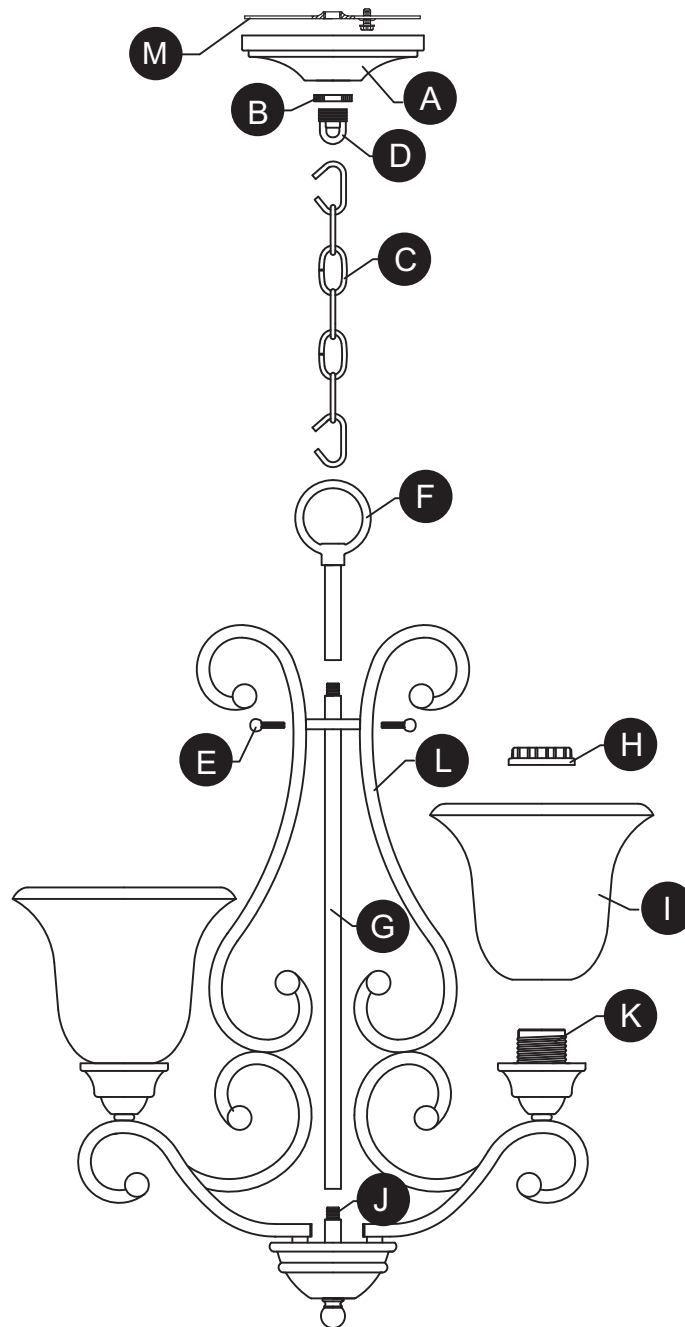

PART	DESCRIPTION	QUANTITY
A	Canopy	1
B	Screw Collar Ring (Preassembled to canopy (A))	1
C	Chain	1
D	Screw Collar Loop (Preassembled to canopy (A))	1
E	Thumbscrew (Preassembled to arm (L))	3
F	Fixture Loop (Preassembled to center column (G))	1
G	Center Column	1
H	Threaded Socket Ring (Preassembled to threaded socket (K))	3
I	Glass Shade	3
J	Threaded Post (Preassembled to arm (L))	1
K	Threaded Socket (Preassembled to arm (L))	3
L	Arm	3
M	Mounting Bracket	1

## HARDWARE CONTENTS (shown actual size)

---

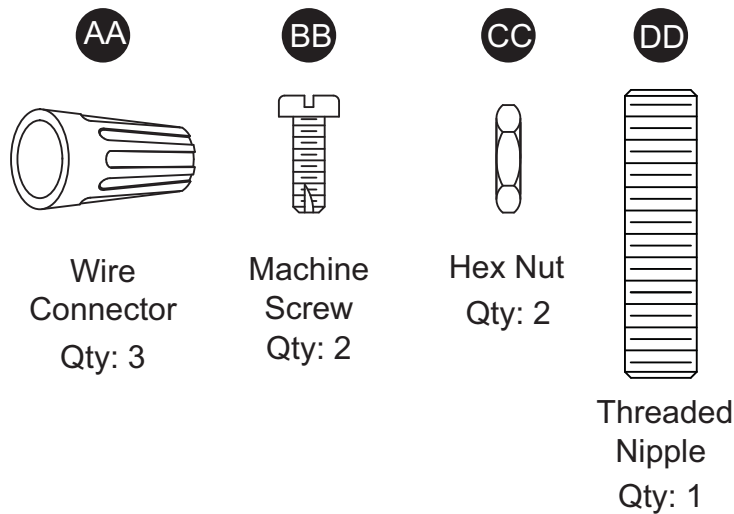

### SAFETY INFORMATION

---

Please read and understand this entire manual before attempting to assemble, operate or install the product.

### WARNING

- **IMPORTANT:** NEVER attempt any work without shutting off the electricity.
- Go to the main fuse box, or circuit breaker, in your home. Place the main power switch in the "OFF" position.
- Unscrew the fuse(s), or switch "OFF" the circuit breaker switch(es), that control the power to the fixture or room that you are working on.
- Place the wall switch in the "OFF" position. If the fixture to be replaced has a switch or pull chain, place it in the "OFF" position.
- Do not use bulbs with wattage greater than specified on this fixture.
- **WARNING:** California Prop 65: This lighting fixture contains chemicals known to the state of California to cause cancer, birth defects, and/or other reproductive harm. Wash hands after use.

### CAUTION

- Read and understand all instructions and illustrations completely before proceeding with assembly and installation of this fixture.
- If you have any doubts about how to install this lighting fixture, or if the fixture fails to operate completely, please contact a qualified licensed electrical contractor.
- All parts must be used as indicated in these instructions. Do not substitute any parts, leave parts out, or use any parts that are worn out or broken. Failure to obey this instruction could invalidate the ETL listing and/or C.S.A. certification of this fixture.

### PREPARATION

---

Before beginning assembly of product, make sure all parts are present. Compare parts with package contents list and diagram. If any part is missing or damaged, do not attempt to assemble the product.

Estimated Assembly Time: **30 minutes to 1 hour.**

Tools Required for Assembly (not included): Phillips screwdriver, flathead screwdriver, wire strippers, electrical tape.

## ASSEMBLY INSTRUCTIONS

1. Remove thumbscrews (E) from arms (L). Screw center column (G) onto threaded post (J). Space arms (L) evenly before passing thumbscrews (E) through arms (L) and into center column (G).

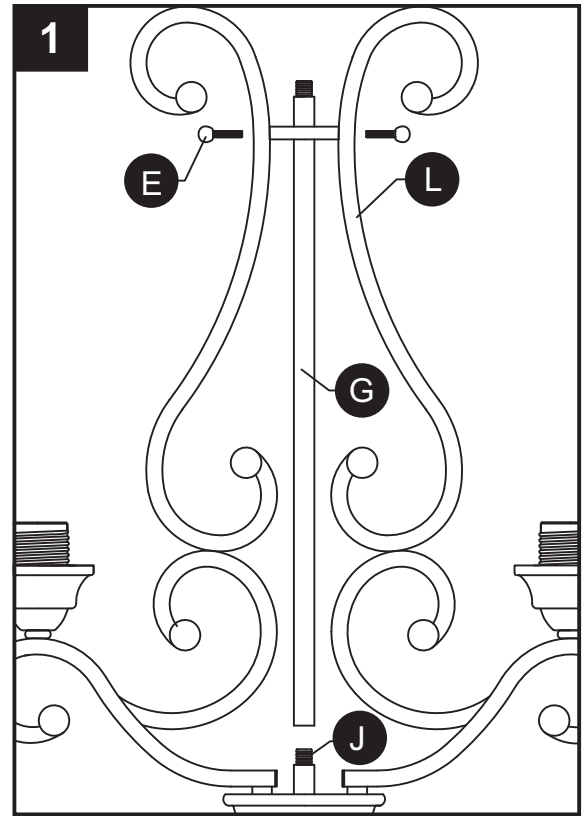

2. Secure fixture loop (F) to center column (G).

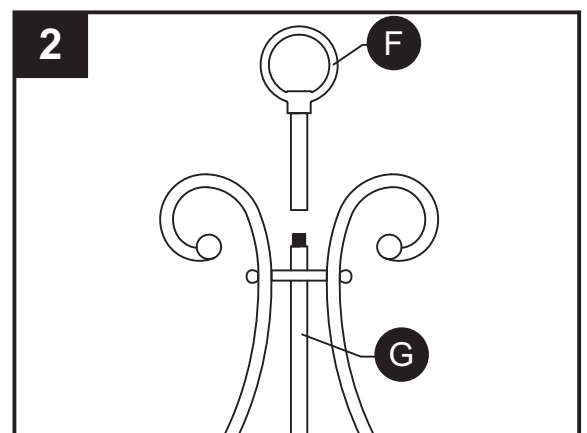

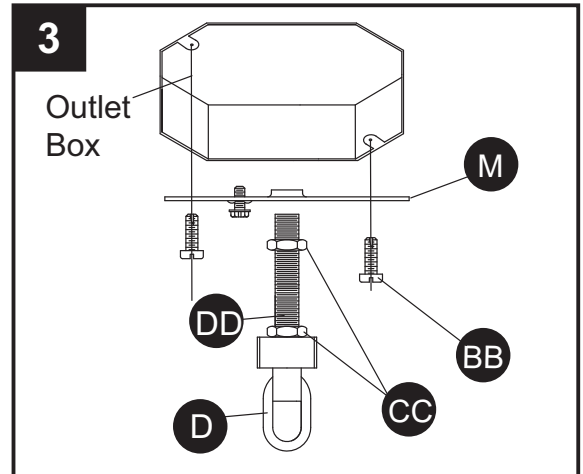

## ASSEMBLY INSTRUCTIONS

3. Connect mounting bracket (M) to outlet box (not included) with machine screws (BB). Orient mounting bracket (M) so the raised center portion protrudes into the outlet box. Screw threaded nipple (FF) into screw collar loop (D) a minimum of 1/4 in. Lock in place with hex nut (CC). Screw second hex nut (CC) to the center of threaded nipple (FF) and screw into mounting bracket (M).

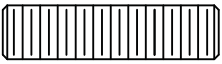

### Hardware Used

- |                           |   |     |
|---------------------------|---|-----|
| <b>BB</b> Machine Screw   |  | x 2 |
| <b>CC</b> Hex Nut         |  | x 2 |
| <b>DD</b> Threaded Nipple |  | x 1 |

4. Pass canopy (A) over the screw collar loop (D). Turn the screw collar loop (D) in or out of the mounting bracket (M) until 1/2 of the screw collar loop (D) exterior threads are exposed. After a desired position is found, tighten second hex nut (CC) up against the mounting bracket (M) to secure the threaded nipple (DD) in place. Attach screw collar ring (B) to screw collar loop (D).

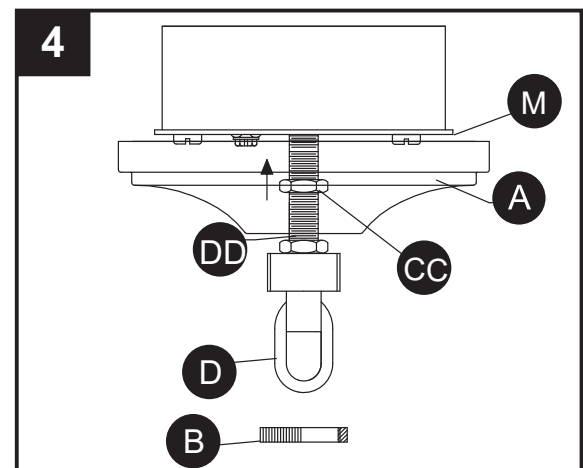

## ASSEMBLY INSTRUCTIONS

5. Attach end of chain (C) to screw collar loop (D) with one of the supplied open chain links. Weave the fixture electrical and ground wires through every other chain link and pass through threaded nipple (DD) into outlet box. To access outlet box for wire connections, lower the screw collar ring (B) and canopy (A) over the chain (C). Replace canopy (A) and screw collar ring (B) once the wire connections have been made.

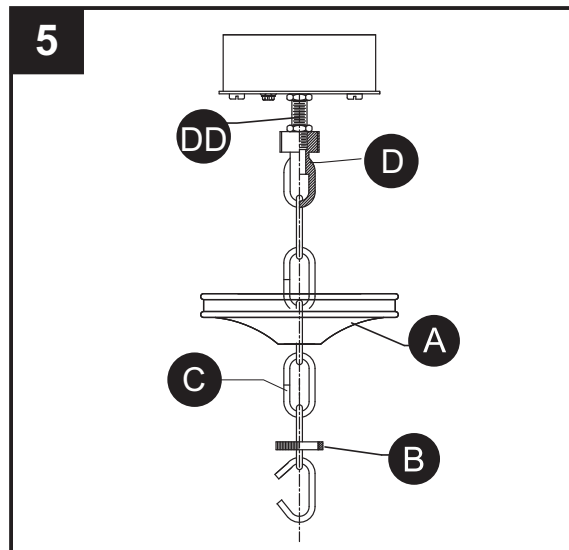

6. Using chain pliers (not included), attach open end of chain (C) to fixture loop (F).

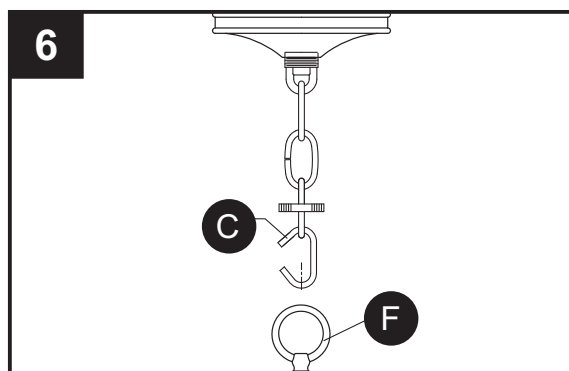

7. Ground wire connection guide:

- For installation in the United States:  
Wrap ground wire from outlet box around ground screw preassembled to mounting bracket (M) no less than 2 in. from wire end. Tighten ground screw. If fixture is supplied with a ground wire, connect to outlet ground wire with an wire connector (AA).
- For installation in Canada:  
If fixture is supplied with ground wire, wrap ground wire around ground screw on mounting bracket (M). Tighten ground screw (EE).

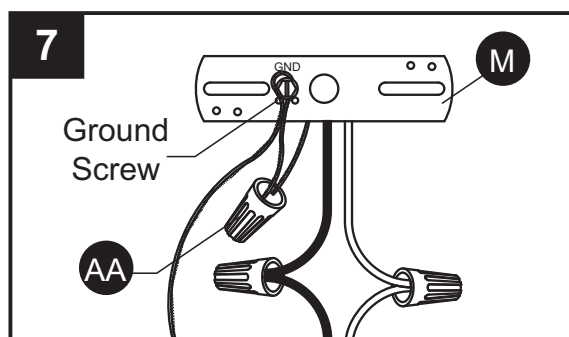

### Hardware Used

AA Wire Connector



x 1

# ASSEMBLY INSTRUCTIONS

8. Supply wire connection guide: Make wire connections, securing with wire connectors (AA), following the reference chart listed below.

CONNECT, HOT, BLACK OR RED OUTLET SUPPLY WIRE TO:	CONNECT, NEUTRAL, WHITE OUTLET SUPPLY WIRE TO:
Black	White
* Parallel Cord (round & smooth)	* Parallel Cord (square & ridged)
Clear, Brown, Gold or Black without Tracer (colored stripes)	Clear, Brown, Gold or Black with Tracer (colored stripes)
Insulated Wire (not green) with copper metal conductor	Insulated Wire (not green) with Silver metal conductor

**\*NOTE:**

When parallel wire (SPT I & SPT II) is used, the neutral wire is square shaped and ridged and the hot wire will be round in shape and smooth.

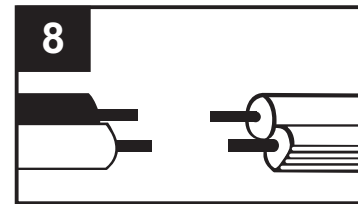

## Hardware Used

**AA** Wire Connector



x 2

9. Remove threaded socket rings (H) from threaded sockets (K). Pass glass shades (I) over threaded sockets (K) and secure with threaded socket rings (H).

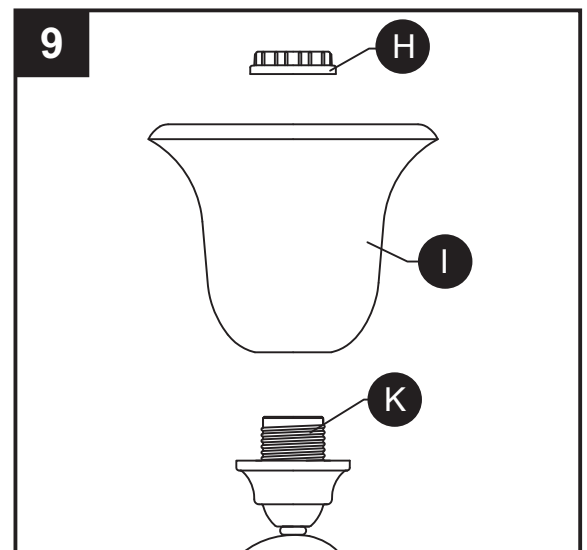

## ASSEMBLY INSTRUCTIONS

10. Insert 100-watt max. medium-base bulbs (not included) into threaded sockets (K).

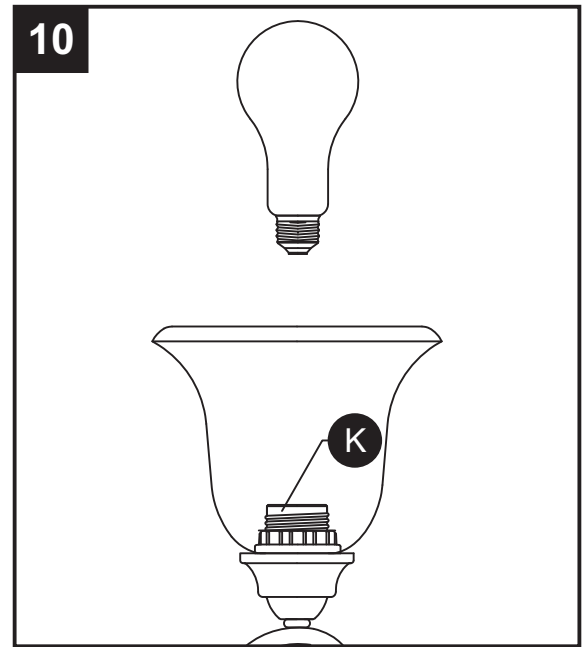

## CARE AND MAINTENANCE

- Always be certain that electric current is turned off before cleaning this item.
- Use a soft, moist cloth with mild non-abrasive soap to clean fixture. Never use glass cleaner on fixture, as it will damage the metal finish.
- All glass shades may be washed in a towel-lined sink with warm water and mild soap. Do not wash shades in an automatic dishwasher.

## TROUBLESHOOTING

PROBLEM	POSSIBLE CAUSE	CORRECTIVE ACTION
Fixture does not light.	1. Fixture may be wired incorrectly. 2. Worn or broken bulb.	1. Check wiring. 2. Replace bulb.

## WARRANTY

Distributor warrants products manufactured by it will be free from defects in material and workmanship for one (1) year following the date of shipment. This warranty does not cover bulbs or finish on outdoor product. If any of the warranted products are found by Distributor to be defective, such products will, at Distributor's option, be replaced or repaired at Distributor's cost. The parties hereto expressly agree that Buyer's sole and exclusive remedy against the Distributor shall be for the repair or replacement of defective products as provided herein, or, at the Distributor's sole option, Distributor may refund the purchase price of the products. THE FOREGOING WARRANTY IS IN LIEU OF ALL OTHER WARRANTIES, EXPRESS OR IMPLIED, INCLUDING THOSE OF MERCHANTABILITY, FITNESS FOR ANY PARTICULAR PURPOSE OR INFRINGEMENT. No affirmation of Distributor, by words or action, other than set forth in this paragraph shall constitute a warranty. Goods which may be sold by Distributor but which are not manufactured by Distributor are not warranted by Distributor, but are sold only with the warranties, if any, of the manufacturer thereof. This warranty does not cover labor or other costs or expenses to remove or install any defective, repaired or replaced product. Distributor's warranty does not apply to any products that have been subjected to misuse, mishandling, misapplication, neglect (including, but not limited to improper maintenance), accident, improper installation, modification (including, but not limited to use of unauthorized parts or attachments), or adjustment or repair.

## REPLACEMENT PARTS LIST

For replacement parts, call our customer service department at 1-800-643-0067, 8 a.m. - 6 p.m., EST, Monday - Thursday, 8 a.m. - 5 p.m., EST, Friday.

PART	DESCRIPTION	PART #
A	Canopy	C34649
B	Screw Collar Ring	SCG-IS
C	Chain	CHAIN-IS
D	Screw Collar Loop	SCL-IS
E	Thumbscrew	TS34649
F	Fixture Loop	FL34649
H	Threaded Socket Ring	LR009
I	Glass Shade	GS34649
M	Mounting Bracket	XBAR01
AA	Wire Connector	WC001
BB	Machine Screw	SCR832X050
CC	Hex Nut	NUT18
DD	Threaded Nipple	TN18200

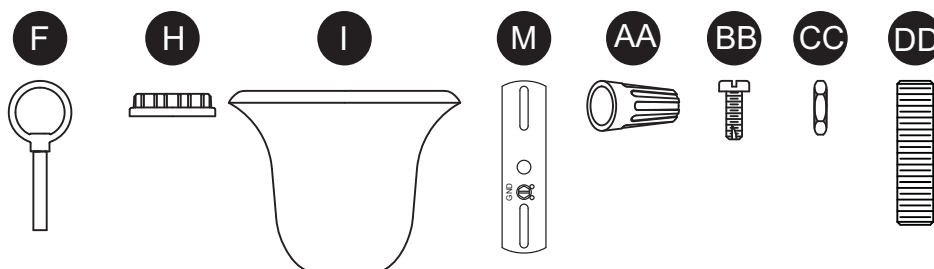
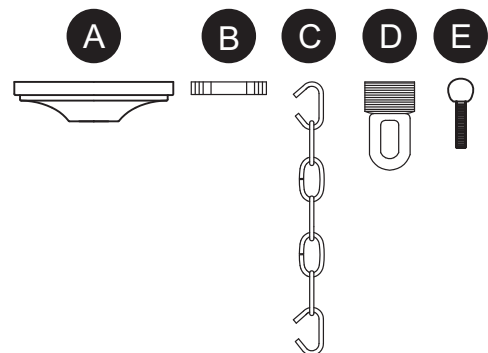

Printed in China

Portfolio® is a registered trademark of LF, LLC. All rights reserved.

# LUSTRE À 3 LUMIÈRES

MODÈLE #34649

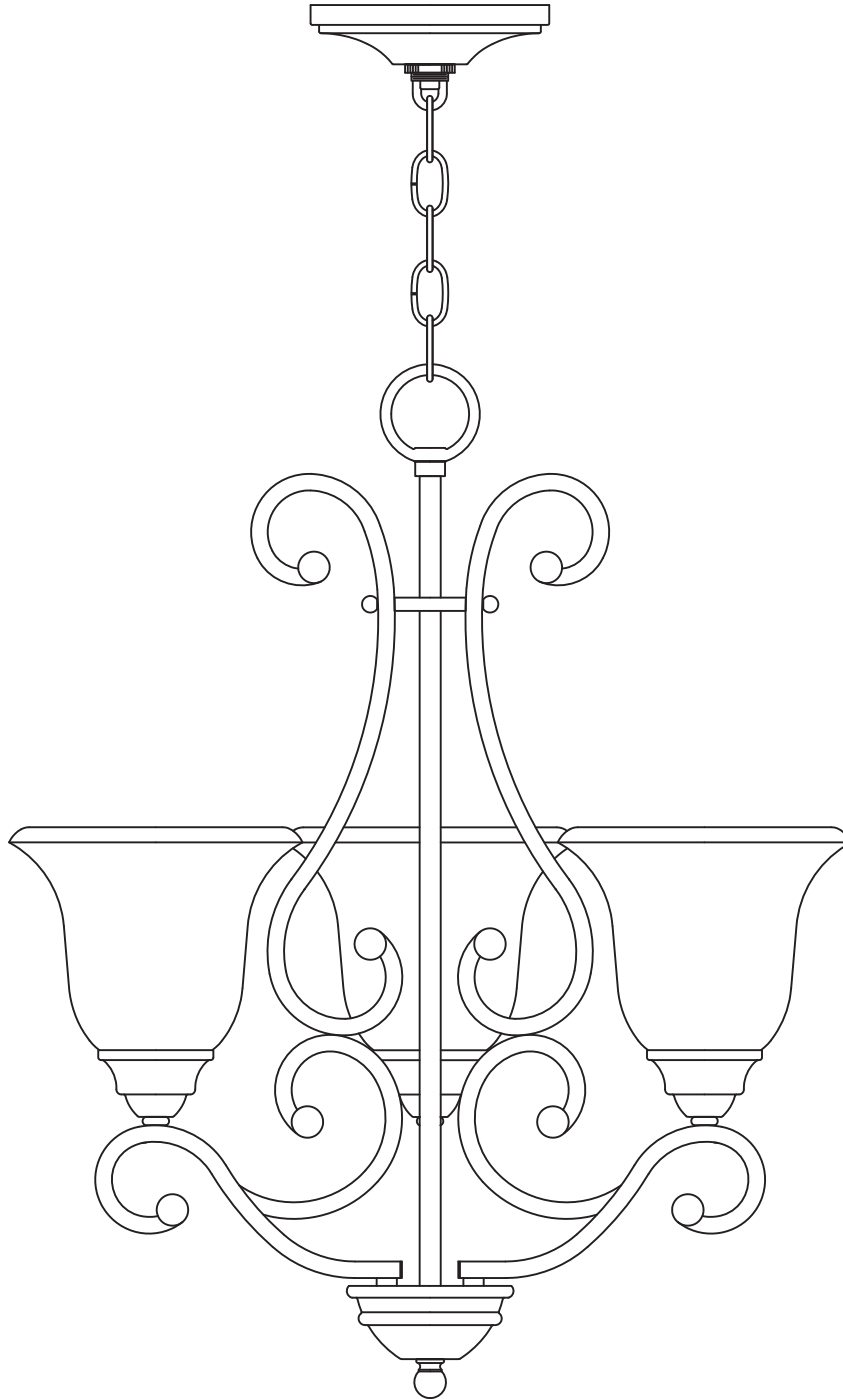

JOIGNEZ VOTRE REÇU ICI

Numéro de série \_\_\_\_\_ Date d'achat \_\_\_\_\_



**Des questions, des problèmes, des pièces manquantes?** Avant de retourner l'article au détaillant, appelez notre service à la clientèle au **1 800 643-0067**, entre 8 h et 18 h (HNE), du lundi au jeudi, ou entre 8 h et 17 h (HNE) le vendredi.

# CONTENU DE L'EMBALLAGE

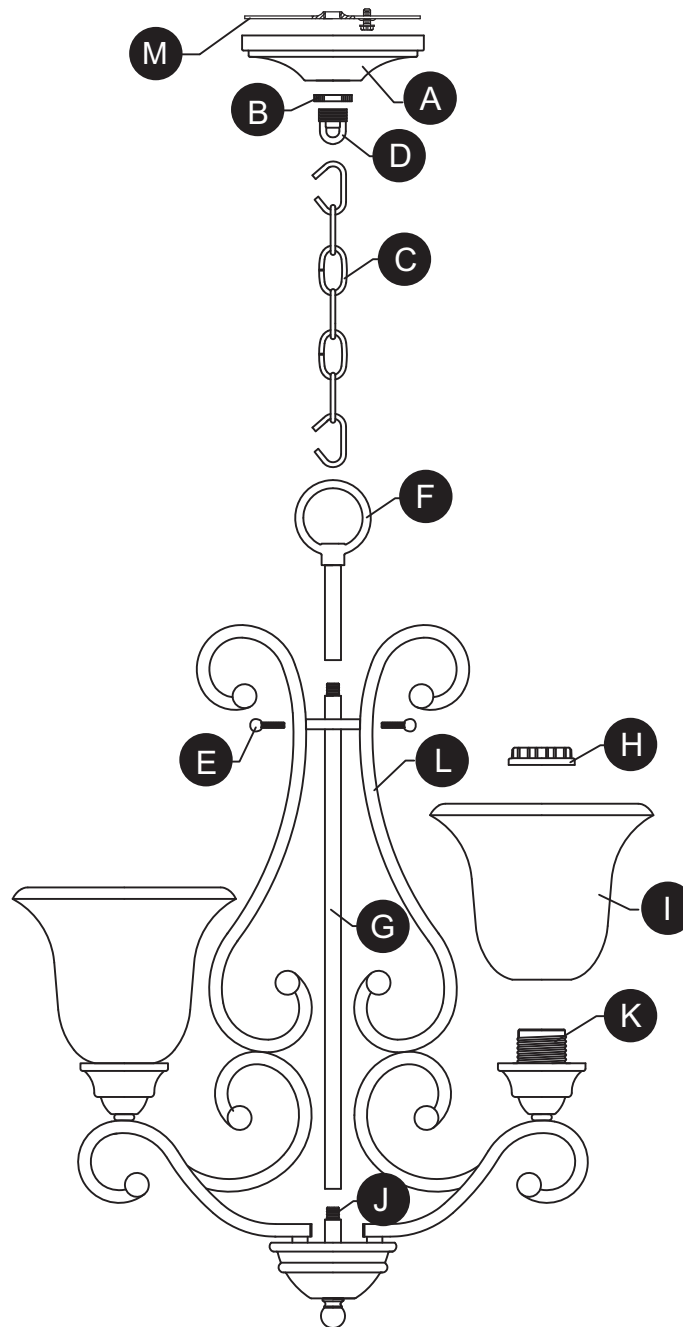

PIÈCE	DESCRIPTION	QUANTITÉ
A	Couvercle	1
B	Bague de collier à anneau (préassemblée au couvercle [A])	1
C	Chaîne	1
D	Collier à anneau de suspension (préassemblé au couvercle [A])	1
E	Vis de serrage (préassemblée au bras [L])	3
F	Anneau de suspension (préassemblé à la colonne centrale [G])	1
G	Colonne centrale	1
H	Bague de douille filetée (préassemblée à la douille filetée [K])	3
I	Abat-jour en verre	3
J	Tige filetée (préassemblée au bras [L])	1
K	Douille filetée (préassemblée au bras [L])	3
L	Bras	3
M	Support de fixation	1

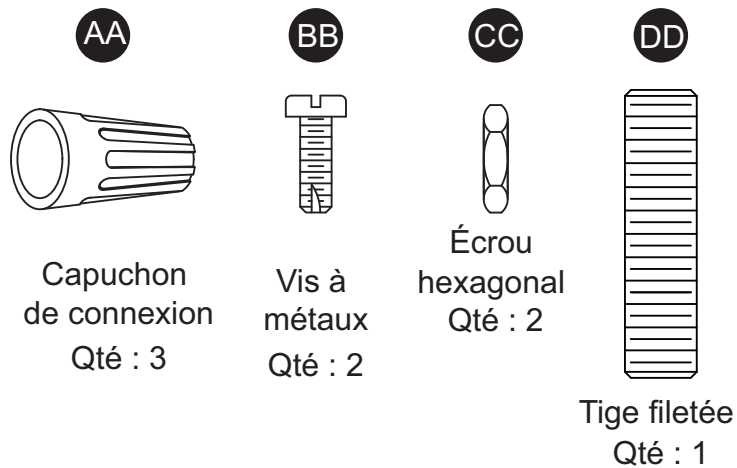

### CONSIGNES DE SÉCURITÉ

Veillez vous assurer de lire et de comprendre l'intégralité du présent guide avant d'assembler, d'utiliser ou d'installer ce produit.

### AVERTISSEMENT

- **IMPORTANT** : Coupez l'électricité avant TOUTE manipulation.
- Accédez au panneau central de disjoncteurs ou de fusibles de votre demeure et placez l'interrupteur principal en position d'arrêt (« OFF »).
- Placez l'interrupteur mural en position d'arrêt (« OFF »). Si le luminaire à remplacer est doté d'un interrupteur à bouton ou à chaîne, placez-le en position d'arrêt (« OFF »).
- N'utilisez pas d'ampoules dont la puissance dépasse la puissance nominale indiquée sur ce luminaire.
- **AVERTISSEMENT EN VERTU DE LA PROPOSITION 65 DE LA CALIFORNIE** : Ce luminaire contient des produits chimiques reconnus par l'État de la Californie comme étant la cause de cancers, d'anomalies congénitales et d'autres problèmes liés aux fonctions reproductrices. Lavez-vous les mains après l'avoir manipulé.

### MISE EN GARDE

- Prenez soin de lire et de comprendre toutes les instructions avant de commencer l'assemblage et l'installation du luminaire.
- Si vous avez des doutes à propos de l'installation, ou si le luminaire ne fonctionne pas correctement, veuillez communiquer avec un électricien qualifié.
- Toutes les pièces doivent être utilisées tel qu'il est indiqué dans ces instructions. Ne remplacez pas les pièces, n'en laissez pas de côté et ne les utilisez pas si elles sont usées ou brisées. Le non-respect de ces instructions peut annuler l'homologation UL ou CSA du luminaire.

### PRÉPARATION

Avant de commencer l'assemblage du produit, assurez-vous d'avoir toutes les pièces. Comparez les pièces dans l'emballage avec la liste et le tableau. S'il y a des pièces manquantes ou endommagées, ne tentez pas d'assembler le produit.

**Temps d'assemblage approximatif : de 30 à 60 minutes.**

Outils nécessaires pour l'assemblage (non inclus) : tournevis cruciforme, tournevis à tête plate, pinces à dénuder et ruban isolant.

## INSTRUCTIONS POUR L'ASSEMBLAGE

1. Retirez les vis de serrage (E) des bras (L).  
Vissez la colonne centrale (G) à la tige filetée (J). Espacez les bras (L) de façon uniforme avant d'insérer les vis de serrage (E) à travers les bras (L) et dans la colonne centrale (G).

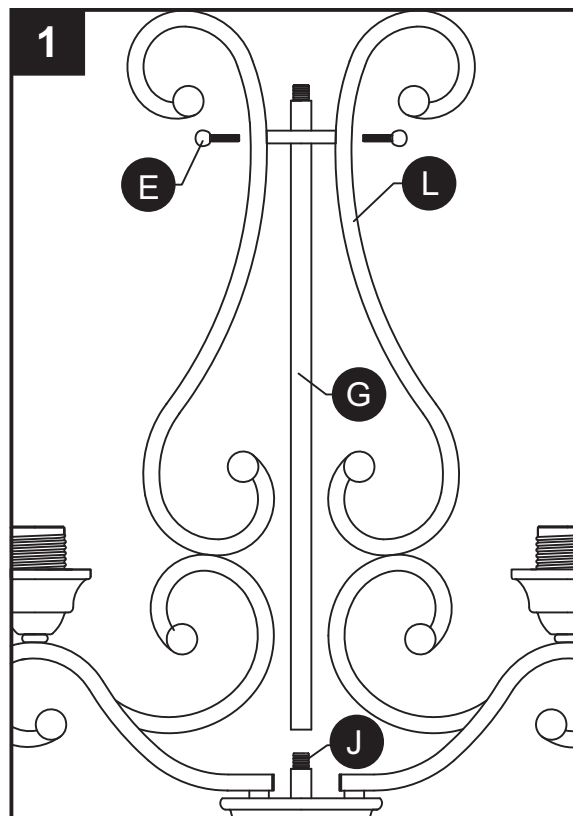

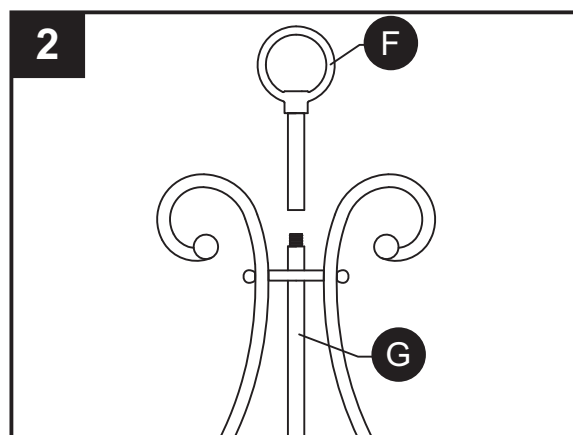

2. Fixez l'anneau de suspension (F) à la colonne centrale (G).

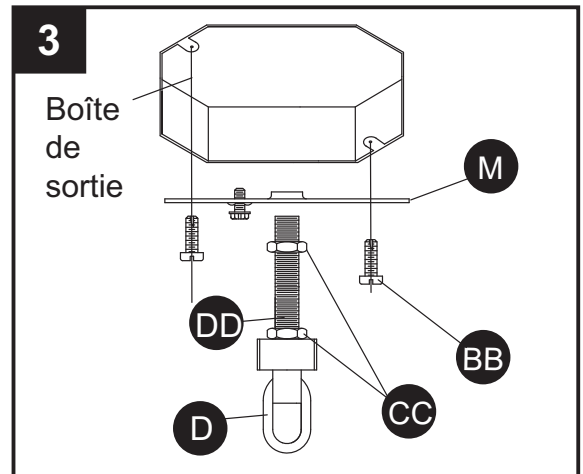

3. Fixez le support de fixation (M) à la boîte de sortie (non incluse) à l'aide des vis à métaux (BB). Placez le support de fixation (M) de façon à ce que la partie centrale surélevée pénètre la boîte de sortie. Vissez la tige filetée (DD) au collier à anneau de suspension (D) d'au moins 6 mm et fixez le tout à l'aide d'un écrou hexagonal (CC). Vissez un deuxième écrou hexagonal (CC) au centre de la tige filetée (DD) et vissez celle-ci au support de fixation (M).

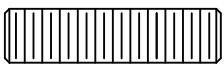

## Quincaillerie utilisée

- |           |                 |   |     |
|-----------|-----------------|---|-----|
| <b>BB</b> | Vis à métaux    |  | x 2 |
| <b>CC</b> | Écrou hexagonal |  | x 2 |
| <b>DD</b> | Tige filetée    |  | x 1 |

4. Placez le couvercle (A) sur le collier à anneau de suspension (D). Vissez le collier à anneau de suspension (D) au support de fixation (M) ou dévissez-le jusqu'à ce que la moitié du filetage extérieur du collier à anneau de suspension (D) soit exposée. Après avoir trouvé la bonne position, serrez le deuxième écrou hexagonal (CC) contre le support de fixation (M) de façon à fixer la tige filetée (DD) en place. Fixez la bague de collier à anneau (B) au collier à anneau de suspension (D).

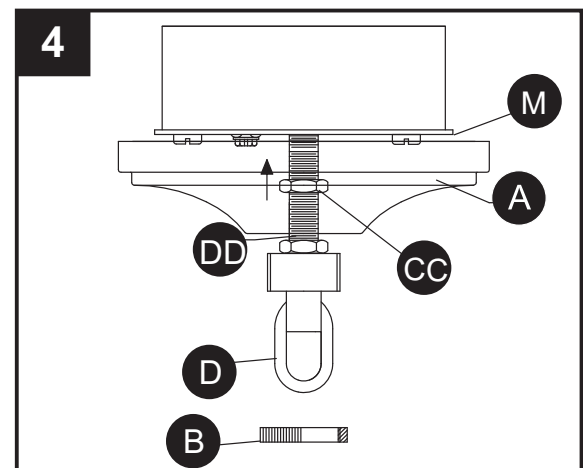

5. Fixez l'extrémité de la chaîne (C) au collier à anneau de suspension (D) à l'aide d'un des maillons ouverts. Faites passer les fils électriques et de mise à la terre du luminaire dans un maillon de la chaîne sur deux et à travers la tige filetée (DD), puis dans la boîte de sortie. Pour accéder à la boîte de sortie afin de procéder à la connexion des fils, placez la bague de collier à anneau (B) et le couvercle (A) sur la chaîne (C). Remettez en place le couvercle (A) et la bague de collier à anneau (B) une fois les connexions terminées.

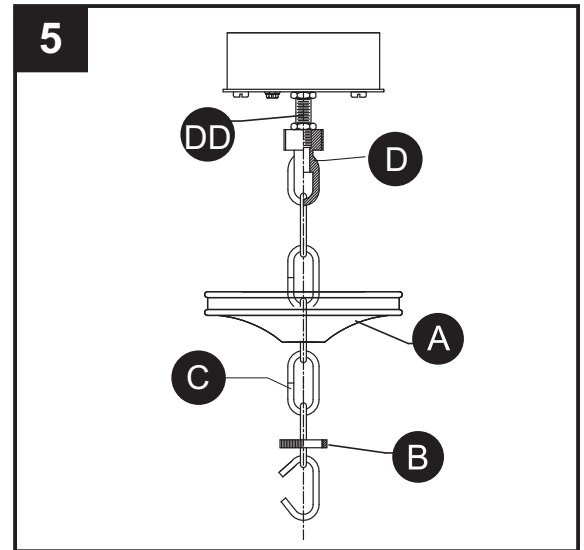

6. À l'aide de pinces à chaîne (non incluses), fixez le maillon ouvert de la chaîne (C) à l'anneau de suspension (F).

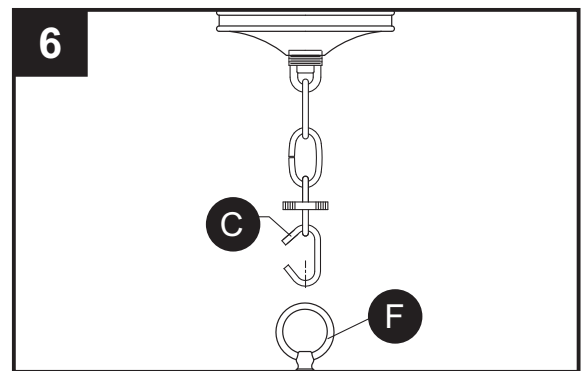

7. Guide de connexion du fil de mise à la terre :
- Installation aux États-Unis : Enroulez le fil de mise à la terre de la boîte de sortie autour de la vis de mise à la terre préassemblée au support de fixation (M), à au moins 5 cm de l'extrémité du fil. Serrez la vis de mise à la terre. Si le luminaire est muni d'un fil de mise à la terre, branchez-le au fil de mise à la terre de la boîte de sortie à l'aide d'un capuchon de connexion (AA).
  - Installation au Canada : Si le luminaire est muni d'un fil de mise à la terre, enroulez-le autour de la vis de mise à la terre du support de fixation (M). Serrez la vis de mise à la terre (EE).

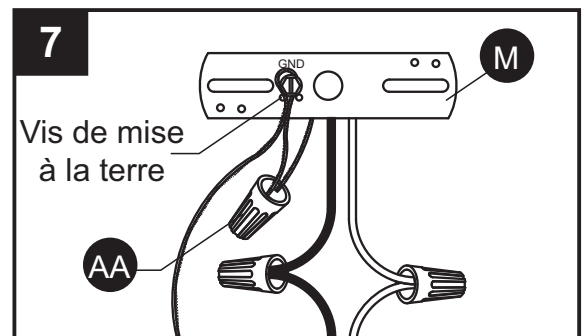

## Quincaillerie utilisée

AA Capuchon de connexion



8. Guide pour la connexion des fils du cordon d'alimentation : Effectuez le raccordement des fils à l'aide des capuchons de connexion (AA), en respectant le tableau de référence ci-dessous.

RACCORDEZ LE FIL D'ALIMENTATION ÉLECTRIQUE CHARGÉ DE COULEUR NOIR OU ROUGE DE LA BOÎTE DE SORTIE AU FIL SUIVANT :	RACCORDEZ LE FIL D'ALIMENTATION ÉLECTRIQUE NEUTRE DE COULEUR BLANCHE DE LA BOÎTE DE SORTIE AU FIL SUIVANT :
Noir	Blanc
* Cordon parallèle (rond et lisse)	* Cordon parallèle (carré et nervuré)
Clair, brun, doré ou noir sans repère (rayures colorées)	Clair, brun, doré ou noir avec repère (rayures colorées)
Fil isolé (pas vert) avec âme en cuivre métallique	Fil isolé (pas vert) avec âme métallique argentée

**\*REMARQUE :**

Lorsqu'un fil parallèle (SPT I et SPT II) est utilisé, le fil neutre est carré et cannelé, tandis que le fil chargé est rond et lisse.

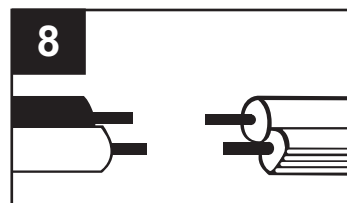

## Quincaillerie utilisée

**AA** Capuchon de connexion



x 2

9. Retirez les bagues de douille fileté (H) des douilles fileté (K). Glissez les abat-jour en verre (I) sur les douilles fileté (K) et fixez-les à l'aide des bagues de douille fileté (H).

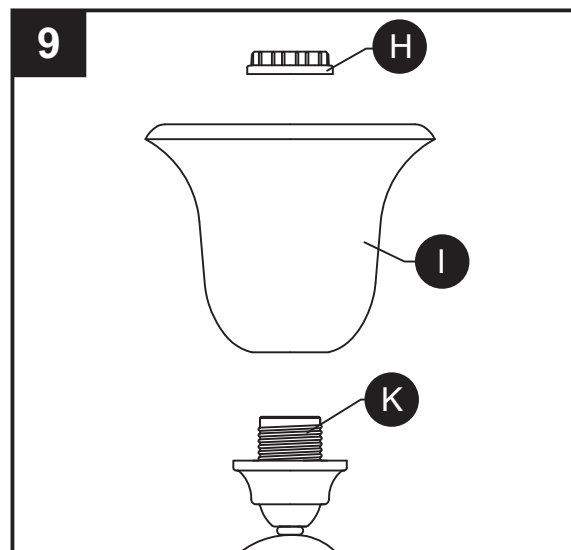

10. Insérez des ampoules à culot moyen d'un maximum de 100 W (non incluses) dans les douilles filetés (K).

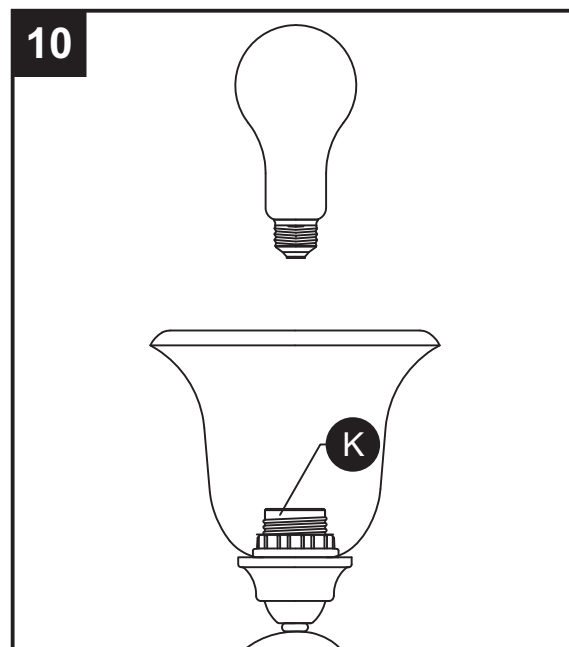

## ENTRETIEN

- Vérifiez toujours que le courant est coupé avant de nettoyer le luminaire.
- Utilisez un linge doux et humide ainsi qu'un savon non abrasif. N'utilisez jamais de nettoyants pour vitres; vous risqueriez d'endommager le fini métallique du luminaire.
- Les abat-jour en verre peuvent être nettoyés dans un évier couvert de serviettes, à l'aide d'eau tiède et de savon doux. Ne nettoyez pas les abat-jour dans un lave-vaisselle.

## DÉPANNAGE

PROBLÈME	CAUSE POSSIBLE	MESURE CORRECTIVE
Le luminaire ne s'allume pas.	1. Le luminaire est mal branché. 2. L'ampoule est usée ou brisée.	1. Vérifiez si le luminaire est bien branché. 2. Remplacez l'ampoule.

## GARANTIE

Le distributeur garantit les produits qu'il a fabriqués contre tout défaut de matériaux ou de fabrication pour une période de un (1) an à compter de la date d'expédition. Cette garantie ne couvre pas les ampoules ni le fini des produits extérieurs. Si l'un des produits garantis est déclaré défectueux par le distributeur, celui-ci choisira de remplacer ou de réparer le produit à ses frais. Les parties acceptent expressément par la présente que le seul recours de l'acheteur contre le distributeur se limite à la réparation ou au remplacement des produits défectueux, tel qu'il est stipulé aux présentes, ou, à sa seule discrétion, le distributeur peut choisir de rembourser le prix d'achat des produits. LA GARANTIE SUSMENTIONNÉE PRÉVAUT SUR TOUTE AUTRE GARANTIE, QU'ELLE SOIT EXPRESSE OU IMPLICITE, Y COMPRIS TOUTE GARANTIE DE QUALITÉ MARCHANDE, D'ADÉQUATION À UN USAGE PARTICULIER OU DE NON-CONTREFAÇON. Aucune affirmation de la part du distributeur, qu'elle se traduise en mots ou en action, ne constitue une garantie si elle n'est pas stipulée dans ce paragraphe. Les articles qui sont vendus par le distributeur sans toutefois avoir été fabriqués par le distributeur ne sont pas couverts par cette garantie. Ils sont vendus avec les garanties fournies par le fabricant seulement, le cas échéant. Cette garantie ne couvre pas la main d'œuvre ni les coûts et dépenses associés au retrait ou à l'installation d'un produit défectueux, réparé ou remplacé. La garantie du distributeur ne couvre pas les produits qui ont été soumis à un usage inapproprié, à une manipulation inadéquate, à une négligence (y compris, sans toutefois s'y limiter, à un entretien inadéquat), à un accident, à une installation inadéquate, à une modification (y compris, sans toutefois s'y limiter, à l'utilisation de pièces et d'accessoires non autorisés), à un réglage ou à une réparation.

## LISTE DES PIÈCES DE RECHANGE

Pour obtenir des pièces de rechange, appelez notre service à la clientèle au **1 800 643-0067**, entre 8 h et 18 h (HNE), du lundi au jeudi, ou entre 8 h et 17 h (HNE) le vendredi.

PIÈCE	DESCRIPTION	N° DE PIÈCE
A	Couvercle	C34649
B	Bague de collier à anneau	SCG-IS
C	Chaîne	CHAIN-IS
D	Collier à anneau de suspension	SCL-IS
E	Vis de serrage	TS34649
F	Anneau de suspension	FL34649
H	Bague de douille fileté	LR009
I	Abat-jour en verre	GS34649
M	Support de fixation	XBAR01
AA	Capuchon de connexion	WC001
BB	Vis à métaux	SCR832X050
CC	Écrou hexagonal	NUT18
DD	Tige fileté	TN18200

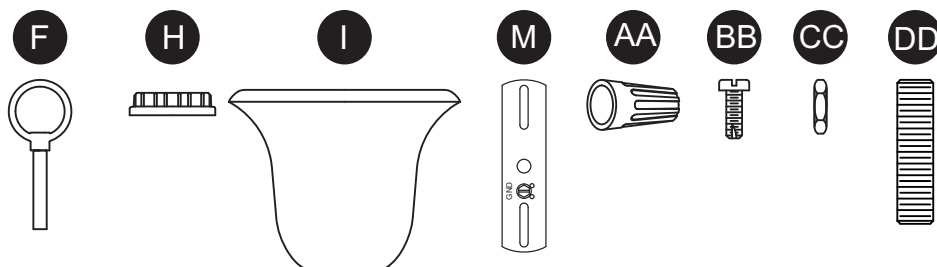
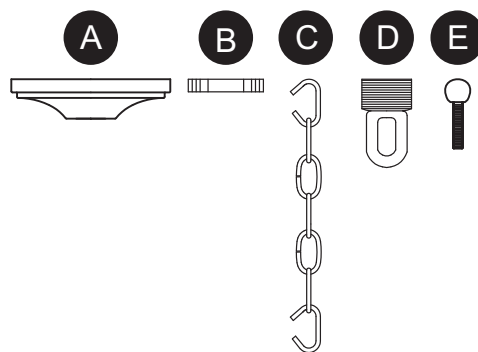

Imprimé en Chine

Portofolio® est une marque de commerce déposée de LF, LLC. Tous droits réservés.

Portfolio® es una marca registrada de LF, LLC. Todos los derechos reservados.

# CANDELABRO DE 3 LUCES

MODELO #34649

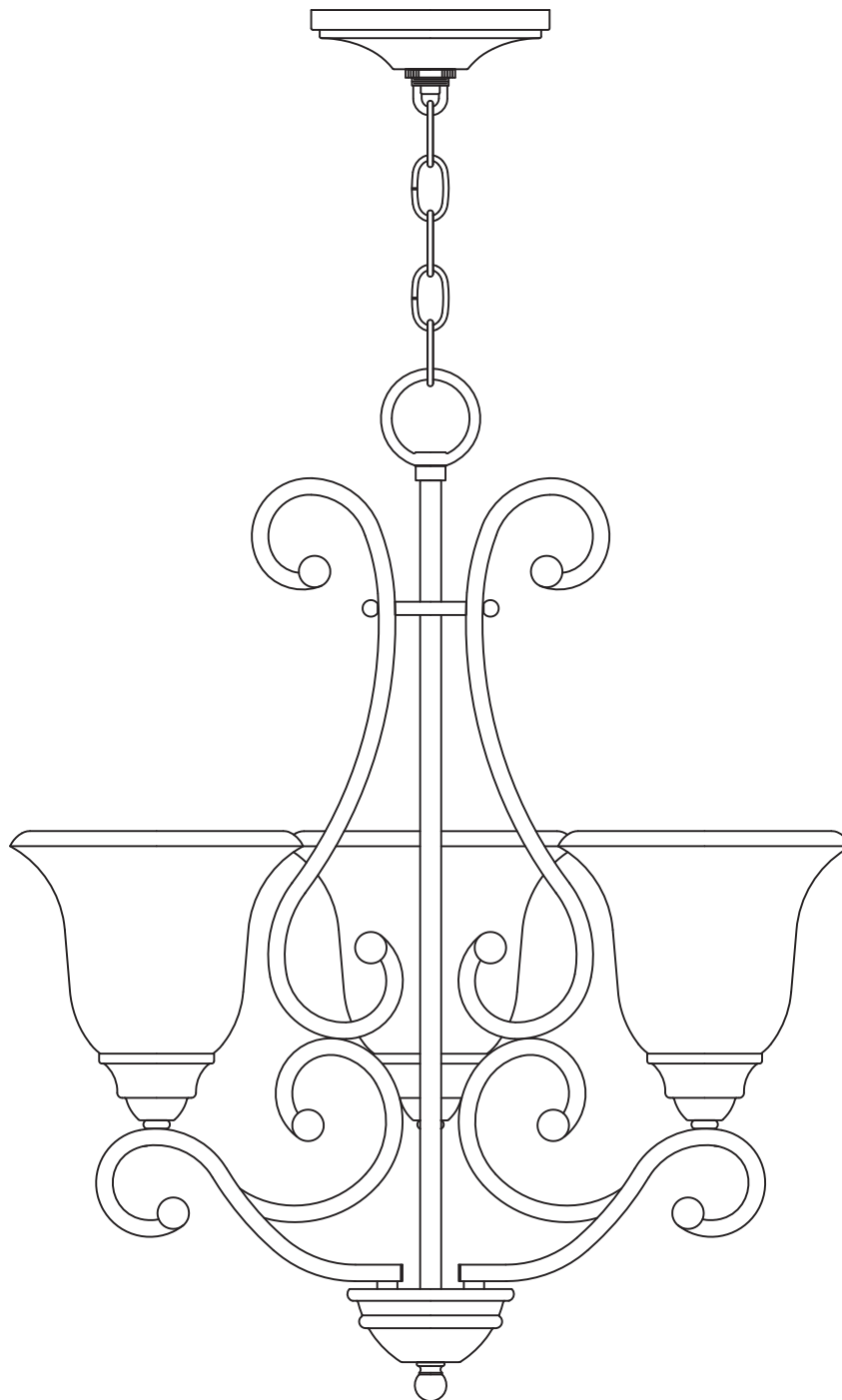

**ADJUNTE SU RECIBO AQUÍ**

Número de serie \_\_\_\_\_ Fecha de compra \_\_\_\_\_



**¿Preguntas, problemas, piezas faltantes?** Antes de volver a la tienda, llame a nuestro Departamento de Servicio al Cliente al **1-800-643-0067**, de lunes a jueves de 8 a.m. a 6 p.m., y los viernes de 8 a.m. a 5 p.m., hora estándar del Este.

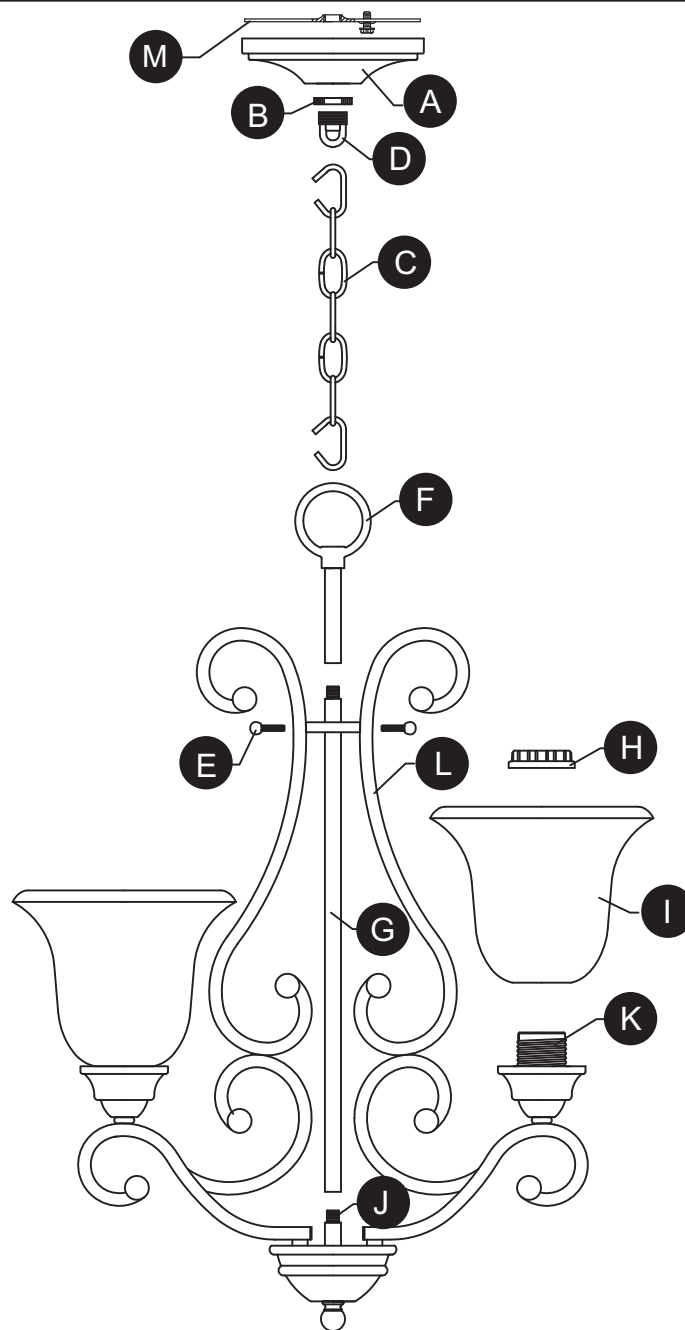

PIEZA	DESCRIPCIÓN	CANTIDAD
A	Base	1
B	Aro de la anilla de enganche (preensamblado a la base (A))	1
C	Cadena	1
D	Bucle de la anilla de enganche (preensamblado a la base (A))	1
E	Tornillo de mariposa (preensamblado al brazo (L))	3
F	Enganche de lámpara (preensamblado en la columna central (G))	1
G	Columna central	1
H	Anillo del portalámpara roscado (preensamblado en el portalámpara roscado (K))	3
I	Pantalla de vidrio	3
J	Poste roscado (preensamblado al brazo (L))	1
K	Portalámpara roscado (preensamblado en el brazo (L))	3
L	Brazo	3
M	Abrazadera de montaje	1

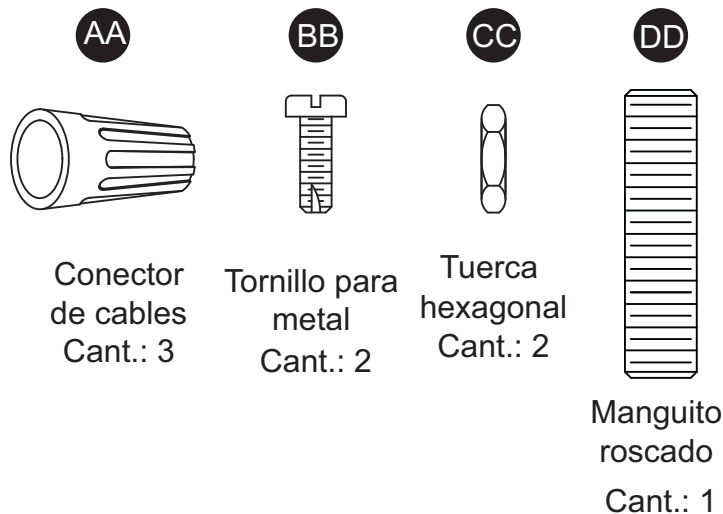

### INFORMACIÓN DE SEGURIDAD

---

Lea y comprenda completamente este manual antes de intentar ensamblar, usar o instalar el producto.

### ADVERTENCIA

- **IMPORTANTE:** NUNCA intente hacer trabajos sin desconectar el suministro eléctrico.
- Diríjase a la caja de fusibles o a la caja del interruptor de circuito principal en su hogar. Coloque el interruptor de alimentación principal en la posición “OFF” (APAGADO).
- Coloque el interruptor de la pared en la posición “OFF” (APAGADO). Si la lámpara que va a reemplazar posee un interruptor o cadena de tirador, colóquelos en la posición “OFF” (APAGADO).
- No utilice bombillas de un vataje mayor al especificado en esta lámpara.
- **ADVERTENCIA:** Propuesta 65 de California: Esta lámpara contiene sustancias químicas reconocidas por el estado de California como causantes de cáncer, defectos congénitos y/u otros daños en el aparato reproductivo. Lávese las manos después de usar.

### PRECAUCIÓN

- Lea y comprenda todas las instrucciones e ilustraciones por completo antes de proceder con el ensamblaje e instalación de esta lámpara.
- Si tiene dudas sobre la instalación de esta lámpara, o si el funcionamiento de la misma falla por completo, sírvase ponerse en contacto con un electricista calificado y con licencia.
- Todas las piezas deben usarse como lo indican estas instrucciones. No reemplace las piezas, no omita piezas durante la instalación ni utilice piezas gastadas o rotas. El incumplimiento de esta indicación podría invalidar la calificación ETL o la certificación C.S.A. de esta lámpara.

### PREPARACIÓN

---

Antes de comenzar a ensamblar el producto, asegúrese de tener todas las piezas. Compare las piezas con la lista del contenido del paquete y el diagrama. No intente ensamblar el producto si falta alguna pieza o si estas están dañadas.

Tiempo estimado de ensamblaje: **30 minutos a 1 hora.**

Herramientas necesarias para el ensamblaje (no se incluyen): Destornillador Phillips, destornillador de cabeza plana, pinzas pelacables, cinta aislante.

1. Retire los tornillos de mariposa (E) de los brazos (L). Enrosque la columna central (G) en el poste roscado (J). Separe los brazos (L) de forma uniforme antes de pasar los tornillos de mariposa (E) por los brazos (L) y en la columna central (G).

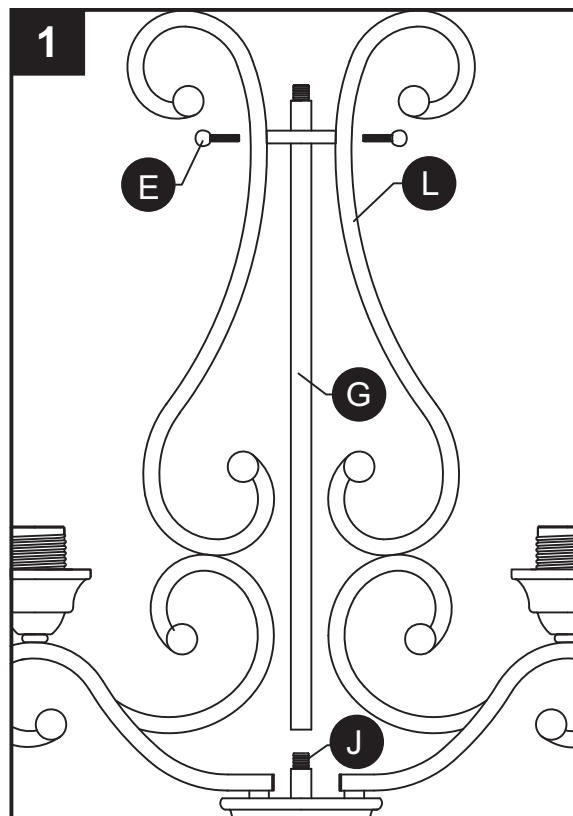

2. Fije el enganche de la lámpara (F) a la columna central (G).

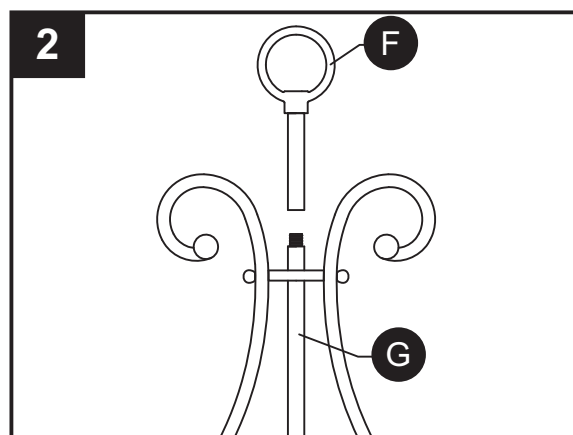

3. Conecte la abrazadera de montaje (M) a la caja de salida (no se incluye) con los tornillos para metal (BB). Oriente la abrazadera de montaje (M) de modo tal que la sección central elevada sobresalga hacia el interior de la caja de salida. Enrosque el manguito roscado (FF) en el bucle de la anilla de enganche (D) al menos 6,35 mm. Ajústelo en su sitio con la tuerca hexagonal (CC). Enrosque la segunda tuerca hexagonal (CC) al centro del manguito roscado (FF) y dentro de la abrazadera de montaje (M).

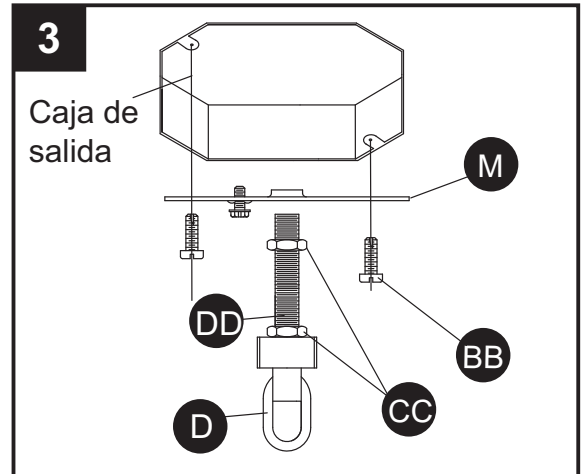

## Aditamentos utilizados

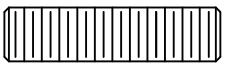
- |           |                     |   |     |
|-----------|---------------------|---|-----|
| <b>BB</b> | Tornillo para metal |  | x 2 |
| <b>CC</b> | Tuerca hexagonal    |  | x 2 |
| <b>DD</b> | Manguito roscado    |  | x 1 |

4. Pase la base (A) por el bucle de la anilla de enganche (D). Gire el bucle de la anilla de enganche (D) hacia dentro o fuera de la abrazadera de montaje (M) hasta que la mitad de las roscas exteriores de la anilla (D) sean visibles. Después de encontrar la posición deseada, apriete la segunda tuerca hexagonal (CC) pegada hacia la abrazadera de montaje (M) para asegurar el manguito roscado (DD) en su lugar. Fije el aro de la anilla de enganche (B) en el bucle de la anilla de enganche (D).

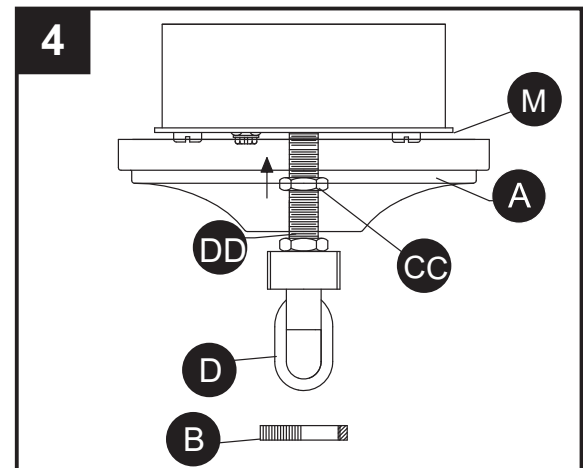

5. Fije el extremo de la cadena (C) en el bucle de la anilla de enganche (D) con uno de los eslabones de cadena abiertos que se proporcionan. Entrelace los cables de tierra y los de corriente eléctrica con los eslabones de la cadena intercalados y páselos por el manguito roscado (DD) en la caja de salida. Para acceder a la caja de salida, descienda el aro de la anilla de enganche (B) y la base (A) sobre la cadena (C). Vuelva a colocar la base (A) y el aro de la anilla de enganche (B) después de realizar las conexiones.

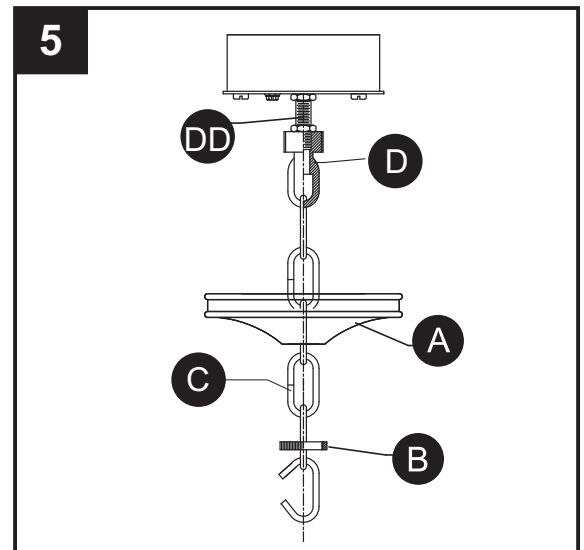

6. Use pinzas para cadenas (no se incluyen) para fijar el extremo abierto de la cadena (C) al enganche de la lámpara (F).

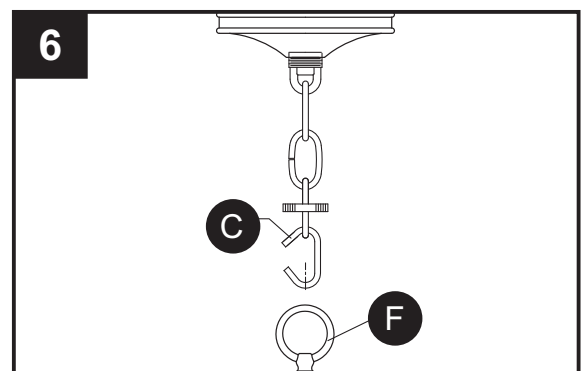

7. Guía para la conexión de conductores de puesta a tierra:

- Para la instalación en los Estados Unidos: Coloque el conductor de puesta a tierra de la caja de salida alrededor del tornillo de puesta a tierra preensamblado en la abrazadera de montaje (M), a no menos de 5,08 cm del extremo del conductor. Apriete el tornillo de puesta a tierra. Si la lámpara cuenta con un conductor de puesta a tierra, conéctelo al conductor de puesta a tierra de la caja de salida con un conector de cables (AA).
- Para la instalación en Canadá: Si la lámpara cuenta con un conductor de puesta a tierra, enróllelo alrededor del tornillo de puesta a tierra en la abrazadera de montaje (M). Apriete el tornillo de puesta a tierra (EE).

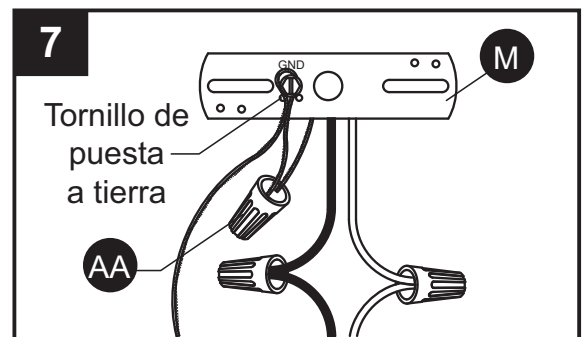

## Aditamentos utilizados

AA Conectores de cables



x 1

8. Guía para la conexión de los conductores de suministro: Realice las conexiones de los conductores asegurándolos con conectores de cables (AA), siguiendo la tabla de referencia que aparece a continuación.

CONECTAR, CORRIENTE, CABLE DE SUMINISTRO LA CAJA DEL TOMACORRIENTE NEGRO O ROJO A:	CONECTAR, NEUTRO, CABLE DE SUMINISTRO DE LA CAJA DEL TOMACORRIENTE BLANCO A:
Negro	Blanco
* Cable paralelo (redondo y liso)	*Cable paralelo (cuadrado y acanalado)
Trasparente, marrón, dorado o negro sin rastreado (líneas coloreadas)	Trasparente, marrón, dorado o negro con rastreado (líneas coloreadas)
Cable aislado (no verde) con conductor en metal cobre	Cable aislado (no verde) con conductor en metal plateado

\*NOTA: Cuando se utiliza el cable paralelo (SPT I y SPT II). El cable neutro es cuadrado y acanalado, y el cable de corriente es redondo y liso.

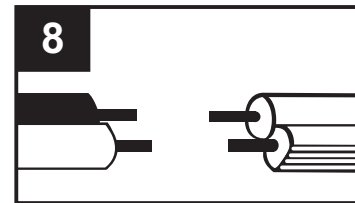

### Aditamentos utilizados

**AA** Conectores de cables



9. Retire los anillos de los portalámparas roscados (H) de los portalámparas roscados (K). Pase las pantallas de vidrio (I) sobre los portalámparas roscados (K) y fíjelas con los anillos de los portalámparas roscados (H).

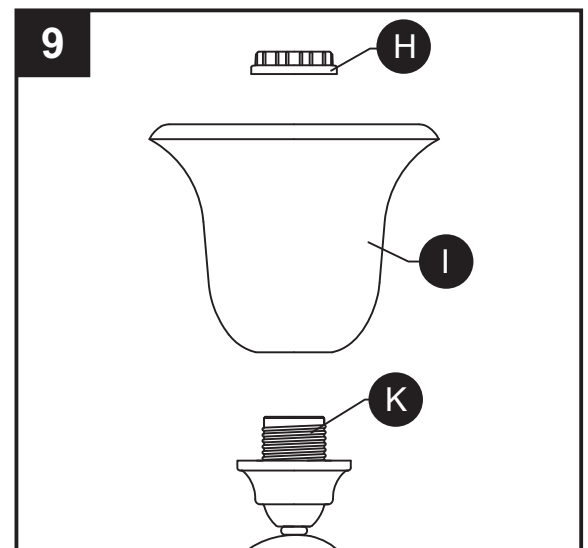

10. Inserte bombillas de base media de 100 vatios como máximo (no se incluyen) en los portalámparas roscados (K).

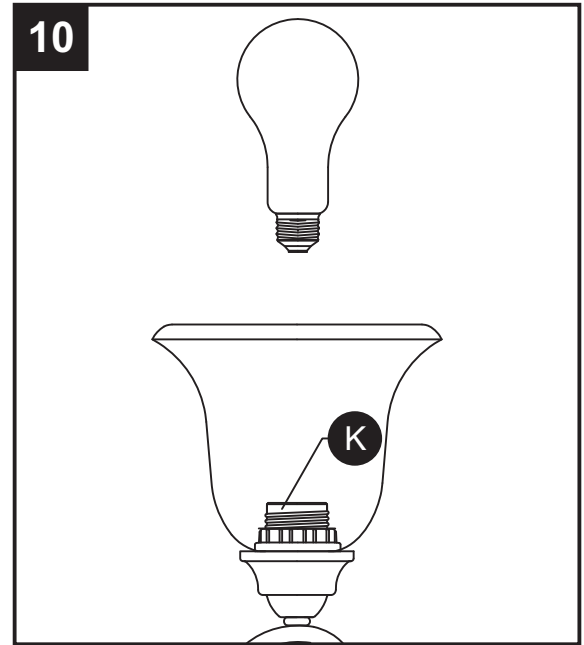

## CUIDADO Y MANTENIMIENTO

- Siempre asegúrese de que la corriente eléctrica esté desconectada antes de limpiar.
- Utilice un paño húmedo suave y jabón suave no abrasivo para limpiar la lámpara. Nunca utilice un limpiador para vidrio en la lámpara, porque éste dañará el acabado metálico.
- Las pantallas de vidrio se pueden lavar dentro de un lavabo recubierto con toallas usando agua tibia y jabón suave. No lave las pantallas en un lavaplatos automático.

## SOLUCIÓN DE PROBLEMAS

PROBLEMA	CAUSA POSIBLE	ACCIÓN CORRECTIVA
La lámpara no se enciende.	1. La lámpara puede estar incorrectamente cableada. 2. La bombilla está quemada o rota.	1. Inspeccione el cableado. 2. Reemplace la bombilla.

## GARANTÍA

El distribuidor garantiza que los productos que él fabrica no presentarán defectos de fabricación ni en los materiales ni en la mano de obra durante uno (1) año desde la fecha de envío original. Esta garantía no cubre las bombillas ni el acabado de un producto para exteriores. Si el distribuidor comprueba que alguno de los productos cubiertos por la garantía presenta defectos, el distribuidor reemplazará o reparará dichos productos a su sola discreción y a su cargo. Las partes de este convenio acuerdan expresamente que el único y exclusivo recurso que pueden interponer contra el distribuidor será para la reparación o el reemplazo de los productos con defectos tal como se indica aquí, o a juicio exclusivo del distribuidor, este podrá reembolsar el precio de compra de los productos. LA GARANTÍA ANTERIOR REEMPLAZA EXCLUSIVAMENTE A TODAS LAS DEMÁS GARANTÍAS, EXPRESAS O IMPLÍCITAS, INCLUIDAS AQUELLAS DE COMERCIABILIDAD O IDONEIDAD PARA UN FIN EN PARTICULAR O RESPECTO DE INFRACCIONES. Ninguna afirmación del distribuidor, sea en palabras o en hechos a excepción de lo expresado en este párrafo constituirá una garantía. Los bienes que el distribuidor puede llegar a vender pero que no fabrica no están garantizados por el distribuidor, pero se venden solamente con las garantías, si existieran, del fabricante de los mencionados productos. Esta garantía no cubre la mano de obra ni otros costos o gastos que se generen al retirar o instalar productos con defectos, reparados o reemplazados. La garantía del distribuidor no se aplica a aquellos productos que han sido sometidos a uso inadecuado, mal uso, aplicación inapropiada, negligencia (incluida, pero no limitada a un mantenimiento incorrecto), accidentes, instalación mal realizada, modificaciones (incluido, pero no limitado al uso de piezas o accesorios no autorizados), ajustes o reparaciones.

## LISTA DE PIEZAS DE REPUESTO

Para obtener piezas de repuesto, llame a nuestro Departamento de Servicio al Cliente al 1-800-643-0067, de lunes a jueves de 8 a.m. a 6 p.m., y los viernes de 8 a.m. a 5 p.m., hora estándar del Este.

PIEZA	DESCRIPCIÓN	PIEZA #
A	Base	C34649
B	Aro de la anilla de enganche	SCG-IS
C	Cadena	CHAIN-IS
D	Bucle de la anilla de enganche	SCL-IS
E	Tornillo de mariposa	TS34649
F	Enganche de lámpara	FL34649
H	Anillo del portalámpara roscado	LR009
I	Pantalla de vidrio	GS34649
M	Abrazadera de montaje	XBAR01
AA	Conectores de cables	WC001
BB	Tornillo para metal	SCR832X050
CC	Tuerca hexagonal	NUT18
DD	Manguito roscado	TN18200

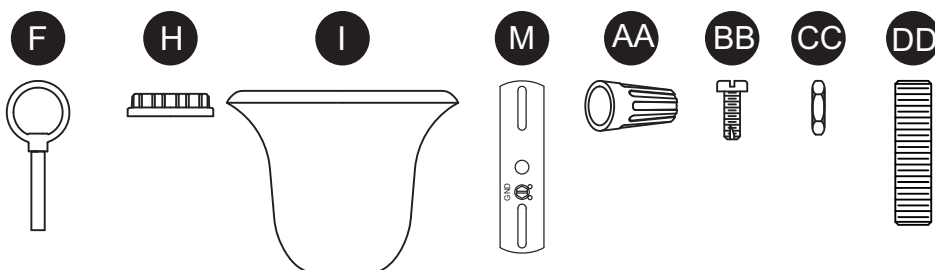
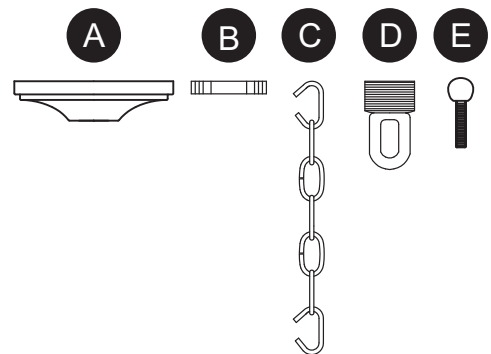

Impreso en China

Portfolio® es una marca registrada de LF, LLC.  
Todos los derechos reservados.