

INSTALLATION MANUAL

SHUTTERS

Français p.7
Español p.13

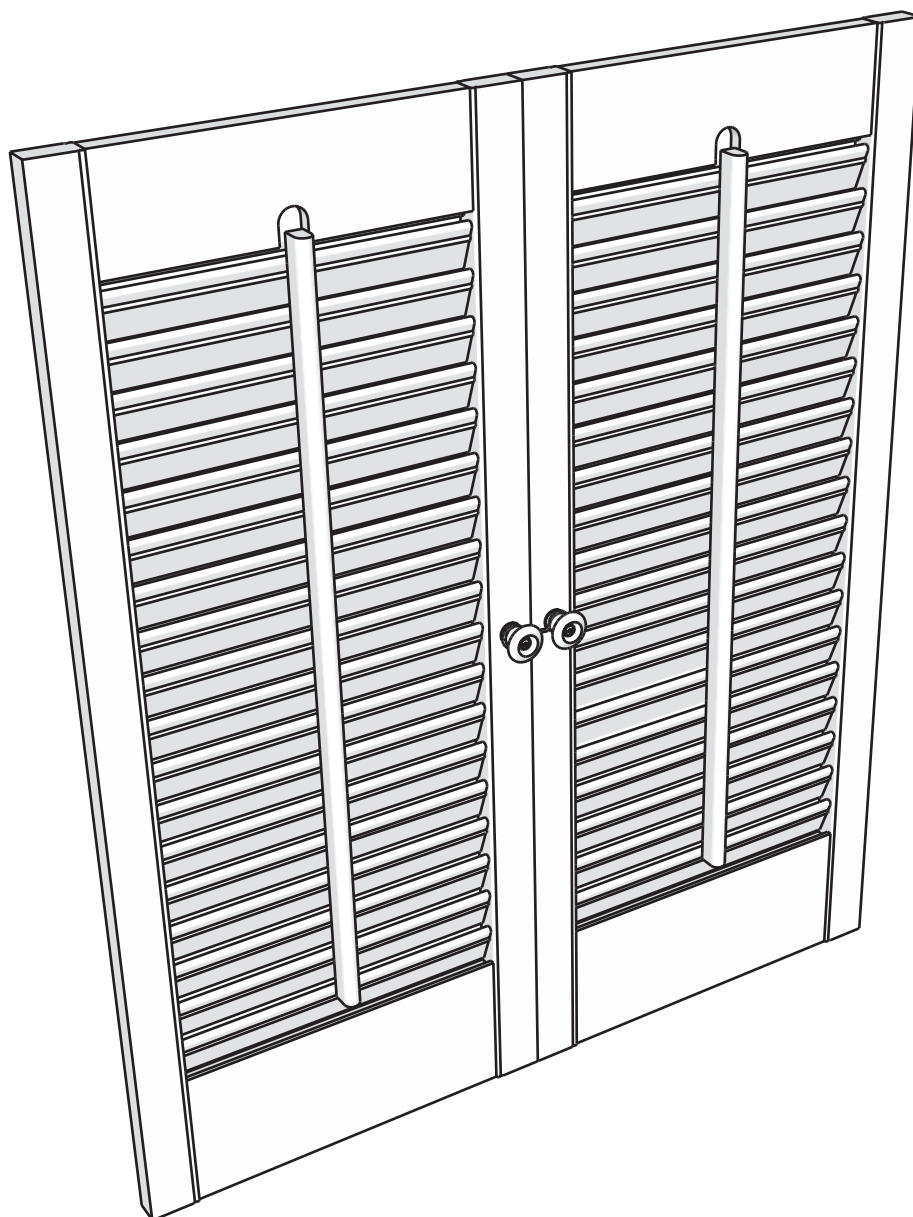

Please Retain This Manual For Future Use

PACKAGE CONTENTS

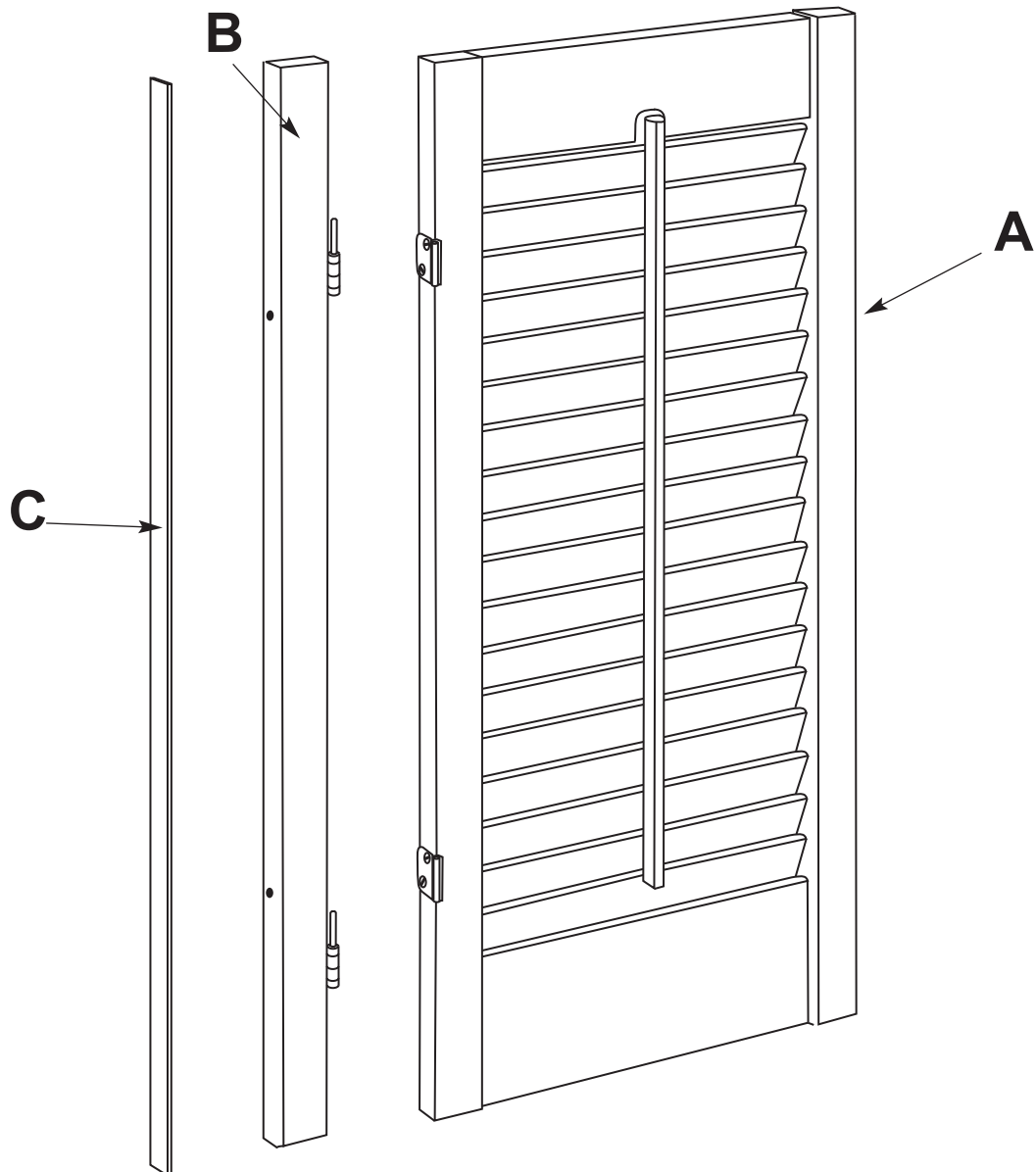





Description	Part	Quantity
Shutter Panel	A	2 or 4
Hanging Strip	B	2
Filler Strip	C	16

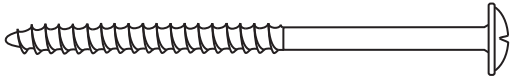
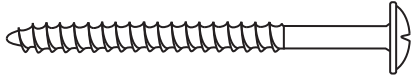

Questions, Problems, Missing Parts?
 Please call Customer service at 1-855-880-1862
 9 a.m. - 4 p.m., EST, Monday - Friday

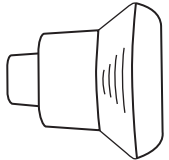
HARDWARE CONTENTS

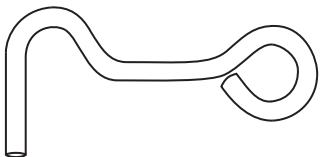
Part	Description	Quantity	
AA	2 1/2 in. Screw	4 or 6	
BB	2 in. Screw	4 or 6	
CC	1 in. Screw	2	
DD	Knob	2	
EE	Plug	4 or 6	
FF	Washer	2	
GG	Hook	2	

PREPARATION

Before beginning installation of product, make sure all parts are present. Compare parts with package contents list and diagram above. If any part is missing or damaged, do not attempt to install the product. Contact customer service for replacement parts.

Tools Required for Installation: Pencil, Safety Goggles, Phillips Screwdriver, Drill, Tape Measure and Circular Saw.

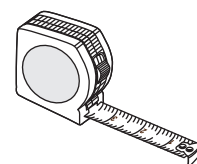
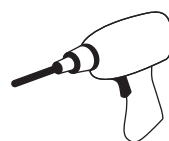
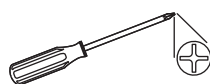
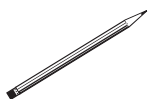

Approximate Installation Time: 45 minutes

INSIDE MOUNT INSTALLATION INSTRUCTIONS

Measure the “inside” width and height dimension of your desired shutter installation. Compare your installation size to the size of the shutter set you purchased. The overall width of your shutter set includes the shutter panels (A), 2 hanging strips (B) and 16 filler strips (C).

For inside mounting our filler strips (C) are an incredibly easy way to adjust the width of the shutter set, without having to use a saw. Each filler strip (C) is 1/8 in. thick. To reduce the overall width of the frame set by 1/8 in., simply peel off 1 filler strip (C). With the 16 filler strips (C) provided, you can adjust the overall width up to 2 inches. If you peel off too many strips (C), simply snap back into place.

Step 1: (Fig. 1)

Install hanging strips (B) into the window jamb using the provided 2 1/2 in. screws (AA). Filler strips (C), if needed, fit between the hanging strip (B) and window jamb.

Push screw plugs (EE) into screw hole until flush with surface of hanging strip (B).

IMPORTANT - Always use a proper anchoring device (not included).

NOTE - All shutters can be shortened prior to installation. See page 6 for instructions.

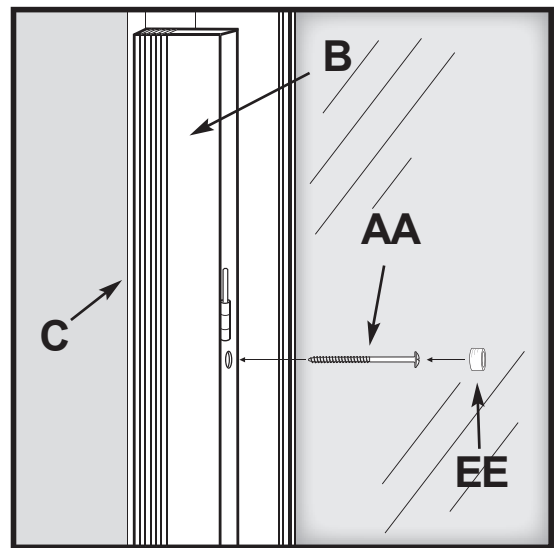

(Fig. 1)

Step 2: (Fig. 2)

Hang the shutter panels (A) onto the hanging strips (B).

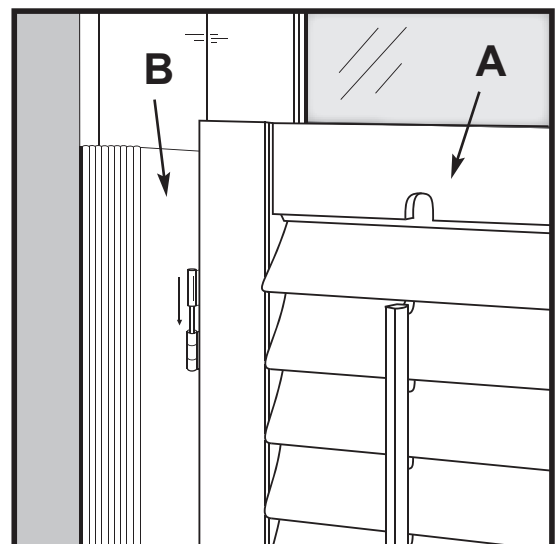

(Fig. 2)

OUTSIDE MOUNT INSTALLATION INSTRUCTIONS

Measure the exact width and height of the area to be covered.

Important - the total width of the selected shutter set should be a minimum of 2 1/2 in. wider than the inside of your window.

Step 1: (Fig. 3)

Drill a hole through the face of the hanging strip (B). Use the 2 in. screws (BB) provided by screwing through the hanging strips (B) and into your molding or wall depending upon the place of installation.

IMPORTANT - Always use a proper anchoring device (not included).

NOTE - All shutters can be shortened prior to installation. See page 6 for instructions.

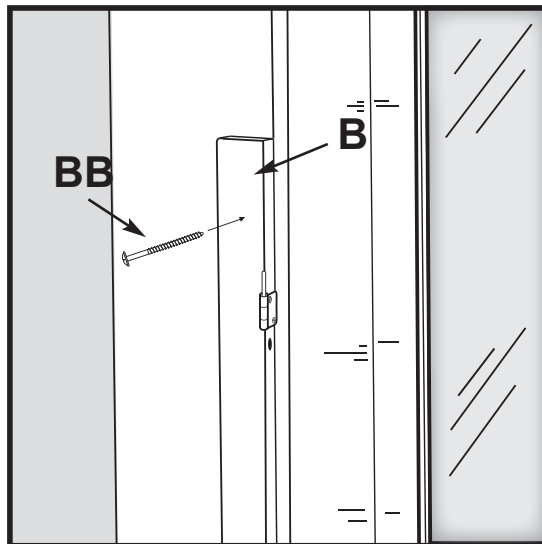

(Fig. 3)

Step 2: (Fig 4.)

Hang the shutter panels (A) onto the hanging strips (B).

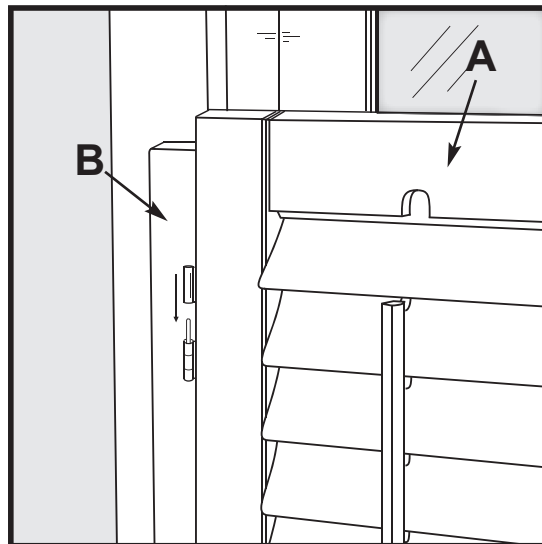

(Fig. 4)

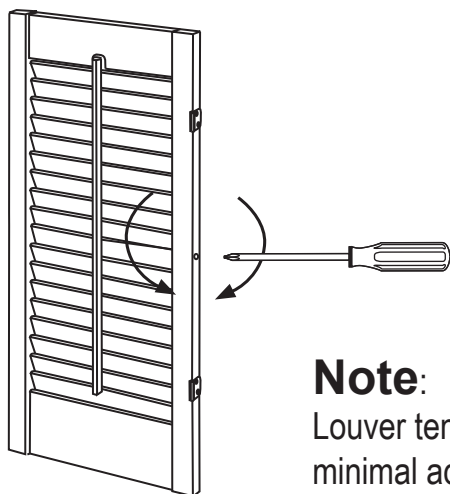

Note:

Louver tension can be altered with a minimal adjustment to the set screw.

OPTIONAL

All Shutters Can Be Shortened (Fig. 5)

The overall height of your shutter panels (A) can be adjusted by trimming the top and bottom rails.

Trim the rails by using a fine tooth circular saw.

IMPORTANT -

Do not exceed the maximum recommended trimming.

- ▶ 1 1/4 in. louver shutters may be trimmed up to 3/4 in. on the TOP and 1 1/2 in. on the BOTTOM.
- ▶ 2 1/4 in. louver shutters may be trimmed up to 1/4 in. on the TOP and 1 1/4 in. on the BOTTOM.

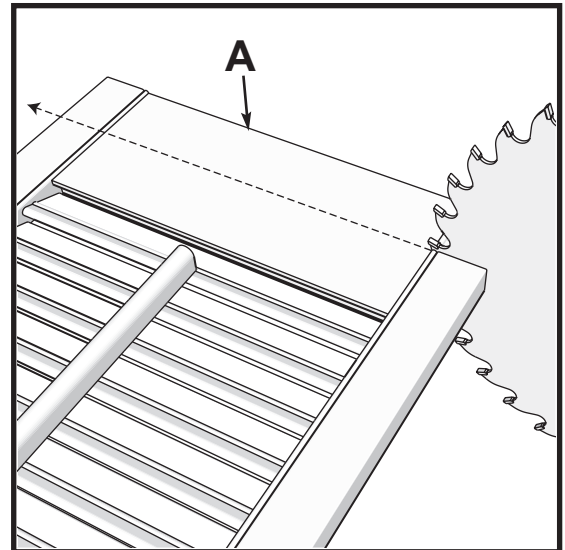

(Fig. 5)

Install Knob and Hook set (Fig. 6)

The knob and hook set is an optional decorating option and can be located at any desired height.

Install knob (DD) and hook (GG) set using the 1 in. screw (CC) and flat washer (FF).

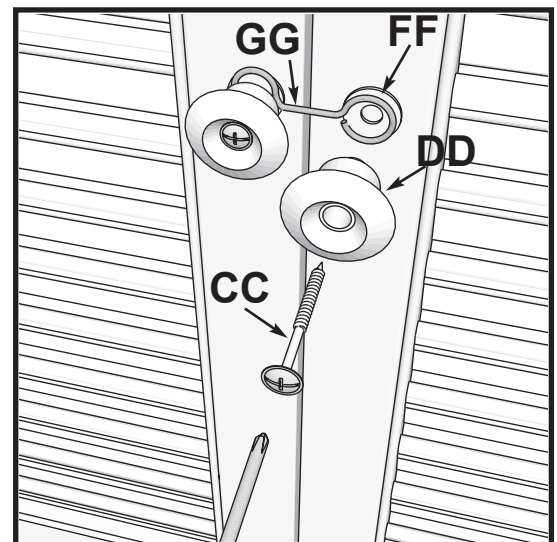

(Fig. 6)

CARE AND MAINTENANCE

Wipe with a damp cloth or very mild spray cleaner.

Dry immediately with dry cloth.

Do not use heavy cleaning solvents.

INSTALLATION MANUEL VOLETS

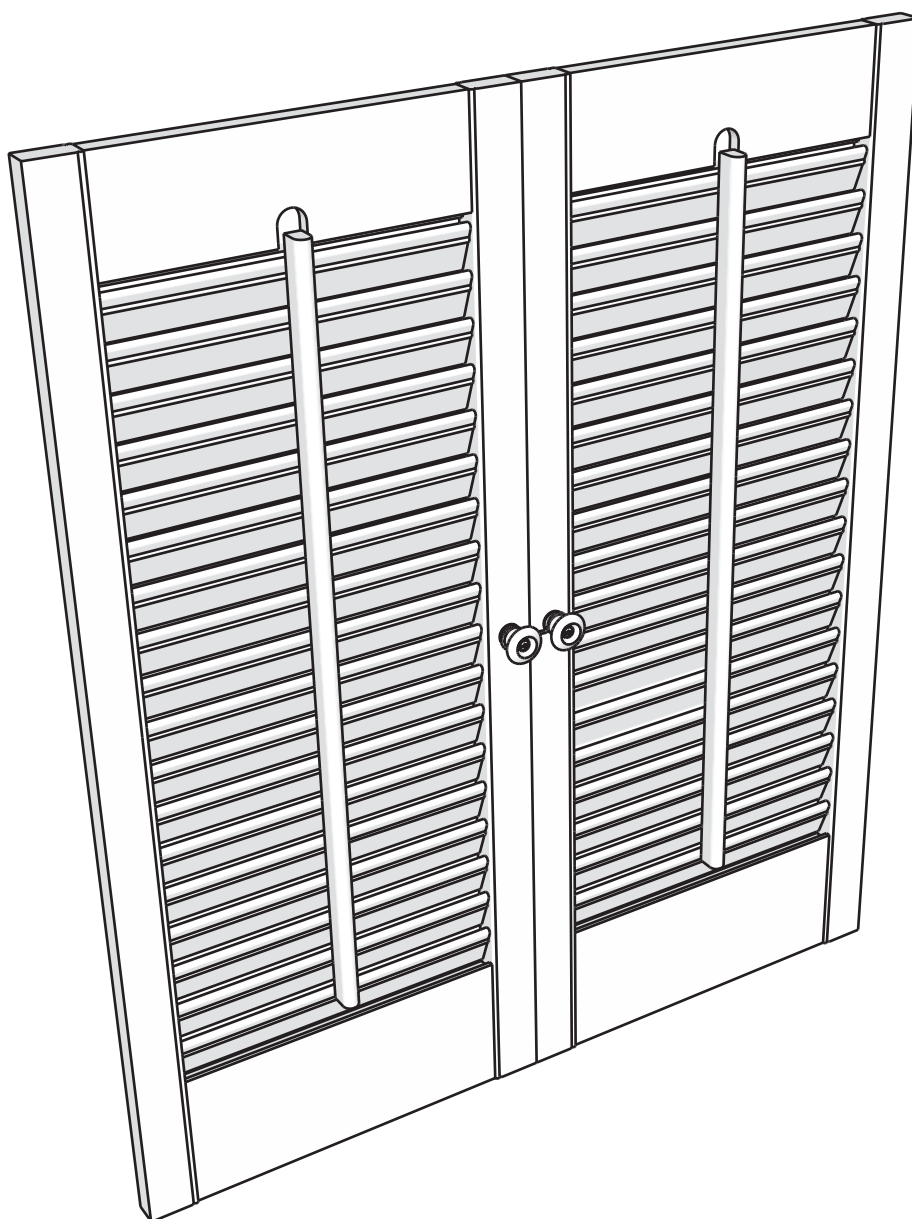

Veuillez Conserver Ce Manuel Pour Une Utilisation Ulérieure

CONTENU DE L'EMBALLAGE

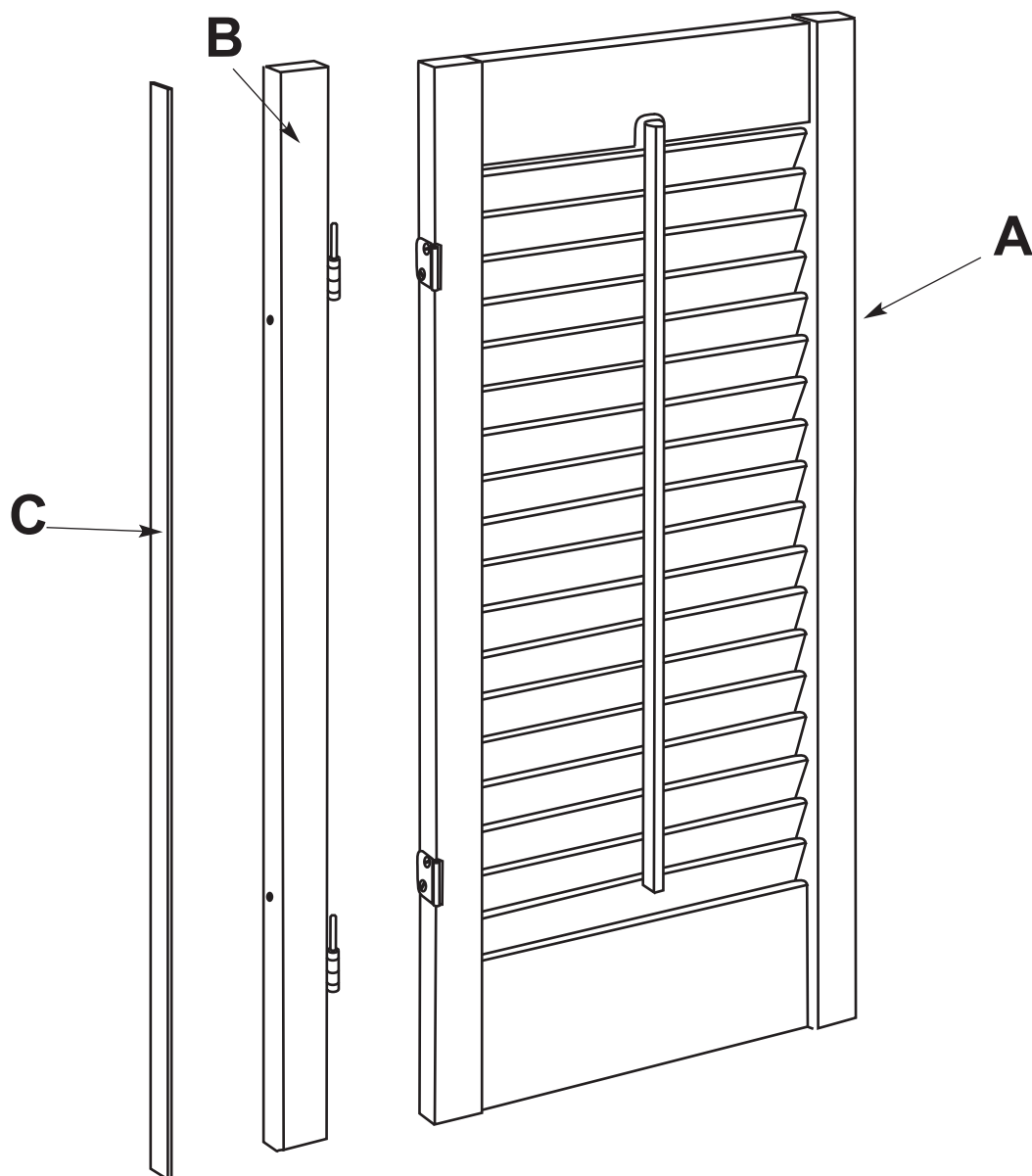

Description	Pièce	Quantité
Panneaux	A	2 ou 4
Supports de fixation	B	2
Pellicules	C	16







Des questions, Des problèmes, Des pièces manquantes ?

Veuillez appeler le service clientèle au 1-855-880-1862

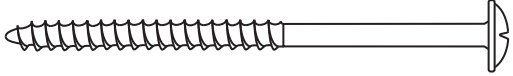
De 9 h à 16 h, HNE, Du Lundi au Vendredi.

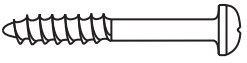
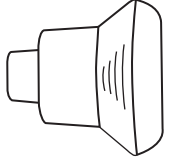
QUINCAILLERIE INCLUSE

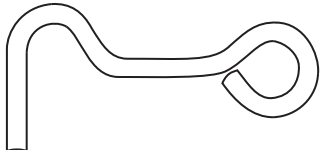
Pièce	Description	Quantité	
AA	Vis de 6,35 cm (2 ½ po)	4 ou 6	
BB	Vis de 5,08 cm (2 po)	4 ou 6	
CC	Vis de 2,54 cm (1 po)	2	
DD	Bouton	2	
EE	Bouchon à vis	4 ou 6	
FF	Rondelle plate	2	
GG	Crochet	2	

PRÉPARATION

Avant de commencer l'installation du produit, assurez-vous d'avoir toutes les pièces. Comparez les pièces dans l'emballage avec la liste et le tableau ci-dessus. S'il y a des pièces manquantes ou endommagées, ne tentez pas d'installer le produit. Communiquez avec le service à la clientèle pour obtenir des pièces de rechange.

Outils requis pour l'installation : Crayon, lunettes de sécurité, tournevis cruciforme, perceuse, ruban à mesurer et scie circulaire.

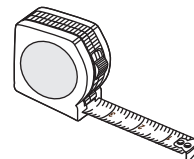
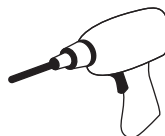

Temps d'installation approximatif : 45 minutes

INSTRUCTIONS POUR UNE INSTALLATION À L'INTÉRIEUR DU CHÂSSIS

Mesurez les dimensions intérieures du châssis où vous souhaitez poser vos volets, c'est-à-dire la largeur et la hauteur. Comparez ces dimensions avec la taille des volets que vous avez achetés. La largeur totale d'un ensemble de volets inclut les panneaux (A), 2 supports de fixation (B) et 16 pellicules (C).

Lors d'une installation à l'intérieur du châssis, les pellicules (C) permettent de régler facilement la largeur de l'ensemble de volets sans devoir utiliser une scie. Chaque pellicule (C) a une épaisseur de 3,18 mm (1/8 po). Pour diminuer de 3,18 mm (1/8 po) la largeur totale d'un ensemble de volets, il suffit de retirer 1 pellicule (C). Les 16 pellicules (C) comprises permettent un ajustement de la largeur totale allant jusqu'à 5 cm (2 po). Si vous retirez trop de pellicules (C), remettez-les simplement en place.

Étape 1: (Fig. 1)

Posez les supports de fixation (B) sur les montants de la fenêtre à l'aide des vis de 6,35 cm (2 ½ po) (AA) comprises. Au besoin, vous pouvez mettre des pellicules (C) entre le support de fixation (B) et le montant de la fenêtre.

Enfoncez un bouchon à vis (EE) dans le trou jusqu'à ce qu'il soit de niveau avec la surface du support de fixation (B).

IMPORTANT - Utilisez toujours un dispositif d'ancrage approprié (non compris)

REMARQUE - Tous les volets peuvent être raccourcis avant de les installer. Voir la page 12 pour les instructions.

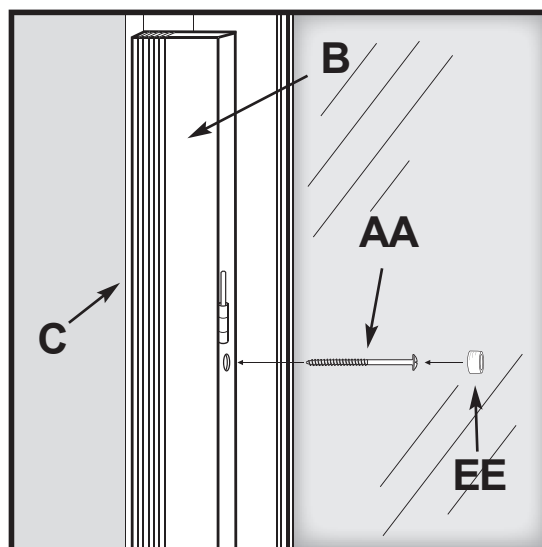

(Fig. 1)

Étape 2: (Fig. 2)

Accrochez les panneaux (A) aux supports de fixation (B).

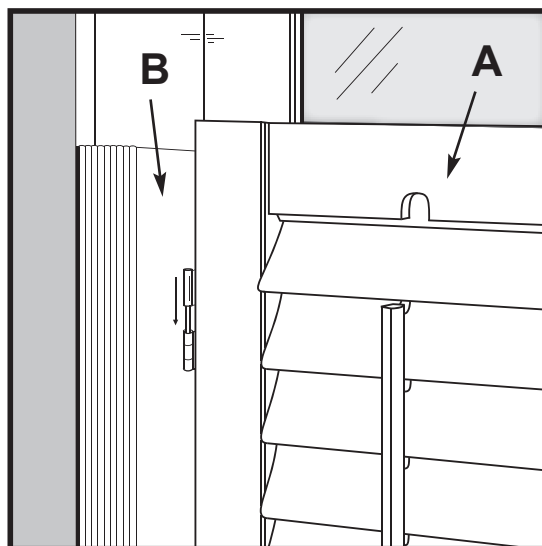

(Fig. 2)

INSTRUCTIONS POUR UNE INSTALLATION À L'EXTÉRIEUR DU CHÂSSIS

Mesurez la largeur et la hauteur exactes de la surface à couvrir.

Important – la largeur totale de l'ensemble de volets que vous choisissez doit être au moins 6,3 cm (2 ½ po) plus large que l'intérieur de la fenêtre.

Étape 1: (Fig. 3)

Percez un trou dans le support de fixation (B). Utilisez les vis de 5,08 cm (2 po) (BB) fournies et vissez au travers des supports de fixation (B) et du montant de la fenêtre ou du mur, selon l'emplacement choisi pour l'installation.

IMPORTANT - Utilisez toujours un dispositif d'ancrage approprié (non compris).

REMARQUE - Tous les volets peuvent être raccourcis avant de les installer. Voir la page 12 pour les instructions.

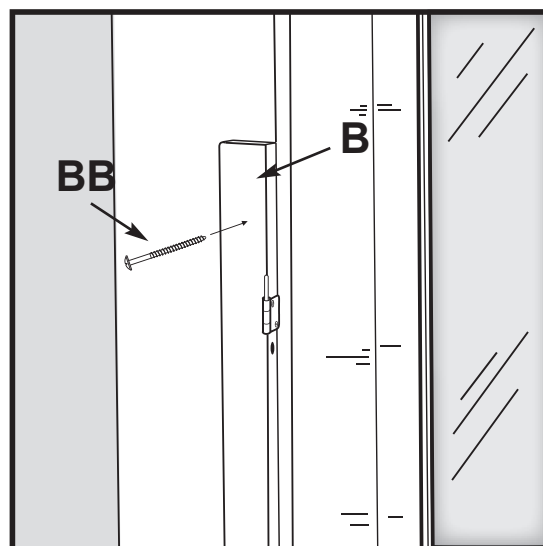

(Fig. 3)

Étape 2: (Fig 4.)

Accrochez les panneaux (A) aux supports de fixation (B).

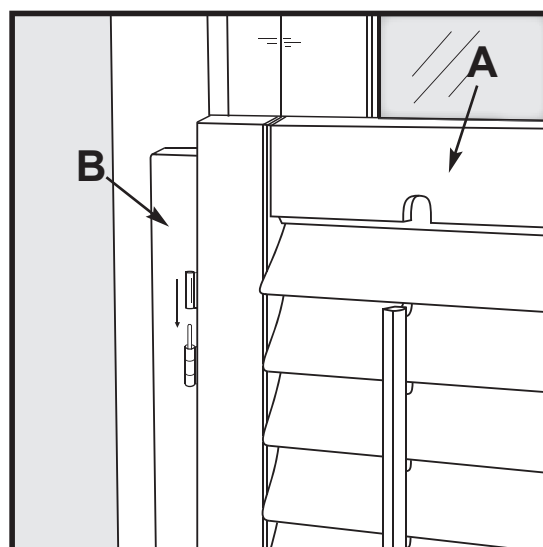

(Fig. 4)

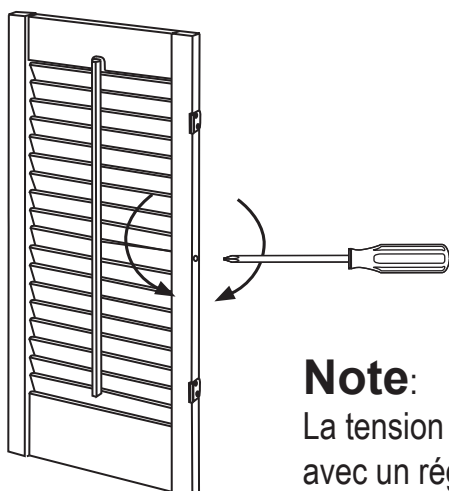

Note:

La tension des persiennes peut être modifiée avec un réglage minimal de la vis de réglage.

OPTIONNEL

Tous Les Volets Peuvent Être Raccourcis (Fig. 5)

La hauteur totale des panneaux (A) peut être ajustée en coupant les traverses supérieures et inférieures.

Coupez les traverses à l'aide d'une scie circulaire à petites dents.

IMPORTANT -

Ne coupez pas plus que la quantité recommandée.

► Les volets de 3,18 cm (1 ¼ po) peuvent être raccourcis jusqu'à 1,91 cm (¾ po) dans le haut et de 3,81 cm (1 ½ po) dans le bas.

► Les volets de 5,72 cm (2 ¼ po) peuvent être raccourcis jusqu'à 0,64 cm (¼ po) dans le haut et de 3,18 cm (1 ¼ po) dans le bas.

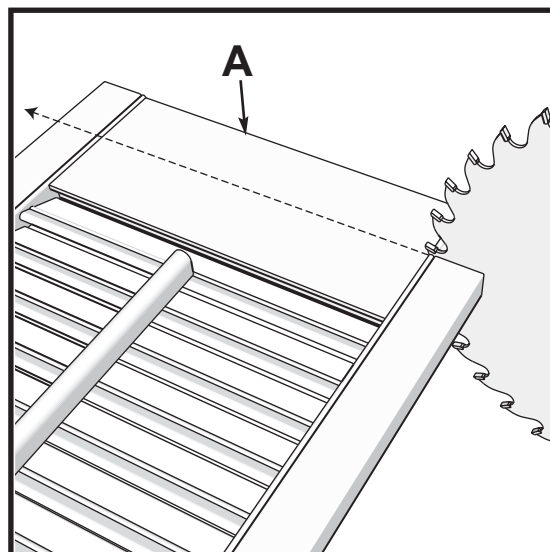

(Fig. 5)

Installez l'ensemble de boutons et de crochets (Fig. 6)

L'ensemble de boutons et de crochets est une option de décoration facultative et peut être placé à n'importe quelle hauteur souhaitée.

Installez le bouton (DD) et l'ensemble de crochets (GG) à l'aide de la vis de 2,54 cm (1 po) (CC) et de la rondelle plate (FF).

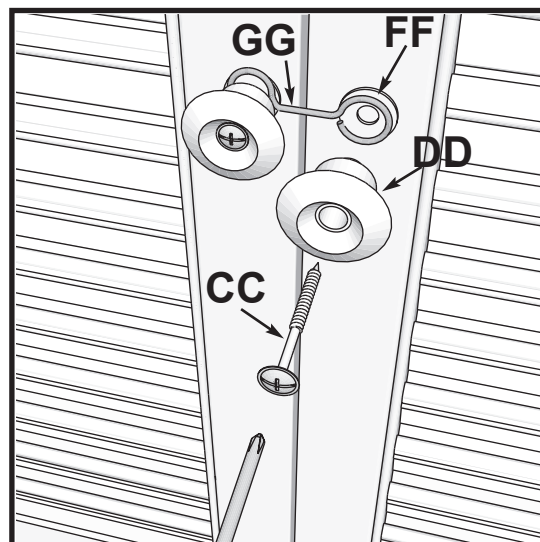

(Fig. 6)

ENTRETIEN

Nettoyez les volets à l'aide d'un chiffon humide ou d'un produit nettoyant à pulvériser très doux.

Séchez-les immédiatement avec un chiffon sec.

N'utilisez pas de solvants de nettoyage forts.

MANUAL DE INSTALACIÓN POSTIGOS

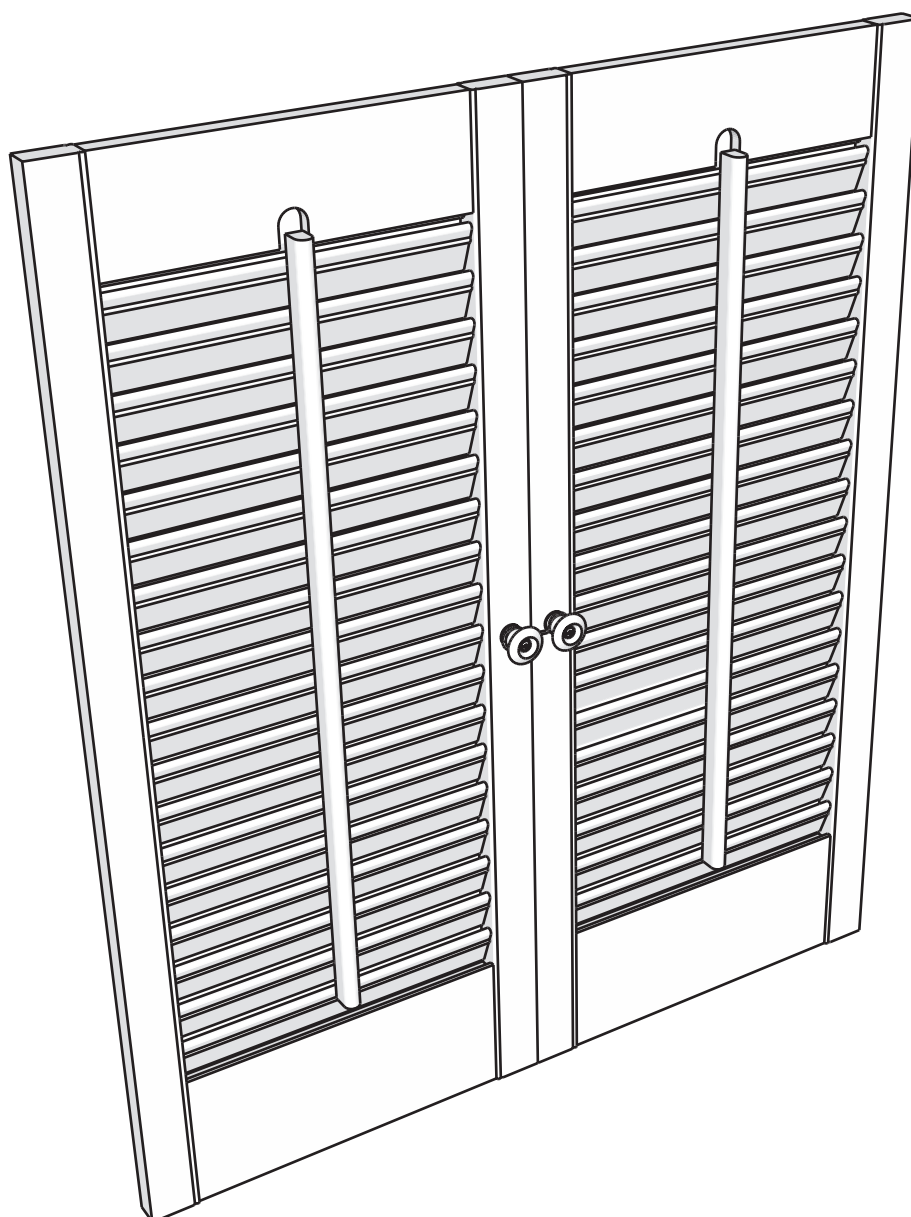

Conserve Este Manual Para Utilizarlo En El Futuro

CONTENIDO DEL PAQUETE

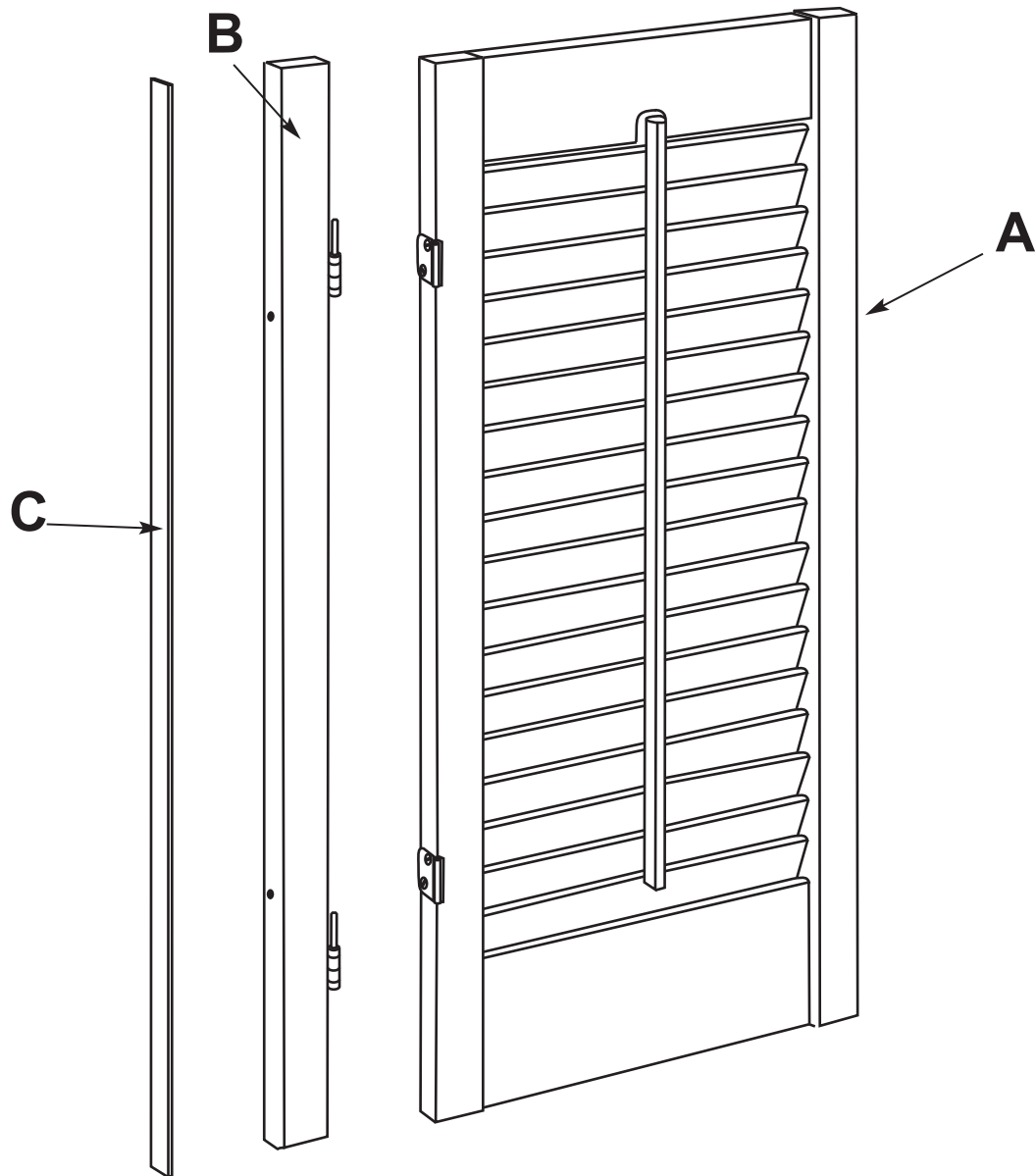

Descripción	Parte	Cantidad
Panel del postigo	A	2 o 4
Listón colgante	B	2
Tiras de relleno	C	16







Preguntas, Problemas, Piezas faltantes?

Comuníquese con el servicio de atención al cliente al 1-855-880-1862

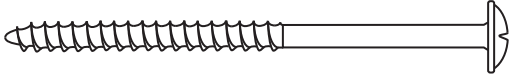
De Lunes a Viernes, De 9 a. m. a 4 p. m., Hora Estándar del este de EE. UU.

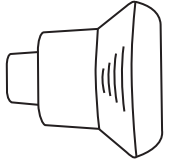
ADITAMENTOS

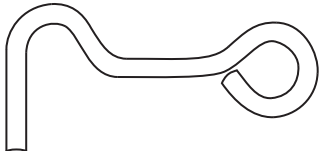
Parte	Descripción	Cantidad	
AA	Tornillo de 2 1/2"	4 o 6	
BB	Tornillo de 2"	4 o 6	
CC	Tornillo de 1"	2	
DD	Perilla	2	
EE	Tapón	4 o 6	
FF	Arandela plana	2	
GG	Gancho	2	

PREPARACIÓN

Antes de comenzar a instalar el producto, asegúrese de tener todas las piezas. Compare las piezas con la lista del contenido del paquete y el diagrama anterior. No intente instalar el producto si hay piezas dañadas o faltantes. Póngase en contacto con el servicio al cliente para obtener piezas de repuesto.

Herramientas necesarias para la instalación: Lápiz, Gafas de seguridad, Destornillador Phillips, Taladro, Cinta métrica y sierra circular

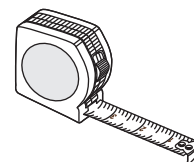
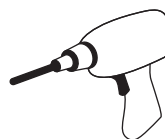

Tiempo de instalación aproximado: 45 minutos

INSTRUCCIONES DE INSTALACIÓN DEL MONTAJE INTERIOR

Mida la dimensión del ancho y de la altura “interior” de la instalación deseada de su postigo. Compare su tamaño de instalación con el tamaño del juego de postigos que compró. El ancho total de su juego de postigos incluye los paneles de los postigos (A), 2 listones colgantes (B) y 16 tiras de relleno (C).

Nuestras tiras de relleno (C) para montaje interior son una manera increíblemente fácil de regular el ancho del juego de postigos, sin necesidad de utilizar la sierra. Cada tira de relleno (C) tiene 0,32 cm de ancho. Para reducir el ancho total del juego de marcos a 0,32 cm, simplemente despegue 1 tira de relleno (C). Con las 16 tiras de relleno (C) incluidas, puede regular el ancho total hasta 5,08 cm. Si despega demasiadas tiras (C), simplemente vuelva a colocarlas en su lugar.

Paso 1: (Fig. 1)

Instale los listones colgantes (B) en la jamba de la ventana utilizando los tornillos de 2 1/2 pulgadas incluidos (AA).

Los listones de relleno (C), si son necesarios, caben entre los listones colgantes (B) y la jamba de la ventana.

Presione los tapones de los tornillos (EE) en el orificio del tornillo hasta que queden al ras de la superficie de los listones colgantes (B).

IMPORTANTE: Siempre utilice un dispositivo para anclajes adecuado (no incluido).

NOTA: Todos los postigos pueden cortarse antes de la instalación. Para obtener instrucciones, consulte la página 18.

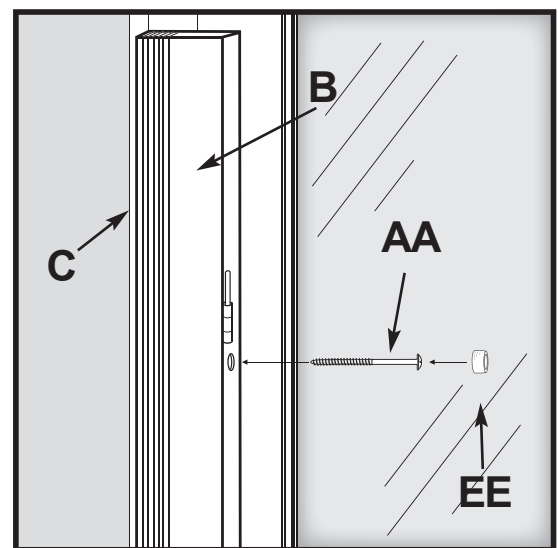

(Fig. 1)

Paso 2: (Fig. 2)

Cuelgue los paneles de los postigos (A) en los listones colgantes (B).

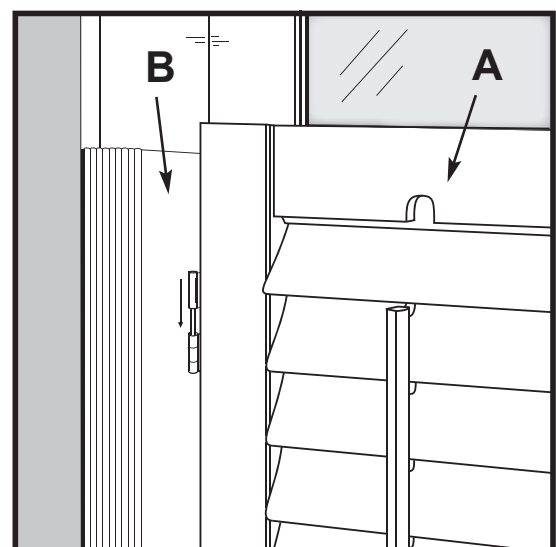

(Fig. 2)

INSTRUCCIONES DE INSTALACIÓN DEL MONTAJE EXTERIOR

Mida la altura y el ancho exactos del área a cubrir. Importante: El ancho total del juego de postigos que elija debe ser como mínimo de 2 1/2 pulgadas más ancho que el interior de su ventana.

Paso 1: (Fig. 3)

Perfore un agujero a través de la cara del listón colgante (B). Use los tornillos (BB) de 2 pulgadas proporcionados al atornillar a través de los listones colgantes (B) y a través de sus molduras o la pared dependiendo del lugar de instalación.

IMPORTANTE: Siempre utilice un dispositivo para anclajes adecuado (no incluido).

NOTA: Todos los postigos pueden cortarse antes de la instalación. Para obtener instrucciones, consulte la página 18.

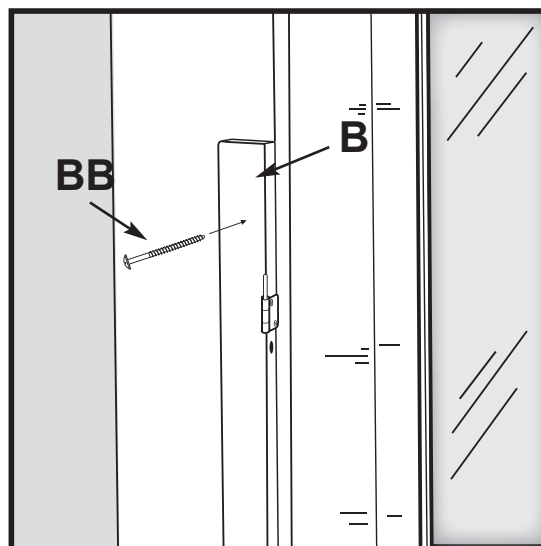

(Fig. 3)

Paso 2: (Fig 4.)

Cuelgue los paneles de los postigos (A) en los listones colgantes (B).

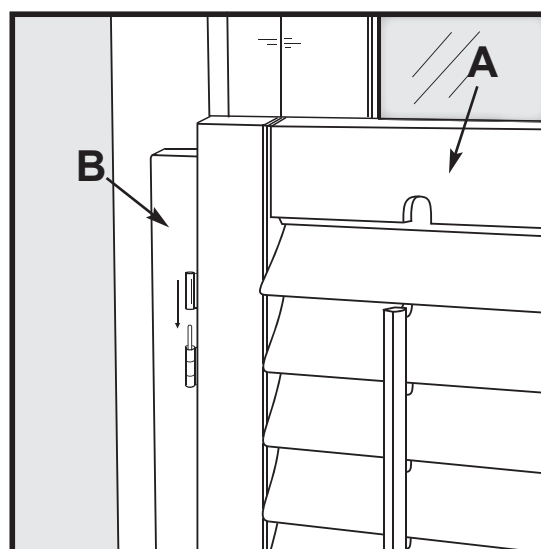

(Fig. 4)

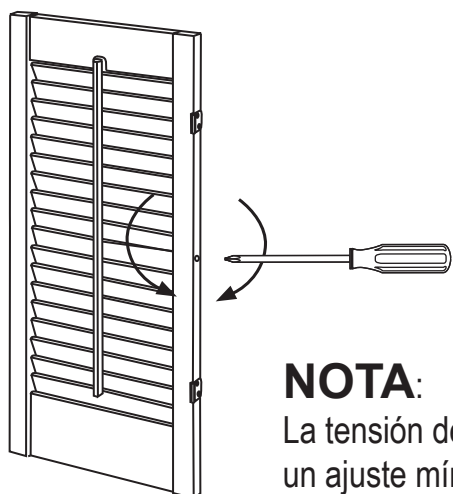

NOTA:

La tensión de la rejilla se puede modificar con un ajuste mínimo del tornillo de fijación.

OPTIONAL

Todos Los Postigos Pueden Cortarse (Fig. 5)

La altura total de los paneles de los postigos (A) se puede regular cortando los rieles superiores e inferiores.

Corte los rieles utilizando una sierra circular de dientes finos.

IMPORTANTE:

No exceda la capacidad máxima de corte.

- ▶ Los Postigos de 1 1/4 pulgadas pueden acortarse 1,91 cm en la parte de arriba y 3,81 cm en la parte de abajo.
- ▶ Los Postigos de 2 1/4 pulgadas pueden acortarse 0,63 cm en la parte de arriba y 3,17 cm en la parte de abajo.

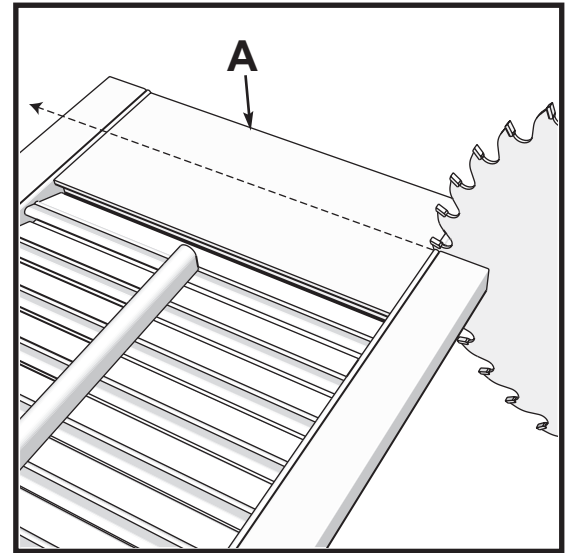

(Fig. 5)

Instale El Juego De Perilla Y Gancho (Fig. 6)

El juego de pomo y gancho es una opción de decoración opcional y puede ubicarse a cualquier altura deseada.

Instale la perilla (DD) y el gancho (GG) del juego utilizando el tornillo de 1" (CC) y la arandela plana (FF).

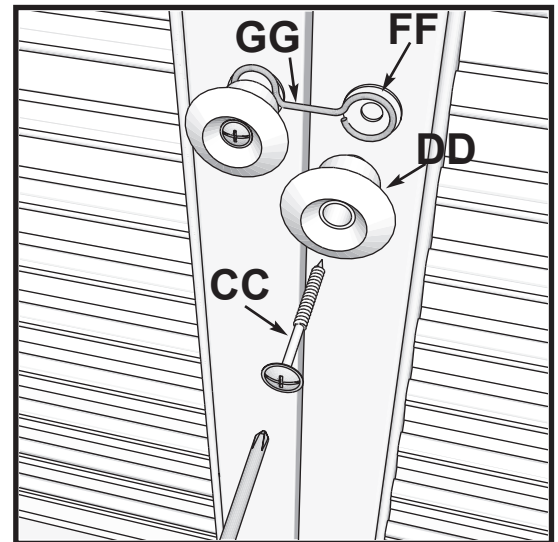

(Fig. 6)

CUIDADO Y MANTENIMIENTO

Limpie con un paño húmedo o un limpiador en spray.

Seque inmediatamente con un paño seco.

No utilice solventes de limpieza pesados.