

allen + roth.

ALLEN + ROTH and logo design are trademarks of LF, LLC. All rights reserved.

ITEM #702753 / 5287418
1102764 / 5287442 / 5693061
MODEL #67693W-6104 / 67693W-614408
67693W-617001 / 67693W-6101
67693W-619068

WIDESPREAD BATH FAUCET



Español p. 12

ATTACH YOUR RECEIPT HERE

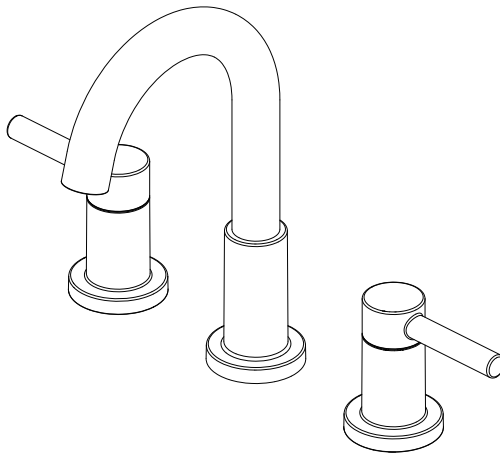

Serial Number _____

Purchase Date _____

Thank you for purchasing this ALLEN + ROTH product.
Questions, problems or missing parts?
Before returning, contact us on:
866-439-9800, 8 a.m. - 8 p.m., EST, Monday - Sunday or ascs@lowes.com.

SG24740

TABLE OF CONTENTS

Package Contents.....	3
Safety Information.....	4
Preparation.....	4
Assembly Instructions.....	4
Operating Instructions.....	9
Care and Maintenance.....	10
Troubleshooting.....	10
Warranty.....	11
Replacement Parts List.....	11

PACKAGE CONTENTS

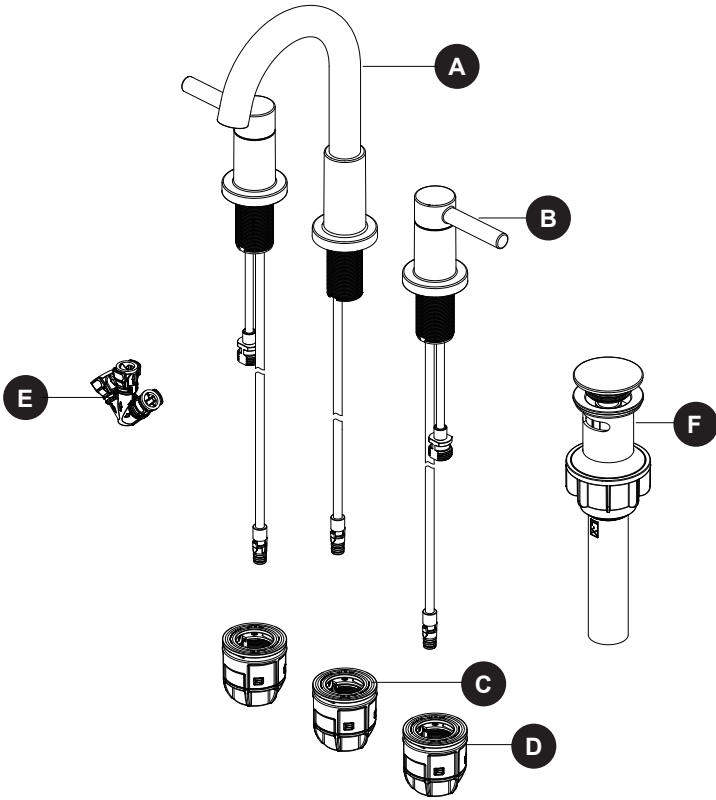

PART	DESCRIPTION	QUANTITY
A	Faucet	1
B	Handle assembly	2
C	Spout quick install nut (Black)	1
D	Handle assembly quick install nut (Gray)	2
E	Quick connecting assembly	1
F	Pop-up assembly	1



SAFETY INFORMATION

Please read and understand this entire manual before attempting to assemble, operate, or install the product.

WARNING

- Follow the installation instructions carefully. Proper installation is the installer's responsibility.
- Failure to follow correct installation procedures can result in the faucet being loose, which can result in serious injury.

CAUTION

- Check local building codes before you begin installation to ensure compliance.

PREPARATION

Before beginning the assembly of this product, make sure all parts are present. Compare parts with the package contents list. If any part is missing or damaged, do not attempt to assemble the product. Contact customer service for replacement parts.

Estimated Assembly Time: 35 minutes (including removal of old faucet)

Tools Required for Assembly (not included): Adjustable Wrench

Helpful Tools (not included): Safety Goggles

ASSEMBLY INSTRUCTIONS

1. Shut off the water supply. Remove the old faucet. Clean the mounting surface. Place the faucet (A) through the mounting holes in the sink.

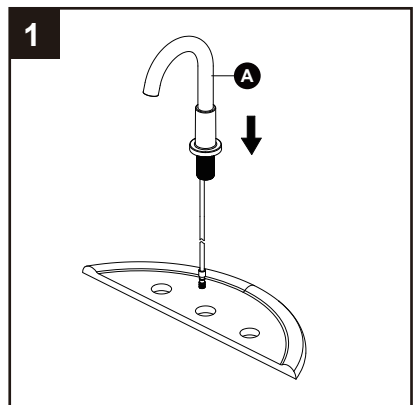

ASSEMBLY INSTRUCTIONS

- Secure the faucet assembly to the sink with the spout quick install nut (C) provided. Push up the spout quick install nut (C) to sink and hand-turn to tighten.

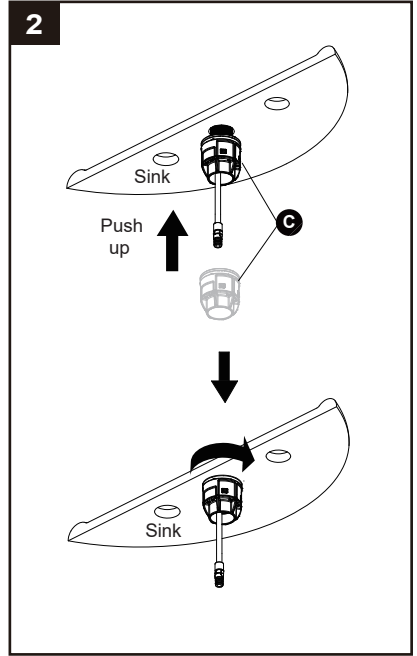

- Place the handle assembly (B) through the mounting holes in the sink. Before installing the new faucet, remove the screw protection sleeves from the inlet tube.
NOTE: The hot side end valve is labeled.

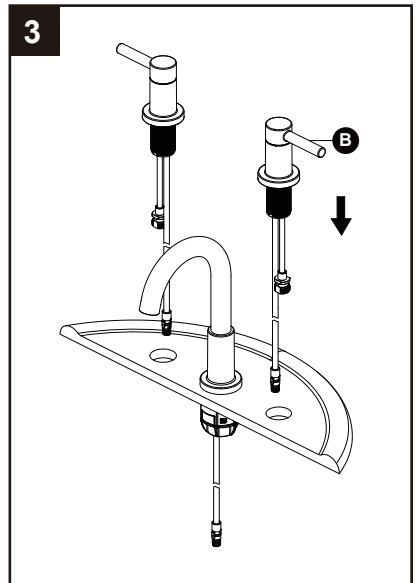

ASSEMBLY INSTRUCTIONS

- Secure the handle assembly to the sink with the handle assembly quick install nuts (D) provided. Push up the handle assembly quick install nuts (D) to sink and hand-turn to tighten.

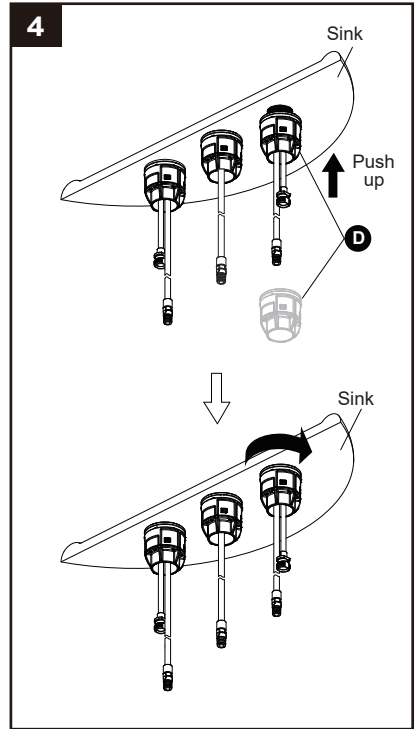

ASSEMBLY INSTRUCTIONS

5. Attach the T-union (2) to the Spout (1) connection, the hot faucet handle (3) connection, and cold faucet handle (4) connection. Push until the connections snap together. Pull down moderately to ensure the connection has been made.

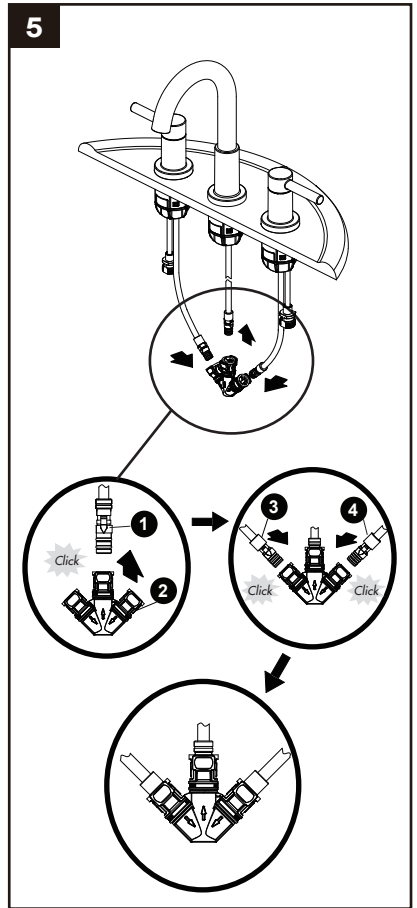

6. Make connections to water lines. Use 1/2" I.P.S. faucet connections (2) or use supply line coupling nuts (3) (not included) with 3/8" O.D. ball-nose riser (1). Use wrenches to tighten connections. Do not overtighten.

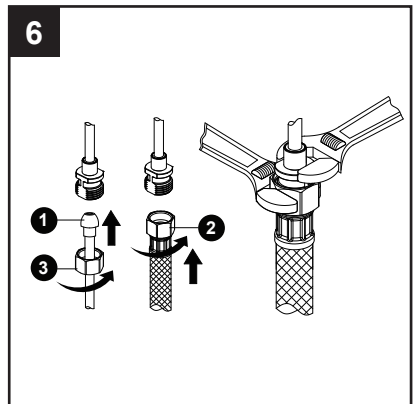

POP-UP DRAIN INSTRUCTIONS

1. Remove the bottom gasket (3) and nut (4) from the top gasket (1) and pop-up body (2). Attach these pieces together by pushing the bottom gasket (3) down into the top of the nut (4) and twisting together.

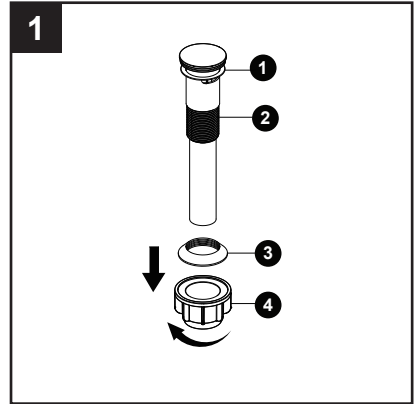

2. Insert the pop-up body (2) into the sink. Ensure that the top gasket (1) rests securely between the top of the sink and the top of the pop-up body (2).

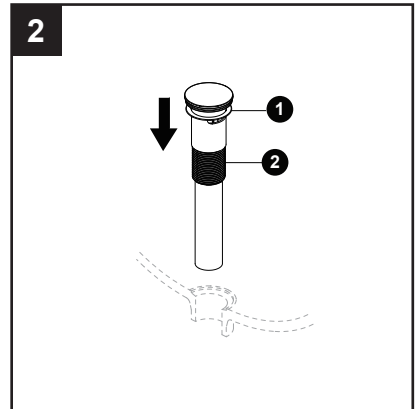

3. From underneath the sink, screw the bottom gasket (3) and nut (4) assembly onto the pop-up body (2) by twisting clockwise until secure.

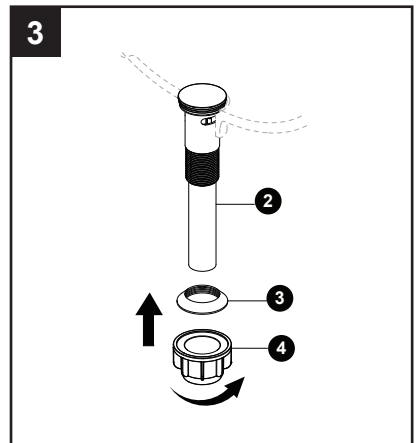

OPERATION INSTRUCTIONS

1. Flushing and checking for leaks:

Important: After installation is complete, remove the aerator (1) from the faucet with a coin to flush the water lines. Turn on the water supply and allow both hot and cold water to run for at least one minute each. This flushes away any debris that could cause damage to internal parts. While the water is running, check for leaks. Turn off the water and replace the aerator.

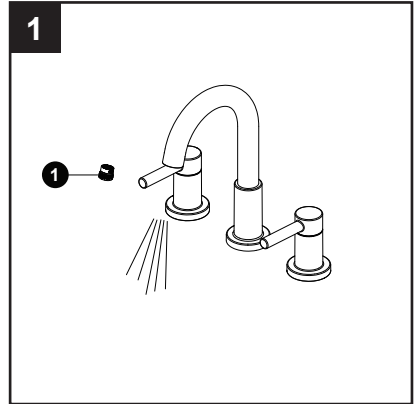

CARE AND MAINTENANCE

- Clean carefully by gently wiping with a grit-free damp cloth and dry with a towel.
- Use only mild soap with water.
- Never use acids, harsh chemicals, or abrasive detergents to clean the faucet surface.
- Keep the countertop and faucet dry, especially where the installation surfaces come into contact.

TROUBLESHOOTING

PROBLEM	POSSIBLE CAUSE	CORRECTIVE ACTION
There are leaks underneath the handle.	The bonnet nut has come loose and the O-ring on the cartridge is dirty or damaged.	Tighten the bonnet nut. Clean or replace the O-ring.
The aerator leaks or has an inconsistent water flow pattern.	<ol style="list-style-type: none"> 1. The aerator is dirty or misfitted. 2. The cartridge may be clogged. 	<ol style="list-style-type: none"> 1. Remove the aerator and check for debris in the aerator screens. 2. Remove the cartridge and check for debris. 3. Ensure the aerator is properly installed.
The water pressure is low.	<ol style="list-style-type: none"> 1. The connector underneath the deck is clogged with debris. 2. The aerator is clogged. 	<ol style="list-style-type: none"> 1. Turn off the water supply and disconnect the connector/aerator. 2. Unscrew the connector/aerator and clean under running water. 3. Screw the connector/aerator back. 4. Test water flow. If water pressure is still low then replace the connector/aerator.
There is no hot or cold water.	The water inlet hose was accidentally kinked during installation and is limiting the water flow through.	Reinstall the water inlet hose.
Spout quick install nut or handle assembly quick install nut not locked tightly.	<ol style="list-style-type: none"> 1. The positions of spout quick install nut and handle assembly quick install nut are reversed. 2. Spout quick install nut and handle assembly quick install nut not pressed upwards. 	<ol style="list-style-type: none"> 1. Spout quick install nut is black, use to secure the spout assembly. Handle assembly quick install nut is gray, use to secure the handle assembly. 2. Push up the quick install nut on threaded shanks to base of sink deck and hand-turn to tighten in a clockwise direction.

WARRANTY

This faucet has been manufactured under the highest standard of workmanship. All parts of this faucet are warranted to be free from leaks or drips during domestic use for as long as the original purchaser owns this product. **THIS EXCLUDES INDUSTRIAL, COMMERCIAL, OR BUSINESS USE.** The manufacturer will replace **FREE OF CHARGE**, under the warranty conditions the entire unit or any part (at our option) which proves defective in material and/or workmanship under normal installation, use and service. This warranty is limited to defective parts as stated. All costs of removal and installation of the faucet, including the replacement of warranty parts are the responsibility of the purchaser. The manufacturer shall not be liable for incidental, consequential or special damages arising at or in connection with product use or performance except as may otherwise be accorded by law. This warranty gives you specific legal rights, and you may also have other rights which may vary from state to state. Any damage to this faucet as a result of misuse, abuse, neglect, accident, improper installation, or any use violating instructions furnished by us, **WILL VOID THIS WARRANTY.** When requesting warranty service, you will need to present a copy of your sales receipt as proof of purchase. To obtain warranty service, call our customer service department at **866-439-9800**.

REPLACEMENT PARTS LIST

For replacement parts, call our customer service department at **866-439-9800**, 8 a.m. - 8 p.m., EST, Monday - Sunday. You could also contact us at ascs@lowes.com.

PART	DESCRIPTION	PART #	COVERED UNDER WARRANTY
1	Handle assembly	RP13448*	YES
2	Cartridge H	RP20079	YES
3	Cartridge C	RP20080	YES
4	Bonnet nut	RP70678	YES
5	Block	RP70421	YES
6	O-ring	RP60002	YES
7	Spout quick install nut	RP70764	YES
8	Handle assembly quick install nut	RP70769	YES
9	Aerator	RP30187	YES
10	Quick connecting assembly	RP70765	YES
11	Pop-up assembly	RP40269*	YES

* Available in Brushed Nickel Finish, Brushed Gold Finish, Matte Black Finish and Polished Chrome Finish.

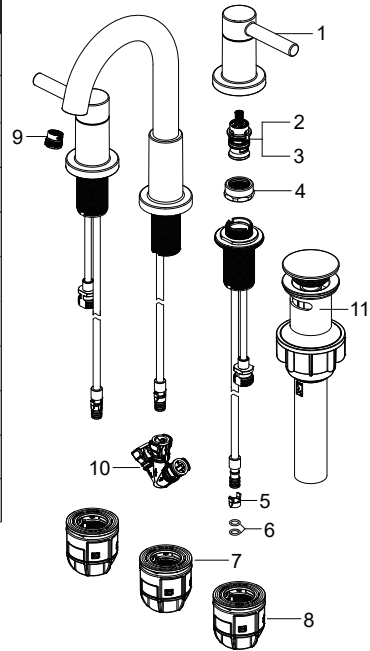

Printed in China

allen + roth.

ALLEN + ROTH y el diseño del logotipo
son marcas comerciales o marcas comerciales
registradas de LF, LLC. Todos los derechos reservados.

ARTÍCULO #702753 / 5287418
1102764 / 5287442 / 5693061
MODELO #67693W-6104 / 67693W-614408
67693W-617001 / 67693W-6101
67693W-619068

GRIFO PARA BAÑO DE MANIJAS SEPARADAS ADJUNTE SU RECIBO AQUÍ

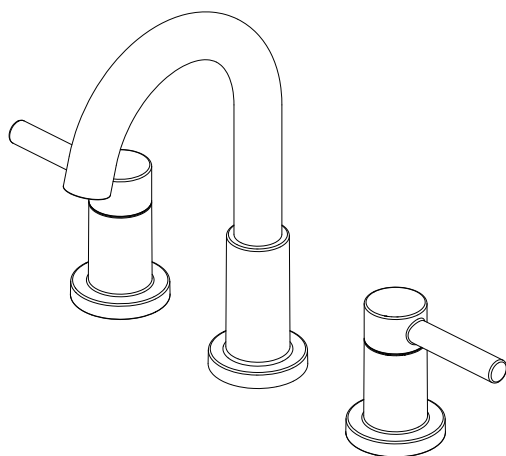

Número de serie _____

Fecha de compra _____

Gracias por comprar este producto ALLEN + ROTH.
¿Preguntas, problemas o piezas faltantes?
Antes de volver a la tienda, póngase en contacto al:
866-439-9800, de lunes a domingo, de 8 a.m. a 8 p.m., hora estándar del Este,
o escriba a ascs@lowes.com.

ÍNDICE

Contenido del paquete.....	14
Información de seguridad.....	15
Preparación.....	15
Instrucciones de ensamblaje.....	15
Instrucciones de funcionamiento.....	20
Cuidado y mantenimiento.....	21
Solución de problemas.....	21
Garantía.....	22
Lista de piezas de repuesto.....	22

CONTENIDO DEL PAQUETE

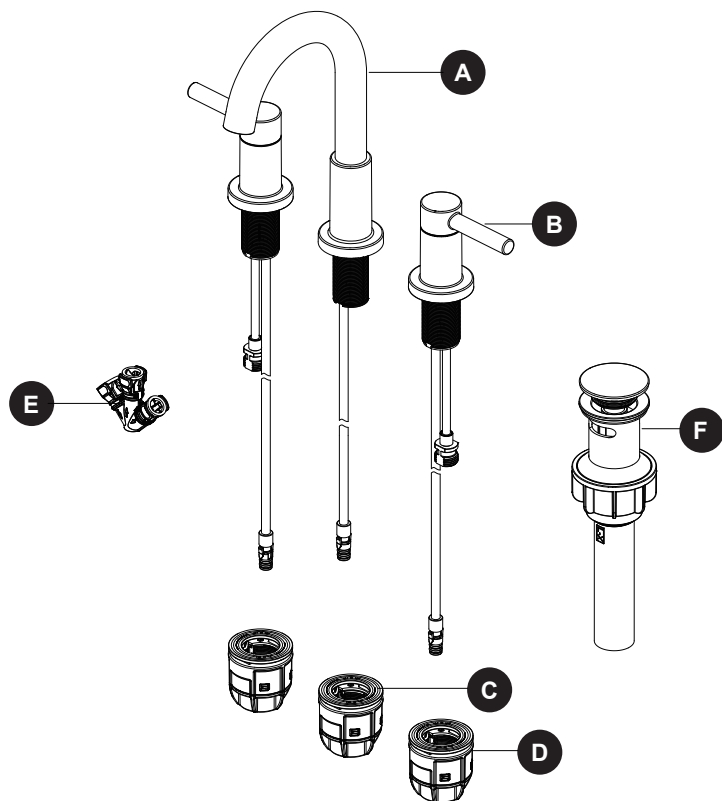

PIEZA	DESCRIPCIÓN	CANTIDAD
A	Grifo	1
B	Ensamblaje de la manija	2
C	Tuerca de instalación rápida de la boquilla (negra)	1
D	Tuerca de instalación rápida del ensamblaje de la manija (gris)	2
E	Ensamblaje de conexión rápida	1
F	Ensamblaje emergente	1



INFORMACIÓN DE SEGURIDAD

Lea y comprenda completamente este manual antes de intentar ensamblar, usar o instalar el producto.

ADVERTENCIA

- Siga atentamente las instrucciones de instalación. El instalador tiene la responsabilidad de realizar una instalación adecuada.
- Si no sigue los procedimientos correctos de instalación, el grifo puede soltarse y provocar lesiones graves.

PRECAUCIÓN

Verifique que cumple con los códigos de construcción locales antes de comenzar la instalación.

PREPARACIÓN

Antes de comenzar el ensamblaje del producto, asegúrese de tener todas las piezas. Compare las piezas con la lista del contenido del paquete y el diagrama. No intente ensamblar el producto si falta alguna pieza o si estas están dañadas. Comuníquese con el Departamento de Servicio al Cliente para obtener las piezas de repuesto.

Tiempo estimado de ensamblaje: 35 minutos (incluida la extracción del grifo antiguo)

Herramientas necesarias para el ensamblaje (no incluidas): llave ajustable

Herramientas útiles (no incluidas): gafas de seguridad

INSTRUCCIONES DE ENSAMBLAJE

1. Cierre el suministro de agua. Retire el grifo anterior. Limpie la superficie de montaje. Coloque el grifo (A) en los orificios de montaje del lavamanos.

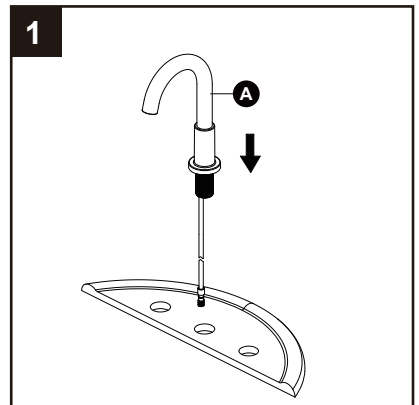

INSTRUCCIONES DE ENSAMBLAJE

2. Asegure el conjunto de grifo al lavamanos con la tuerca de instalación rápida de la boquilla (C) provista. Empuje hacia arriba la tuerca de instalación rápida de la boquilla (C) en el lavamanos y gire a mano para apretar.

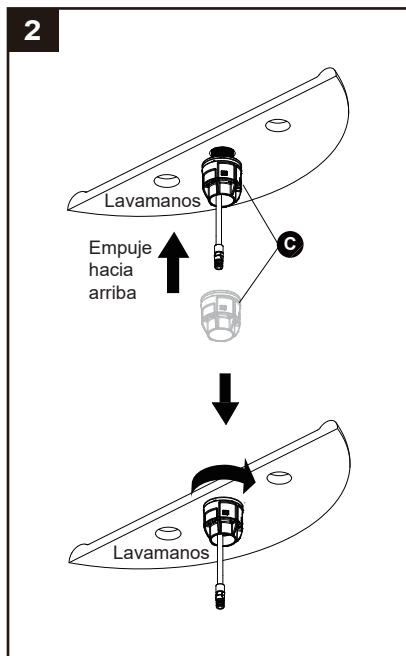

3. Pase el ensamblaje de la manija (B) a través de los orificios de montaje en el lavamanos. Antes de instalar el grifo nuevo, retire las fundas protectoras de los tornillos del tubo de entrada.

NOTA: la válvula de agua caliente está etiquetada.

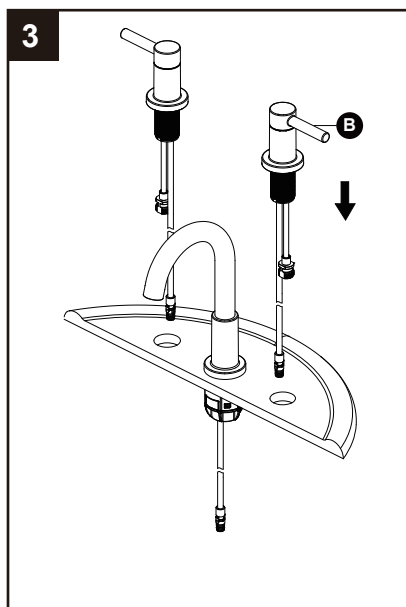

4. Asegure el ensamblaje de la manija al lavamanos con las tuercas de instalación rápida del ensamblaje de la manija (D) provistas. Empuje hacia arriba las tuercas de instalación rápida del ensamblaje de la manija (D) al lavamanos y gire a mano para apretar.

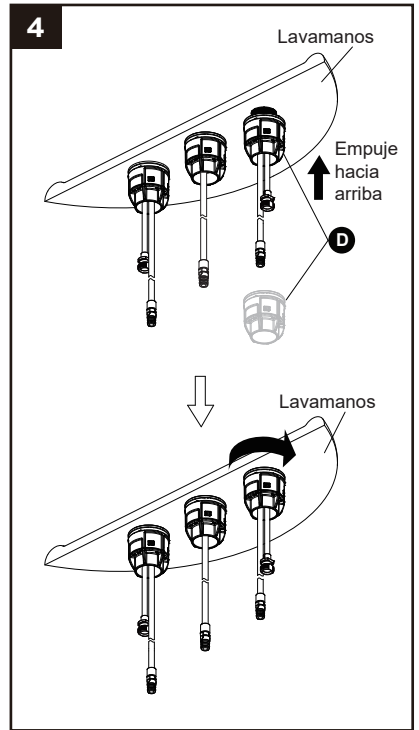

5. Fije la unión T (2) a las conexiones de salida (1) y de las manijas para agua caliente (3) y fría (4). Presione hasta que las conexiones se aseguren entre sí. Jale hacia abajo ligeramente para comprobar que la conexión es segura.

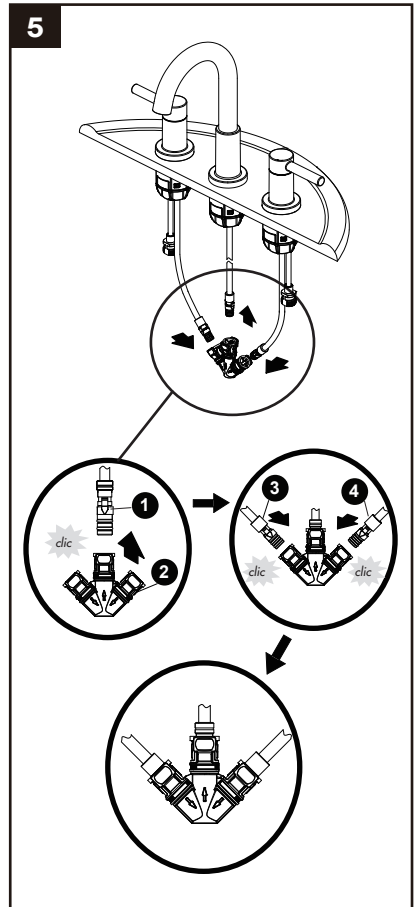

6. Conecte a las líneas de suministro. Use conexiones de grifos de 1/2" IPS (2) o tuercas de acoplamiento de líneas de suministro (3) (no incluidas) con un tubo montante de bola de diámetro exterior de 3/8" (1). Use llaves para apretar las conexiones. No apriete demasiado.

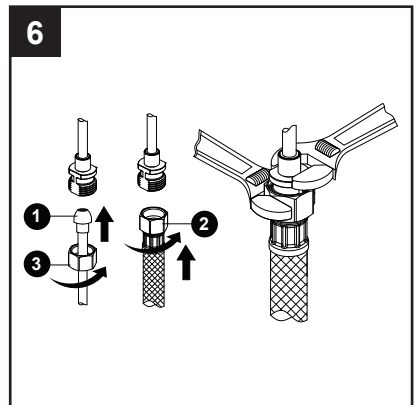

Instalación del desagüe levantizo

1. Retire el empaque inferior (3) y la tuerca (4) del empaque superior (1) y del cuerpo emergente (2). Sujete las dos piezas empujando el empaque inferior (3) hacia abajo en la parte superior de la tuerca (4) y enroscándolas juntas.

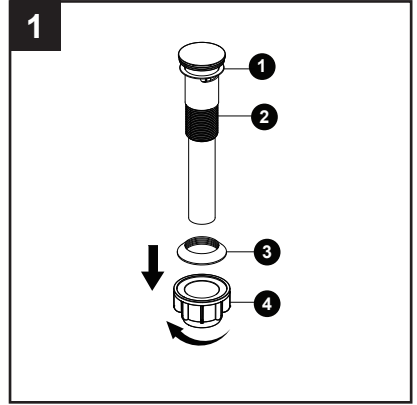

2. Inserte el cuerpo emergente (2) en el lavamanos. Asegúrese de que el empaque superior (1) descansa de manera segura entre la parte superior del lavamanos y la parte superior del cuerpo emergente (2).

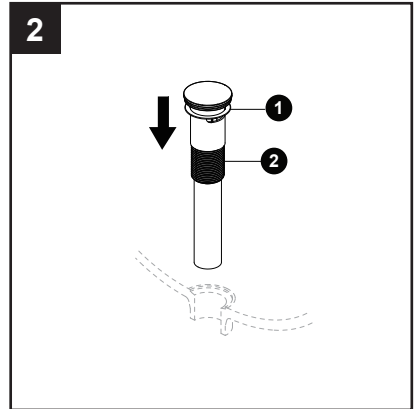

3. Desde la parte inferior del lavamanos, enrosque el empaque inferior (3) y el ensamblaje de la tuerca (4) en el cuerpo emergente (2) en dirección de las manecillas del reloj hasta que quede seguro.

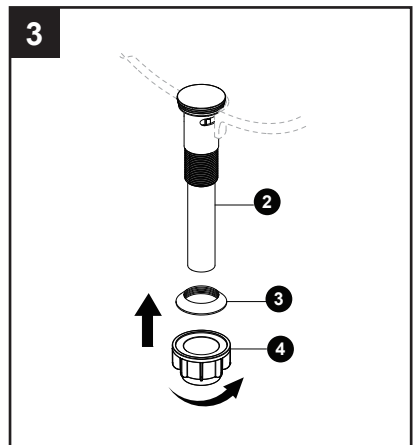

INSTRUCCIONES DE FUNCIONAMIENTO

1. Cómo purgar las tuberías y comprobar que no haya fugas:

Importante: después de completar la instalación, retire el aireador (1) del grifo con una moneda para enjuagar las tuberías de agua. Abra el suministro de agua y deje correr agua fría y caliente durante al menos un minuto cada una, Esto elimina cualquier residuo que pueda dañar las partes internas. Mientras el agua está corriendo, verifique si hay fugas. Apague el agua y vuelva a colocar el aireador.

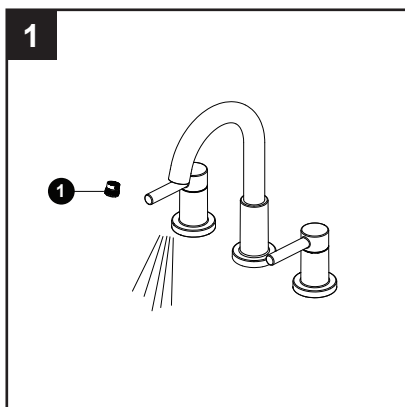

CUIDADO Y MANTENIMIENTO

- Limpie cuidadosamente al frotar suavemente con un paño húmedo sin pelusa y seque con una toalla.
- Lave solo con agua y jabón suave.
- Nunca limpie la superficie con ácidos, agentes químicos fuertes ni detergentes abrasivos.
- Mantenga secos la cubierta prefabricada y el grifo, especialmente donde las superficies de instalación entran en contacto.

SOLUCIÓN DE PROBLEMAS

PROBLEMA	CAUSA POSIBLE	ACCIÓN CORRECTIVA
Hay filtraciones debajo de la manija.	La tuerca ciega se aflojó y la junta tórica del cartucho está sucia o dañada.	Apriete la tuerca ciega. Limpie o reemplace la junta tórica.
El aireador tiene filtraciones o el flujo de agua no es constante.	<ol style="list-style-type: none">1. El aireador está sucio o mal colocado.2. El cartucho puede estar obstruido.	<ol style="list-style-type: none">1. Quite el aireador y compruebe que no haya suciedad en sus rejillas.2. Quite el cartucho y compruebe que no haya suciedad.3. Cerciórese de que el aireador esté bien instalado.
La presión de agua es baja.	<ol style="list-style-type: none">1. El conector debajo de la cubierta está obstruido con suciedad.2. El aireador está obstruido.	<ol style="list-style-type: none">1. Cierre el suministro de agua y desconecte el conector/aireador.2. Desenrosque el conector/aireador y limpie debajo del agua corriente.3. Vuelva a enroscar el conector/aireador en su sitio.4. Compruebe el flujo de agua. Si la presión de agua todavía es baja, sustituya el conector/aireador.
No hay agua caliente o fría.	La manguera de entrada de agua se torció accidentalmente durante la instalación y está limitando el flujo de agua.	Vuelva a instalar la manguera de entrada de agua.
La tuerca de instalación rápida de la boquilla o la tuerca de instalación rápida del ensamble de la manija no están bien cerradas.	<ol style="list-style-type: none">1. Las posiciones de la tuerca de instalación rápida de la boquilla y la tuerca de instalación rápida del ensamble de la manija están invertidas.2. La tuerca de instalación rápida de la boquilla y la tuerca de instalación rápida del ensamble de la manija no están presionadas hacia arriba.	<ol style="list-style-type: none">1. La tuerca de instalación rápida de la boquilla es negra; úsela para asegurar el ensamble de la boquilla. La tuerca de instalación rápida del ensamble de la manija es gris; úsela para asegurar el ensamble de la manija.2. Empuje hacia arriba la tuerca de instalación rápida en los vástagos roscados hasta la base de la plataforma del lavamanos y gírela con la mano para apretar en dirección de las manecillas del reloj.

GARANTÍA

Este grifo ha sido fabricado bajo los estándares de mano de obra más elevados. Todas las piezas de este grifo están garantizadas contra fugas o goteos durante el uso doméstico mientras lo posea el propietario original. ESTO EXCLUYE EL USO INDUSTRIAL, COMERCIAL O EN OFICINA. El fabricante reemplazará SIN COSTO ALGUNO, bajo las condiciones de la garantía, toda la unidad o cualquier pieza (según nuestra decisión) que presente fallas en material o en mano de obra al instalarse o usarse de manera normal. Esta garantía se limita a las piezas defectuosas tal como se estipula. Todos los costos de extracción e instalación del grifo, lo que incluye el reemplazo de las piezas en garantía, son responsabilidad del comprador. El fabricante no será responsable de daños circunstanciales, resultantes o especiales que surjan en relación con el uso o el funcionamiento del producto, excepto que la ley indique lo contrario. Esta garantía le otorga derechos legales específicos, pero podría tener también otros derechos que varían según el estado. Cualquier daño a este grifo producto de un uso inadecuado, abuso, negligencia, accidente, instalación inadecuada o cualquier otro uso que infrinja las instrucciones proporcionadas por nosotros ANULARÁ ESTA GARANTÍA. Cuando pida un servicio cubierto por la garantía, deberá presentar una copia del recibo de venta como prueba de compra. Para obtener el servicio de garantía, llame a nuestro Departamento de Servicio al Cliente al **866-439-9800**.

LISTA DE PIEZAS DE REPUESTO

Para obtener piezas de repuesto, llame a nuestro Departamento de Servicio al Cliente al **866-439-9800**, de lunes a domingo de 8 a.m. a 8 p.m., hora estándar del Este. También puede ponerse en contacto con nosotros en ascs@lowes.com.

PIEZA	DESCRIPCIÓN	PIEZA #	CUBIERTA POR LA GARANTÍA
1	Ensamblaje de la manija	RP13448*	SÍ
2	Cartucho H	RP20079	SÍ
3	Cartucho C	RP20080	SÍ
4	Tuerca del bonete	RP70678	SÍ
5	Bloque	RP70421	SÍ
6	Junta tórica	RP60002	SÍ
7	Tuerca de instalación rápida de la boquilla	RP70764	SÍ
8	Tuerca de instalación rápida de ensamblaje de la manija	RP70769	SÍ
9	Aireador	RP30187	SÍ
10	Ensamblaje de conexión rápida	RP70765	SÍ
11	Ensamblaje emergente	RP40269*	SÍ

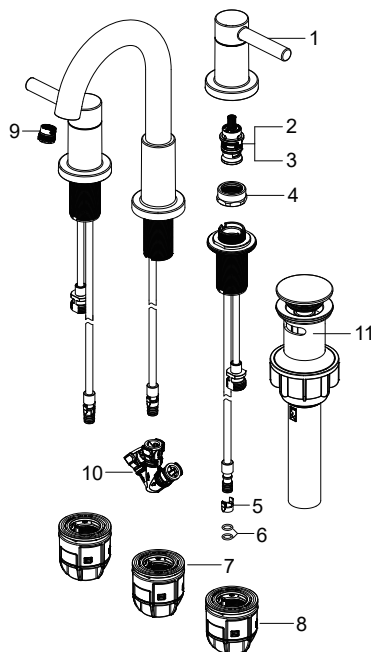

* Disponible en acabado en níquel cepillado, acabado dorado cepillado, acabado negro mate y acabado de cromo pulido.

Impreso en China