

1

NOTE: Please read all instructions carefully before beginning.

- Hook bottom of bracket just inside the second top deck wire of the shelf, front and back. Repeat for other side of shelf.

REMARQUE: Veuillez lire attentivement toutes les instructions avant de commencer.

- Accrochez le bas du support juste à l'intérieur du deuxième pont supérieur de l'étagère, à l'avant et à l'arrière. Répétez l'opération pour l'autre côté de l'étagère.

NOTA: por favor lea todas las instrucciones cuidadosamente antes de comenzar.

- Enganche la parte inferior del soporte justo dentro del segundo cable de la cubierta superior del estante, por delante y por detrás. Repita para el otro lado del estante.

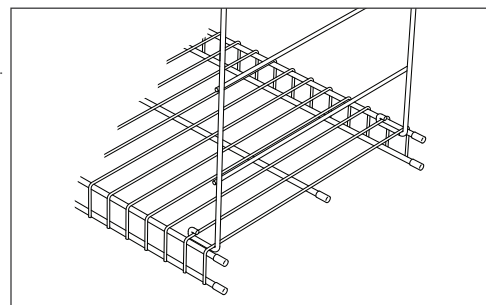

2

- Place top hooks of bracket over existing shelf deck wires, at desired location, front and back. Repeat for other side.

- Placez les crochets supérieurs du support sur les fils du tablier d'étagère existant, à l'emplacement souhaité, à l'avant et à l'arrière. Répétez pour l'autre côté.

- Coloque los ganchos superiores de los soportes sobre los cables existentes de la plataforma, en la ubicación deseada, en la parte delantera y trasera. Repita para el otro lado.

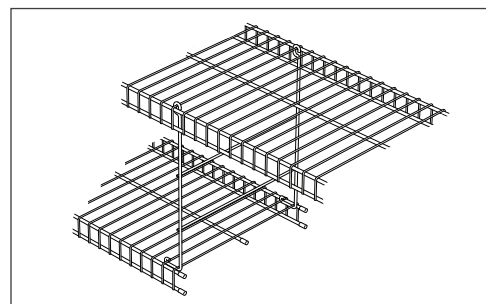

3

- Shelf may be installed with lip up to keep items from falling off shelf.
- L'étagère peut être installée avec la lèvre relevée pour empêcher les objets de tomber.
- El estante se puede instalar con el borde hacia arriba para evitar que los artículos se caigan del estante.

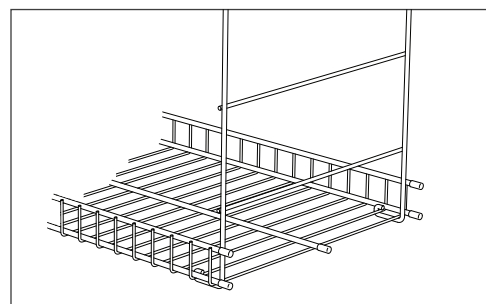

USE AND CARE: Use shelf for extra storage space on wall or in closet.

MODE D'EMPLOI ET ENTRETIEN : Utilisez l'étagère pour un espace de rangement supplémentaire au mur ou dans un placard.

USO Y CUIDADO: Use la repisa para espacio adicional de almacenaje en la pared o en el clóset.

TOOLS AND MATERIALS / OUTILS ET MATÉRIAUX / HERRAMIENTAS Y MATERIALES

Not Supplied / Non Fournis / No Incluidos

Supplied / Fournis / Incluidos

Hanging Shelf
Étagère
suspendue
Estante
colgante

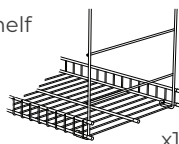

x1

Manufacturer reserves the right to change specifications without notice.

Le fabricant se réserve le droit d'apporter des changements aux caractéristiques sans préavis.

El fabricante se reserva el derecho de modificar las especificaciones sin previo aviso.