

# LTE Filter Instruction Sheet

LTE Filter Hoja de Instrucciones  
LTE Filter Mode d'emploi

**Channel Master**<sup>®</sup>

## Contents:

### 1. CM-3201 LTE Filter

CM-3201 LTE Filter  
CM-3201 LTE Filter



### 2. Instruction Sheet

Hoja de instrucciones  
Feuille d'instruction

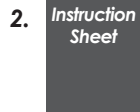

## Three Ways to Install the LTE Filter to your TV Antenna:

### A. Indoor Antenna

1. Connect your LTE filter to the coax port on your television.
2. Then, connect your indoor antenna to the "IN" port on your LTE filter.

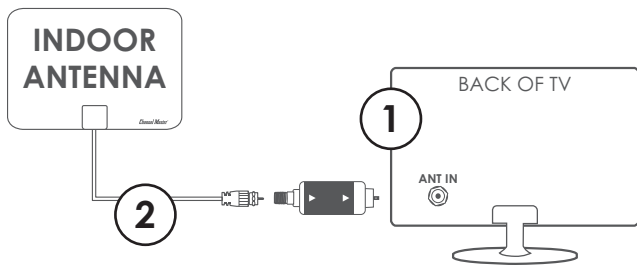

### B. Outdoor Antenna with an Antenna Amplifier

1. Connect your LTE filter to the "IN" port on your amplifier.
2. Then, connect your outdoor antenna to the "IN" port on your LTE filter.

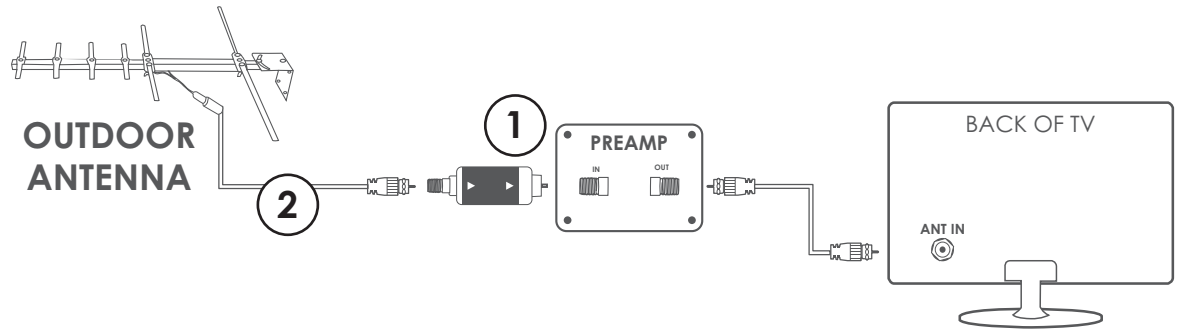

### C. Outdoor Antenna with a Signal Splitter

1. Connect your LTE filter to the "IN" port on your signal splitter.
2. Then, connect your outdoor antenna to the "IN" port on your LTE filter.

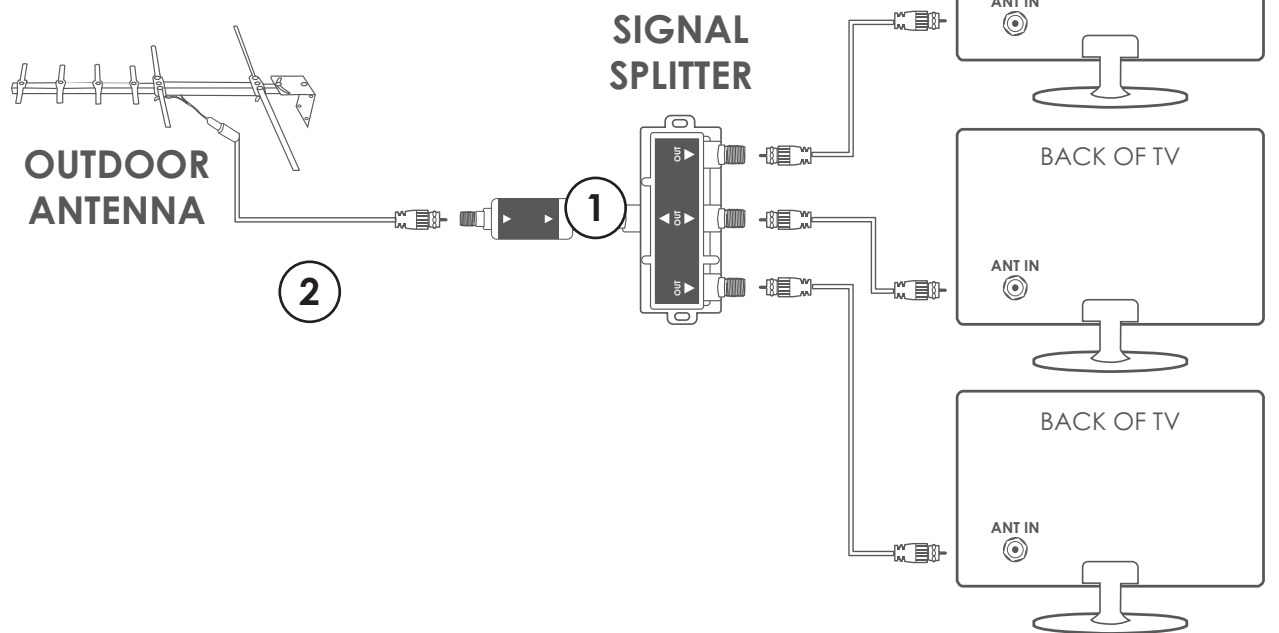

## Instalación

Tres formas de instalar el LTE filtro para la antena de TV :

### A. Antena interior

1. Conectar el filtro de LTE para el puerto coaxial en su televisor .
2. A continuación , conecte su antena interior al puerto " IN" en el filtro de LTE .

### B. Antena al aire libre con un amplificador de antena

1. Conectar el filtro de LTE para el puerto " IN" de su amplificador.
2. A continuación , conecte la antena exterior al puerto " IN" en el filtro de LTE .

### C. Antena al aire libre con un divisor de señal

1. Conectar el filtro de LTE para el puerto " IN" en el divisor de señal .
2. A continuación , conecte la antena exterior al puerto " IN" en el filtro de LTE .

## Installation

Trois manières d'installer le LTE Filtre à votre antenne TV :

### A. Antenne intérieure

1. Connectez votre filtre LTE au port coaxial sur votre téléviseur .
2. Ensuite , connectez votre antenne intérieure au port " IN" sur votre filtre LTE .

### B. Antenne extérieure avec un amplificateur d'antenne

1. Connectez votre filtre LTE au port «IN» de votre amplificateur.
2. Ensuite , connectez votre antenne extérieure au port " IN" sur votre filtre LTE .

### C. Antenne extérieure avec un Splitter de signal

1. Connectez votre filtre LTE au port " IN" sur votre séparateur de signal .
2. Ensuite , connectez votre antenne extérieure au port " IN" sur votre filtre LTE .

## FAQs

### Preguntas frecuentes / FAQ

#### Q. What is LTE?

A. LTE (long term evolution) is a standard for wireless communication for high speed data for mobile phones and data terminals.

#### Q. How does LTE affect my antenna signal?

A. The use of LTE devices such as LTE mobile telephones or LTE base stations can cause interference to the digital antenna signals of the LTE user himself or to that of his neighbors, when the frequencies coincide.

#### Q. Can my Phone cause interference with my antenna signals?

A. If your mobile phone uses LTE signals it can cause interference with the antenna signal. Since mobile phones are everywhere it is highly recommended to use the Channel Master LTE Filter.

#### Q. Where do I install the LTE filter?

A. We recommend that you connect the LTE filter as close to the antenna as possible if you are using an amplifier or splitter. If you do not have an amplifier or splitter, the LTE filter can connect to the back of your TV or set top box.

#### Q. Will I receive more channels using the LTE filter?

A. No, the LTE filter will not add more channels, it simply filters out any LTE signals that can interfere with antenna signals.

#### Q. Will I notice a difference in my signal?

A. It is possible that you may not notice a difference. However, LTE interference can happen at any given time of day. This means recordings or live TV signal can be affected at any time.

#### P. ¿Qué es LTE?

A. LTE (Long Term Evolution) es un estándar para la comunicación inalámbrica de datos de alta velocidad para teléfonos móviles y terminales de datos.

#### P. ¿Cómo afecta LTE mi señal de la antena?

A. El uso de dispositivos LTE, tales como teléfonos móviles LTE o estaciones base LTE puede causar interferencias en las señales de antena digitales del propio usuario LTE o al de sus vecinos, cuando las frecuencias coinciden.

#### P. ¿Puede mi causa interferencia de los teléfonos con mis señales de la antena?

R. Si su teléfono móvil utiliza la señal LTE puede causar interferencia con la señal de la antena. Dado que los teléfonos móviles están en todas partes, es muy recomendable utilizar el filtro de Channel Master LTE.

#### P: ¿Dónde instalo el filtro LTE?

A. Le recomendamos que conecta el filtro LTE como cerca de la antena como sea posible si está utilizando un amplificador o al divisor. Si usted no tiene un amplificador o un divisor, el filtro LTE se puede conectar a la parte posterior de su televisor o un sintonizador externo.

#### P. ¿Recibiré más canales utilizando el filtro de LTE?

A. No, el filtro LTE no añadirá más canales, simplemente se filtra cualquier señales LTE que pueden interferir con las señales de antena.

#### P. ¿notar una diferencia en mi señal?

R. Es posible que usted no puede notar la diferencia. Sin embargo, la interferencia LTE puede ocurrir en cualquier momento del día. Esto significa grabaciones o señal de TV en directo se pueden ver afectados en cualquier momento.

#### Q. Qu'est-ce que LTE?

A. LTE (d'évolution à long terme) est une norme de communication sans fil pour les données à haute vitesse pour les téléphones mobiles et des terminaux de données.

#### Q. Comment LTE affecte mon signal d'antenne?

A. L'utilisation d'appareils LTE tels que les téléphones mobiles LTE ou les stations de base LTE peut provoquer des interférences avec les signaux numériques d'antenne de l'utilisateur LTE lui-même ou à celle de ses voisins, lorsque les fréquences coïncident.

#### Q. Can mon téléphone interfère avec mes signaux d'antenne?

A. Si votre téléphone mobile utilise le signal LTE, il peut provoquer des interférences avec le signal d'antenne. Depuis les téléphones mobiles sont partout, il est fortement recommandé d'utiliser le filtre Channel Master LTE.

#### Q. Où puis-je installer le filtre LTE?

R. Nous vous recommandons de connecter le filtre LTE aussi près de l'antenne que possible si vous utilisez un amplificateur ou séparateur. Si vous ne disposez pas d'un amplificateur ou séparateur, le filtre LTE peut se connecter à l'arrière de votre téléviseur ou décodeur.

#### Q. Vais-je recevoir plus de chaînes en utilisant le filtre LTE?

R. Non, le filtre LTE ne sera pas ajouter d'autres canaux, il filtre simplement des signaux LTE qui peuvent interférer avec les signaux d'antenne.

#### Q. Est-ce que je remarque une différence dans mon signal?

R. Il est possible que vous ne pouvez pas remarquer une différence. Cependant, les interférences LTE peut survenir à tout moment de la journée. Cela signifie des enregistrements ou des signaux de télévision en direct peuvent être affectés à tout moment.

**DANGER**

## WATCH FOR WIRES!



### WARNING: INSTALLATION OF THIS PRODUCT NEAR POWERLINES IS DANGEROUS.

### FOR YOUR SAFETY, FOLLOW THE INSTALLATION DIRECTIONS.

## Follow These Procedures for the Safest Installation

1. Perform as much antenna assembly on the ground as possible.
2. Watch out for overhead power lines. Check the distance to the power lines before you start installing. WE RECOMMEND YOU STAY A MINIMUM OF TWICE THE MAXIMUM LENGTH OF THE ANTENNA ASSEMBLY AWAY FROM ALL POWER LINES.
3. Do not use a metal ladder.
4. Even the slightest touch of an antenna to a power line can cause a fatal shock.
5. Do NOT try to do the job on a windy day.
6. Have a friend as a spotter when you're on the roof. They can see things you can't.
7. If you start to drop an antenna, move away from it and let it fall.
8. If any part of the antenna should come into contact with a power line CALL YOUR LOCAL POWER COMPANY! DO NOT TRY TO REMOVE IT YOURSELF! They will remove it safely.

**Order Now at**  
**1-877-746-7261 or**  
**ChannelMaster.com**

### Works with Any TV Antenna

Plug any TV antenna into the DVR+ and start watching and recording your favorite HD programming with no monthly fees.

Conecte una antena de televisión básica en DVR+ y empiece a ver y grabar su programación favorita sin cargos mensuales.

Branchez une simple antenne TV dans le DVR+ et commencez à regarder et à enregistrer vos programmes HD favoris sans forfait mensuel.

### Watch One Show, Record Another

Built-in dual tuners let you watch one show and record another; or record two shows simultaneously.

Los sintonizadores duales incorporados le permiten ver una emisión y grabar otra, o grabar dos programas a la vez.

Le double tuner intégré vous permet de regarder une émission et d'en enregistrer une autre, ou bien d'enregistrer simultanément deux émissions.

### Full Guide Experience

Enjoy a familiar experience with menus and program guide very similar to the DVRs used by cable and satellite operators.

Disfrutar de una experiencia familiar , con menús y guía de programas muy similares a los DVR utilizados por los operadores de cable y satélite.

Profitez d'une expérience familière avec des menus et guide des programmes très similaires aux DVR utilisés par les opérateurs de câble et par satellite.

### Go Ahead, Record it All

Upgradable DVR recording capacity. Add on a portable hard drive to unleash expanded DVR storage.

Capacidad de grabación DVR actualizable. Agregue un disco duro portátil para desatrar toda la funcionalidad DVR.

Capacité d'enregistrement du DVR expansible. Ajoutez un disque dur portable pour augmenter considérablement la capacité de stockage du DVR.



### Get More with an Internet Connection

Internet connectivity provides automatic software updates and access to both internet channels and streaming services. Also supports compatible Wi-Fi USB adapter.

Conectividad a Internet proporciona actualizaciones automáticas de software y el acceso a ambos canales de Internet y los servicios de streaming. También es compatible con el adaptador USB Wi - Fi compatibles.

connectivité Internet fournit des mises à jour logicielles automatiques et accès aux deux canaux Internet et les services de streaming. Il supporte également compatible adaptateur USB Wi-Fi.

### 9. Mast, lead-in, and metal guy wires are excellent conductors of electrical current - keep them away from power lines too.

### 10. Be sure your family and friends understand the danger of touching an overhead power line. Tell them never to try to remove any object in contact with a power line (TV antenna, mast or anything else).

### 11. Make sure that the antenna mast assembly is properly grounded.

For more information, visit [www.channelmaster.com/support](http://www.channelmaster.com/support).

**PELIGRO**



#### ¡CUIDADO CON LOS CABLES!

**ADVERTENCIA: LA INSTALACION DE ESTE PRODUCTO CERCA DE LINEAS ELÉCTRICAS ES PELIGROSO. PARA SU SEGURIDAD, SIGA LAS INSTRUCCIONES DE INSTALACIÓN**

Para la Instalacion mas Segura, Siga Estos Procedimientos

1. Realice la mayor parte de las tareas de montaje de la antena en el piso.
2. Cuidese de los cables aéreos de alta tensión. Verifique la distancia que lo separa de los cables de alta tensión antes de iniciar la instalación LE RECOMENDAMOS QUE SE MANTENGA A UNA DISTANCIA MINIMA DE LOS CABLES DE ALTA TENSIÓN IGUAL AL DOBLE DEL LARGO DEL CONJUNTO DE LA ANTENA.
3. No utilice una escalera metálica.
4. Recuerde que hasta el contacto más leve entre la antena y los cables de alta tensión pueden provocar un descargo mortal.
5. No intente realizar esta tarea en un día ventoso.
6. Cuente con la presencia de otra persona para que lo observe mientras se encuentra en el techo. Esta persona puede ver cosas que usted no ve.
7. Si la antena comienza a caerse, aléjese y déjela caer.
8. ¡Si cualquier parte de la antena entra en contacto con un cable de alta tensión -- Comuníquese CON SU Compañía LOCAL DE ELECTRICIDAD! ¡NO INTENTE RETIRARLA USTED MISMO! Ellos la retirarán de manera segura.
9. El mástil, los cables de acometida y los cables metálicos de retenido son excelentes conductores de la corriente eléctrica -

manténgalos alejados de los cables de alta tensión.

10. Asegúrese de que sus familiares y amigos comprendan el peligro que implica tocar un cable aéreo de alta tensión. Dígalos que nunca intenten retirar ningún objeto que se encuentre en contacto común cable de alta tensión - - una antena de CB, de TV o cualquier otro elemento.

11. Asegúrese de que el conjunto del mástil de la antena cuente con una conexión a tierra adecuada. Para obtener más información, visite [www.channelmaster.com/support](http://www.channelmaster.com/support).

**DANGER**



#### ATTENTION AUX CÂBLES!

**AVERTISSEMENT: INSTALLATION DE CE PRODUIT PRES PowerLines EST DANGEREUX. POUR VOTRE SÉCURITÉ, SUIVRE LES INSTRUCTIONS D'INSTALLATION**

Suivez Ces Directives Pour Obtenir L'Installation la Plus Sûre

1. Effectuez le plus possible la plus grande partie de l'assemblage au sol.
2. Repérez les câbles électriques aériens. Avant de commencer l'installation, vérifiez la distance entre l'antenne et les câbles. NOUS RECOMMANDONS DE LAISSER UNE DISTANCE D'AU MOINS LE DOUBLE DE LA LONGUEUR MAXIMALE DE L'ANTENNE ENTRE L'ANTENNE ET LES CÂBLES ÉLECTRIQUES.
3. N'utilisez pas d'échelle en métal.
4. N'oubliez pas : même le plus léger contact entre l'antenne et un câble électrique peut entraîner une décharge mortelle.
5. N'essayez PAS d'installer l'antenne par temps de grand vent.
6. Ayez toujours une autre personne à proximité lorsque vous êtes sur le toit; elle peut voir des choses que vous ne voyez pas.
7. Si vous lâchez une antenne par mégarde, éloignez-vous et laissez-la tomber.
8. Si une pièce de l'antenne a touché un câble électrique, N'ESSEYEZ PAS DE RETIRER L'ANTENNE VOUS-MÊME! APPELEZ LA COMPAGNIE D'ÉLECTRICITÉ! Ses agents le feront en toute sécurité.
9. Le mât, le câble de descente et les fils de hauban sont d'excellents conducteurs de courant électrique; gardez-les également éloignés des câbles électriques.
10. Assurez-vous que votre famille et vos amis comprennent bien le danger qu'il y a à toucher un câble électrique aérien. Dites-leur de ne jamais toucher un objet en contact avec un câble, que ce soit une antenne de CB, de télé ou autre.
11. Assurez-vous que le mât de l'antenne est correctement relié à la terre. Pour plus d'informations, visitez le site [www.channelmaster.com/support](http://www.channelmaster.com/support).

#### Product Return Policy and Warranty

Warranty Period: 90-day warranty applies to all Channel Master Products (Some products have extended term warranty periods). Dealers & Consumers: Dealers and consumers can return any In-Warranty Channel Master product to the Warranty department for repair or replacement. For In-Warranty service the consumer or dealer must call Technical Service and request an RMA number in order to return the product. The returned product must have the RMA number visible on the box and must include the bill of sale showing the unit is within the warranty period. If the unit is found to be defective under our Warranty Policy Channel Master will repair or replace the item at no charge. Products outside of the warranty period should not be returned to Channel Master with the exception of any product requested by Technical Support to be assessed for quality assurance purposes. Technical Service: [www.channelmaster.com/support](http://www.channelmaster.com/support)

WARRANTY GENERAL TERMS: 1.1 Subject to the provisions of this Warranty, CHANNEL MASTER warrants that the equipment and software described in Paragraph 1.2 will conform to our specifications in all material respect and that the equipment will be free from material defects in materials and workmanship during the Limited Warranty period. 1.2 This Warranty applies to all original purchases by Customers of CHANNEL MASTER ("Equipment"). The warranties set forth herein are not transferable. 1.3 The Effective period of this Warranty will start on the date of purchase of the Equipment or the date of installation by a CHANNEL MASTER approved technician and will end, for the Equipment, ninety (90) days later (for all component parts and system upgrades), unless otherwise expressed or provided herein (in each case the "Warranty Period").

RETURN OF EQUIPMENT UNDER WARRANTY: 2.1 If an item of Equipment malfunctions or fails in normal use within the applicable Warranty Period: (a) the Customer shall notify CHANNEL MASTER within thirty (30) days of the problem. (b) CHANNEL MASTER will, at its option, either resolve the problem over the telephone or provide the customer with a Return Authorization ("RMA") Number and the address to which the customer may ship the defective item; (c) If the problem can not be resolved over the telephone, the Customer shall attach a label showing the RMA number to each returned item, and include a description of the problem. The Customer shall, at his or her own cost, properly pack the item to be returned, mark the RMA# on the outside of the box, prepay the insurance and shipping charges, and ship the item to the specified CHANNEL MASTER location. (d) Unauthorized return of any equipment, whether in or out of warranty, will be subject to a handling charge, in addition to all repair and all transportation charges. (e) CHANNEL MASTER will, at its sole option, repair or replace the returned item. If replaced, the replacement item may be new or refurbished; if refurbished it will be equivalent in operation to new Equipment. If a returned item is replaced by CHANNEL MASTER, the Customer agrees that the returned item will become the property of CHANNEL MASTER. (f) CHANNEL MASTER will complete the exchange of CHANNEL MASTER manufactured equipment returned under this Warranty within a reasonable time, subject to lead-times from factory, and will make a good faith effort to minimize any and all delays where possible; and (g) CHANNEL MASTER will, at its cost, ship the repaired item or replacement to the Customer. If the Customer requests express shipping, the Customer will pay CHANNEL MASTER an expediting fee. 2.2 Equipment which is repaired or replaced by CHANNEL MASTER under this Warranty will be covered under all of the provisions of this Warranty for the remainder of the applicable Warranty period (for that particular equipment) from the date of repair or replacement, whichever is longer. 2.3 If equipment is repaired (beyond effective warranty dates) or if abnormal usage had occurred, Customer shall be charged applicable rates and the Customer will be advised of the estimated charges prior to repair by CHANNEL MASTER's authorized service center. 2.4 The price of out-of-warranty repairs payable by the Customer will be based on standard labor and parts prices in effect at the time of the repair. CHANNEL MASTER will use its best efforts to ensure that the cost of such repair, exchange, refurbishing, or substitution will not exceed the original price of Product. 2.5 If the problem recurs within the warranty period, CHANNEL MASTER will, at its option: (1) re-perform the service; (2) replace the product pursuant to the terms of this warranty; (3) permit Customer to return the product and issue a refund pursuant to this warranty; or (4) refund the amount the Customer paid for the services. PRODUCT MODIFICATION: 3.1 CHANNEL MASTER reserves the right to make changes or improvements to its products, during subsequent production, without incurring the obligation to install such changes or improvements on previously manufactured or sold products.

FORCE MAJEURE: 4.1 CHANNEL MASTER will not be liable if its performance under this warranty becomes commercially impracticable due to any contingency beyond CHANNEL MASTER's reasonable control, including acts of God, fires, flood, wars, sabotage, civil unrest, accidents, labor disputes or shortages, government laws, rules and regulations, whether valid or invalid, inability to obtain material, equipment or transportation, incorrect, delayed or incomplete specifications, drawings or data supplied by Customer (collectively "Force Majeure").

LIMITATIONS AND QUALIFICATIONS OF WARRANTY: 5.1 This Limited Warranty extends only to the original purchaser of the Equipment and is in lieu of all other express or implied warranties, including those of merchantability and fitness for a particular purpose. This Warranty does not apply to any damage, defect of failure caused by: (a) any part of the equipment having been modified, adapted, repaired, maintained, transported or relocated by any person; (b) Storage or environmental characteristics which do not conform to the applicable sections of the appropriate Equipment Manual or Instruction Sheet; (c) Failure to conform with the Equipment Operating Instructions in the applicable Equipment Manual or Instruction Sheet; (d) External causes, including external electrical stress or lightning, or use in conjunction with incompatible equipment, unless such use was with CHANNEL MASTER's prior written request; (e) Cosmetic damage; (f) Accidental damage, negligence, modification, mishandling, abuse or misuse; or (g) Force Majeure. LIMITATION ON DAMAGES: 6.1 THIS WARRANTY IS THE CUSTOMER'S EXCLUSIVE WARRANTY FOR THE EQUIPMENT, CHANNEL MASTER SPECIFICALLY DISCLAIMS ALL OTHER WARRANTIES OF ANY KIND, EXPRESS OR IMPLIED, INCLUDING ANY WARRANTIES OF FITNESS FOR A PARTICULAR PURPOSE AND OF MERCHANTABILITY. 6.2 CHANNEL MASTER WILL NOT BE LIABLE IN TORT, INCLUDING LIABILITY IN NEGLIGENCE OR STRICT LIABILITY, AND WILL HAVE NO LIABILITY AT ALL FOR INJURY TO PERSONS OR PROPERTY, CHANNEL MASTER'S LIABILITY FOR FAILURE TO FULFILL ITS OBLIGATIONS UNDER THIS WARRANTY OR ANY OTHER LIABILITY UNDER OR IN CONNECTION WITH THE EQUIPMENT WILL BE LIMITED TO THE AMOUNT OF THE PURCHASE PRICE OF THE EQUIPMENT AT THE TIME OF ORIGINAL PURCHASE. THE REMEDIES STATED IN THIS WARRANTY ARE THE CUSTOMER'S EXCLUSIVE REMEDIES AGAINST CHANNEL MASTER REGARDING THE EQUIPMENT. 6.3 EVEN IF CHANNEL MASTER HAS BEEN NOTIFIED OF THE POSSIBILITY OF THEM, CHANNEL MASTER WILL NOT BE LIABLE FOR ANY INDIRECT, INCIDENTAL, SPECIAL OR CONSEQUENTIAL DAMAGES, INCLUDING LOST PROFITS AND REVENUES, FAILURE TO REALIZE EXPECTED SAVINGS, ANY CLAIM AGAINST A CUSTOMER BY A THIRD PARTY, OR ANY OTHER COMMERCIAL OR ECONOMIC LOSSES OF ANY KIND. 6.4 THESE LIMITATIONS AND DISCLAIMERS ARE NOT MADE BY CHANNEL MASTER WHERE PROHIBITED BY LAW.

#### Garantía y Póliza Para la Devolución del Producto

Período de garantía: garantía de 90 días se aplica a todos los productos de Channel Master (Algunos productos tienen periodos de garantía extendidos).

Comerciantes y consumidores: Los distribuidores y los consumidores pueden devolver cualquier In-Garantía Canal Master producto Master para el departamento de garantías para su reparación o reemplazo. Para en el servicio de garantía al

consumidor o distribuidor debe llamar al Servicio Técnico y solicitar un número de RMA para devolver el producto. El producto devuelto debe tener el número de RMA visible en el cuadro y debe incluir la factura de compra indicando que la unidad se encuentra dentro del período de garantía. Si la unidad se encuentra defectuosa bajo nuestra política de garantía para Channel Master se compromete a reparar o sustituir el producto sin costo alguno. Los productos que no estén dentro del período de garantía no deben devolverse a Channel Master, a excepción de algún producto que haya sido solicitado por el Departamento de Asistencia Técnica para ser evaluado como parte del aseguramiento de la calidad. Servicio Técnico: [www.channelmaster.com/support](http://www.channelmaster.com/support)

GARANTÍA CONDICIONES GENERALES: 1.1 Sin perjuicio de las disposiciones de esta Garantía, CHANNEL MASTER garantiza que el equipo y software que se describe en el artículo 1.2 que cumplen con las especificaciones en todos los aspectos materiales y que el equipo estará libre de defectos materiales en materiales y mano de obra durante el período de garantía. 1.2 Esta garantía se aplica a todas las compras originales de los clientes de CHANNEL MASTER ("Equipo"). Las garantías establecidas en el presente no son transferibles. 1.3 El período de vigencia de esta garantía se iniciará en la fecha de compra del equipo o de la fecha de instalación por el técnico autorizado CHANNEL MASTER y terminará, para el Equipo, noventa (90) días más tarde (para todos los componentes y las actualizaciones del sistema), a menos que se exprese lo contrario o el presente documento (en cada caso el "Período de Garantía").

RETORNO DE LOS EQUIPOS CON GARANTÍA: 2.1 Si un elemento del mal funcionamiento del equipo o no en uso normal dentro del período de garantía aplicable: (a) el Cliente deberá notificar a CHANNEL MASTER dentro de los treinta (30) días del problema. (b) CHANNEL MASTER, a su elección, resolver el problema por teléfono u ofrecer a los clientes con una autorización de devolución ("RMA") El número y la dirección a la cual el cliente puede enviar el artículo defectuoso. (c) Si el problema no puede resolverse a través del teléfono, el cliente deberá adjuntar una etiqueta que muestre el número de RMA a cada artículo devuelto, e incluir una descripción del problema. El cliente deberá, a su propio costo, empaque del artículo que se devolverá, marque el número RMA en el exterior de la caja, pagar por adelantado el seguro y los gastos de envío, y enviar el artículo a la ubicación especificada CHANNEL MASTER. (d) la devolución no autorizada de cualquier equipo, ya sea dentro o fuera de garantía, será objeto de una acusación de manipulación, además de todas las reparaciones y todos los gastos de transporte. (e) CHANNEL MASTER, a su propia discreción, reparar o reemplazar el artículo devuelto. Si sustituye, el artículo de reemplazo pueden ser nuevos o reconstruidos, si reformado será equivalente en funcionamiento a los nuevos equipos. Si un artículo devuelto se sustituye por CHANNEL MASTER, el Cliente acepta que el artículo devuelto pasará a ser propiedad del canal Master. (f) CHANNEL MASTER completará el intercambio de CHANNEL MASTER fabrican equipos devueltos por esta garantía en un plazo razonable, con sujeción a los plazos de la fábrica, y hará un esfuerzo de buena fe para reducir al mínimo cualquier y todos los retrasos que sea posible; y (g) CHANNEL MASTER, a su costo, enviar el artículo reparado o sustituido al Cliente. Si el cliente solicita el envío expreso, el cliente pagará una cuota de CHANNEL MASTER acelerar. 2.2 El equipo que esté reparado o sustituido por CHANNEL MASTER bajo esta garantía será cubiertos por todas las disposiciones de esta Garantía para el resto del período de garantía aplicable (para ese equipo en particular) a partir de la fecha de reparación o sustitución, si fuera mayor. 2.3 Si el equipo es reparado más allá de las fechas efectivas de garantía o si el uso anormal había ocurrido, el Cliente se cobrará las tarifas aplicables y el cliente será informado de los cargos estimados antes de la reparación por el centro de CHANNEL MASTER's de servicio autorizado. 2.4 El precio de las reparaciones fuera de garantía a cargo del cliente se basará en el trabajo normal y los precios de las piezas en vigor en el momento de la reparación. CHANNEL MASTER realizará sus mejores esfuerzos para garantizar que el costo de dicha reparación, cambio, renovación, o de sustitución no será mayor al precio original del producto. 2.5 Si el problema vuelve a aparecer en el período de garantía, CHANNEL MASTER, a su elección: (1) volver a realizar el servicio; (2) reemplazar el producto conforme a los términos de esta garantía; (3) permitir al cliente para devolver el producto y emitir una restitución de conformidad con esta orden, o (4) devolverá el importe que el cliente pagó por los servicios.

MODIFICACIÓN DE PRODUCTOS: 3.1 reservas CHANNEL MASTER el derecho de hacer cambios o mejoras a sus productos, durante la producción posterior, sin incurrir en la obligación de instalar tales modificaciones o mejoras en los productos previamente fabricados o vendidos.

FUERZA MAYOR: 4.1 CHANNEL MASTER no será responsable si su ejecución bajo esta garantía sea comercialmente factible por cualquier contingencia fuera del control razonable CHANNEL MASTER, incluidos los actos de Dios, incendios, inundaciones, guerras, sabotajes, disturbios, accidentes, conflictos laborales o la escasez, el gobierno leyes, normas y reglamentos, si las especificaciones incapacidad válido o inválido, para obtener materiales, equipos o transporte, es incorrecta, tardía o incompleta, dibujos o datos suministrados por el Cliente (colectivamente, "Fuerza Mayor").

LIMITACIONES Y REQUISITOS DE LA GARANTÍA: 5.1 La presente garantía limitada se extiende solamente al comprador original del equipo y está en lugar de cualquier otra garantía expresa o implícita, incluidas las de comerciabilidad o idoneidad para un propósito en particular. Esta garantía no se aplica a cualquier defecto de la falla causada por: (a) cualquier parte de su equipo de haber sido modificado, adaptado, reparación, mantenimiento, transporte o reubicadas por cualquier persona, (b) de almacenamiento o las características ambientales que no se ajusten a las secciones correspondientes de la correspondiente Manual sobre el equipo o la hoja de instrucciones, (c) El incumplimiento para cumplir con las Instrucciones de Operación del equipo en el "Manual de Equipo y Hojas de Instrucción; (d) Las causas externas, incluyendo el estrés eléctrico externo o eléctrica, o su uso en conjunción con equipos incompatibles, a menos que dicho uso era con la petición previa por escrito CHANNEL MASTER, (e) los daños superficiales; (f) los daños accidentales, negligencia, modificación, manejo incorrecto, abuso o mal uso, o (g) Fuerza Mayor.

LIMITACIÓN DE DAÑOS: 6.1 ESTA GARANTÍA ES GARANTÍA EXCLUSIVO del cliente en cuanto al material, MASTER DE CANAL EXPRESAMENTE RENUNCIA A TODA GARANTÍA OTROS DE NINGÚN TIPO, EXPRESA O IMPLÍCITA, INCLUYENDO CUALQUIER GARANTÍA DE IDONEIDAD PARA UN PROPÓSITO PARTICULAR Y DE COMERCIALIZACIÓN. 6.2 CHANNEL MASTER NO SE HARÁ RESPONSABLE EN AGRAVIO, incluida la responsabilidad por negligencia o responsabilidad estricta, y no tendrá responsabilidad alguna por daños a personas o bienes.

RESPONSABILIDAD CHANNEL MASTER PARA INCUMPLIMIENTO de sus obligaciones bajo esta garantía o cualquier otra responsabilidad bajo o en conexión con el Equipo SERÁ LIMITA A LA CANTIDAD DE EL PRECIO DE COMPRA DE LOS EQUIPOS EN EL MOMENTO DE COMPRA ORIGINAL. LOS REMEDIOS mencionadas en esta garantía son los remedios exclusivos del cliente contra CHANNEL MASTER EL EQUIPO. 6.3 AUNQUE MASTER DE CANAL HA SIDO NOTIFICADOS DE LA POSIBILIDAD DE ELLOS, MASTER canal no será responsable por daños indirectos, incidentales, especiales o consecuentes, incluido el lucro cesante y los ingresos, no realización de ahorros previstos, cualquier reclamación contra un cliente por el tercero, o cualquier otra pérdida comercial o económica DE NINGUNA CLASE. 6.4 Estas limitaciones y responsabilidad no se realizado por el maestro canal donde prohibido por ley.

MODIFICACIÓN DE PRODUCTOS: 3.1 reservas CHANNEL MASTER el derecho de hacer cambios o mejoras a sus productos, durante la producción posterior, sin incurrir en la obligación de instalar tales modificaciones o mejoras en los productos previamente fabricados o vendidos.

FUERZA MAYOR: 4.1 CHANNEL MASTER no será responsable si su ejecución bajo esta garantía sea comercialmente factible por cualquier contingencia fuera del control razonable CHANNEL MASTER, incluidos los actos de Dios, incendios, inundaciones, guerras, sabotajes, disturbios, accidentes, conflictos laborales o la escasez, el gobierno leyes, normas y reglamentos, si las especificaciones incapacidad válido o inválido, para obtener materiales, equipos o transporte, es incorrecta, tardía o incompleta, dibujos o datos suministrados por el Cliente (colectivamente, "Fuerza Mayor").

LIMITACIONES Y REQUISITOS DE LA GARANTÍA: 5.1 La presente garantía limitada se extiende solamente al comprador original del equipo y está en lugar de cualquier otra garantía expresa o implícita, incluidas las de comerciabilidad o idoneidad para un propósito en particular. Esta garantía no se aplica a cualquier defecto de la falla causada por: (a) cualquier parte de su equipo de haber sido modificado, adaptado, reparación, mantenimiento, transporte o reubicadas por cualquier persona, (b) de almacenamiento o las características ambientales que no se ajusten a las secciones correspondientes de la correspondiente Manual sobre el equipo o la hoja de instrucciones, (c) El incumplimiento para cumplir con las Instrucciones de Operación del equipo en el "Manual de Equipo y Hojas de Instrucción; (d) Las causas externas, incluyendo el estrés eléctrico externo o eléctrica, o su uso en conjunción con equipos incompatibles, a menos que dicho uso era con la petición previa por escrito CHANNEL MASTER, (e) los daños superficiales; (f) los daños accidentales, negligencia, modificación, manejo incorrecto, abuso o mal uso, o (g) Fuerza Mayor.

LIMITACIÓN DE DAÑOS: 6.1 ESTA GARANTÍA ES GARANTÍA EXCLUSIVO del cliente en cuanto al material, MASTER DE CANAL EXPRESAMENTE RENUNCIA A TODA GARANTÍA OTROS DE NINGÚN TIPO, EXPRESA O IMPLÍCITA, INCLUYENDO CUALQUIER GARANTÍA DE IDONEIDAD PARA UN PROPÓSITO PARTICULAR Y DE COMERCIALIZACIÓN. 6.2 CHANNEL MASTER NO SE HARÁ RESPONSABLE EN AGRAVIO, incluida la responsabilidad por negligencia o responsabilidad estricta, y no tendrá responsabilidad alguna por daños a personas o bienes.

RESPONSABILIDAD CHANNEL MASTER PARA INCUMPLIMIENTO de sus obligaciones bajo esta garantía o cualquier otra responsabilidad bajo o en conexión con el Equipo SERÁ LIMITA A LA CANTIDAD DE EL PRECIO DE COMPRA DE LOS EQUIPOS EN EL MOMENTO DE COMPRA ORIGINAL. LOS REMEDIOS mencionadas en esta garantía son los remedios exclusivos del cliente contra CHANNEL MASTER EL EQUIPO. 6.3 AUNQUE MASTER DE CANAL HA SIDO NOTIFICADOS DE LA POSIBILIDAD DE ELLOS, MASTER canal no será responsable por daños indirectos, incidentales, especiales o consecuentes, incluido el lucro cesante y los ingresos, no realización de ahorros previstos, cualquier reclamación contra un cliente por el tercero, o cualquier otra pérdida comercial o económica DE NINGUNA CLASE. 6.4 Estas limitaciones y responsabilidad no se realizado por el maestro canal donde prohibido por ley.

MODIFICACIÓN DE PRODUCTOS: 3.1 reservas CHANNEL MASTER el derecho de hacer cambios o mejoras a sus productos, durante la producción posterior, sin incurrir en la obligación de instalar tales modificaciones o mejoras en los productos previamente fabricados o vendidos.

FUERZA MAYOR: 4.1 CHANNEL MASTER no será responsable si su ejecución bajo esta garantía sea comercialmente factible por cualquier contingencia fuera del control razonable CHANNEL MASTER, incluidos los actos de Dios, incendios, inundaciones, guerras, sabotajes, disturbios, accidentes, conflictos laborales o la escasez, el gobierno leyes, normas y reglamentos, si las especificaciones incapacidad válido o inválido, para obtener materiales, equipos o transporte, es incorrecta, tardía o incompleta, dibujos o datos suministrados por el Cliente (colectivamente, "Fuerza Mayor").

LIMITACIONES Y REQUISITOS DE LA GARANTÍA: 5.1 La presente garantía limitada se extiende solamente al comprador original del equipo y está en lugar de cualquier otra garantía expresa o implícita, incluidas las de comerciabilidad o idoneidad para un propósito en particular. Esta garantía no se aplica a cualquier defecto de la falla causada por: (a) cualquier parte de su equipo de haber sido modificado, adaptado, reparación, mantenimiento, transporte o reubicadas por cualquier persona, (b) de almacenamiento o las características ambientales que no se ajusten a las secciones correspondientes de la correspondiente Manual sobre el equipo o la hoja de instrucciones, (c) El incumplimiento para cumplir con las Instrucciones de Operación del equipo en el "Manual de Equipo y Hojas de Instrucción; (d) Las causas externas, incluyendo el estrés eléctrico externo o eléctrica, o su uso en conjunción con equipos incompatibles, a menos que dicho uso era con la petición previa por escrito CHANNEL MASTER, (e) los daños superficiales; (f) los daños accidentales, negligencia, modificación, manejo incorrecto, abuso o mal uso, o (g) Fuerza Mayor.

LIMITACIÓN DE DAÑOS: 6.1 ESTA GARANTÍA ES GARANTÍA EXCLUSIVO del cliente en cuanto al material, MASTER DE CANAL EXPRESAMENTE RENUNCIA A TODA GARANTÍA OTROS DE NINGÚN TIPO, EXPRESA O IMPLÍCITA, INCLUYENDO CUALQUIER GARANTÍA DE IDONEIDAD PARA UN PROPÓSITO PARTICULAR Y DE COMERCIALIZACIÓN. 6.2 CHANNEL MASTER NO SE HARÁ RESPONSABLE EN AGRAVIO, incluida la responsabilidad por negligencia o responsabilidad estricta, y no tendrá responsabilidad alguna por daños a personas o bienes.

RESPONSABILIDAD CHANNEL MASTER PARA INCUMPLIMIENTO de sus obligaciones bajo esta garantía o cualquier otra responsabilidad bajo o en conexión con el Equipo SERÁ LIMITA A LA CANTIDAD DE EL PRECIO DE COMPRA DE LOS EQUIPOS EN EL MOMENTO DE COMPRA ORIGINAL. LOS REMEDIOS mencionadas en esta garantía son los remedios exclusivos del cliente contra CHANNEL MASTER EL EQUIPO. 6.3 AUNQUE MASTER DE CANAL HA SIDO NOTIFICADOS DE LA POSIBILIDAD DE ELLOS, MASTER canal no será responsable por daños indirectos, incidentales, especiales o consecuentes, incluido el lucro cesante y los ingresos, no realización de ahorros previstos, cualquier reclamación contra un cliente por el tercero, o cualquier otra pérdida comercial o económica DE NINGUNA CLASE. 6.4 Estas limitaciones y responsabilidad no se realizado por el maestro canal donde prohibido por ley.

MODIFICACIÓN DE PRODUCTOS: 3.1 reservas CHANNEL MASTER el derecho de hacer cambios o mejoras a sus productos, durante la producción posterior, sin incurrir en la obligación de instalar tales modificaciones o mejoras en los productos previamente fabricados o vendidos.

FUERZA MAYOR: 4.1 CHANNEL MASTER no será responsable si su ejecución bajo esta garantía sea comercialmente factible por cualquier contingencia fuera del control razonable CHANNEL MASTER, incluidos los actos de Dios, incendios, inundaciones, guerras, sabotajes, disturbios, accidentes, conflictos laborales o la escasez, el gobierno leyes, normas y reglamentos, si las especificaciones incapacidad válido o inválido, para obtener materiales, equipos o transporte, es incorrecta, tardía o incompleta, dibujos o datos suministrados por el Cliente (colectivamente, "Fuerza Mayor").

LIMITACIONES Y REQUISITOS DE LA GARANTÍA: 5.1 La presente garantía limitada se extiende solamente al comprador original del equipo y está en lugar de cualquier otra garantía expresa o implícita, incluidas las de comerciabilidad o idoneidad para un propósito en particular. Esta garantía no se aplica a cualquier defecto de la falla causada por: (a) cualquier parte de su equipo de haber sido modificado, adaptado, reparación, mantenimiento, transporte o reubicadas por cualquier persona, (b) de almacenamiento o las características ambientales que no se ajusten a las secciones correspondientes de la correspondiente Manual sobre el equipo o la hoja de instrucciones, (c) El incumplimiento para cumplir con las Instrucciones de Operación del equipo en el "Manual de Equipo y Hojas de Instrucción; (d) Las causas externas, incluyendo el estrés eléctrico externo o eléctrica, o su uso en conjunción con equipos incompatibles, a menos que dicho uso era con la petición previa por escrito CHANNEL MASTER, (e) los daños superficiales; (f) los daños accidentales, negligencia, modificación, manejo incorrecto, abuso o mal uso, o (g) Fuerza Mayor.

LIMITACIÓN DE DAÑOS: 6.1 ESTA GARANTÍA ES GARANTÍA EXCLUSIVO del cliente en cuanto al material, MASTER DE CANAL EXPRESAMENTE RENUNCIA A TODA GARANTÍA OTROS DE NINGÚN TIPO, EXPRESA O IMPLÍCITA, INCLUYENDO CUALQUIER GARANTÍA DE IDONEIDAD PARA UN PROPÓSITO PARTICULAR Y DE COMERCIALIZACIÓN. 6.2 CHANNEL MASTER NO SE HARÁ RESPONSABLE EN AGRAVIO, incluida la responsabilidad por negligencia o responsabilidad estricta, y no tendrá responsabilidad alguna por daños a personas o bienes.

RESPONSABILIDAD CHANNEL MASTER PARA INCUMPLIMIENTO de sus obligaciones bajo esta garantía o cualquier otra responsabilidad bajo o en conexión con el Equipo SERÁ LIMITA A LA CANTIDAD DE EL PRECIO DE COMPRA DE LOS EQUIPOS EN EL MOMENTO DE COMPRA ORIGINAL. LOS REMEDIOS mencionadas en esta garantía son los remedios exclusivos del cliente contra CHANNEL MASTER EL EQUIPO. 6.3 AUNQUE MASTER DE CANAL HA SIDO NOTIFICADOS DE LA POSIBILIDAD DE ELLOS, MASTER canal no será responsable por daños indirectos, incidentales, especiales o consecuentes, incluido el lucro cesante y los ingresos, no realización de ahorros previstos, cualquier reclamación contra un cliente por el tercero, o cualquier otra pérdida comercial o económica DE NINGUNA CLASE. 6.4 Estas limitaciones y responsabilidad no se realizado por el maestro canal donde prohibido por ley.

MODIFICACIÓN DE PRODUCTOS: 3.1 reservas CHANNEL MASTER el derecho de hacer cambios o mejoras a sus productos, durante la producción posterior, sin incurrir en la obligación de instalar tales modificaciones o mejoras en los productos previamente fabricados o vendidos.

FUERZA MAYOR: 4.1 CHANNEL MASTER no será responsable si su ejecución bajo esta garantía sea comercialmente factible por cualquier contingencia fuera del control razonable CHANNEL MASTER, incluidos los actos de Dios, incendios, inundaciones, guerras, sabotajes, disturbios, accidentes, conflictos laborales o la escasez, el gobierno leyes, normas y reglamentos, si las especificaciones incapacidad válido o inválido, para obtener materiales, equipos o transporte, es incorrecta, tardía o incompleta, dibujos o datos suministrados por el Cliente (colectivamente, "Fuerza Mayor").

LIMITACIONES Y REQUISITOS DE LA GARANTÍA: 5.1 La presente garantía limitada se extiende solamente al comprador original del equipo y está en lugar de cualquier otra garantía expresa o implícita, incluidas las de comerciabilidad o idoneidad para un propósito en particular. Esta garantía no se aplica a cualquier defecto de la falla causada por: (a) cualquier parte de su equipo de haber sido modificado, adaptado, reparación, mantenimiento, transporte o reubicadas por cualquier persona, (b) de almacenamiento o las características ambientales que no se ajusten a las secciones correspondientes de la correspondiente Manual sobre el equipo o la hoja de instrucciones, (c) El incumplimiento para cumplir con las Instrucciones de Operación del equipo en el "Manual de Equipo y Hojas de Instrucción; (d) Las causas externas, incluyendo el estrés eléctrico externo o eléctrica, o su uso en conjunción con equipos incompatibles, a menos que dicho uso era con la petición previa por escrito CHANNEL MASTER, (e) los daños superficiales; (f) los daños accidentales, negligencia, modificación, manejo incorrecto, abuso o mal uso, o (g) Fuerza Mayor.

LIMITACIÓN DE DAÑOS: 6.1 ESTA GARANTÍA ES GARANTÍA EXCLUSIVO del cliente en cuanto al material, MASTER DE CANAL EXPRESAMENTE RENUNCIA A TODA GARANTÍA OTROS DE NINGÚN TIPO, EXPRESA O IMPLÍCITA, INCLUYENDO CUALQUIER GARANTÍA DE IDONEIDAD PARA UN PROPÓSITO PARTICULAR Y DE COMERCIALIZACIÓN. 6.2 CHANNEL MASTER NO SE HARÁ RESPONSABLE EN AGRAVIO, incluida la responsabilidad por negligencia o responsabilidad estricta, y no tendrá responsabilidad alguna por daños a personas o bienes.

RESPONSABILIDAD CHANNEL MASTER PARA INCUMPLIMIENTO de sus obligaciones bajo esta garantía o cualquier otra responsabilidad bajo o en conexión con el Equipo SERÁ LIMITA A LA CANTIDAD DE EL PRECIO DE COMPRA DE LOS EQUIPOS EN EL MOMENTO DE COMPRA ORIGINAL. LOS REMEDIOS mencionadas en esta garantía son los remedios exclusivos del cliente contra CHANNEL MASTER EL EQUIPO. 6.3 AUNQUE MASTER DE CANAL HA SIDO NOTIFICADOS DE LA POSIBILIDAD DE ELLOS, MASTER canal no será responsable por daños indirectos, incidentales, especiales o consecuentes, incluido el lucro cesante y los ingresos, no realización de ahorros previstos, cualquier reclamación contra un cliente por el tercero, o cualquier otra pérdida comercial o económica DE NINGUNA CLASE. 6.4 Estas limitaciones y responsabilidad no se realizado por el maestro canal donde prohibido por ley.

(designé rMA#) por poder enviar el producto. El número RMA delo aparecer de façon bien lisible sur l'emballage du produit envoyé et l'emballage doit contenir le bon de vente montrant que le produit est envoyé au cours de la période de garantie. S'il est découvert que le produit est défectueux conformément à notre politique de garantie, Channel Master réparera ou remplacera gratuitement le produit. Les produits dont la période de garantie est dépassée, ne doivent pas être retournés à Channel Master, à l'exception des produits qui auront été demandés par le Service d'assistance technique afin d'être évalués dans le cadre de l'assurance de la qualité. Service technique : [www.channelmaster.com/support](http://www.channelmaster.com/support)

CONDITIONS GÉNÉRALES : 1.1 Compte tenu des conditions de la présente garantie, CHANNEL MASTER garantit que l'équipement et le logiciel décrits à l'article 1.2 sont conformes à nos spécifications dans tous leurs aspects matériels et qu'ils restent exempts de tout défaut de matériaux et de fabrication pendant la période de garantie limitée. 1.2 La présente garantie s'applique à tous les produits achetés par les clients de CHANNEL MASTER ("l'équipement"). Les garanties ne peuvent pas être transférées. 1.3 La période de validité de la présente garantie débute le jour de l'achat de l'équipement ou à la date de l'installation de l'équipement par un technicien approuvé par CHANNEL MASTER, et se termine, pour l'équipement, quatre-vingt-dix jours plus tard (pour tous les composants et les mises à jour du système), à moins d'indication contraire ou fournie dans la présente garantie (dans chaque cas, la «période de garantie»).

REPRISE DE L'EQUIPEMENT SOUS GARANTIE : 2.1 Lorsqu'un composant de l'équipement fonctionne mal ou ne fonctionne pas en cas d'utilisation normale pendant la période de garantie applicable, (a) le client doit notifier CHANNEL MASTER dans les trente (30) jours de la découverte du problème. (b) CHANNEL MASTER, à sa seule discrétion, soit réduira le problème par téléphone, soit fournira un numéro RMA et l'adresse à laquelle la pièce ou l'équipement défectueux doit être envoyé. (c) Si le problème ne peut pas être résolu par téléphone, le client doit fixer une étiquette portant le numéro RMA à l'extérieur du paquet de chaque pièce envoyée et inclure une description du problème. Le client doit, à ses propres frais, emballer correctement l'équipement à envoyer, indiquer le numéro RMA à l'extérieur du paquet, payer les frais d'expédition et d'assurance, et expédier le paquet à l'adresse spécifiée par CHANNEL MASTER. (d) Tout envoi non autorisé d'équipement sous garantie ou non fera l'objet de frais de manutention, en plus de tous les frais de réparation et de transport. (e) CHANNEL MASTER réparera ou remplacera, à sa seule discrétion, la pièce envoyée. En cas de remplacement, la pièce de remplacement sera ou neuve ou renouvelée; si elle est renouvelée, son fonctionnement sera équivalent à celui d'une pièce neuve. En cas de remplacement d'une pièce par CHANNEL MASTER, le client accepte que la pièce qu'il a envoyée devient la propriété de CHANNEL MASTER. (f) CHANNEL MASTER effectuera l'échange de la pièce fabriquée par CHANNEL MASTER et envoyée en vertu de la présente garantie dans des délais raisonnables, en fonction des délais de production de l'usine, et s'efforcera en toute bonne foi de minimiser au possible ces délais; et (g) CHANNEL MASTER expédiera à ses frais au client la pièce réparée ou remplacée. Si le client demande une expédition express, le client paiera à CHANNEL MASTER les frais d'une telle expédition. 2.2 L'équipement réparé ou remplacé par CHANNEL MASTER en vertu de la présente garantie sera couvert conformément à toutes les conditions de la présente garantie pour le reste de la période de garantie applicable (pour l'équipement en question), à partir de la date de réparation ou de remplacement, selon la période la plus longue. 2.3 Si l'équipement est réparé en dehors de la période de garantie ou en cas de mauvaise utilisation de l'équipement, le client sera facturé selon les tarifs applicables et il sera prévenu